

MESSERSCHMITT BF 109 F

Le Messerschmitt BF 109 F vola pour la première fois le 10 Juin 1940 à Augsburg-Hausen. Le prototype fut construit à partir d'une cellule de BF 109 E à laquelle on ajouta un moteur Daimler-Benz DB 601 E 1 de 100 CV. La forme et la position de la prise d'air du compresseur ainsi que l'hélice et les radiateurs d'ailes furent modifiés par rapport au BF 109 E.

L'appareil devint opérationnel en Janvier 1941. Il était équipé d'un canon axial de 20 mm (MG FF) et de 2 mitrailleuses de 7,9 mm (MG 17). Celui que nous présentons est le BF 109 F - Trop. - 1er groupe Jagdeschwader, Afrique.

CONSEILS DE MONTAGE

COLLAGE - Il est recommandé d'ébarber et de polir les pièces avec une lime papier de verre, de les dégraisser à l'aide d'une lame de rasoir et d'effectuer la mise en place des petites pièces à l'aide de pinces à épiler. Utiliser la colle, la peinture et les pinces HEHLER spécialement conçus pour la décoration des maquettes plastiques.

Certains pièces comportent de petites pastilles rondes qui ont pour but de faciliter le "remplissage" des empreintes. Il faut naturellement les éliminer au montage. Avant de commencer le montage, il est nécessaire de lire attentivement chaque paragraphe.

COLLAGE - Utiliser la colle avec parcimonie. Laisser sécher longuement. Une pièce cassée peut être facilement recollée en maintenant avec un ruban adhésif pendant le temps de collage.

NOMENCLATURE

- 1 fuselage D
- 2 fuselage G
- 3 Flancher
- 4 Siège
- 5 Manche à balai
- 6 Cloison
- 7 Tableau de bord
- 8 Aile inf.
- 9 aile sup D
- 0 aile sup G
- 1 Caserole
- 2 Hélice
- 3 Rondelle
- 4 Rondelle moteur
- 15 Bloccage
- 16 Prise d'air sup.
- 17 " " inf.
- 18 Empernage D
- 19 " " G
- 20 Roues (2)
- 21 Jambes de train (2)
- 22 Trappe D
- 23 " G
- 24 Ecran de protection
- 25 Roulette arrière
- 26 Hausses d'aileron (2)
- 27 Arrière
- 28 Verrière

CARACTÉRISTIQUES

Vitesse maximum : 570 Km/h
à 20000 pieds (7000m)
Vitesse de croisière : 480 Km/h
Endurance : 1 h30 environ

- Coller 1 sur 2 en emprisonnant 7
- " 24 sur 6
- 9 et 10 sur 8
- 15-6 sur 3 et cet ensemble sur 8
- 18 sur 1
- 12 sur 2
- 16 sur 17 et l'ensemble sur 2
- 11 sur 12 et 13
- Emboîter 14 sur 12 (sans coller)
- Coller 15 sur 12
- 27 sur 23
- " 28 sur 1 et 2

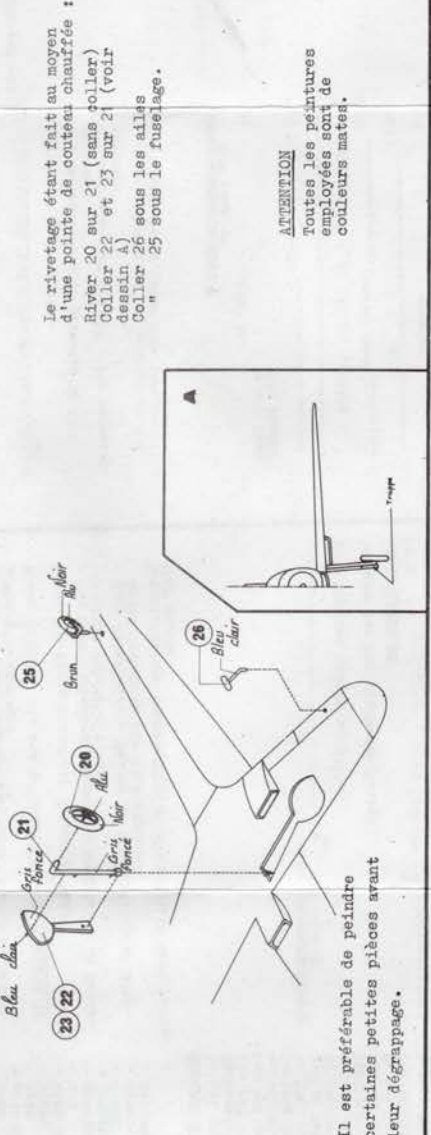
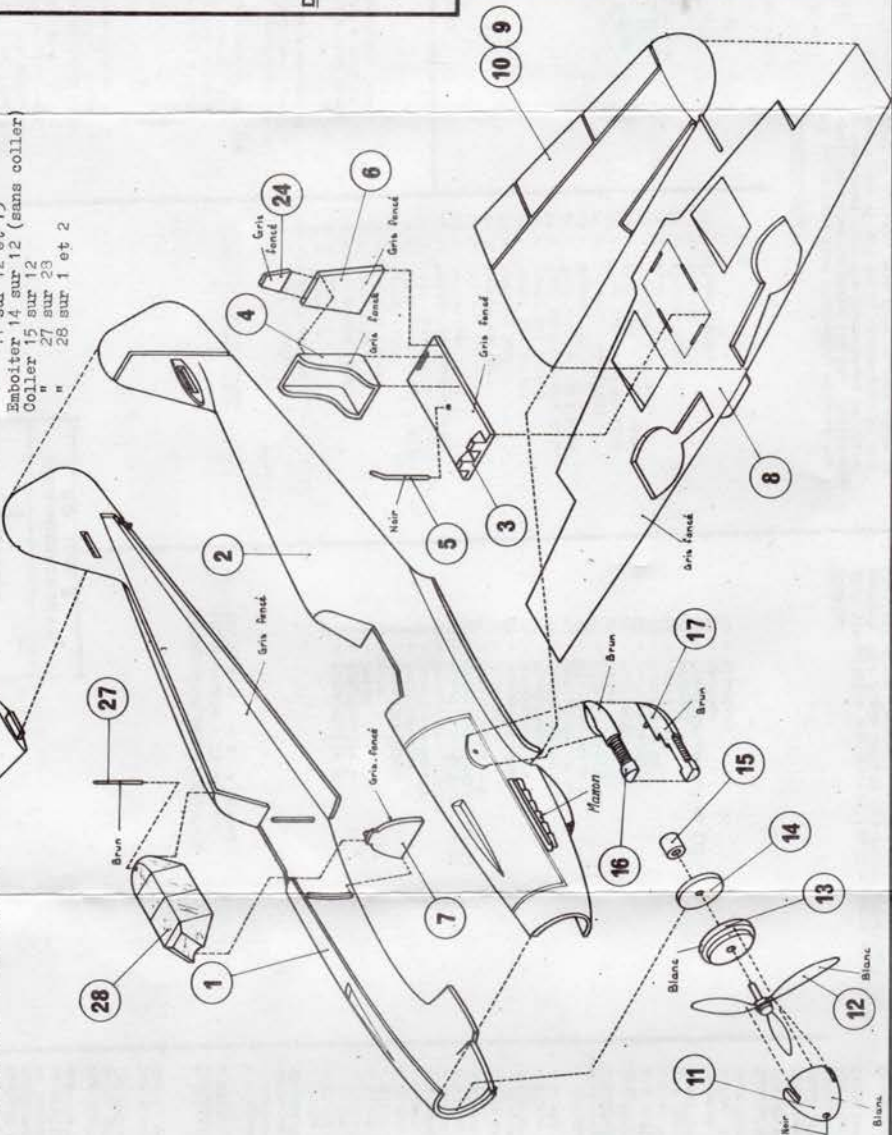

ATTENTION
Toutes les peintures employées sont de couleurs mates.

Il est préférable de peindre certaines petites pièces avant leur dégrappage.

DECORATION



- Bleu clair (SM 56)
- Gris foncé (SM 5A)
- Brun (mélange : rouge + noir) (SM 53)
- Marron (échappement) J
- Noir (SM 60)
- Blanc (SM 55)
- Alu (SM 8)

Pour tous renseignements complémentaires de décoration se référer au couvercle de la boîte.

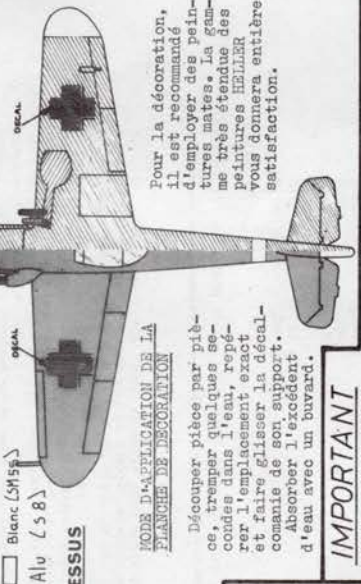

MODE D'APPLICATION DE LA FLANCHE DE DECORATION

Découper pièce par pièce, tremper quelques secondes dans l'eau, repérer l'emplacement exact et faire glisser la décoration de son support. Absorber l'excédent d'eau avec un buvard.

IMPORTANT

Les pièces sont sévèrement contrôlées à l'emballage. Soucieux de l'amélioration constante de la qualité de sa production, HEHLER vous prie, en cas de réclamation, de bien vouloir la commenter par lettre adressée à :

HEHLER 59 rue d'Hauteville PARIS 10^e
en joignant à cette lettre :

- Le talon ci-dessous réservé à cet effet
 - F. 2,00 en timbres poste pour frais d'expédition.
- Toute réclamation incomplète ne pourra être prise en considération.

MESSERSCHMITT BF 109 F

DOSSIER N° _____
(ne rien inscrire dans ce cadre)

N° DES PIÈCES INCRIMINÉES : _____

Expédier à : Ecrire en lettres d'imprimerie

NOM : _____ Prén. _____

RUE : _____

VILLE : _____

DEPART. N° _____

