

1 Mikoyan MG-21MF No 26 Squadron Egyptian Air Force, INCHAS AB 1981

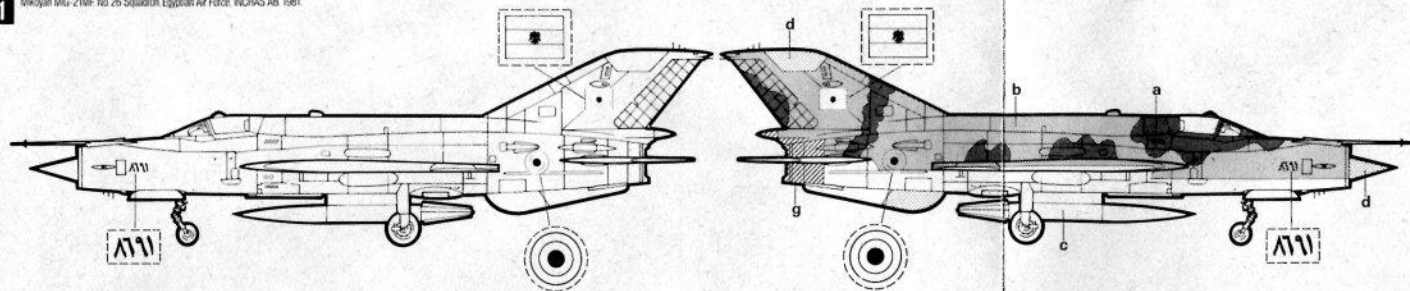

2 Mikoyan MG-21 bis Harju 31 Fighter Squadron 31, Karelan Wing, Finnish Air Force, RISSALA AB 1980

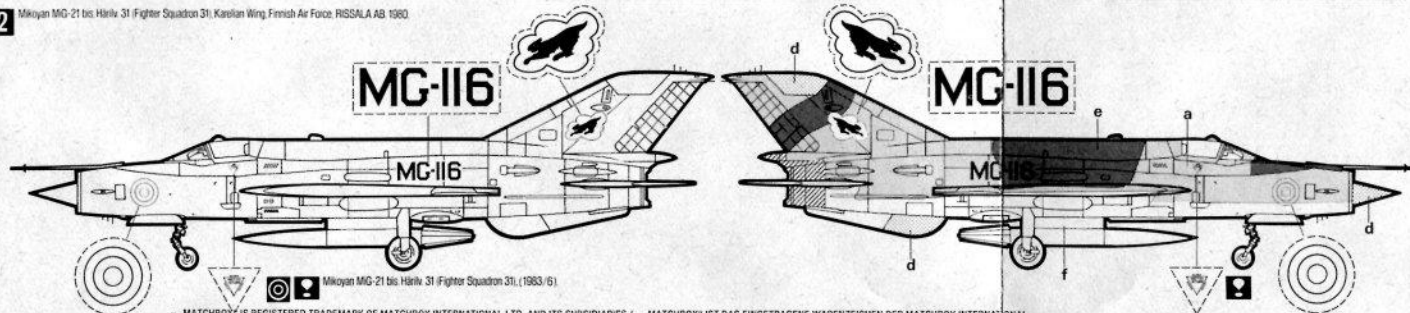

“MATCHBOX” IS REGISTERED TRADEMARK OF MATCHBOX INTERNATIONAL LTD. AND ITS SUBSIDIARIES / “MATCHBOX” IST DAS EINGETRAGENE WARENZEICHEN DER MATCHBOX INTERNATIONAL LTD. UND IHRER TOCHTERGESSELLSCHAFTEN / “MATCHBOX” EST LA MARQUE COMMERCIAL DÉPOSÉE DU GROUPE INTERNATIONAL MATCHBOX LTD. ET SES SOCIÉTÉS SUBSIDIARIES - Printed in Germany / Imprimé en Allemagne

12

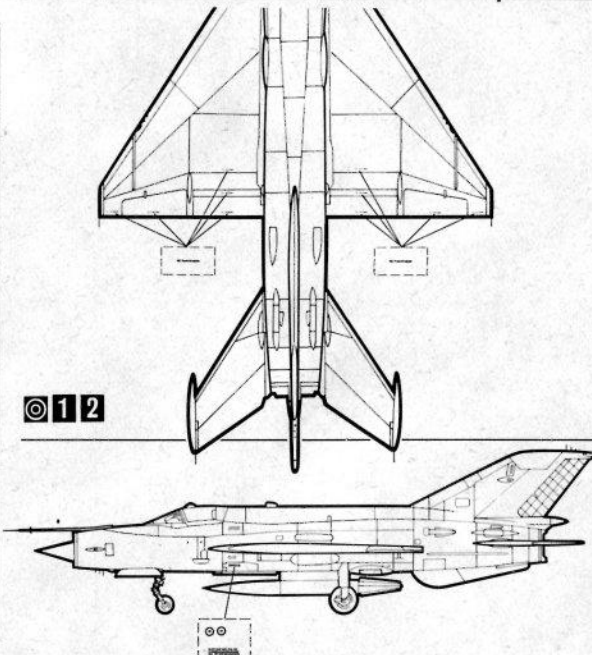

| | For true-to-original painting we recommend the following MATCHBOX or REVELL paints: | Für originalgetreue Bemalung empfehlen wir folgende MATCHBOX bzw. REVELL-Farben: | Pour une peinture originale nous recommandons les coloris MATCHBOX ou REVELL suivants: | Voor natuurgetrouwe beschildering bevelen wij volgende MATCHBOX of REVELL verf aan: | Per ottenere una colorazione fedele all'originale consigliamo i seguenti colori MATCHBOX oppure REVELL: | Para pinturas perfectamente imitadas los siguientes colores MATCHBOX o REVELL: | Für originaltrogen målning rekommenderar vi följande MATCHBOX resp. REVELL färger: |
|---|---|--|--|---|---|--|--|
| a | 46 "Nato" olive RAL 7013 | 46 Nato-oliv RAL 7013 | 46 Olive O.T.A.N. RAL 7013 | 46 Nato-olijkleurig RAL 7013 | 46 Aceituna nato RAL 7013 | 46 Oliva "Nato" RAL 7013 | 46 Nato-oliv RAL 7013 |
| b | 57 Grey RAL 7000 | 57 Grau RAL 7000 | 57 Gris RAL 7000 | 57 Grijs RAL 7000 | 57 Gris RAL 7000 | 57 Grigio RAL 7000 | 57 Grå RAL 7000 |
| c | 55 Light blue RAL 6027 | 55 Hellblau RAL 6027 | 55 Bleu clair RAL 6027 | 55 Lichtblauw RAL 6027 | 55 Azul claro RAL 6027 | 55 Azzurro chiaro RAL 6027 | 55 Ljusblå RAL 6027 |
| d | 45 Light olive RAL 7003 | 45 Oliv-hell RAL 7003 | 45 Olive clair RAL 7003 | 45 Olijkleurig licht RAL 7003 | 45 Aceituna claro RAL 7003 | 45 Oliva chiaro RAL 7003 | 45 Ljusoliv RAL 7003 |
| e | 81 Dark brown RAL 8017 | 81 Dunkelbraun RAL 8017 | 81 Brun foncé RAL 8017 | 81 Donkerbruin RAL 8017 | 81 Marrón oscuro RAL 8017 | 81 Marrone scuro RAL 8017 | 81 Mörkbrun RAL 8017 |
| f | 371 Light grey RAL 7035 | 371 Hellgrau RAL 7035 | 371 Gris clair RAL 7035 | 371 Lichtgrijs RAL 7035 | 371 Verde claro RAL 7035 | 371 Grigio chiaro RAL 7035 | 371 Ljusgrå RAL 7035 |
| g | 91 Iron colour | 91 Eisenfarbig | 91 Coloris fer | 91 Ijzerkleurig | 91 Ferrroso | 91 Ferro | 91 Järnfärg |
| h | 77 Basalt grey RAL 7012 | 77 Basaltgrau RAL 7012 | 77 Gris basalte RAL 7012 | 77 Basaltgrijs RAL 7012 | 77 Gris basalto RAL 7012 | 77 Grigio basalto RAL 7012 | 77 Basaltgrå RAL 7012 |
| j | 78 Graphite grey RAL 7024 | 78 Graphitgrau RAL 7024 | 78 Gris graphite RAL 7024 | 78 Grafietgrijs RAL 7024 | 78 Gris grafito RAL 7024 | 78 Grigio grafite RAL 7024 | 78 Grafitgrå RAL 7024 |
| k | 45 Light olive RAL 7003 | 45 Oliv-hell RAL 7003 | 45 Olive clair RAL 7003 | 45 Olijkleurig licht RAL 7003 | 45 Aceituna claro RAL 7003 | 45 Oliva chiaro RAL 7003 | 45 Ljusoliv RAL 7003 |
| l | 5 White RAL 9001 | 5 Weiß RAL 9001 | 5 Blanc RAL 9001 | 5 Wit RAL 9001 | 5 Blanco RAL 9001 | 5 Bianco RAL 9001 | 5 Vit RAL 9001 |

MONTAJE - MONTAGGIO MONTAGE - MONTERING ASSEMBLY

DETAILS

| | |
|---------------|--|
| Span | 23ft 6 1/2in (7.16m) |
| Length | 51ft 9in (15.77m) |
| Max. Speed | Mach 1.1 at 1000ft (304m) Mach 2.1 at 36,000ft (10972m) |
| Max. Altitude | 59,000ft (17983m) |
| Max. Weight | 20,725lb (9420 kg) |
| Engine | 1 x Tumansky P.13 (SPS) |
| Thrust | 11,244lb (5110kg) |

Originating in a design specification issued about 1954. Prototypes made public appearances in 1956 and the initial production variant was first used by Squadrons in 1959. The aircraft was given the NATO code name "FISHBED". The "FISHBED J" MF version entered service about 1970 with a modified fuselage and canopy and with improved electronics and radar. Some 150 aircraft have been built under licence in India and machines are also used by Egypt and Czechoslovakia.

Les premiers plans furent élaborés en 1954 et les prototypes firent leur apparition dans le domaine public en 1959, les premiers avions qui avaient subi quelques modifications. L'appareil fut baptisé selon le nom de code de l'ONU "FISHBED". La version "FISHBED J" MF entra en service en 1970, après que le fuselage et le cockpit aient été modifiés, et le radar et le système électronique améliorés. Environ 150 avions ont été construits en Inde, sous licence, et ces appareils sont également utilisés en Egypte et en Tchécoslovaquie.

Der Entwurf dieses Flugzeuges basiert auf einem Anforderungskatalog aus dem Jahr 1954. Prototypen wurden offiziell 1956 vorgestellt und erste Serienmuster wurden 1959 an die Geschwader ausgeliefert. In Nato-Ländern ist für diese Maschine die Code-Bezeichnung "Fishbed" gebräuchlich. Die Version "Fishbed J" MF ist seit 1970 im Einsatz und verfügt über geänderten Rumpf und Kanzel sowie verbesserte Bordelektronik und Radar. Etwa 150 Maschinen wurden in Indien in Lizenz gebaut. Flugzeuge dieses Typs werden ebenso in Ägypten und der Tschechoslowakei eingesetzt.

Ecco un apparecchio strettamente legato ad una serie di specifiche di design del 1954 circa. I prototipi apparvero in pubblico nel 1956: la versione iniziale di produzione regolare venne impiegata per la prima volta da squadre nel 1959. L'apparecchio fu battezzato "FISHBED" nel codice della NATO. La versione "FISHBED J" MF entrò in servizio nel 1970 circa: presentava un tettuccio e una fusoliera modificati, nonché sistema elettronico e radar migliorati. Sono stati costruiti circa 150 apparecchi, su licenza, in India. L'Egitto e la Cecoslovacchia impiegano questo modello.

El origen de este avión está en una especificación de diseño que se publicó alrededor de 1954. Se presentaron públicamente prototipos en 1956 y la variante inicial de producción fue utilizada por escuadrillas por primera vez en 1959. El avión se llamó "FISHBED" como nombre de código de la OTAN. La versión "FISHBED J" MF entró en servicio alrededor del año 1970 con fuselaje y carlinga modificados y con mejores sistemas electrónicos y radar. En la India se han construido bajo licencia unos 150 aviones y también Egipto y Checoslovaquia utilizan este avión.

De ontwerpogave voor die gevechtsvliegtuig dateert van rond 1954, en prototypes werden voor 't eerst opgemerkt in 1956. Produktiemodellen werden in gebruik genomen in 1959 en het toestel kreeg de NATO codenaam "FISHBED". De "FISHBED J" MF versie werd operationeel in 1970 met 'n gemodificeerde romp en cockpit en verbeterde elektronische-en radarapparatuur. Ongeveer 150 toestellen werden onder licentie gebouwd in Indië, en de "FISHBED J" is eveneens in gebruik in Egypte en Tsecho-Slowakije.

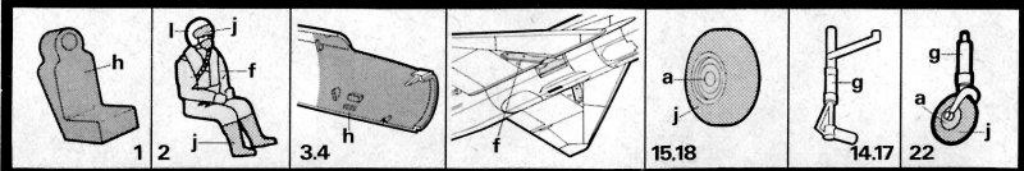

MATCHBOX

MIKOYAN **MIG-21 MF**

Should you find any missing parts, please write to REVELL AG, Henschelstr. 20-30, department X, 32257 Bünde, and we will send you these as quickly as possible with our compliments. Please indicate clearly with a cross on the construction leaflet, which piece(s) are missing. Always remember to write your name and address clearly and in full.

Sollte es einmal vorkommen, daß ein Teil im Bausatz fehlt, bitte an REVELL AG, Henschelstr. 20-30, Abteilung X, 32257 Bünde schreiben und die Bauanleitung, auf der das fehlende Teil angekreuzt ist, mitschicken, sonst können wir keinen Ersatz leisten.

Pour toute pièce manquante, écrivez à REVELL AG, Henschelstr. 20-30, département X, 32257 Bünde, et cet élément vous sera aussitôt envoyé et ce, gratuitement. Il vous suffit dans ce cas de marquer d'une croix la pièce manquante sur la feuille d'instruction du modèle choisi. N'oubliez pas d'écrire clairement votre nom et adresse.

Mochten er eens delen in de bouwdoos missen, schrijft u dan a. u. b. aan: REVELL AG, Henschelstraße 20-30, Afdeling X, 32257 Bünde S. v. p. de bouwaaanwijzing met het daarop aangekruisde onderdeel bijvoegen. Reklameringen zonder dit bijgevoegte formulier zijn uitgesloten.

CEMENT PARTS TOGETHER
COLLER ENSEMBLE LES PIÈCES
TEILE ZUSAMMENLEGEN
ATTACCARE I PEZZI CON ADESIVO
UNIR LAS PIEZAS CON ADHESIVO
BEVESTIG DE DELEN AAN ELKAAR

ALTERNATIVE PART PROVIDED
PIÈCE ALTERNATIVE FOURNIE
WAHNEISE MIT ANDEREM TEIL
PEZZO ALTERNATIVO
PIEZA ALTERNATIVA PROVISTA
ALTERNATIEF ONDERDEEL AANWEZIG

APPLY MIRRORGLUE TRANSFER
APPLIQUEZ LE DÉCALQUÉ APRÈS AVOIR TRACÉ DANS DE L'EAU
WASSERGLUE/TRANSFER DRUCKEN
APLICAR LA DECALCOMANIA DESPUÉS DE HACER UN RAYADO EN EL AGUA
BRING DE WATERGLUE OVERDRUKKEN AAN



2-1

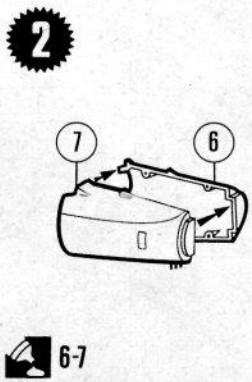

6-7

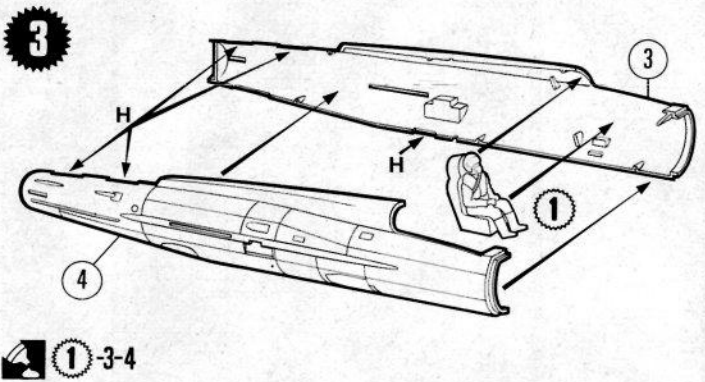

1-3-4

WITHOUT STAND, ADD NOSE WEIGHT
S'IL N'Y A PAS DE SUPPORT, IL FAUT ALOUORIR LE NEZ
CINE STABO IL L'USZELJUNANTEL, BESCHWEREN
SE NON VI È UN SUPPORTO OCCORRE APPESANTIRE IL NASO
DE NO IR SOBRE UN SOPORTE EXHIBIDOR DEBE ANADIRSE PESO AL MORRO
ZONDER STATIEF, BRENG NELOOGEWICHT AAN

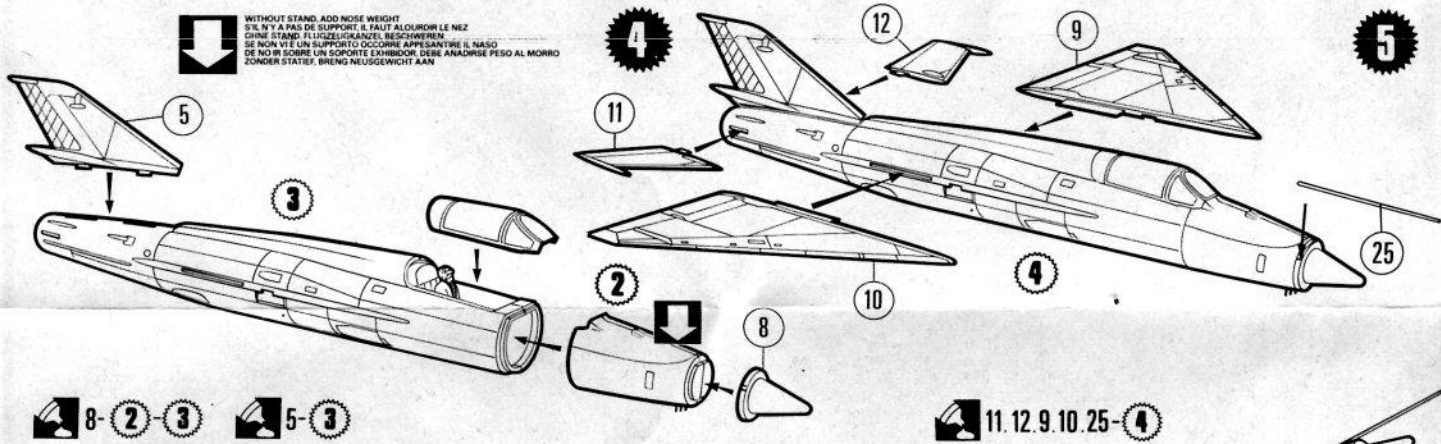

8-2-3 5-3

11.12.9.10.25-4

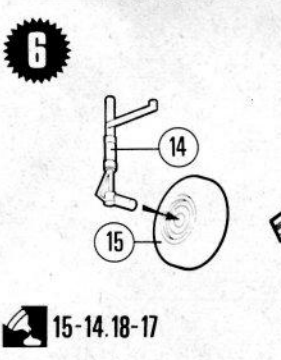

15-14.18-17

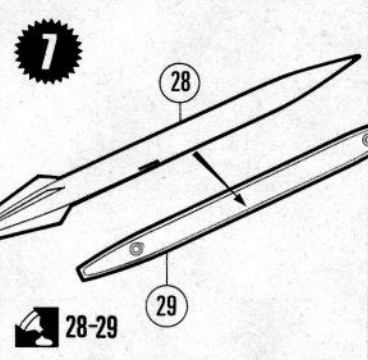

28-29

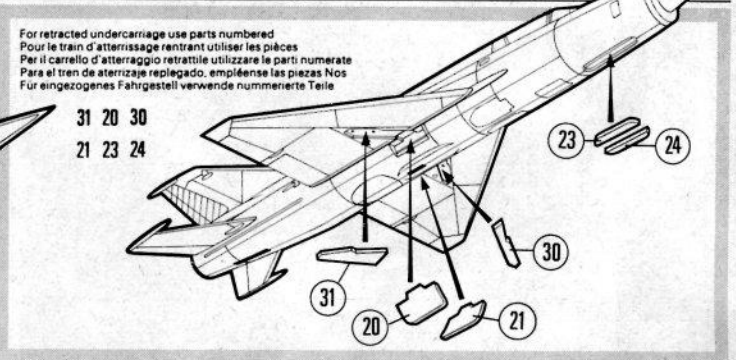

For retracted undercarriage use parts numbered
Pour le train d'atterrissage rentrant utiliser les pièces
Per il carrello d'atterraggio retrainato utilizzare le parti numerate
Para el tren de aterrizaje replegado, empléense las piezas Nos
Für eingezogenes Fahrgerstell verwende nummerierte Teile

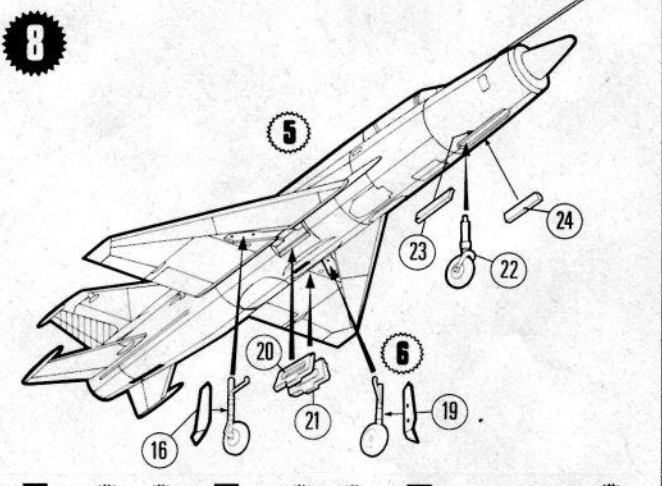

16-6-5 19-6-5 20.21.22.23.24-5

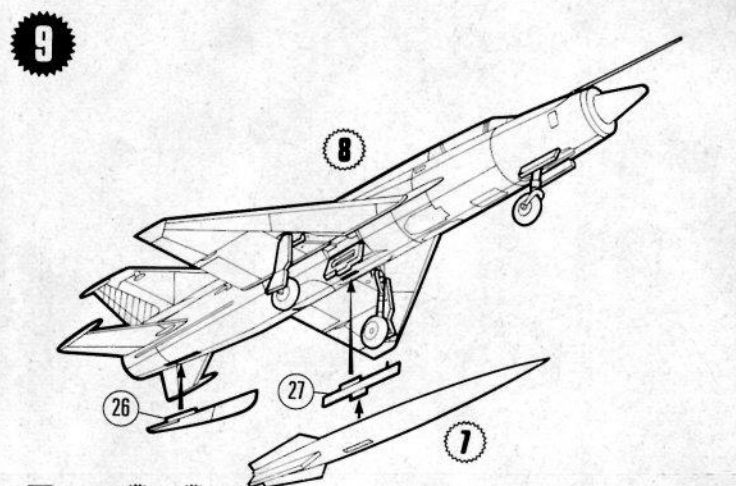

26.27-7-8