



TZ-200

Airport tanker truck

1/72

72-03

МАЗ-ЯАЗ-200 - радянський вантажний автомобіль виробництва Мінського автомобільного заводу. Дослідні зразки створені в 1944-1945 на Ярославському автомобільному заводі (ЯАЗ-200). З 1947 року на МАЗі розпочато серійне виробництво.

Від оригінальної моделі МАЗ-200 відрізняється ґратами радіатора (на ЯАЗе - з горизонтальними брусами, на МАЗі - з вертикальними) і інший емблемою («зубр» замість «ведмедя»). З метою спрощення і здешевлення конструкції, а також з-за дефіциту в країні тонкого катаного сталевого листа кабіна автомобіля виготовлялася на дерев'яному каркасі з обшивкою дерев'яною планкою, а поверх неї - листами з чорної жерсті з забарвленням в захисний колір (машини, що поставлялись на експорт фарбувалися в блакитний колір). Спочатку на МАЗ-200 був встановлений двигун ЯАЗ-204, аналог двигуна з американського тягача, потужністю 110 л. с. Надалі його потужність зросла до 120 л. с.

Шасі під позначенням ЯАЗ-200Д широко використовувалося для установки самих різних кузовів і механізмів: автоцистерни різного призначення (АЦ-8-200), паливозаправників (ТЗ-200), молоковозів (АЦ-525), поливально-мийних машин (ПМ-9), підйомних кранів (К-51, К-52, К-53), самоавантажувальних автомобілів з похилою платформою для перевезення контейнерів (АПК-6). Кілька десятків автомобілів було переобладнано в пожежні машини. На рами вантажівок встановлювалися фургони-рефрижератори та військові фургони («кунги»). На базі ЯАЗ-200 були розроблені повнопривідні лісовоз МАЗ-501 і армійська вантажівка МАЗ-502, а також найбільш поширена модель сімейства - самоскид МАЗ-205, який випускався в кількості, що перевищує всі інші моделі, разом узяті.

Всього на МАЗ було випущено 230 000 автомобілів до 31 грудня 1965 року, коли завод повністю перейшов на виробництво моделі МАЗ-500 і її модифікацій.

MAZ-200 was a Soviet truck manufactured at the Minsk Automobile Plant. It was the first Soviet truck powered by a diesel engine. The MAZ-200 was initially produced by YaAZ (Yaroslavl Automobile Plant) between 1947 and 1950, after which the production was moved to MAZ.

Part of the model

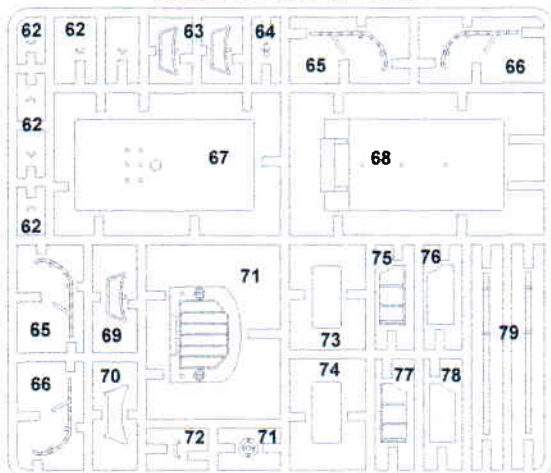

Деталі моделі

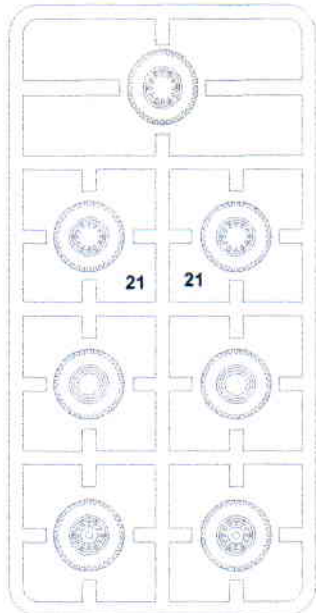
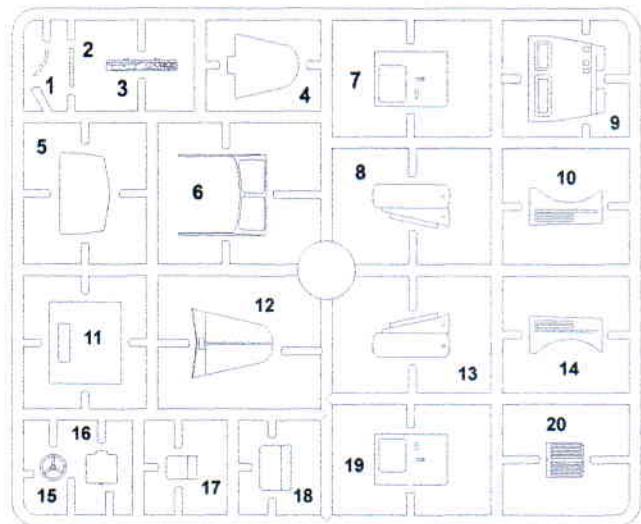
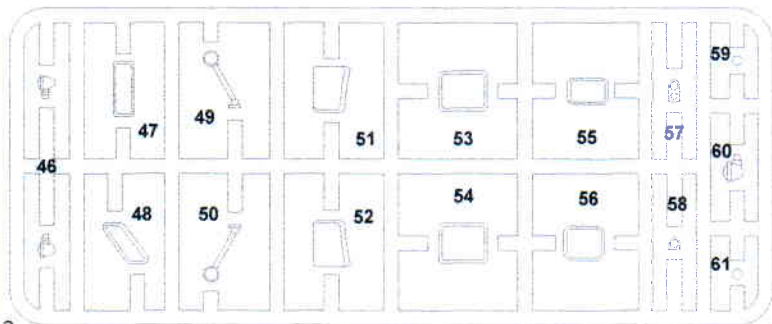
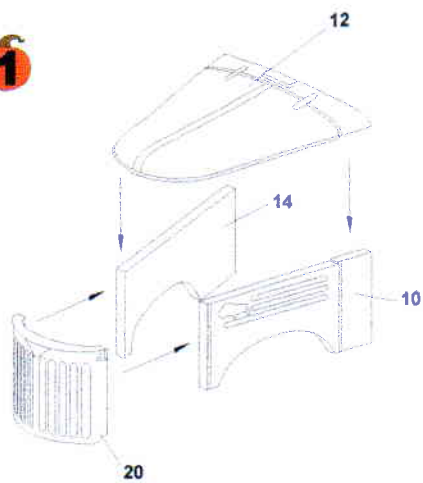
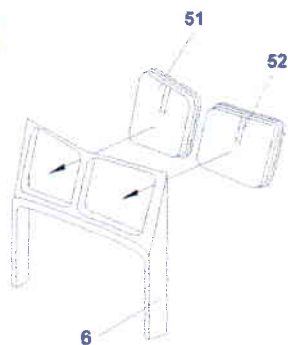
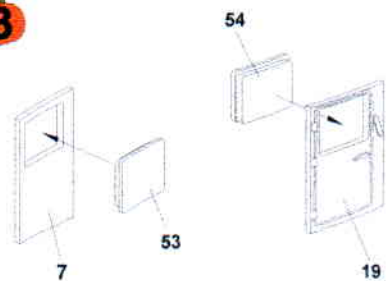
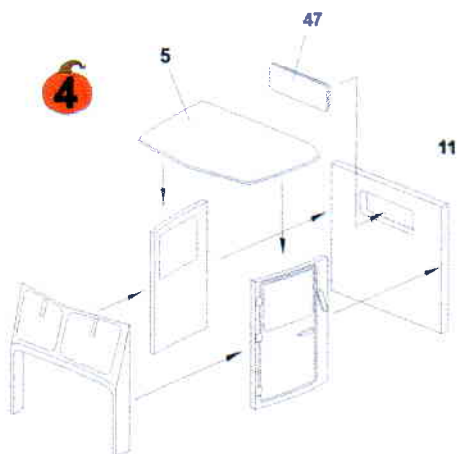
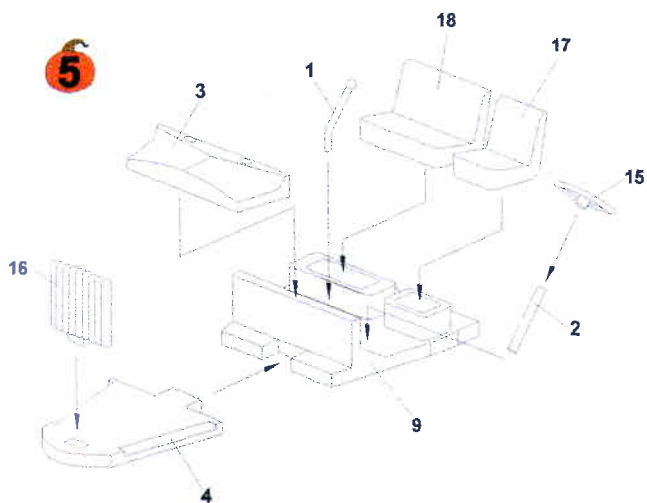
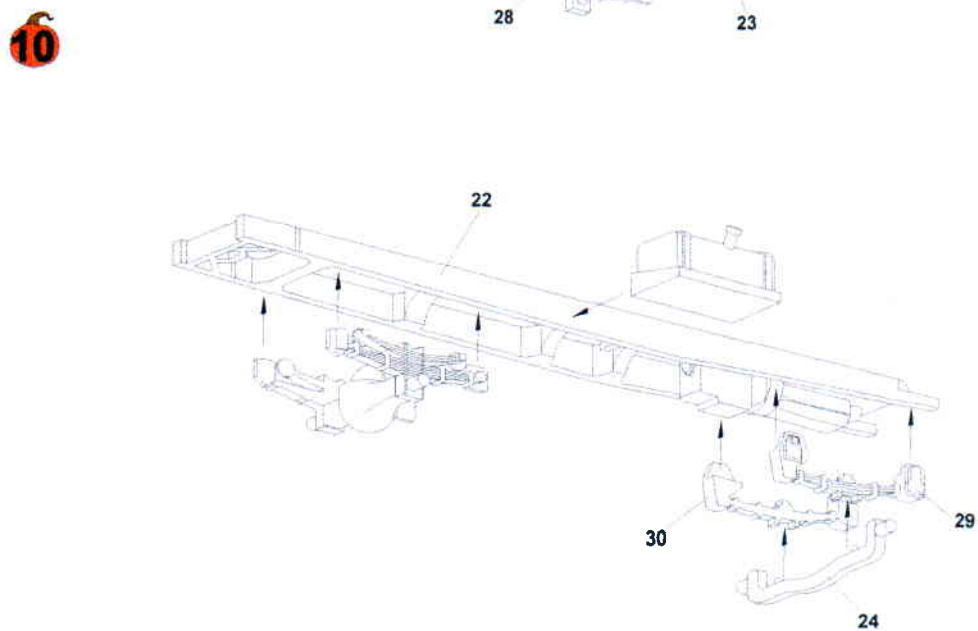
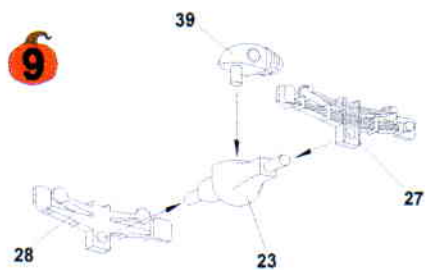
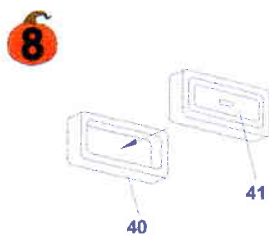
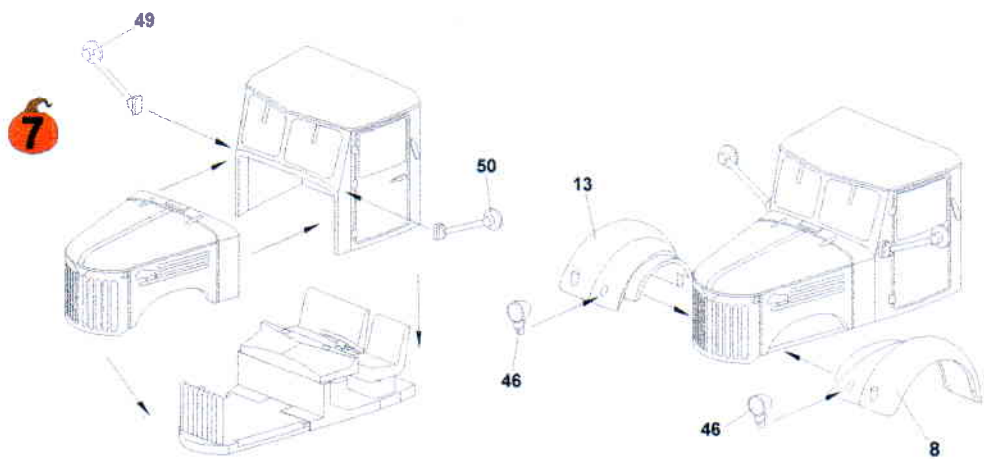
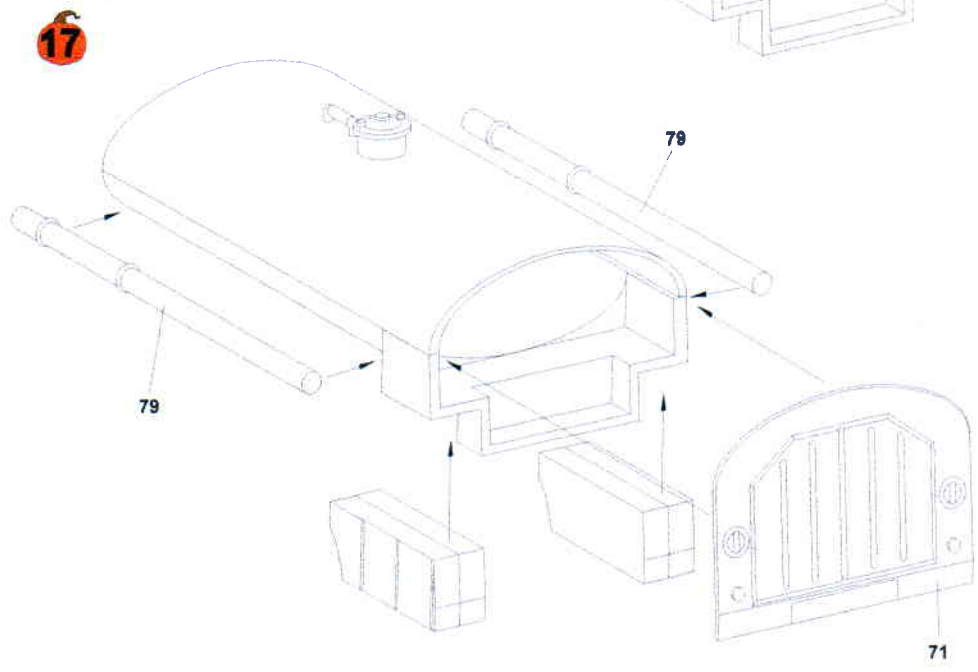
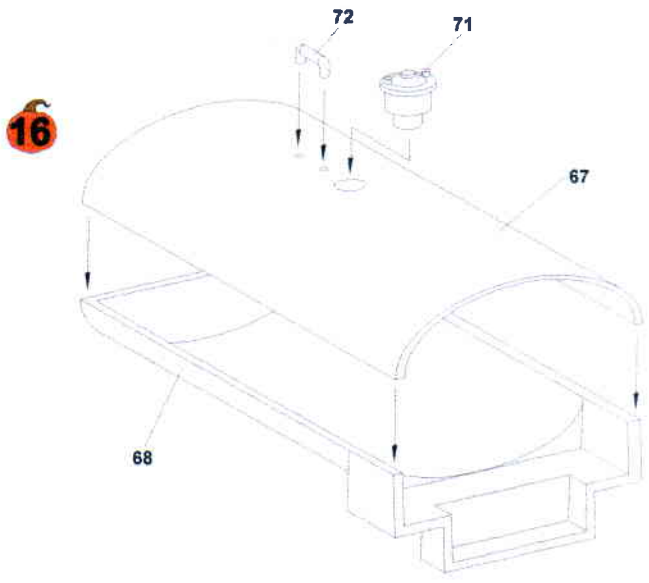
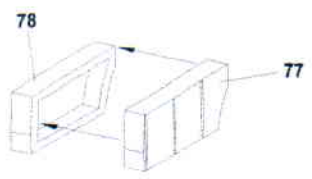
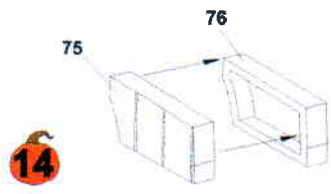

Photo Etched Parts



1**2****3****4****5****6**



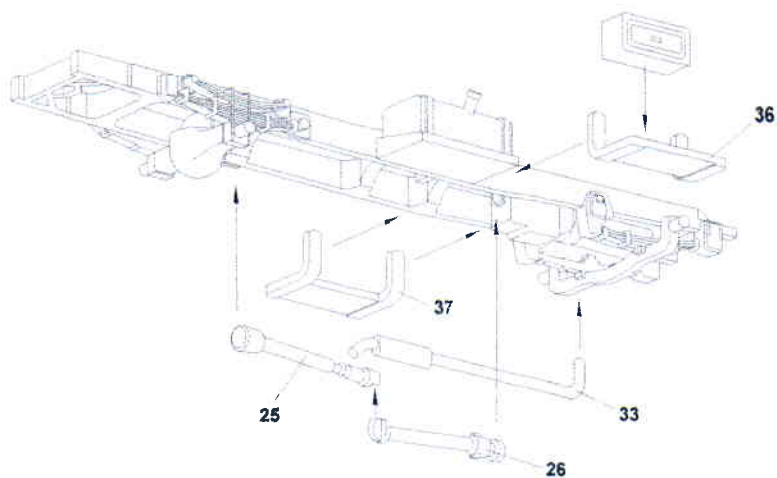
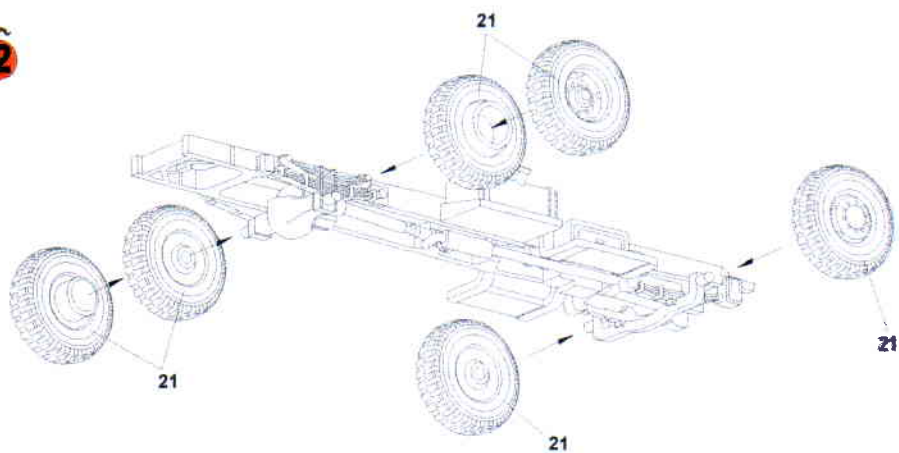
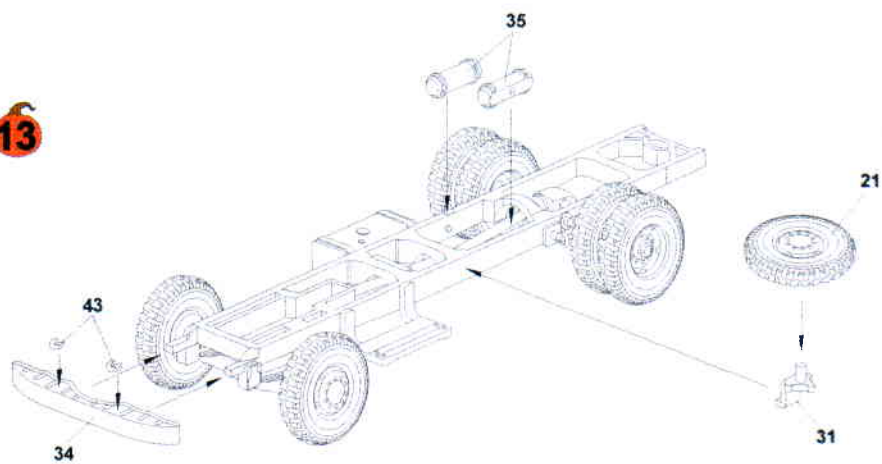

11**12****13**

18

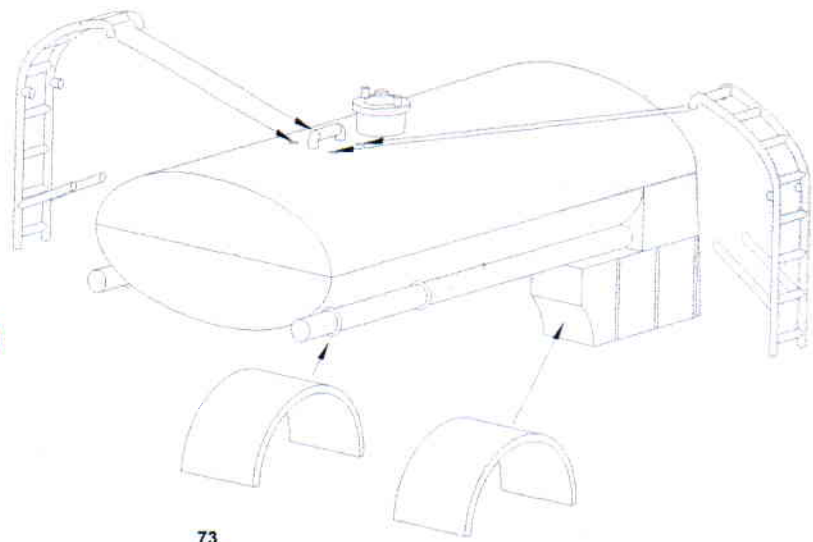

73

74

19

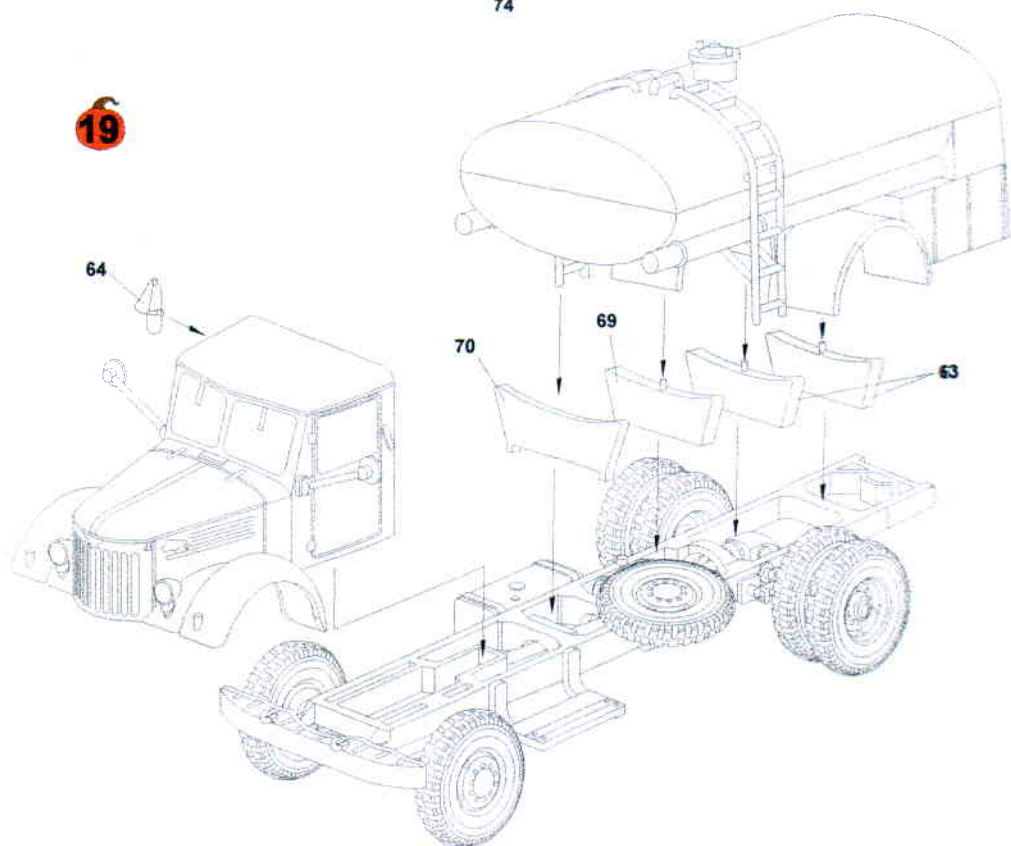

64

70

69

63



3

1



2

Yellow/Жовтий

Сріблястий (Silver)

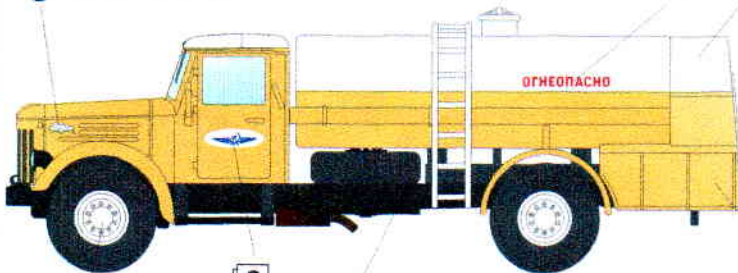

8

2

White/Білий



Yellow/Жовтий

White/Білий

Чорний (Black)

4

Dark green/Темно зелений



Чорний (Black)

4



5



6

Чорний (Black)



7

E-mail:
Garbuzmodels@gmail.com
mikromir.dnpr@gmail.com

Made in Ukraine