

1: Spitfire LF IX E- Dywizjon 302 - W.Brytania

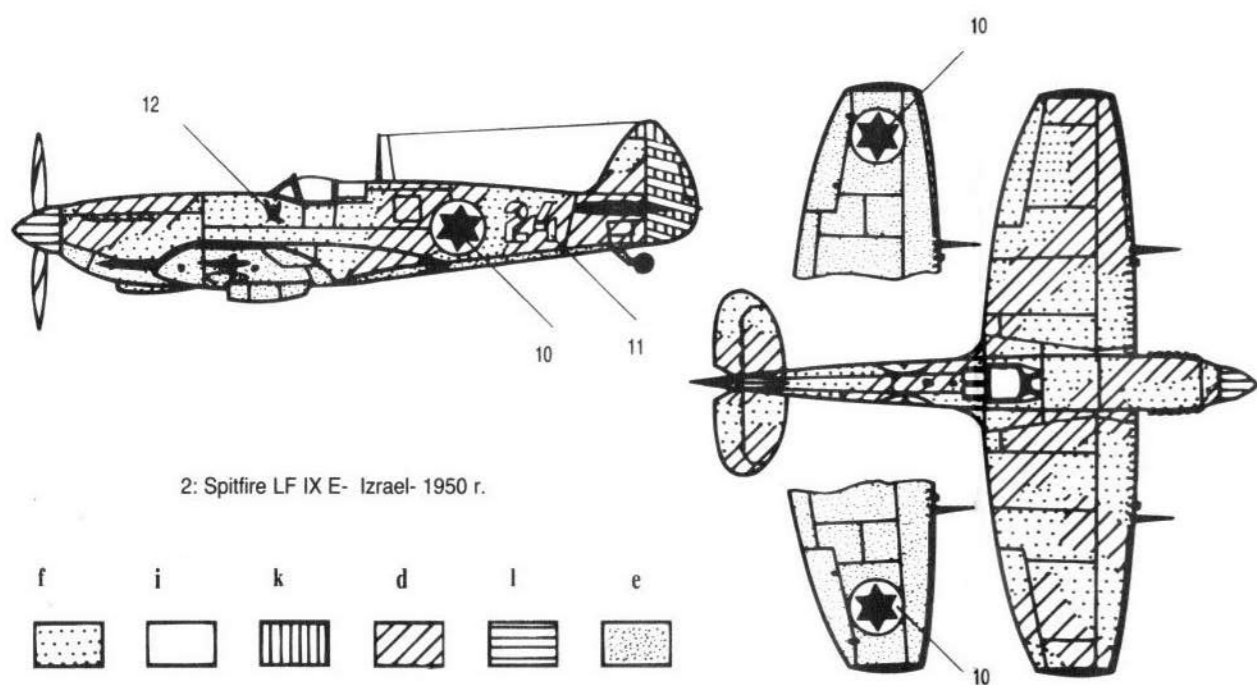

2: Spitfire LF IX E- Izrael- 1950 r.

	Odcinać części wg. kolejności montażu przedstawionej na instrukcji.
	Przed klejeniem dopasować przy pomocy noża i igłaka części modelu przeznaczone do sklejania. Przygotować szmatkę do wycierania rąk z kleju.
	Model należy sklejać w kolejności podanej u dołu każdego rysunku na stronie MONTAŻ
	Klej nakładać tak, by nie wyciekał po złączeniu części.
	Niewielkie ilości kleju nakładać szpilką lub końcem spinacza.
	Po sklejeniu, kadłub oraz skrzydła, do wyschnięcia przytrzymać taśmą samoprzylepną lub gumką. Czas schnięcia kleju ok. 30 min.
	Nożem usunąć delikatnie nadmiar kleju.
	Po wyschnięciu złączyć oczyścić drobnym papierem ściernym nr 280, wygładzić ostatecznie papierem ściernym nr 600.

**Ostrzeżenie!**  
Kleić z dala od źródeł ognia w pomieszczeniu wentylowanym.  
Klej polistyrenowy. Zezwolenie PZH-3714/87

	Drobne przedmioty chwycić pincetą.
	Koła i śmigła montować przez rozplaszczanie (spęczanie) końca osi, gorącym nożem lub innym metalowym przedmiotem.
	Rysowanie plam maskujących zwanych kamuflażem. Rysować ostrym ołówkiem twardość HB.
	Malowanie pasów na modelu. Taśmy nie nalepiać na pomalowane powierzchnie, grozi to zerwaniem emalii z modelu.
	Kalkomania sucha. Odciąć znak, zdjąć dolny papier ochronny, przyłożyć stroną bez papieru do modelu i docisnąć, zamazując miękkim ołówkiem górny papier ochronny.
	Zdjąć ostrożnie zamazany papier.
	Kalkomania mokra. Odciąć znak i zanurzyć w wodzie. Wyjąć i odczekać 2 min.
	Przyłożyć znak papierem do modelu w miejscu pokazanym na rys. zgodnie z numerem podanym przy znaku lub napisie. Wysunąć papier.

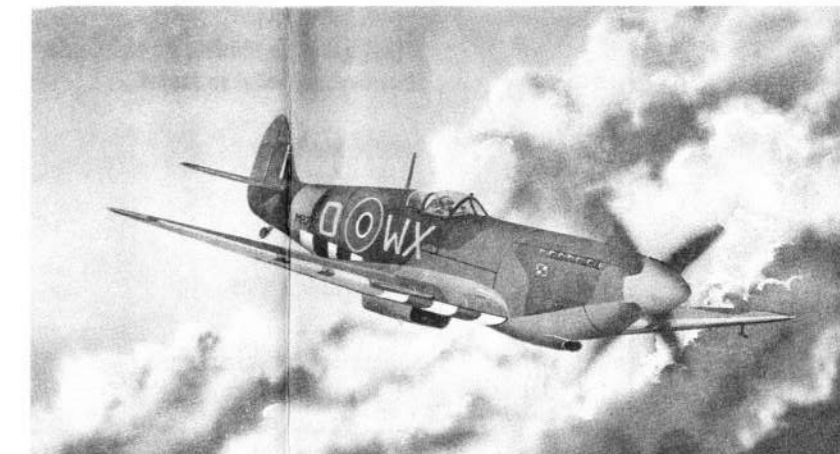

## SPITFIRE LF IXE

ZESTAW UMOŻLIWIA SKLEJENIE JEDNEJ Z DWÓCH WERSJI SAMOLOTU

Supermarine „Spitfire” był jednym z najlepszych samolotów myśliwskich II wojny światowej. Twórcą samolotu był inż. R. J. Mitchel, który w latach trzydziestych projektował wodnosamoloty, budowane specjalnie w celu zdobywania rekordów prędkości w zawodach o puchar Schneidera. Pierwszy lot prototypu odbył się 5.III.1936 r. Do służby pierwsze „Spitfire” weszły w 1938 r. do 19 Dywizjonu RAF. We wrześniu 1939 r. 9 dywizjonów było w pełni wyposażonych w te samoloty. Podczas „Bitwy o Anglię” stanowiły one jeszcze mniejszość w brytyjskim lotnictwie myśliwskim. „Spitfire” używane były głównie jako samoloty myśliwskie i przechwytyjące, ale wykorzystywano je również do atakowania celów naziemnych. Pojawienie się w 1941 r. niemieckiego Focke-Wulf FW 190 zmusiło brytyjskich konstruktorów do opracowania nowej wersji „Spitfire”, który swoimi osiągnięciami nie ustępowałby przeciwnikowi. Do produkowanych w tym czasie „Spitfire Mk.V” zabudowano mocniejszy silnik i wprowadzono kilka zmian konstrukcyjnych. Nowy samolot otrzymał oznaczenie „Spitfire Mk.IX” i był używany bojowo do końca wojny. Od 1942 r. produkowano odmiany przeznaczone do różnych zadań. Miały one silnik dostosowany do tych zadań i odpowiednie skrzydła. „Spitfire F IX” była to wersja podstawowa – myśliwska, wersja LF IX przeznaczona była do działań na małej wysokości, a wersja HF IX do operowania na dużych wysokościach. „Spitfire Mk.IX” używane były przez wszystkie polskie dywizjony myśliwskie (z wyjątkiem 309) w latach 1943–1945.

### Dane techniczne: (Spitfire LF IXE)

Rozpiętość	9,93	m
Długość	9,68	m
Wysokość	3,48	m
Prędkość maks.	645	km/h
Pułap	13 106	m
Zasięg	698	km
Masa własna	2630	kg
Uzbrojenie:	2 k.m. 12,7 mm, 2 działka 20 mm	



PLASTYK  
PARKOWA 1  
05-800 PRUSZKÓW  
TEL./FAX 58 71 14  
TLX 825742

1/72

- a - Ocean Grey (szary)
- b - Medium Sea Grey (średnioszary)
- c - Sky (jasnoniebieski)
- d - Sand (piaskowy)
- e - Azure Blue (błękitny)
- f - Dark Green (ciemnozielony)
- g - Black (czarny)
- h - Brown (brązowy)
- i - White (biały)
- j - Brick Red (rdzawy)
- k - Red (czerwony)
- l - Yellow (żółty)
- ł - Light Grey (jasnoszary)

-  Wybrać wersję modelu do sklepania  
Choose the model to make
-  Łączyć klejem  
Glue together
-  Łączyć bez kleju  
Stick without glue
-  Spęczyć gorącym nożem  
Upset using a hot knife
-  Malować emalią olejną błyszczącą  
Oil paint glossy
-  Malować emalią olejną matową  
Oil paint matt

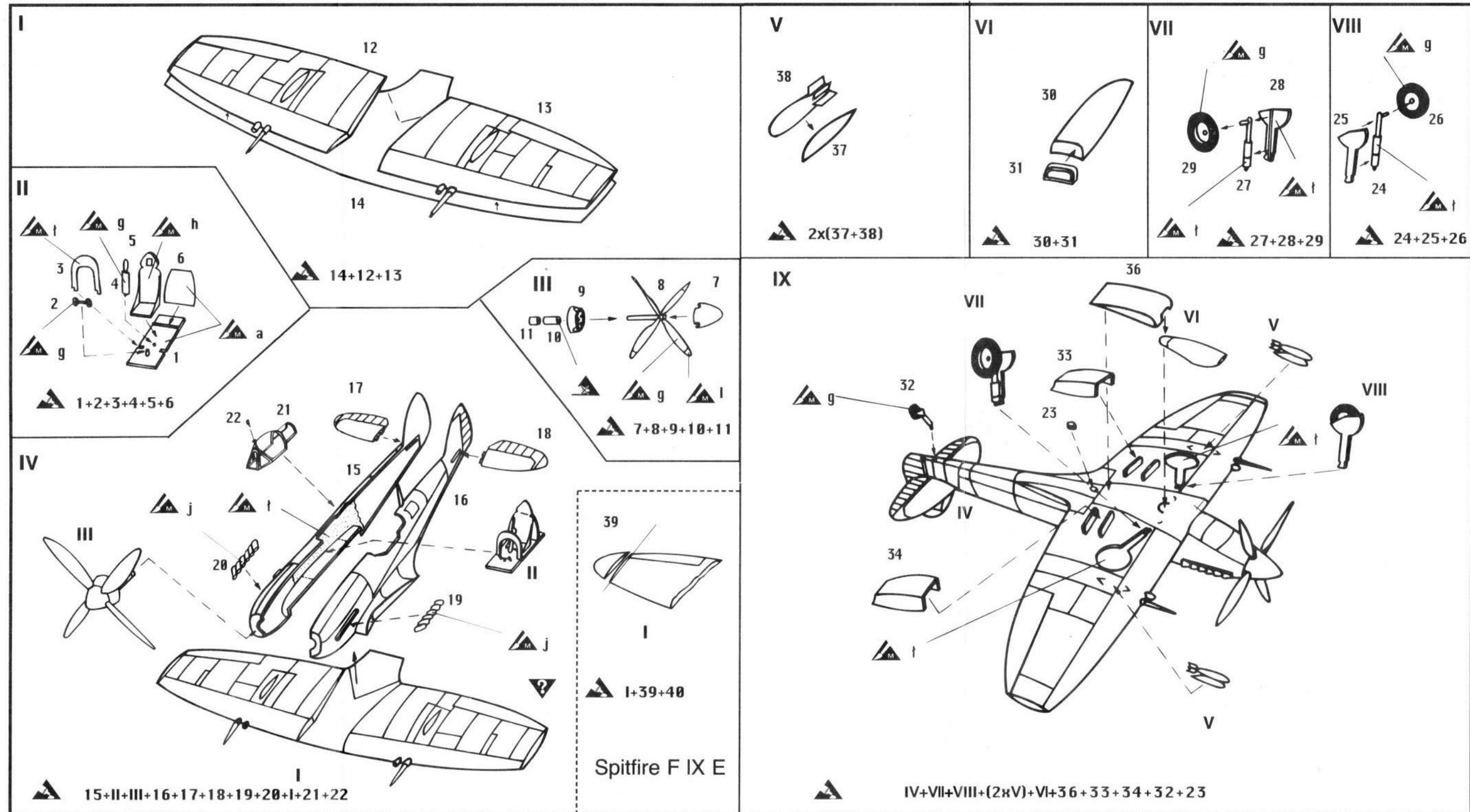
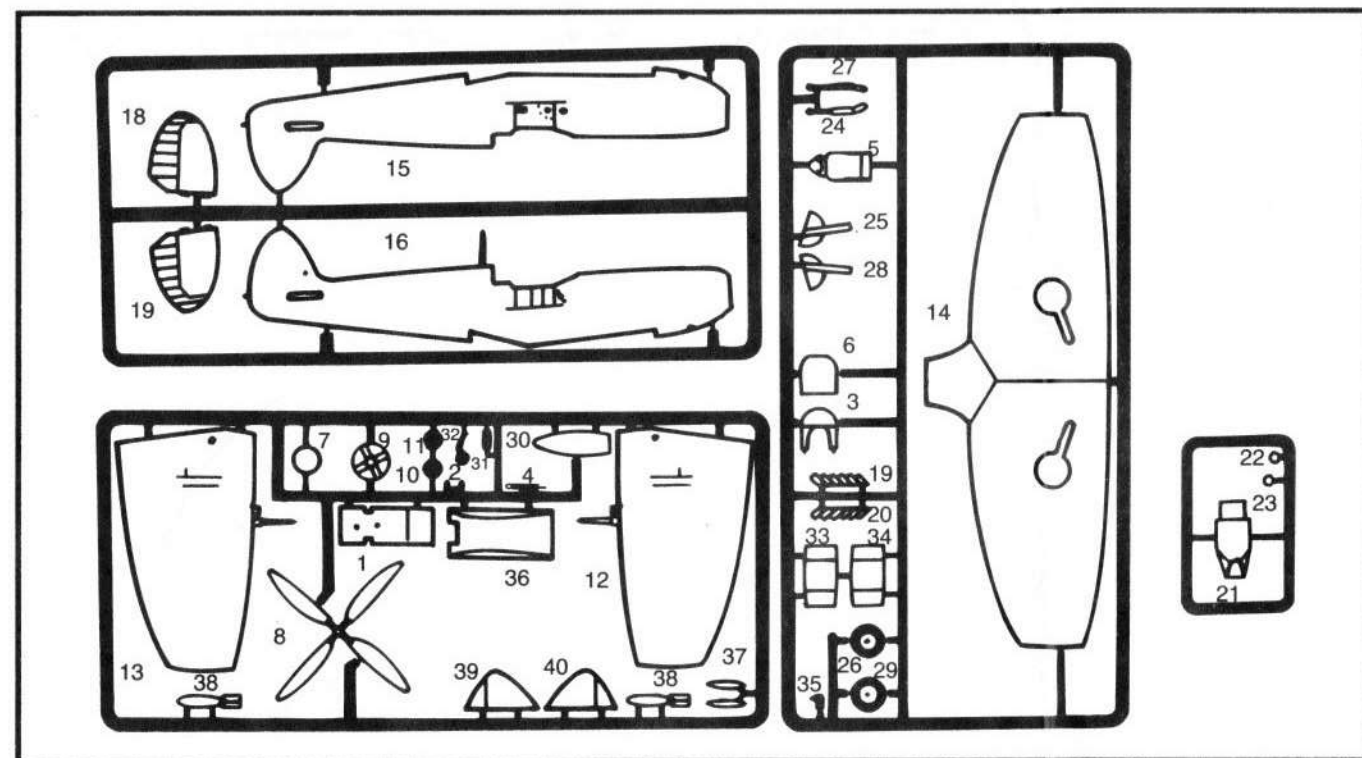

# SPITFIRE LF IXE

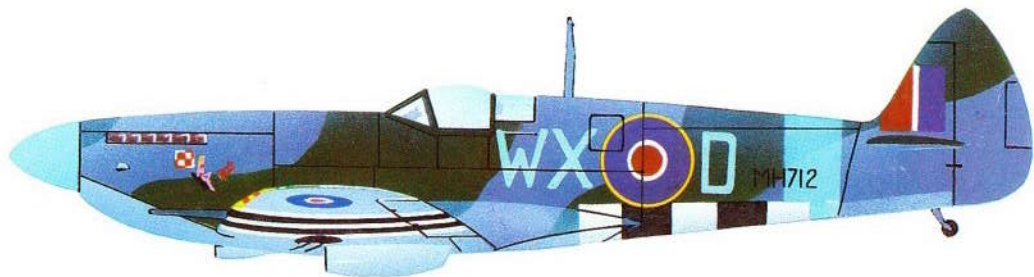

**SPITFIRE LF IXE-Dywizjon 302-W. Brytania**

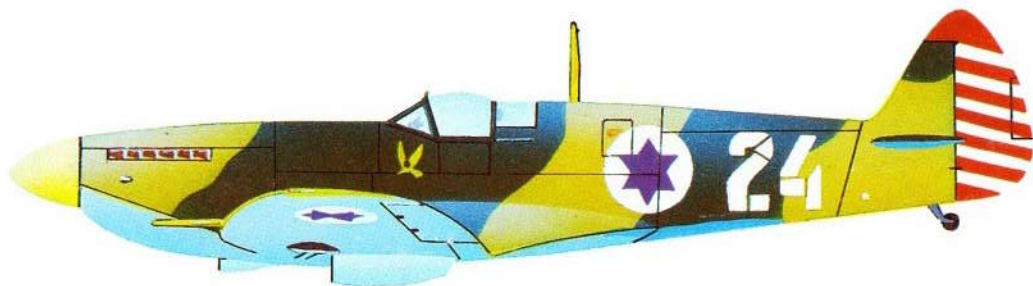

**SPITFIRE LF IXE-Izrael-1950**

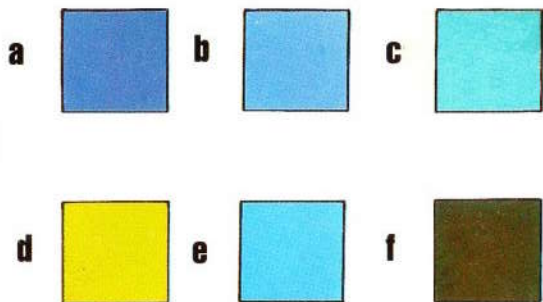



# SPITFIRE LFIXE



11



12



7

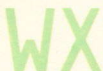

6

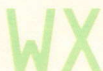

MH712

8

MH712



9

1

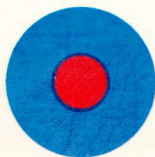
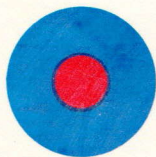

10



4



2

3



5

