

GAZ-03-30

Mod. 1938

35149



GENERAL INSTRUCTION

- HIGHLY DETAILED MODEL
- TOTAL DETAILS 329
- 321 PLASTIC PARTS
- 8 PHOTOETCHED PARTS
- 26 CLEAR PLASTIC PARTS
- DECALS SHEET FOR 8 OPTIONS
- FULL-COLOUR INSTRUCTION
- 10 VARIANTS OF PAINTING
- FULLY DETAILED ENGINE COMPARTMENT AND CHASSIS
- UP-TO-DATE TECHNOLOGY USING SLIDING MOULDS

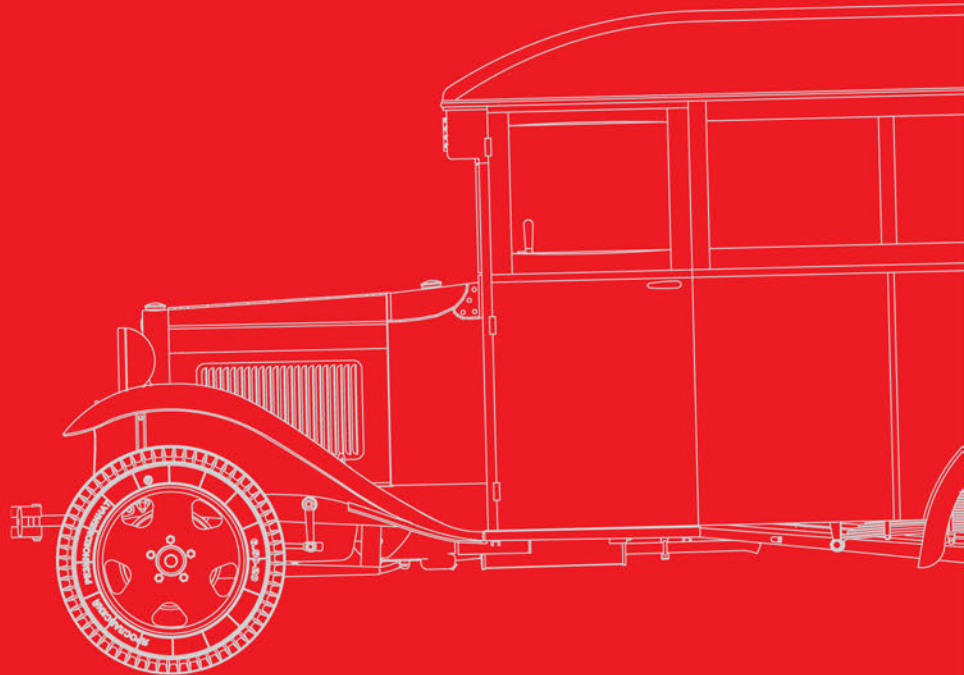



Booth

MiniART : 35149

In 1933 started production of GAZ-3 – bus with 16 seats. In 1936 the bus was renamed to GAZ-03-30, were -03 means model of chassis and -30 – model of body.

Buses had single-wing back door till 1937, after it was replaced by swing door. From 1938 buses were transferred to the upgraded chassis MM with 50-hp engine, same as all GAZ-AA models.

GAZ-03-30 buses were used for local passenger traffic and official use. GAZ-03-30 became the most used bus of pre-war period.

During the WWII period many GAZ-03-30 buses were at military service. Buses were used as troop carriers, staff cars, ambulances etc. Lot of buses were captured by German Army and used till the end of the WWII.

In 1933-1950 were produced 14 809 GAZ-3 and GAZ-03-30 buses.

Technical characteristics	
Manufacturer:	Gorky Automobile Plant, Gorkycity
Release time:	1933-1946
Number of seats:	17
Curb Weight:	2270 kg
Gross Vehicle Weight:	3460 kg
Maximum speed:	65 km/h
Fuel consumption:	20.5 L/100 km
Engine:	Carburetor
Engine displacement:	3.28-litre
Engine power:	50 hp
Length, mm:	5300
Width, mm:	2100
Height, mm:	2530
Tire size:	6,50-20
Number of doors:	3

В 1933 началось производство ГАЗ-3 - автобус на 16 мест. В 1936 году автобус был переименован в ГАЗ 03-30, -03 означает модель шасси и -30 - модель кузова.

До 1937 автобусы были с одностворчатми задними дверями, а после заменили на распашные двери. Автобусы обр. 1938 базировались на модернизированном шасси MM с 50-сильным двигателем, таким же, как и на ГАЗ-AA.

ГАЗ 03-30 автобусы использовались для местных перевозок пассажиров и на службе. ГАЗ03-30 стал наиболее используемым автобусом довоенного периода. В период Второй мировой войны множество автобусов ГАЗ-03-30 состояла на военной службе. Автобусы использовались в качестве перевозки войск, штабных автомобилей, машин скорой помощи и т.д. Часть автобусов была захвачена немецкой армией и использовалась до конца Второй мировой войны.

В 1933-1950 было произведено 14 809 автомобилей ГАЗ-3 и ГАЗ-03-30 автобусов.

Технические характеристики	
Завод-изготовитель:	Горьковский автомобильный завод, г.Горький
Время выпуска:	1933-1946 гг.
Число мест	17
Масса в снаряженном состоянии	2270 кг
Полный вес	3460 кг
Максимальная скорость	65 км/ч
Расход топлива	20.5 л/100км
Двигатель	карбюраторный
Объем двигателя	3.28 л
Максимальная мощность	50 л.с.
Длина, мм	5300
Ширина, мм	2100
Высота по крыше, мм	2530
Размер шин	6,50-20
Количество дверей	3

MiniART : 35149

Captured Soviet bus assigned to German Wehrmacht. 179th Artillery Regiment, 79th Infantry Division, Army Group «South». Ukraine, September-October 1941.

Трофейный автобус из состава 179 артиллерийского полка 79-й пехотной дивизии Вермахта, группа армий «Юг». Украина, сентябрь-октябрь 1941 года.

COLOR NAME	AMMO
Dunkelgrau	A.MIG-008
Rubber & Tires	A.MIG-033
Dark Tracks	A.MIG-035
Crystal Red	A.MIG-093

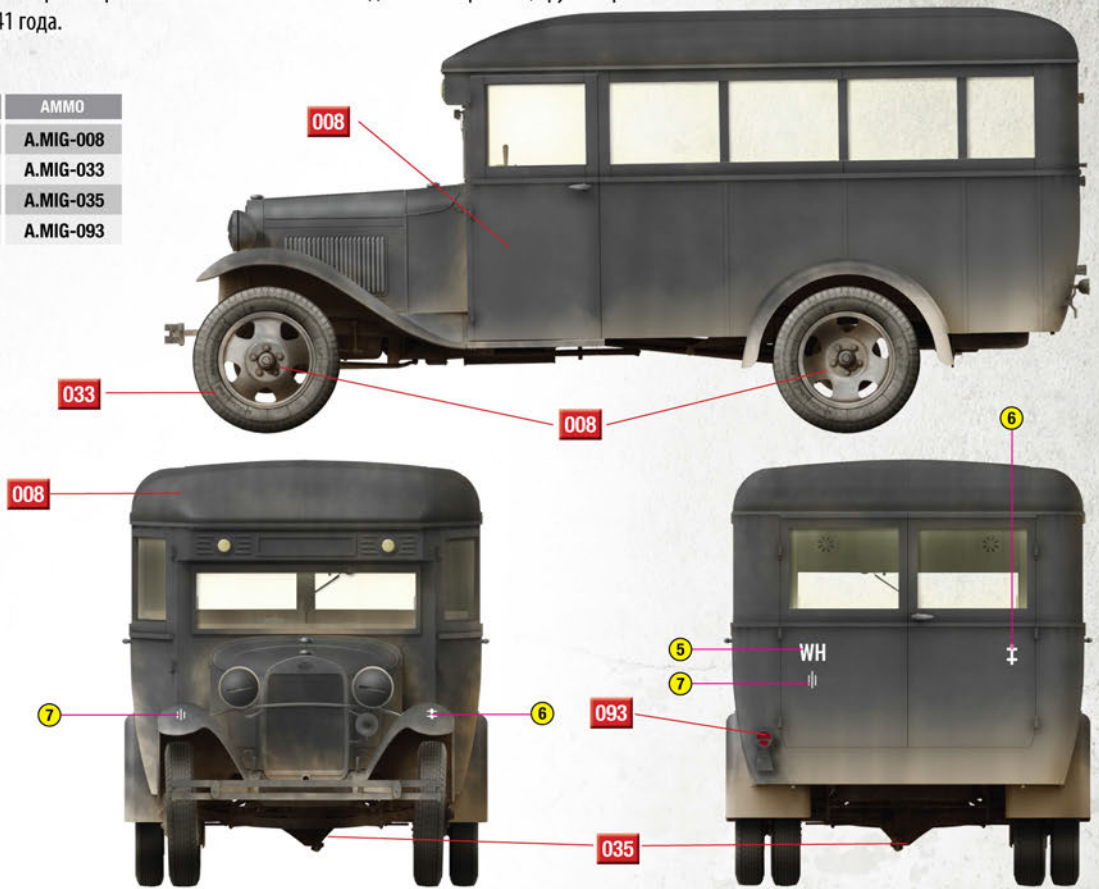

Captured Soviet bus assigned to 1st Company of the Navy Truck Transport Unit (Marinekraftwagenabteilung), Kriegsmarine, Army Group «South», 1941-1942.

Трофейный автобус из состава 1-й роты Морского автотранспортного департамента (Marinekraftwagenabteilung), Кригсмарине, группа армий «Юг», 1941-1942 гг.

COLOR NAME	AMMO
Dunkelgrau	A.MIG-008
Rubber & Tires	A.MIG-033
Dark Tracks	A.MIG-035
White	A.MIG-047
Crystal Red	A.MIG-093
Grey High Light	A.MIG-910

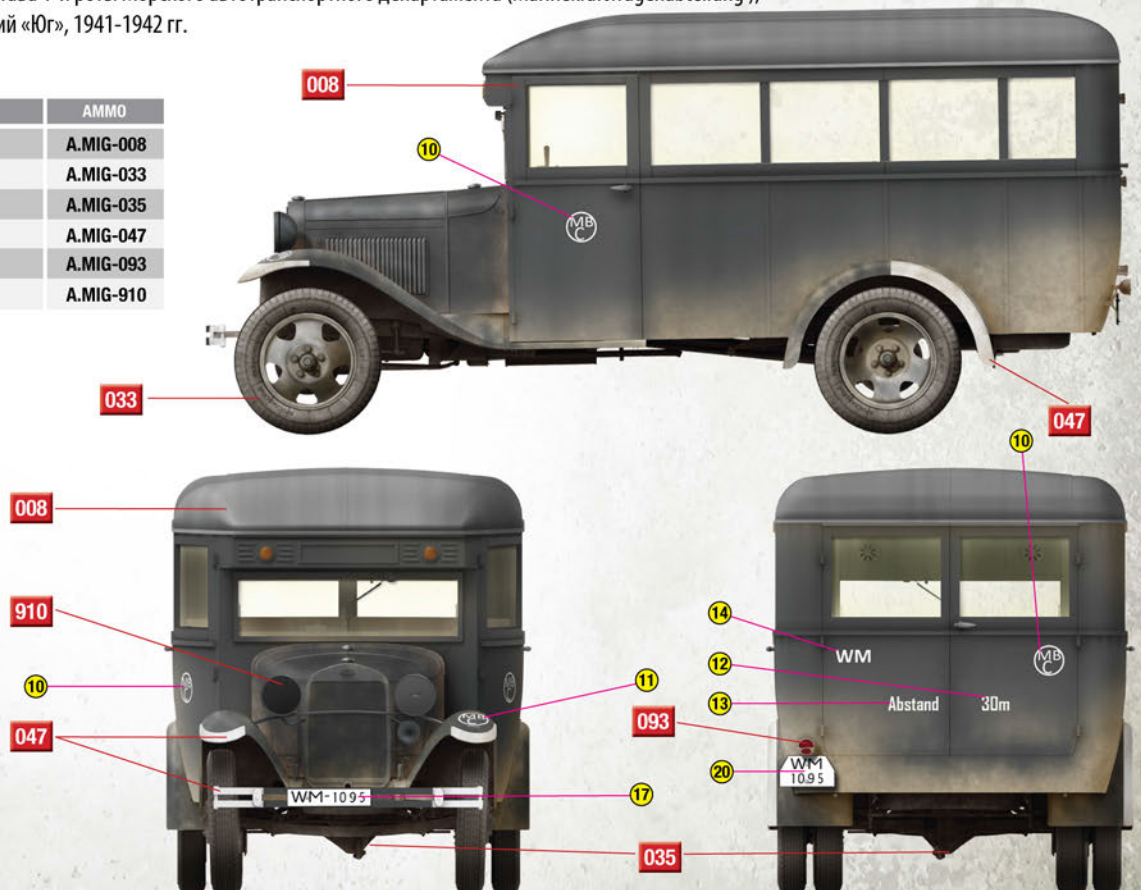

Color info & profiles by



Bus unidentified units of the Red Army, 1942-1943 years.

Автобус неустановленного подразделения Красной Армии, 1942-1943 годы.

MiniART : 35149

COLOR NAME	AMMO
480 Russian Green	A.MIG-019
Rubber & Tires	A.MIG-033
Dark Tracks	A.MIG-035
Matt Black	A.MIG-046
Crystal Red	A.MIG-093
Gray Shine	A.MIG-911

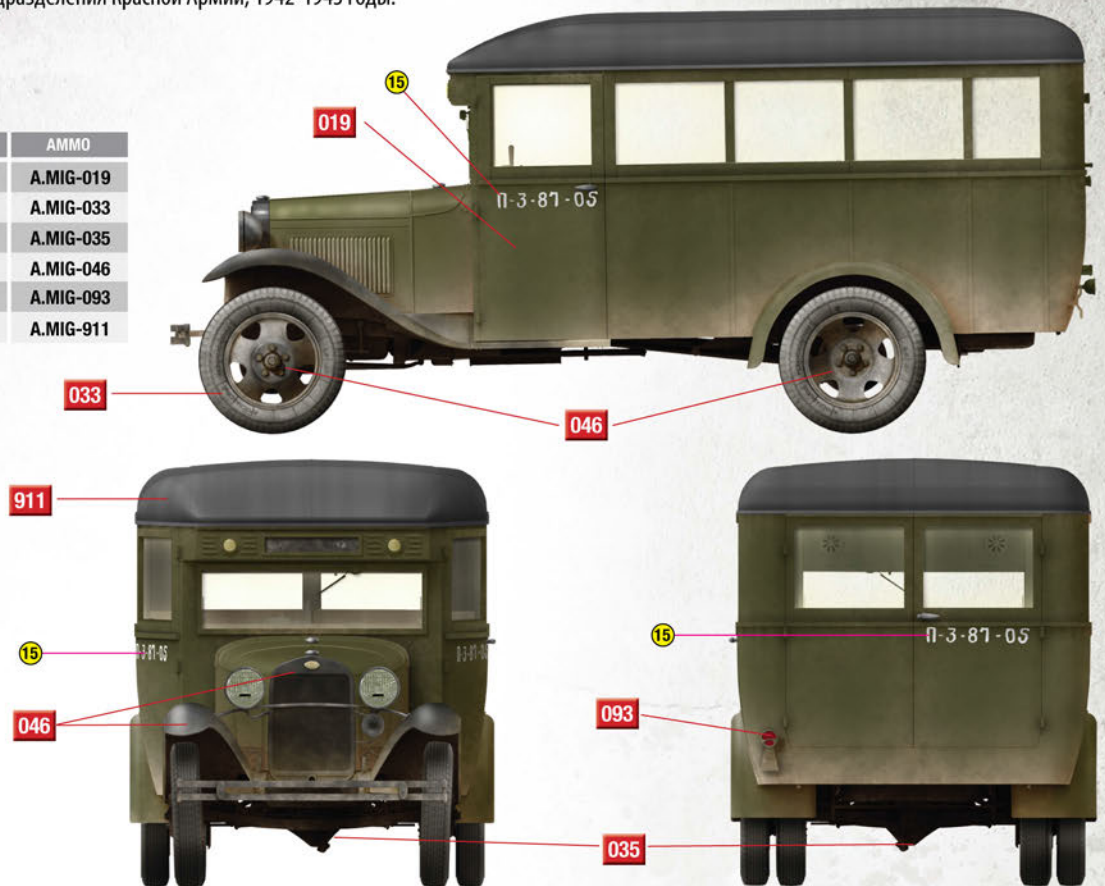

Captured Soviet bus assigned to unidentified unit of the Luftwaffe, Eastern Front, 1943.

Трофейный автобус из неустановленного подразделения Люфтваффе. Восточный фронт, 1943 год.

COLOR NAME	AMMO
Dunkelgelb	A.MIG-010
Rubber & Tires	A.MIG-033
Dark Tracks	A.MIG-035
White	A.MIG-047
Crystal Red	A.MIG-093
Grey High Light	A.MIG-910

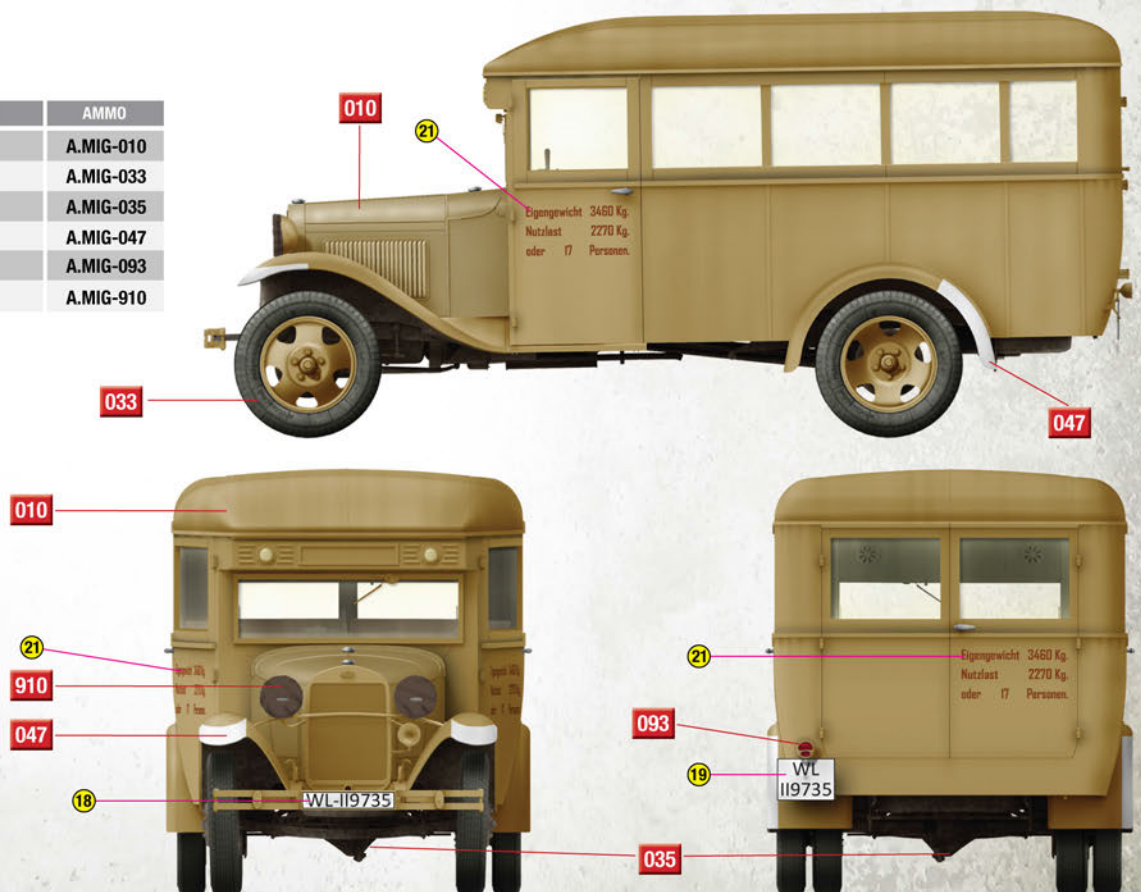

Color info & profiles by



ATTENTION

Ne pas utiliser de colle ou de peinture a proximite d'une flamme nue, et aérer la pièce de temps en temps.
 Pour retirer les pièces hors du cadre, utiliser des ciseaux spéciaux pour maquette le plastique en excès avec un cutter ou une lime.
 Voir la fin de cette colonne pour la signification des symboles

ZUR BEACHTUNG

Kleber und Farbe nicht nahe von offenem Feuer verwenden und das Fenster von Zeit zu Zeit zur Belüftung öffnen.
 Zum Abschneiden der Teile vom Verbundstück eine Modellerschere verwenden und die überstehenden Plastikteile mit einem Messer oder einer Feile beseitigen.
 Die Bedeutung der Symbole finden Sie unten in dieser

УВАГА

Під час використання клею та фарби, всі роботи проводити у провітрюваному приміщенні по далі від джерела вогню.
 Деталі відокремлювати від літників ножем або іншим ріжучим інструментом.
 Зачистити облію і місця зрізу за допомогою наждафіли та наждакового паперу.
 Збирання моделей проводити згідно схеми складання. Для зручності складання кожна деталь відзначена номером.

ATTENZIONE

Non usare colla e vernice vicino a fiamme esposte, e aprire le finestre di tanto in tanto per cambiare l'aria.
 Quando si staccano parti del carrello, usare forbici da modellismo e eliminare la plastica in eccesso con un coltello o una lima.
 Vedere in fondo a questa colonna per il signifi

ВНИМАНИЕ

При использовании клея и красок, все работы производить в проветриваемом помещении вдали от источников огня.
 Детали отделять от литников ножом или другим режущим инструментом.
 Зачистить облой и места среза при помощи наждафили и наждаковой бумаги.
 Сборку моделей производить согласно схемы сборки. Для удобства сборки каждая деталь обозначена номером.

CAUTION

When you use glue or paint, do not use near open flame, and use in well ventilated room.
 When you take parts off from the runner frame, use a modeling scissors and trim excess plastic with a cutter or a file.
 See the bottom of this column for the meaning of symbols.



MAKE 2PCS
 2 TEILE FERTIGEN
 EFFECTUER 2 PIECES
 FARE DUE PEZZI
 TEE 2 KPL
 GÖR 2 SJÄLV
 ПОВТОРИТЬ ДВА РАЗА
 КИЛЬКІСТЬ РАЗІВ



DO NOT CEMENT
 NICHT KLEBEN
 NE PAS COLLER
 NON INCOLLARE
 EILIMAA
 LIMMAEJ
 НЕ ИСПОЛЬЗОВАТЬ КЛЕЙ
 НЕ КЛЕЙТИ



OPTIONAL
 NÄCH BELIEBEN
 FACULTATIF
 FACOLTATIVO
 VALINNANVARAINEN
 VALBAR
 ВАРИАНТЫ
 ВАРИАНТИ



OPEN HOLE
 OFFENEN
 FAIRE UN TROU
 FORO APERTO
 AVAA REIKÄ
 ÖRNÄNNALET
 СДЕЛАТЬ ОТВЕРСТИЕ
 ЗРОБИТИ ОТВІР



REMOVE
 ENTFERNEN
 RETIRER
 SEPARARE
 POISTA
 AVLAESNA
 ОТРЕЗАТЬ
 ВІДРІЗАТИ



BEND
 BITTE BIEGEN
 PLIER S'IL VOUS PLAIT
 PIEGARE
 TAITA
 BOJKA
 ВІГНУТИ
 ВІГНУТИ



SCRATCHBUILD
 AM MEISTEN ZU MACHEN
 FAIRE LE PLUS
 RENDITI
 TEE ITSE
 GÖR DIG SJÄLV
 СДЕЛАТЬ САМОМУ
 ЗРОБИТИ САМОМУ



PARTS NOT FOR USE
 TELLE WERDEN NICHT VERWENDET
 NEST PAS UTILISÉ
 PARTI NON PER L'USO
 OSIA EI KÄYTTÄ
 INTE FOR ANVÄNDNING
 НЕ ИСПОЛЬЗУЕТСЯ
 НЕ ВИКОРИСТОВУЄТЬСЯ

INSTRUCTION/ИНСТРУКЦИЯ

A

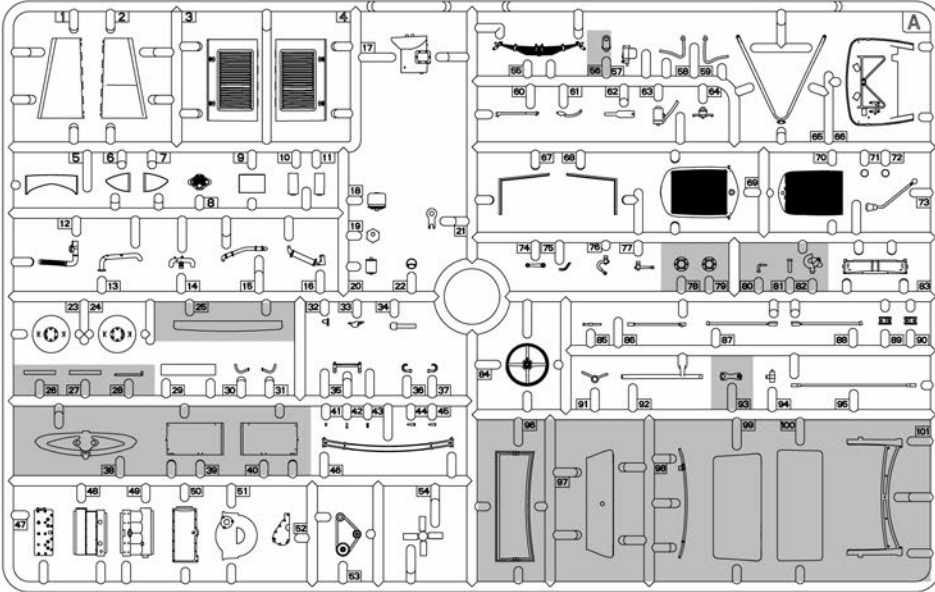

F x2

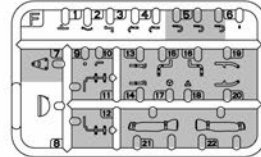

Fa x2

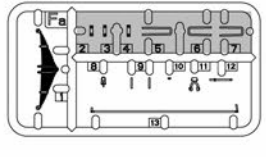

Gb

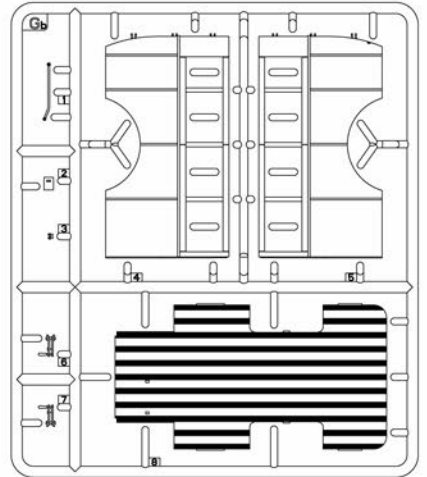

Ba

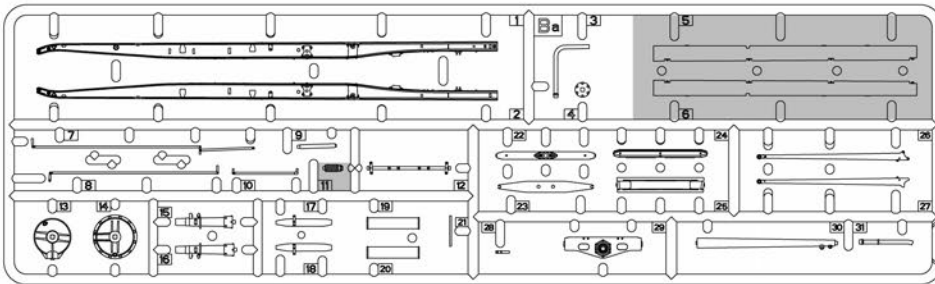

J x8

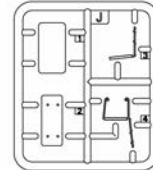

Ja x2

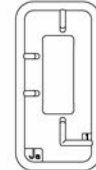

Jb x2

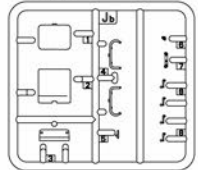

C x7

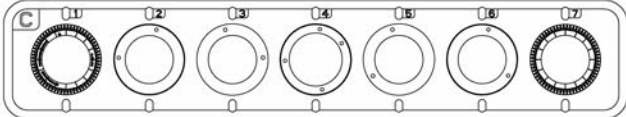

H

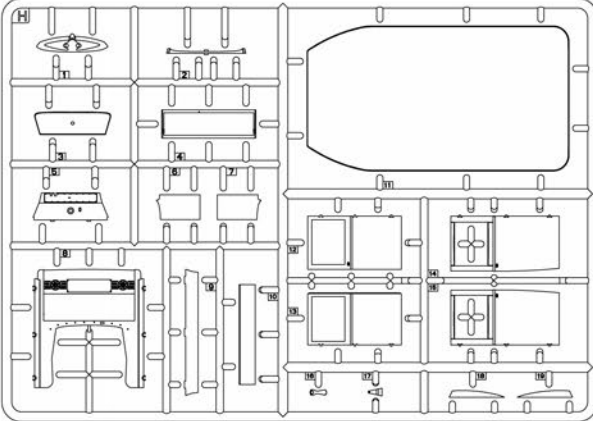

L x2

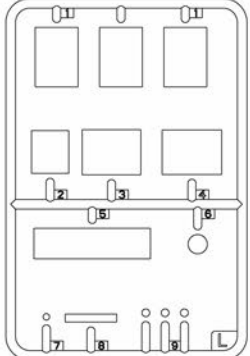

Ca

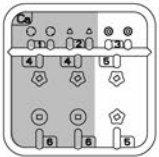

Cb x2

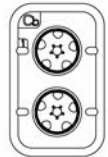

Cc x2



Cd



De

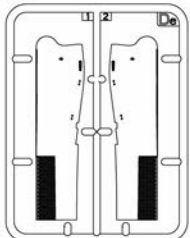

Decal

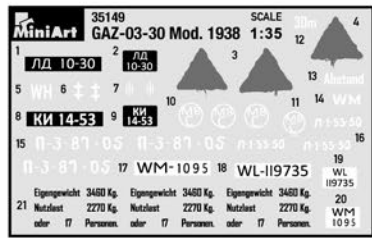

Kc

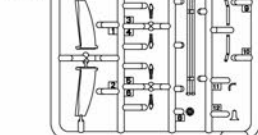

Kd

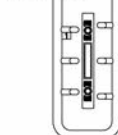

PE

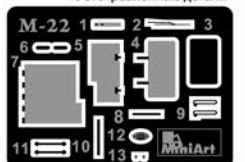

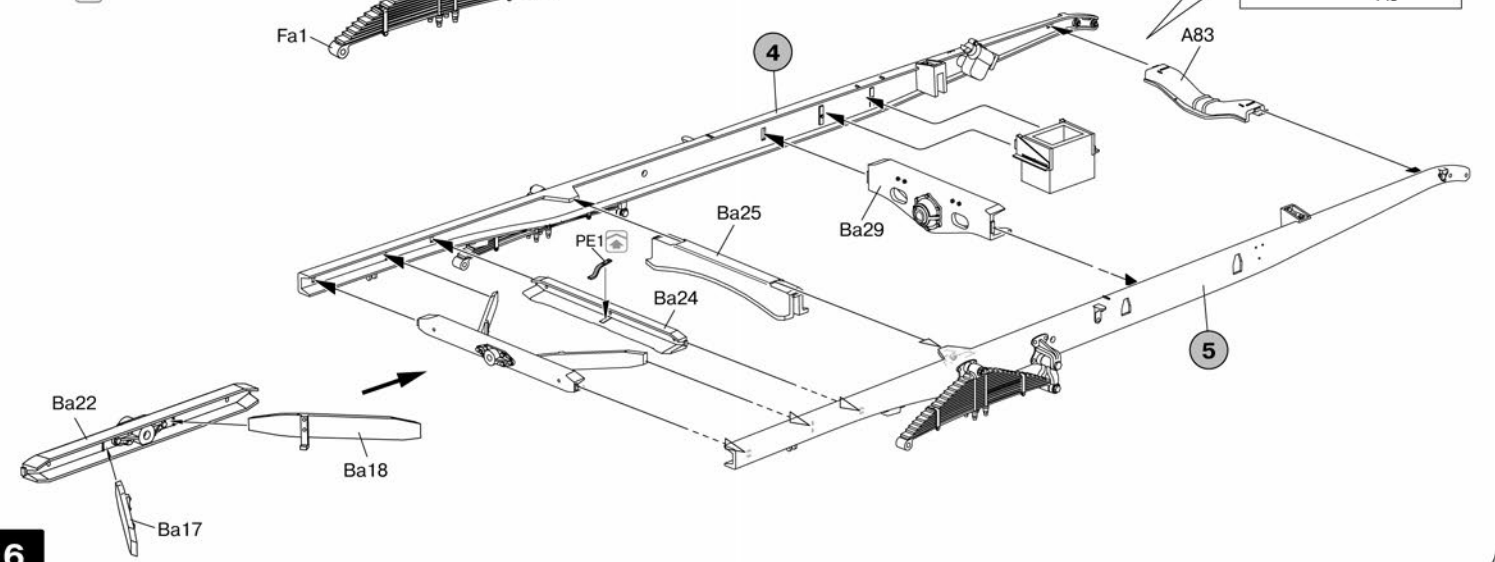
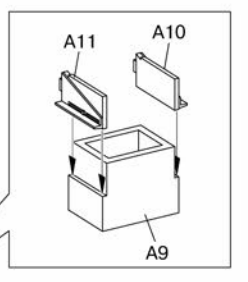
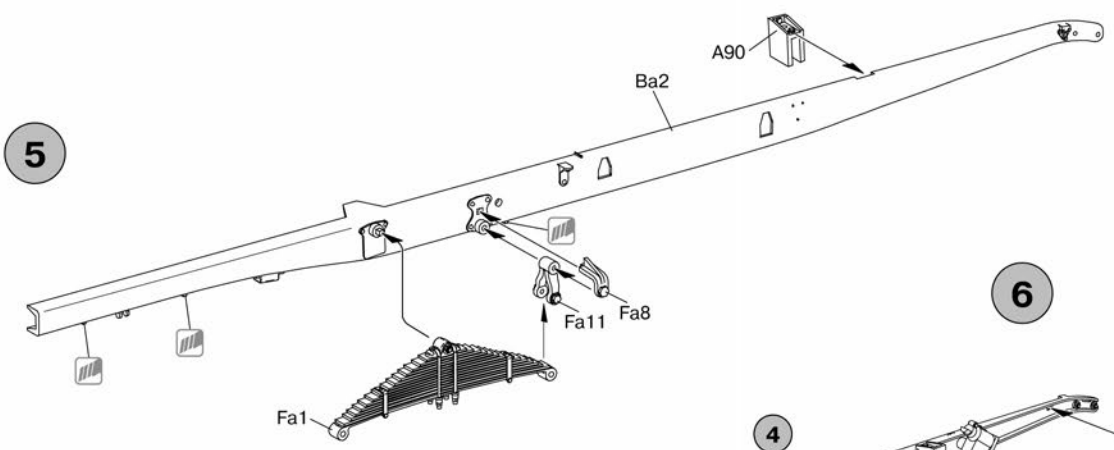
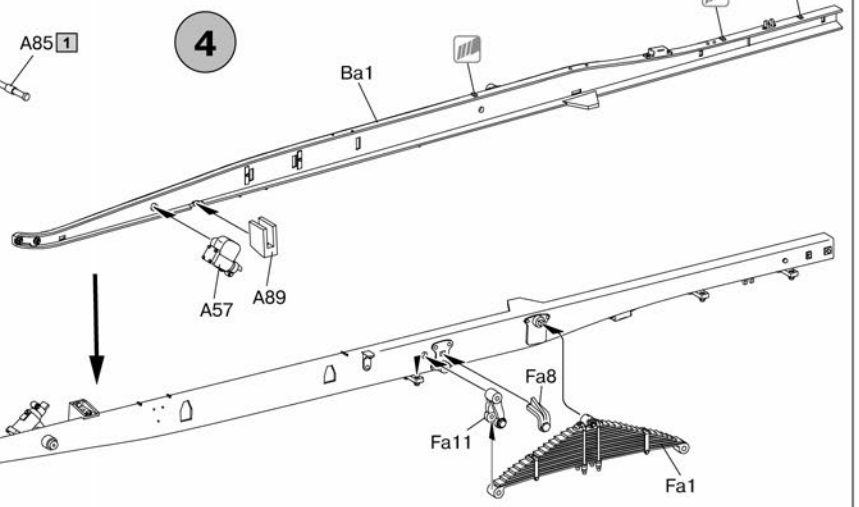
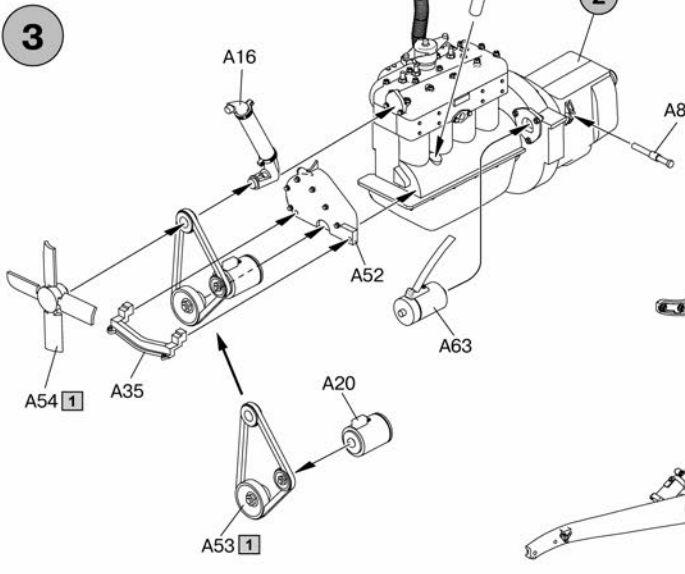
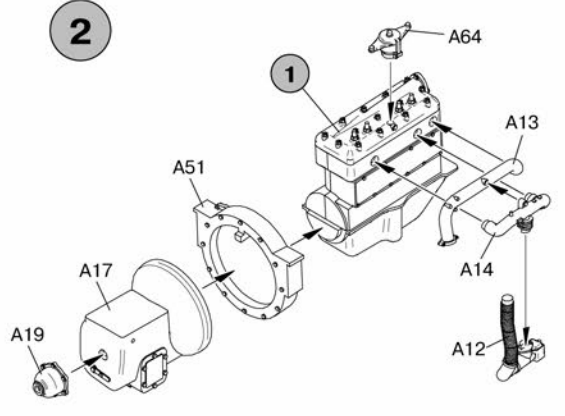
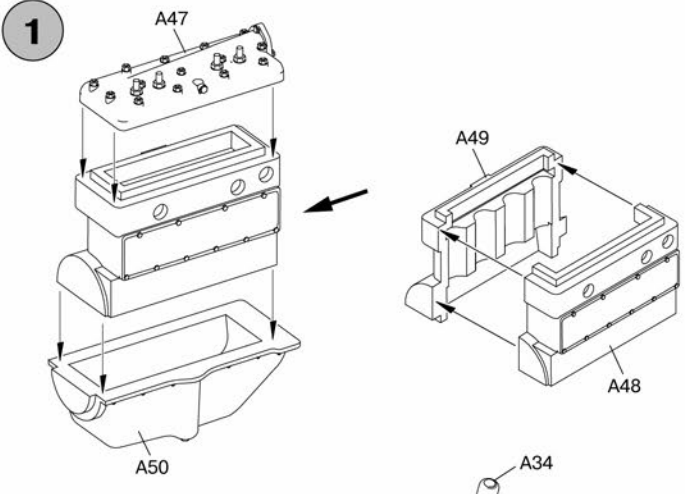

7 x7

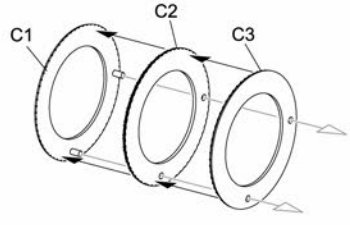

8 x7

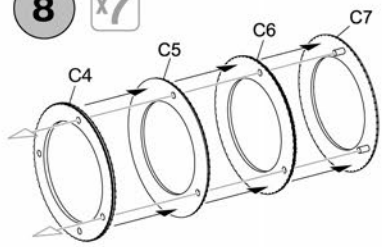

10

9

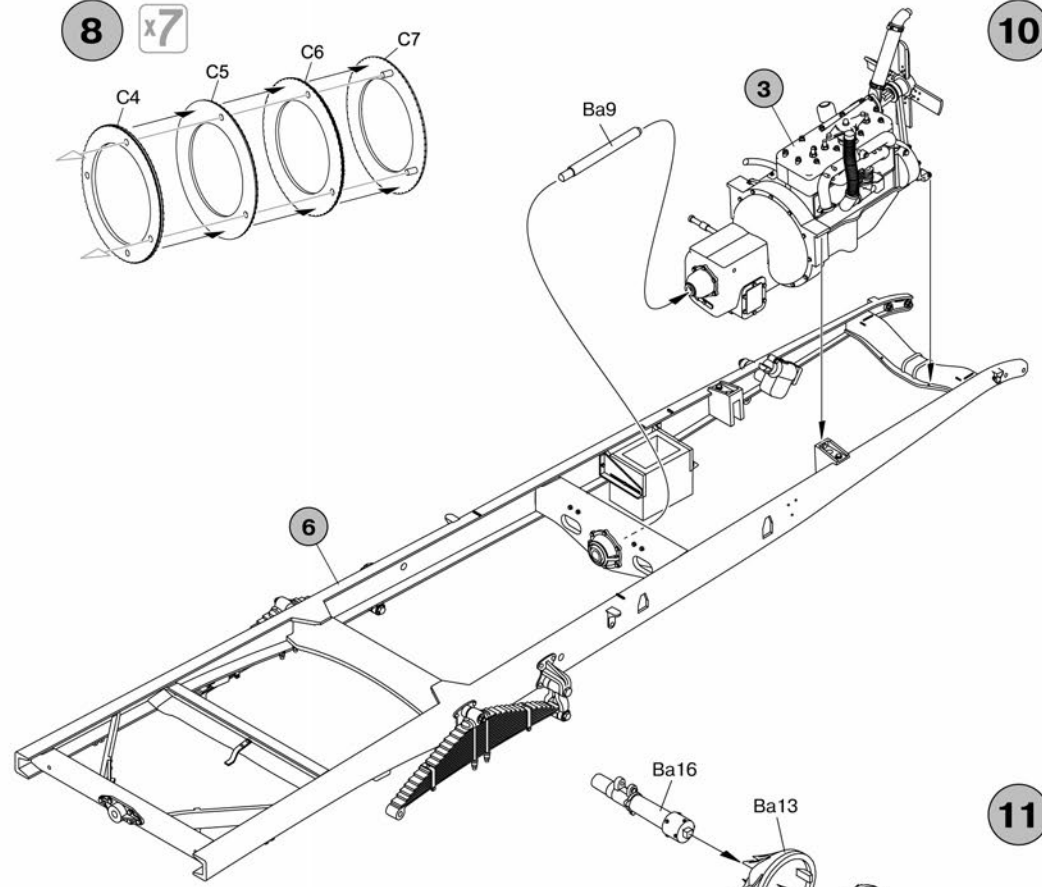
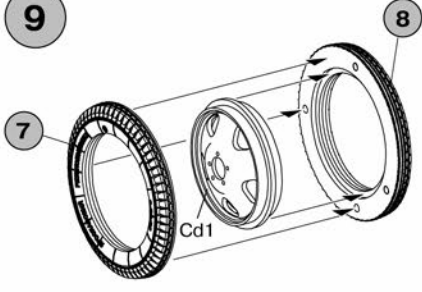

12

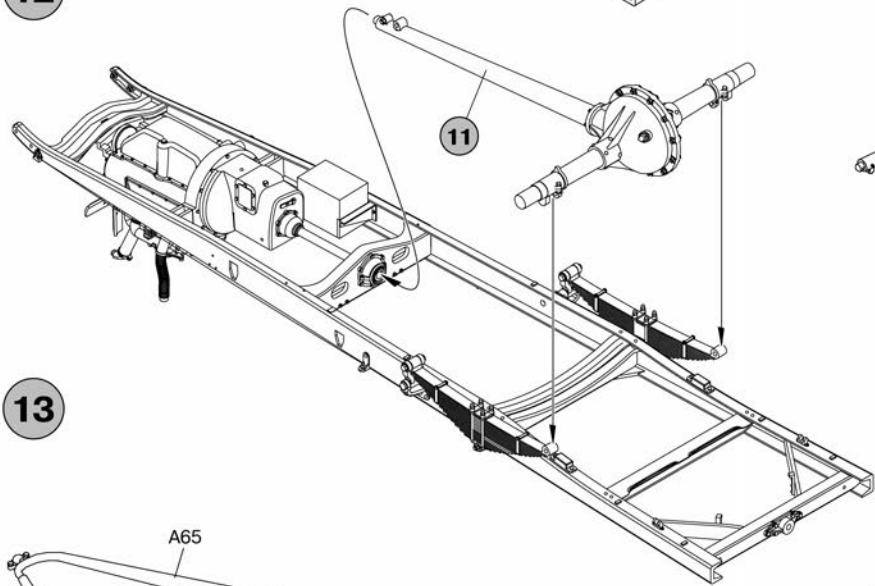

11

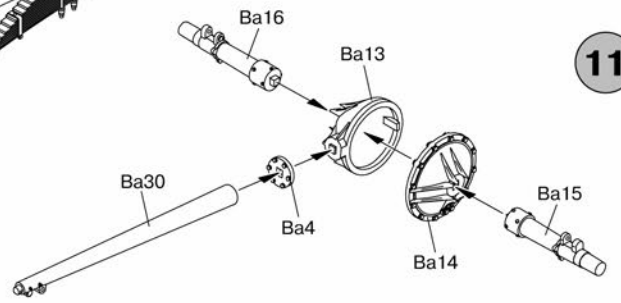

13

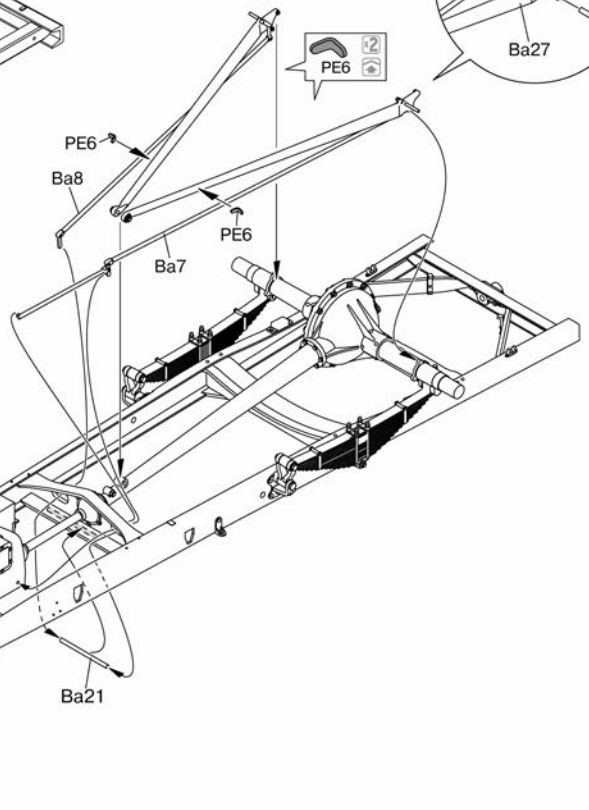
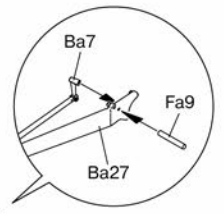
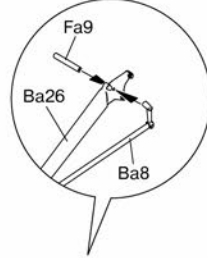
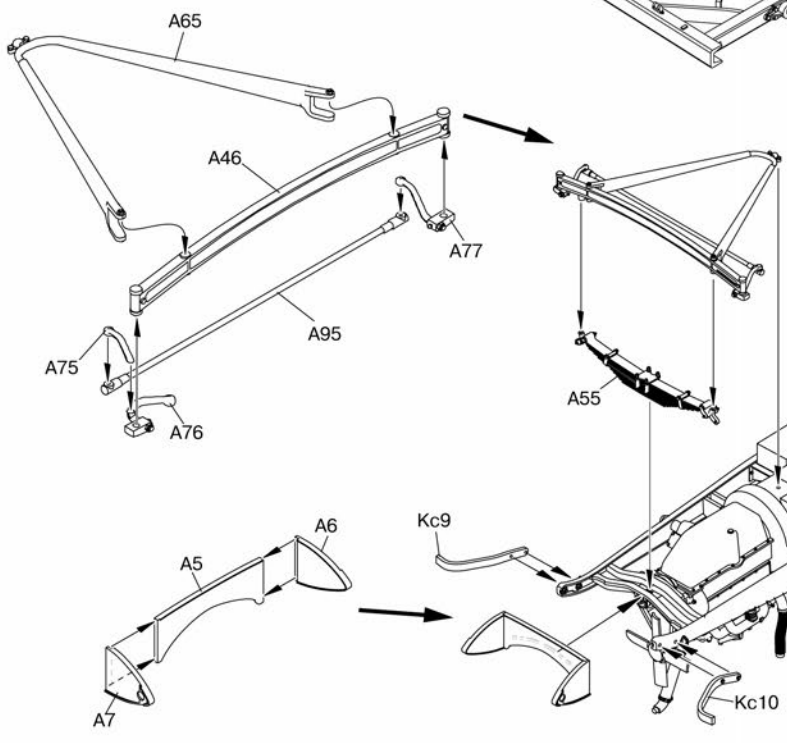

7

14

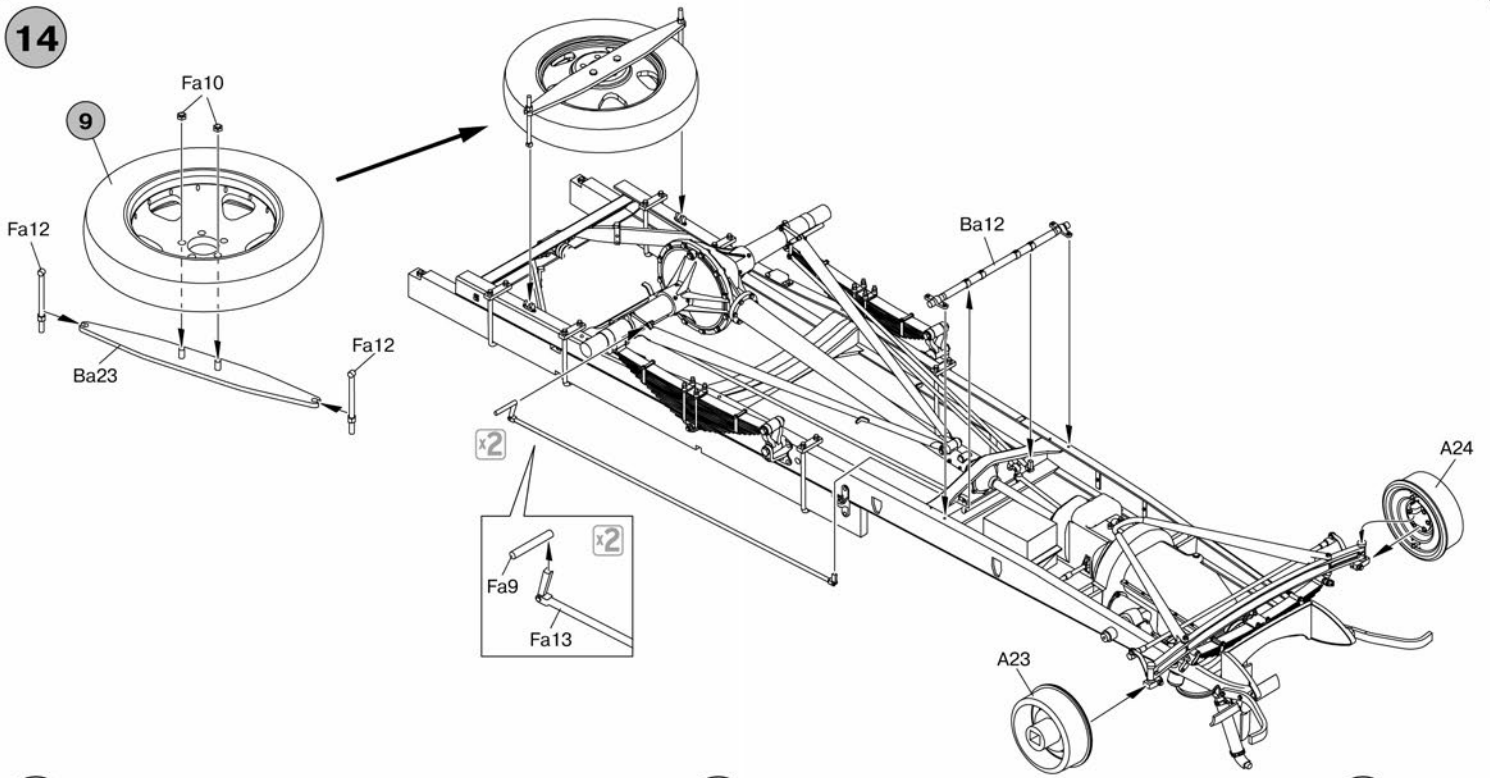

15 x4

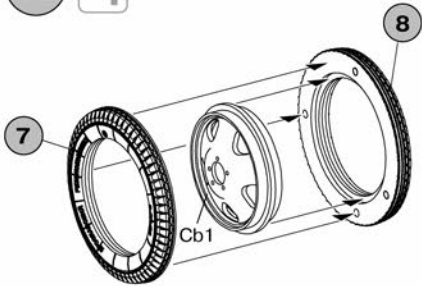

16 x2

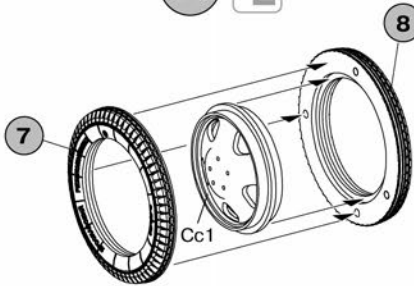

17 x2

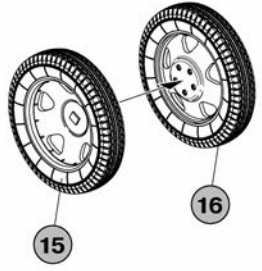

18

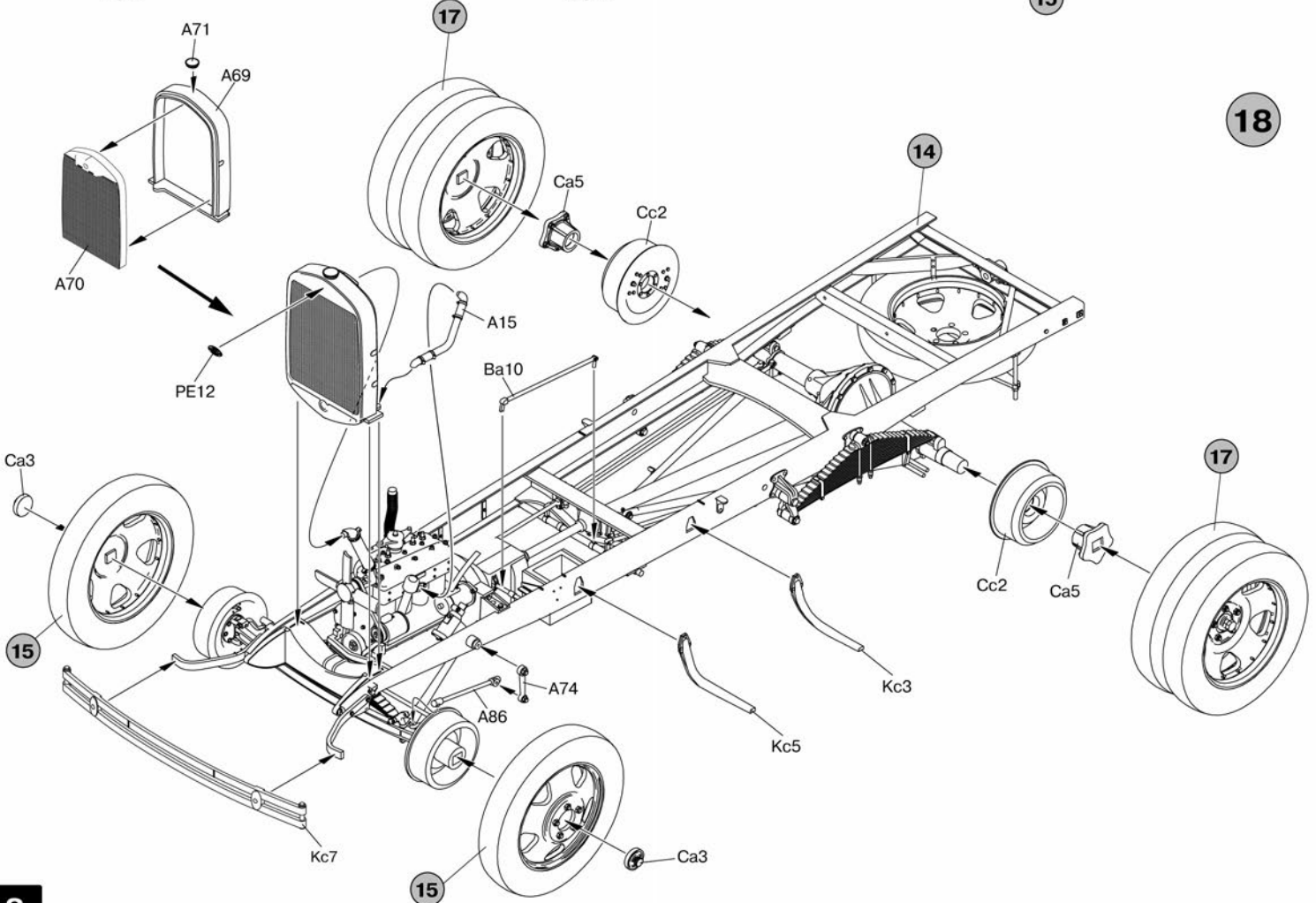

19

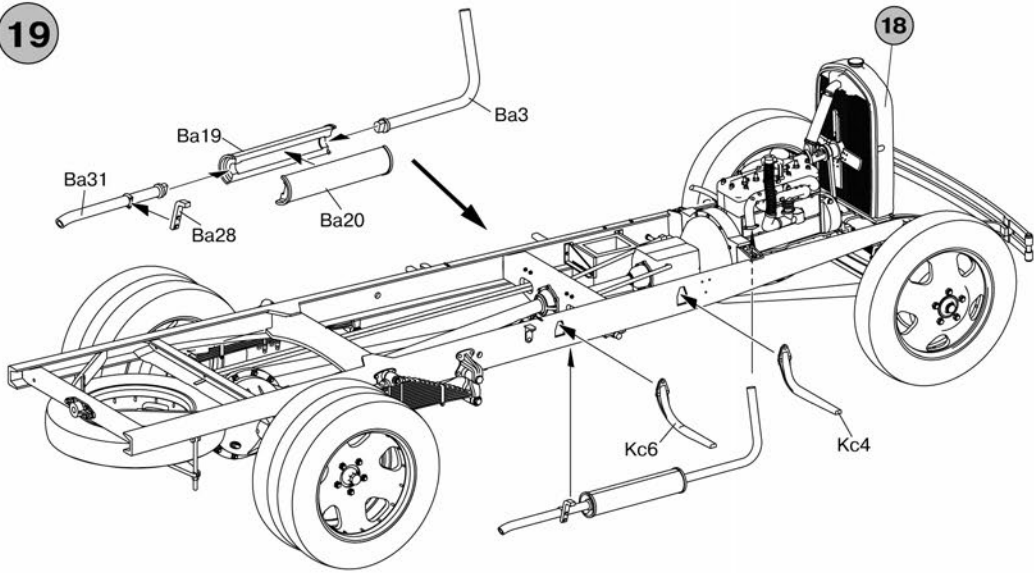

20

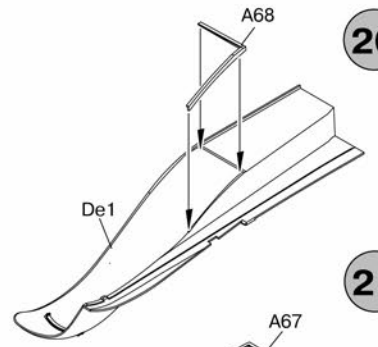

21

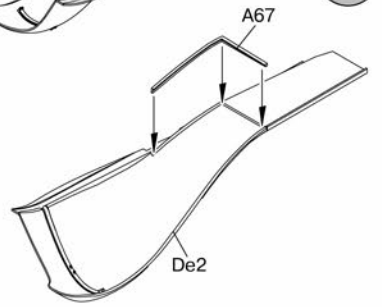

22

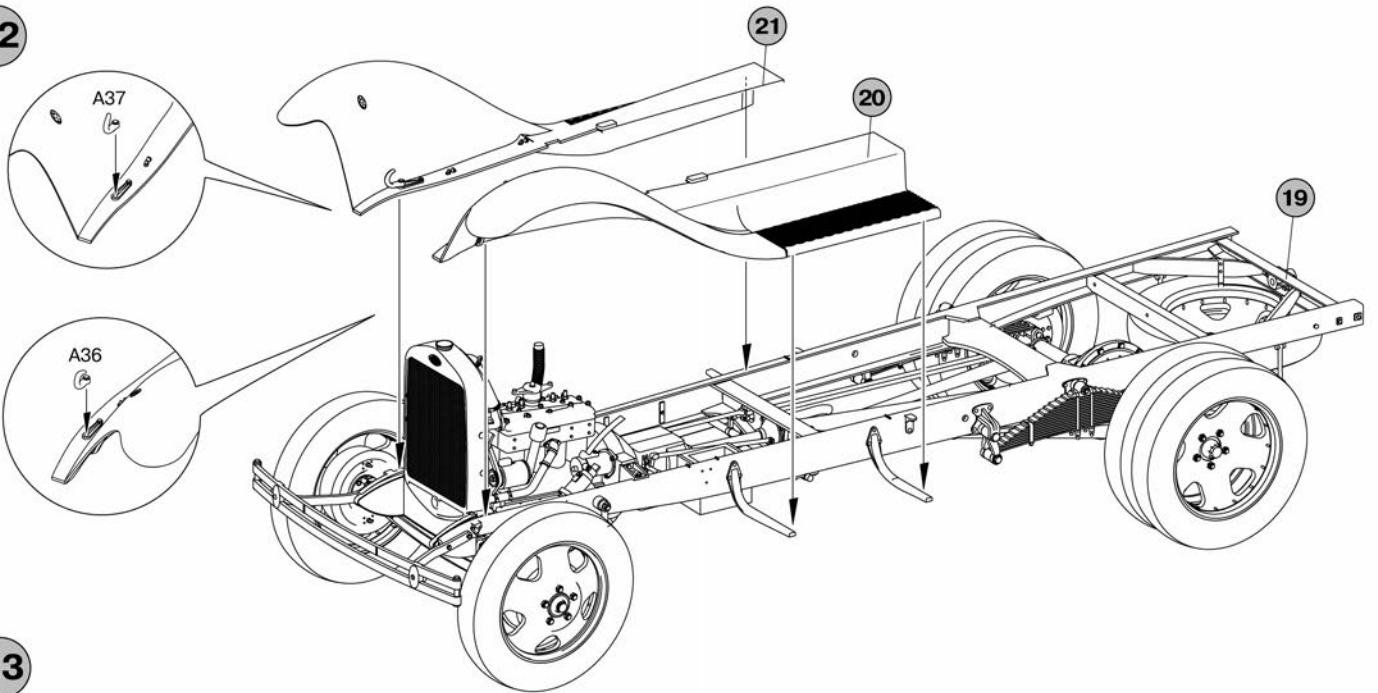

23

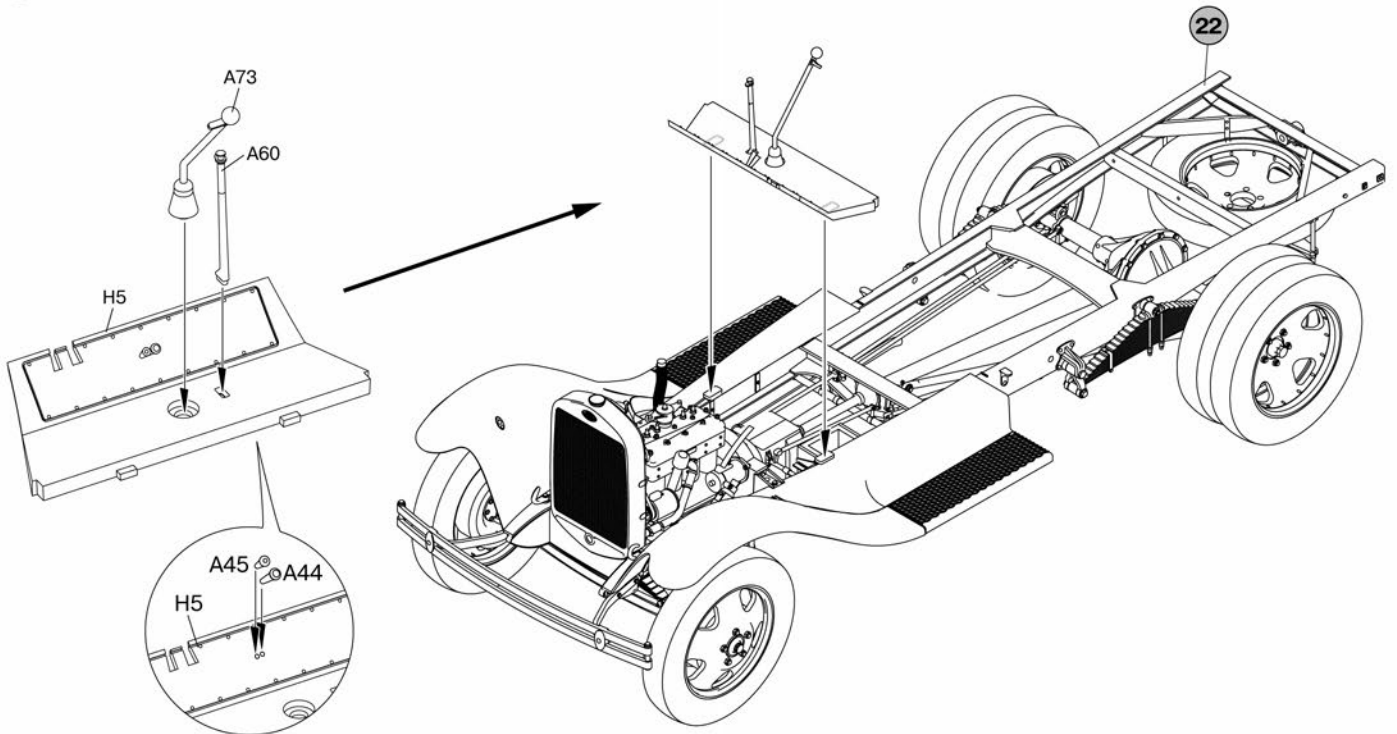

24

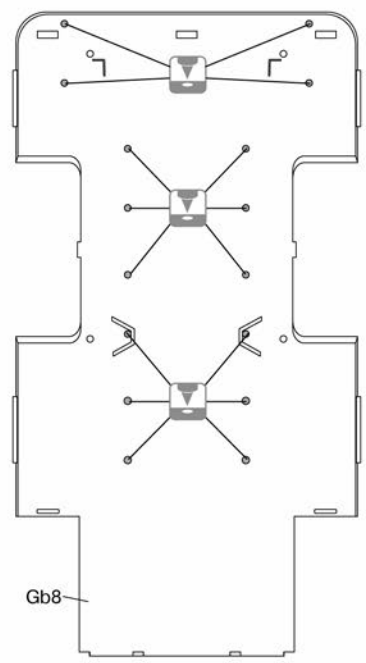
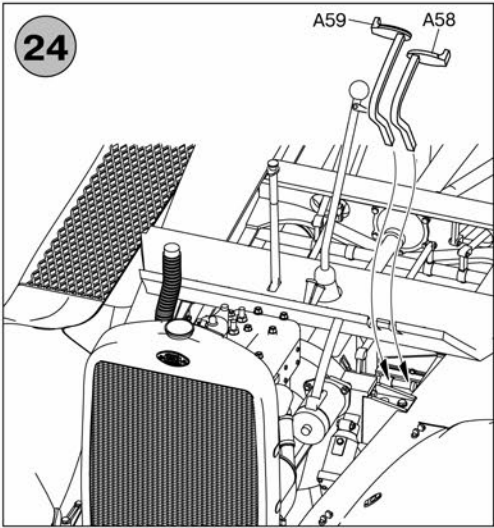

25

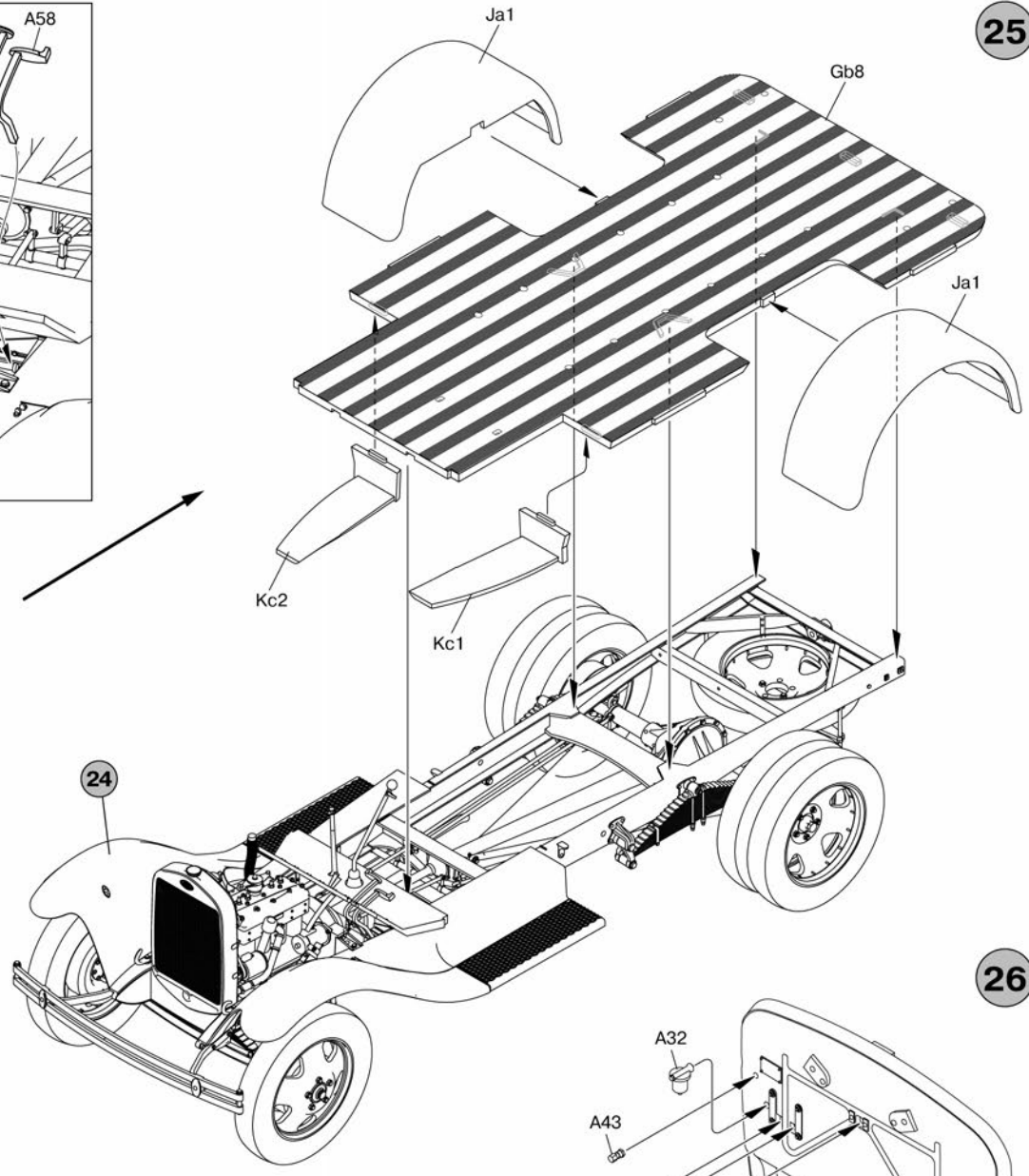

26

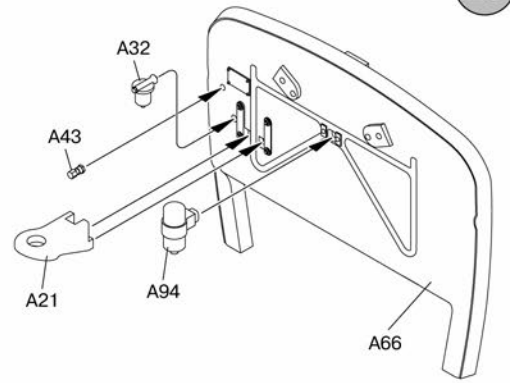

27

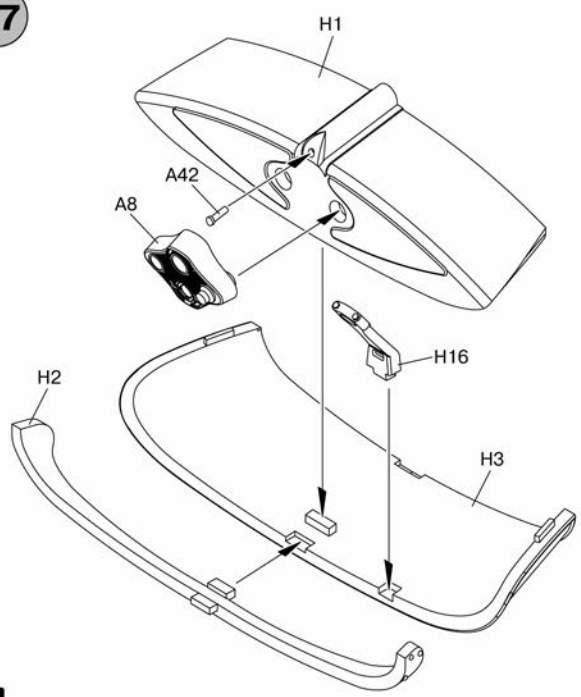

28

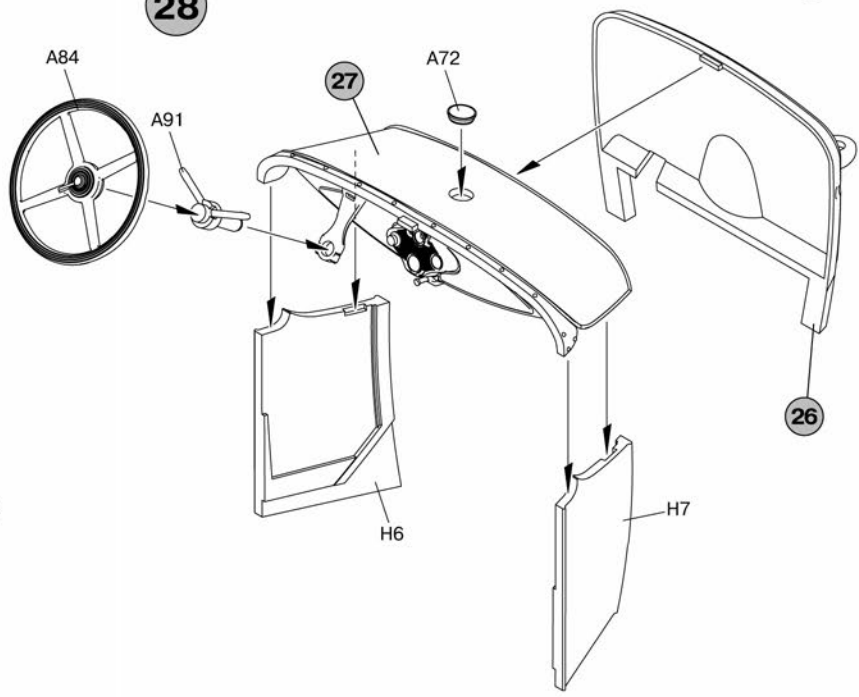

29 x4

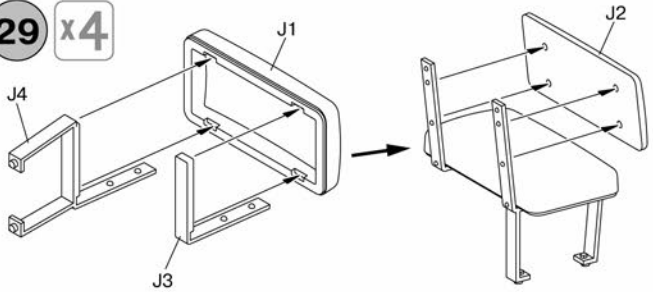

30 x4

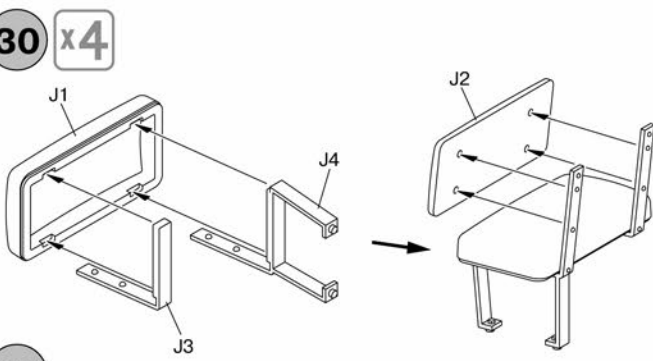

32

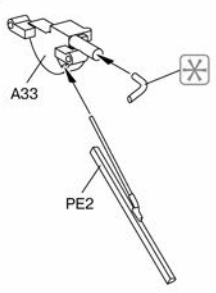

33

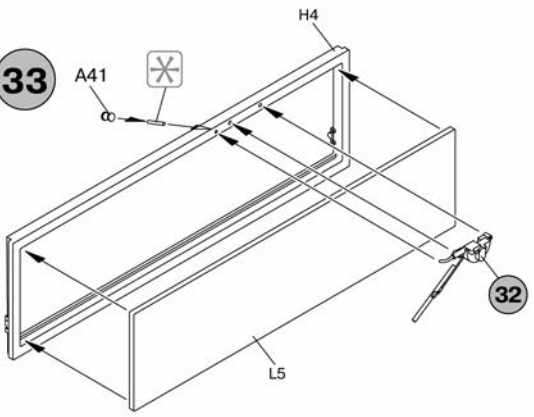

35

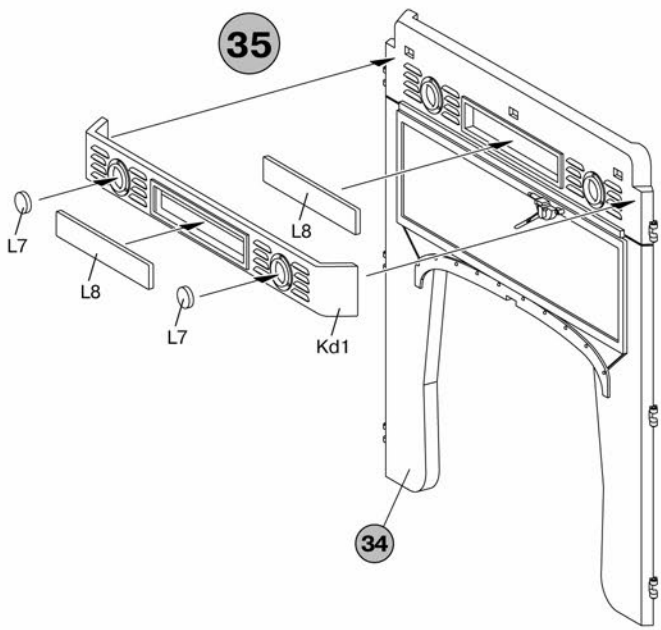

31

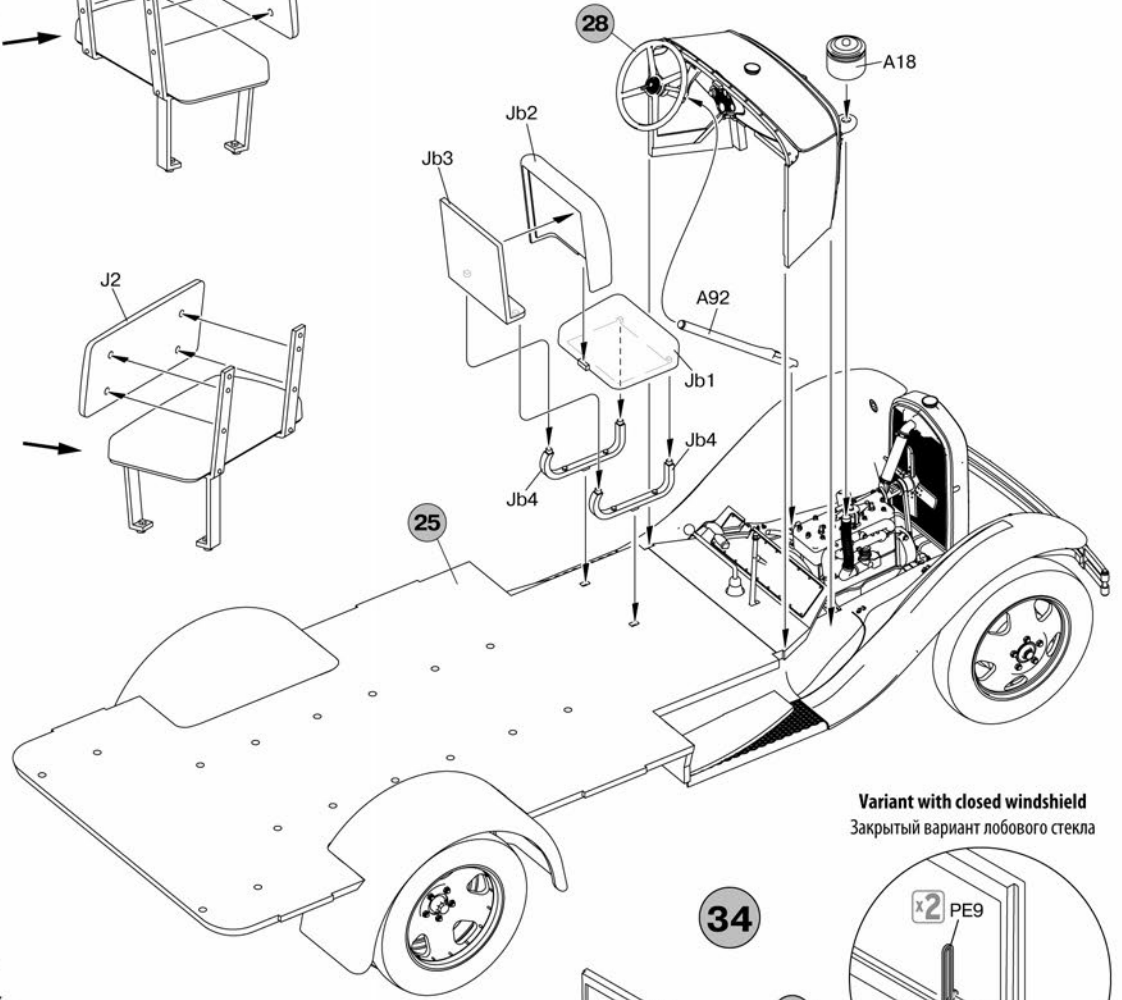

Variant with closed windshield
Закрытый вариант лобового стекла

34

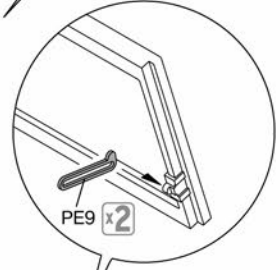
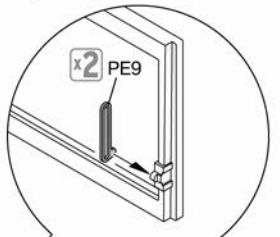

Variant with opened windshield
Открытый вариант лобового стекла

Variant with opened windshield
Открытый вариант лобового стекла

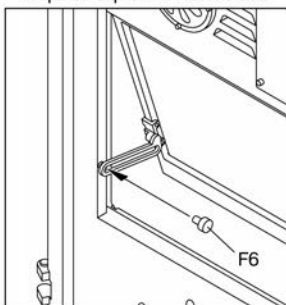

Variant with closed windshield
Закрытый вариант лобового стекла

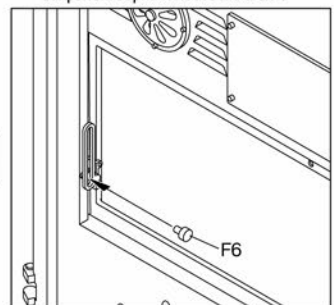

The parts Jb7, Jb6 use only for opened back doors

Детали Jb6, Jb7 используются только для варианта с открытыми задними дверями

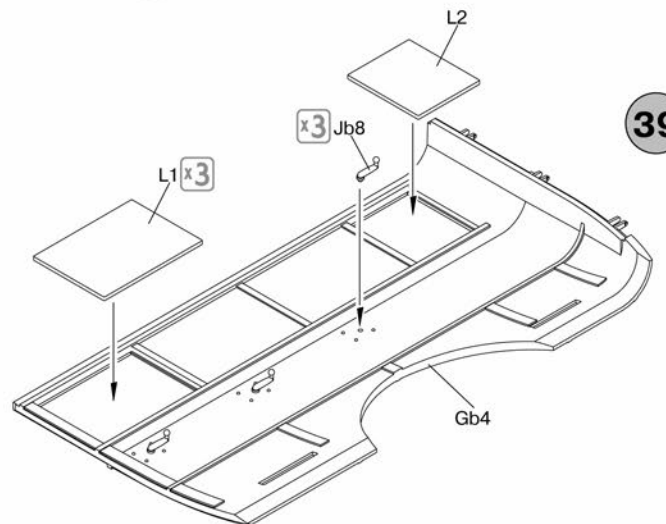
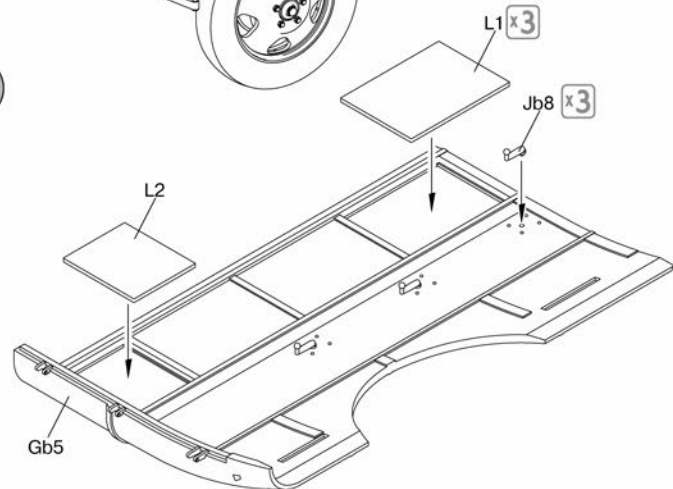
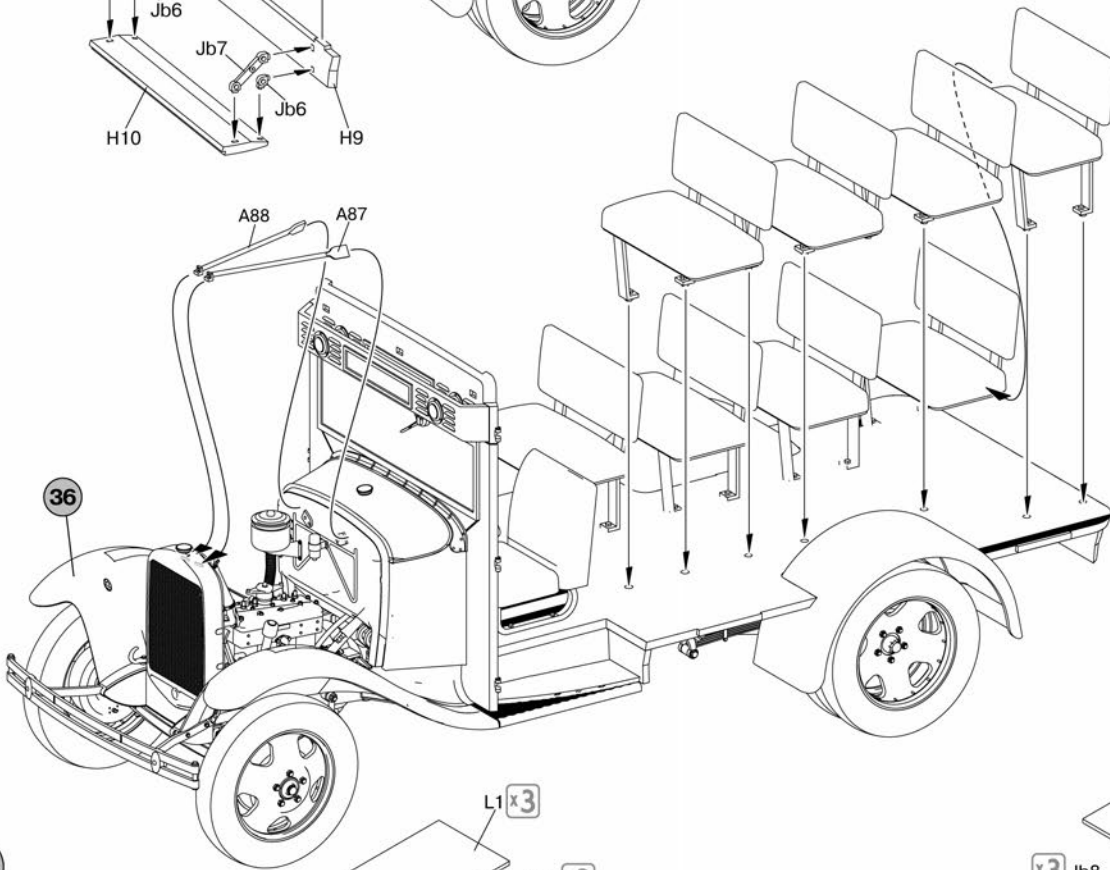
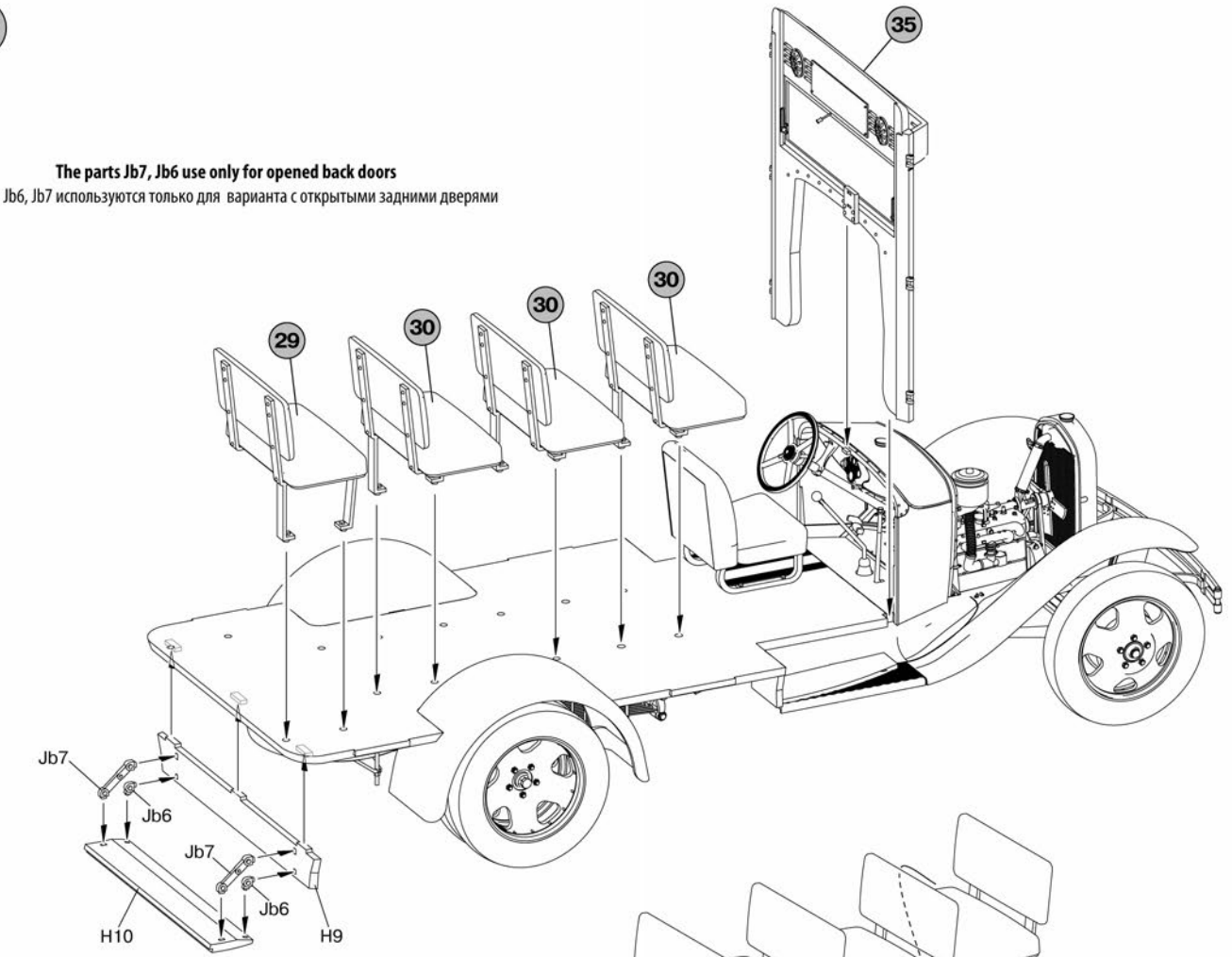

40

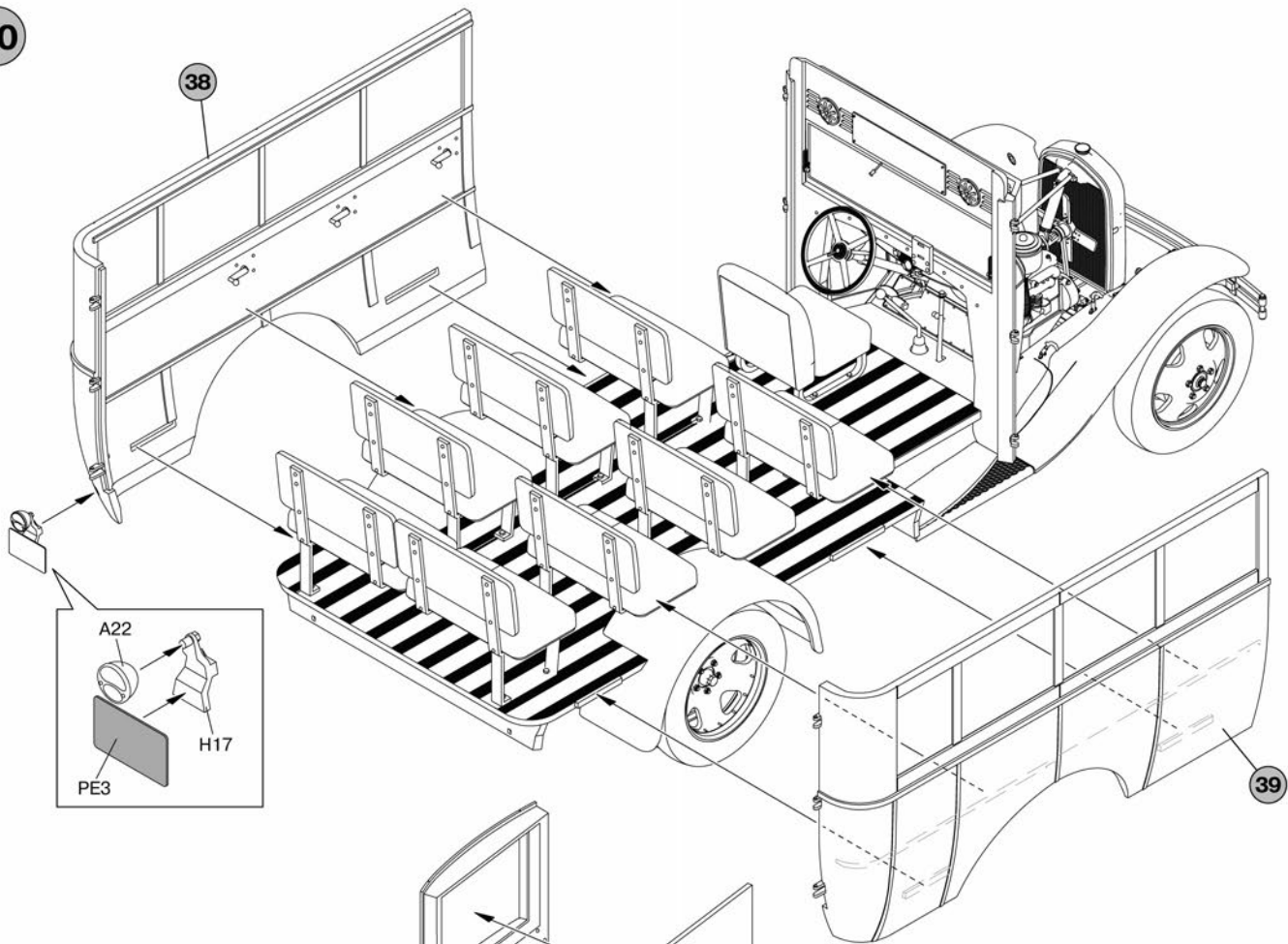

41

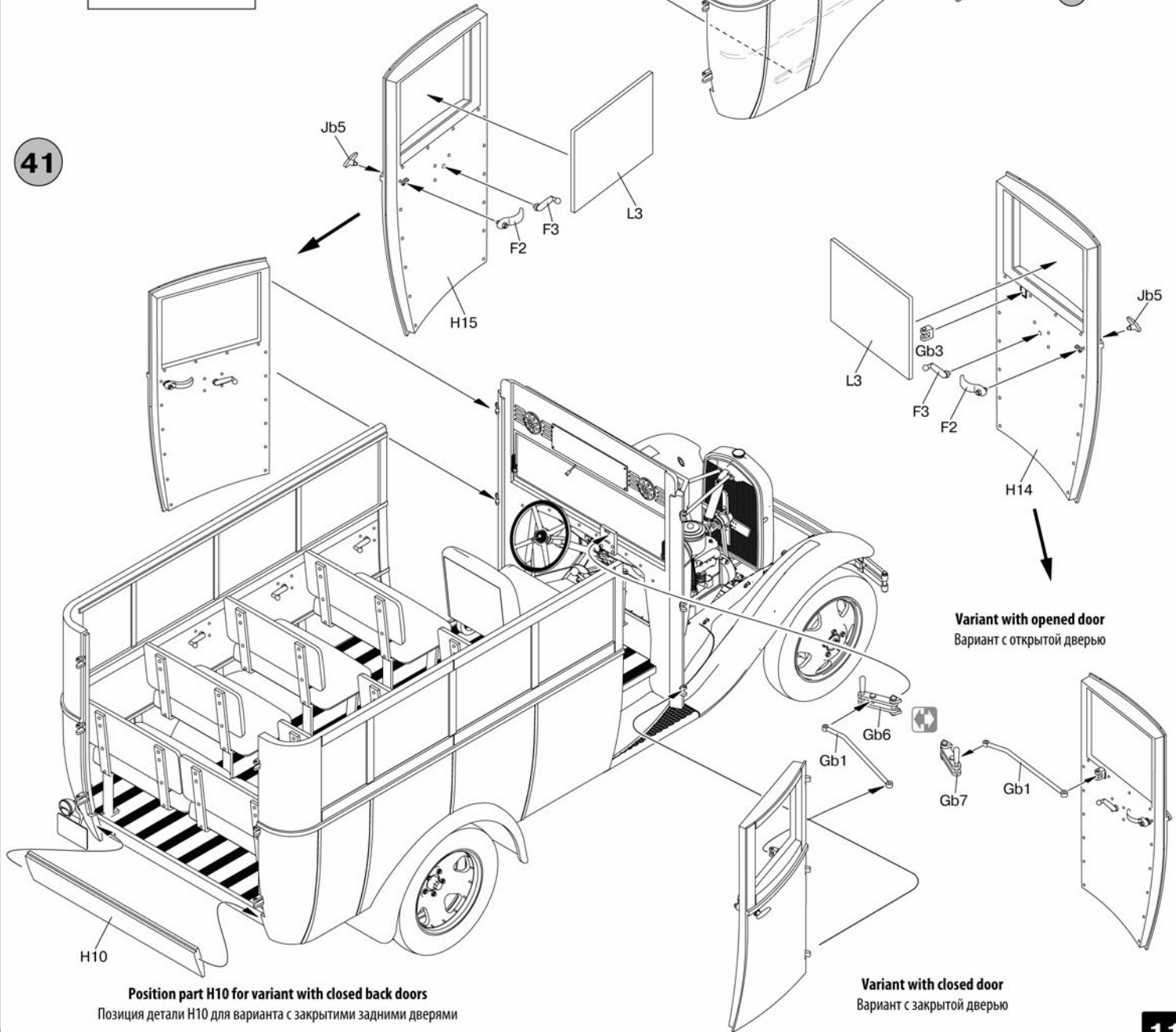

Position part H10 for variant with closed back doors

Позиция детали H10 для варианта с закрытыми задними дверями

Variant with opened door
Вариант с открытой дверью

Variant with closed door
Вариант с закрытой дверью

42

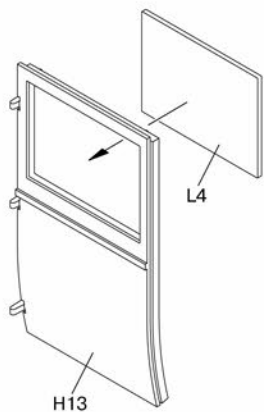

43

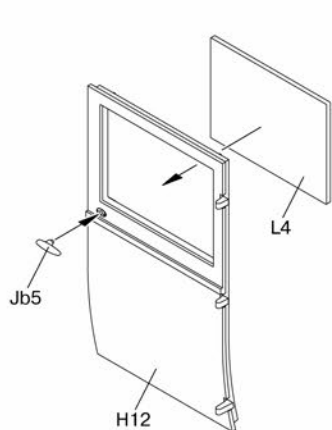

44

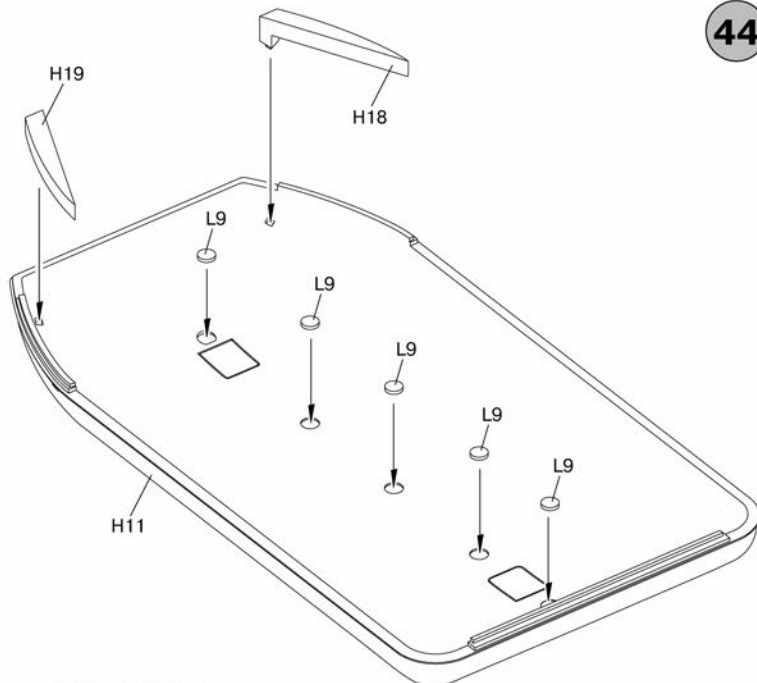

45

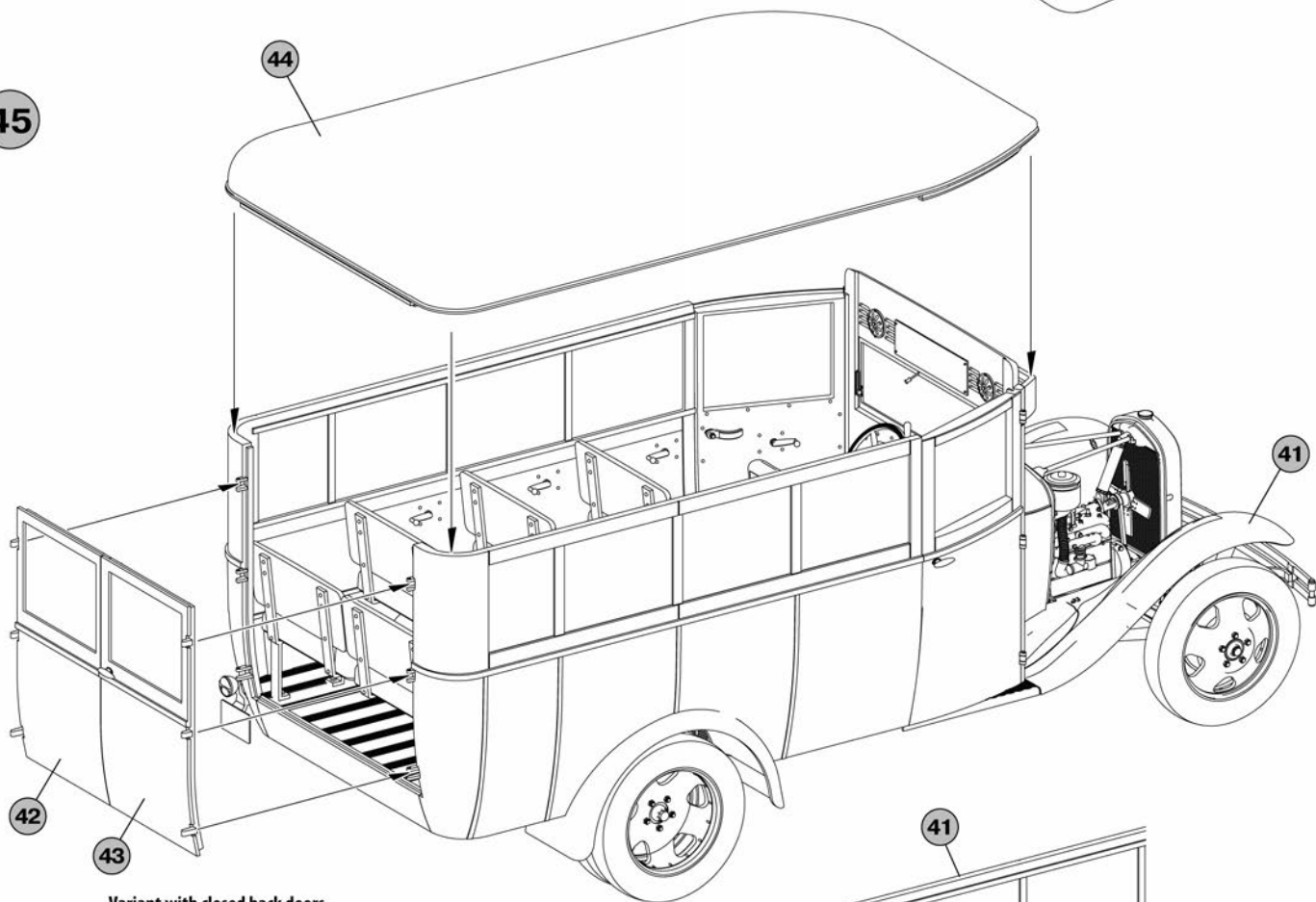

Variant with closed back doors
 Вариант с закрытыми задними дверями



Variant with opened back doors
 Вариант с открытыми задними дверями

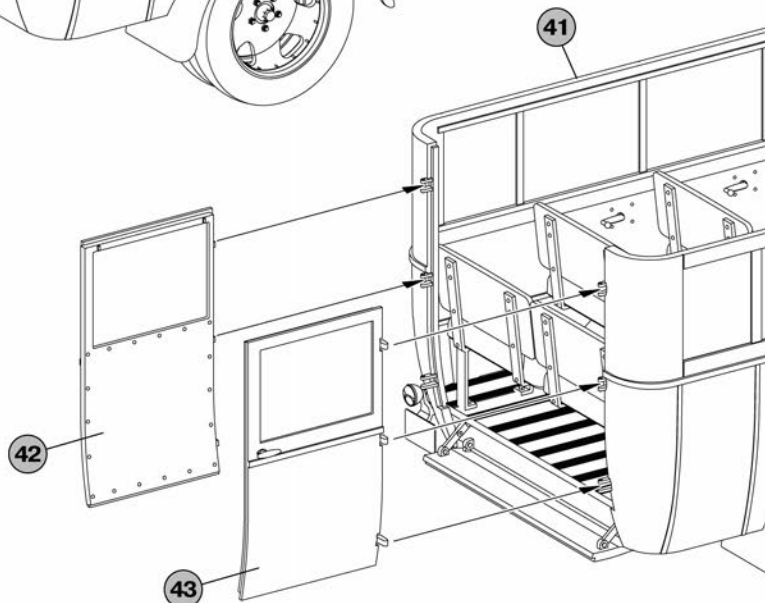

46

for variant with closed cover
для варианта с закрытым капотом



for variant with opened cover
для варианта с открытым капотом

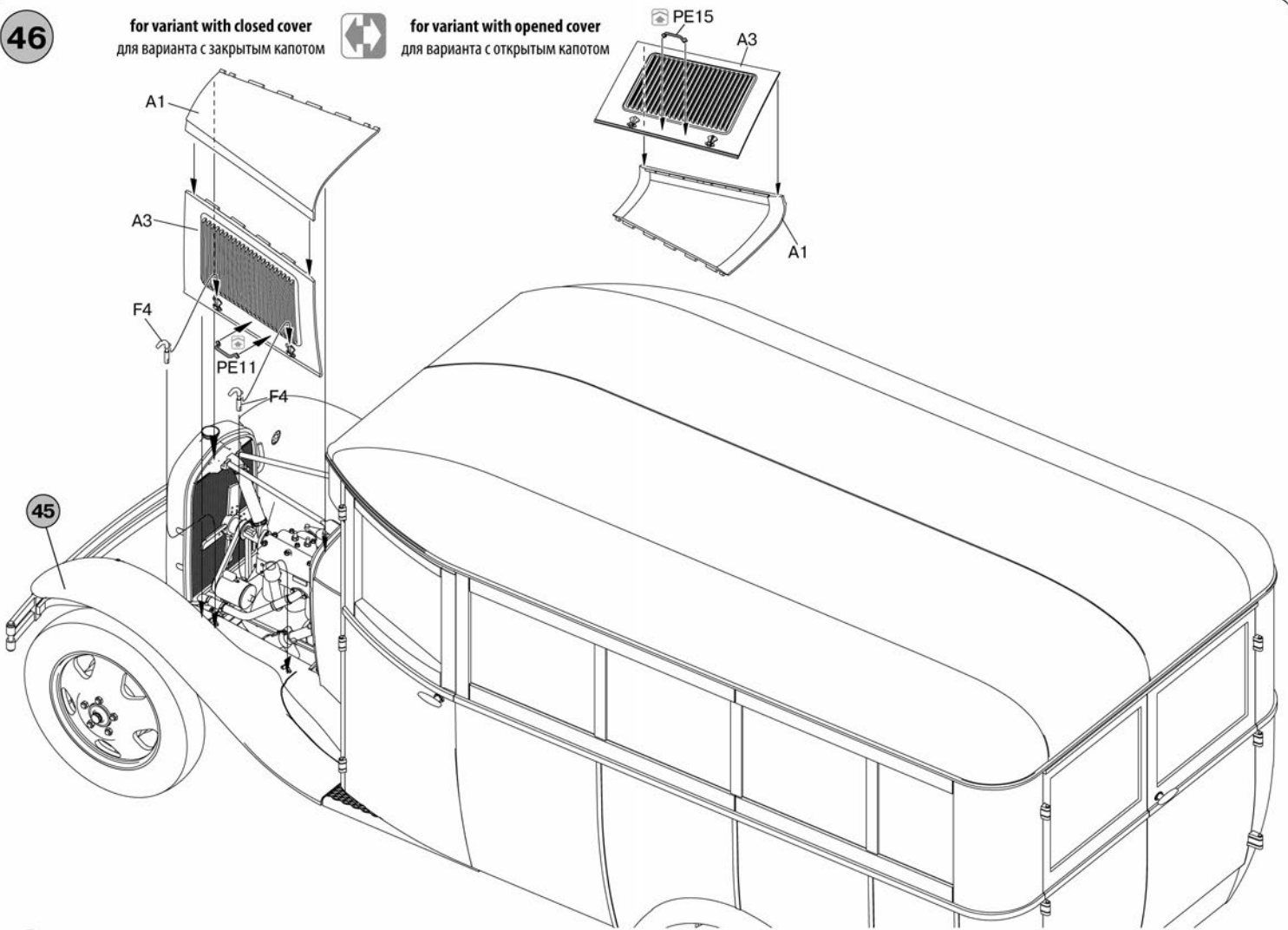

47

for variant with opened cover
для варианта с открытым капотом



for variant with closed cover
для варианта с закрытым капотом

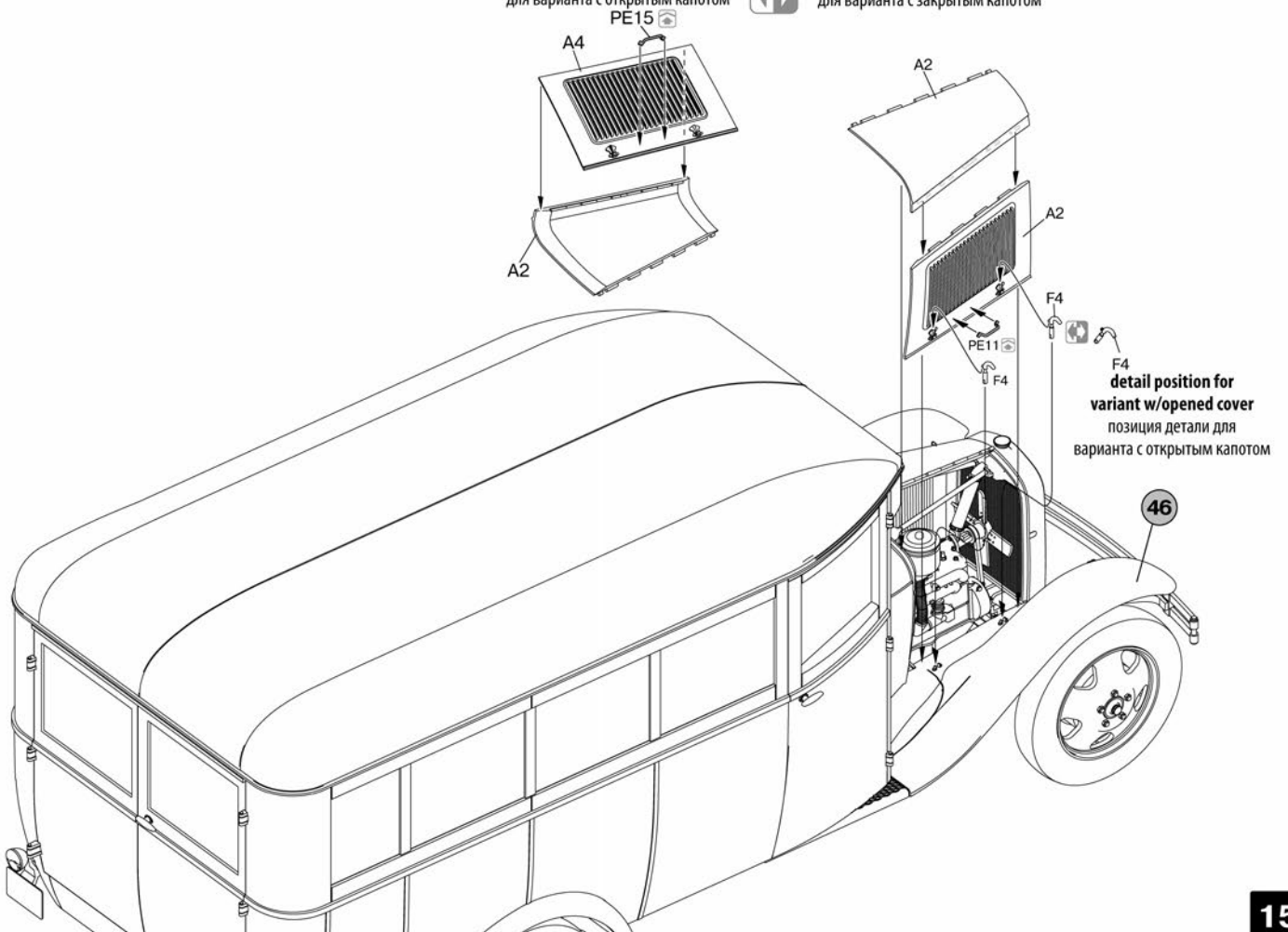

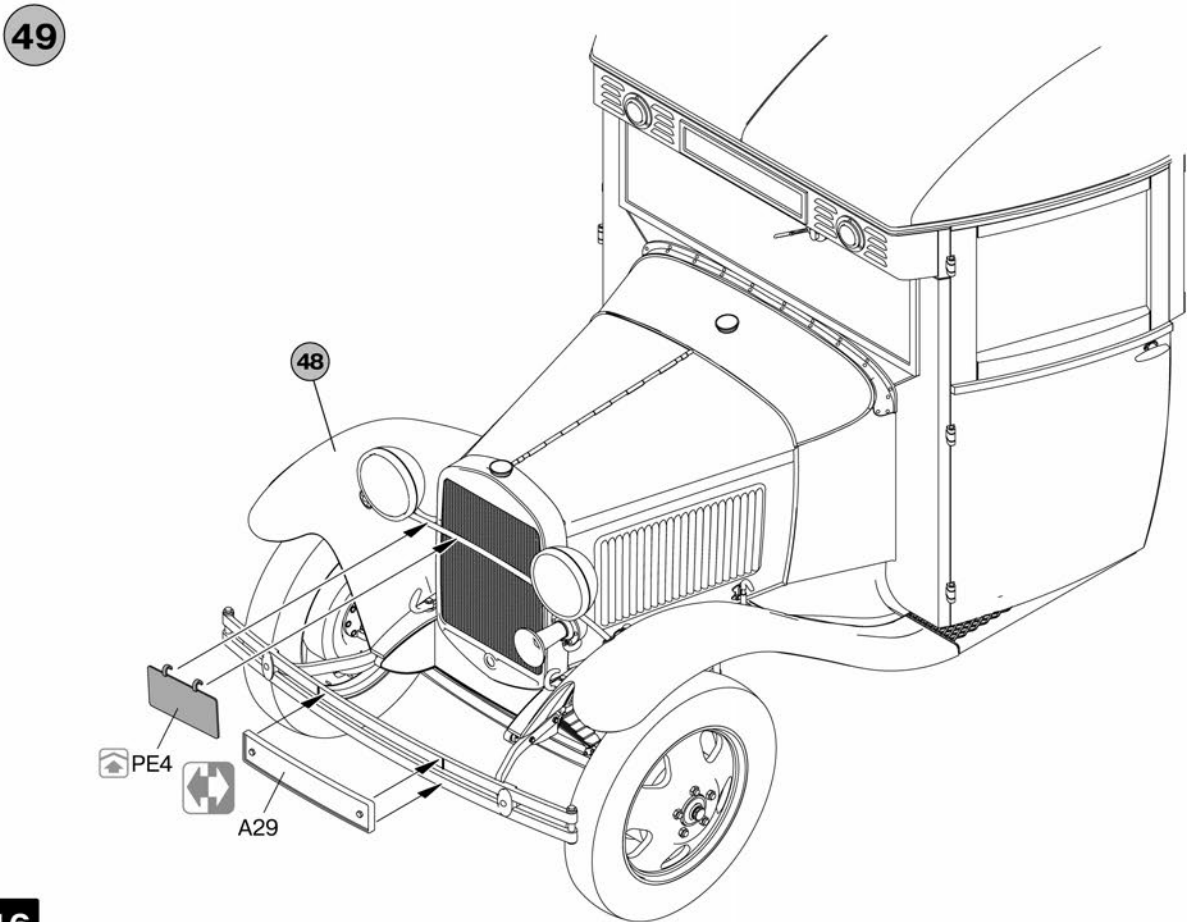
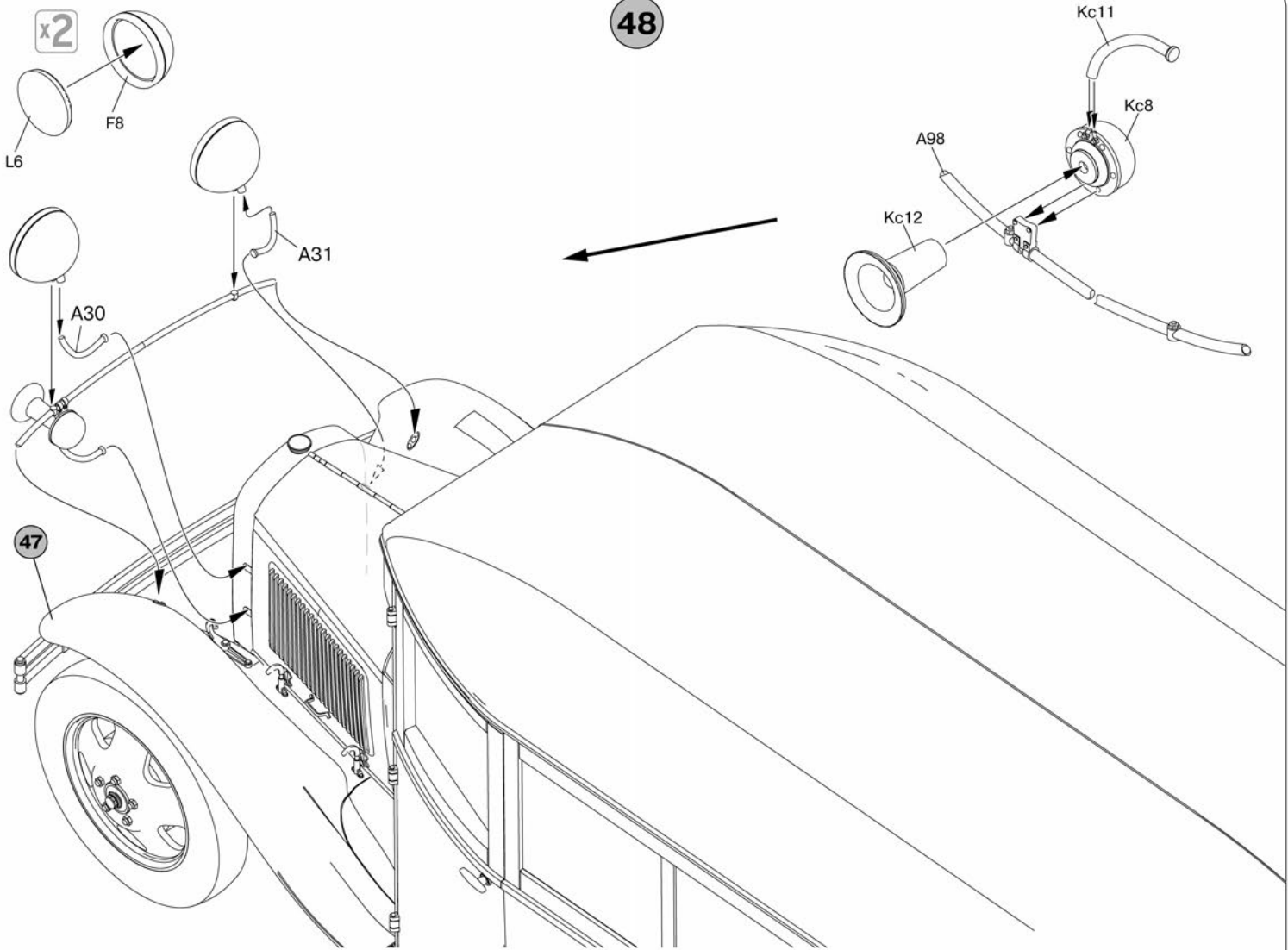

Bus unidentified units of the Red Army, 1941-1942.

MiniART : 35149

Автобус неустановленного подразделения Красной Армии, 1941-1942 годы.

COLOR NAME	AMMO
4B0 Russian Green	A.MIG-019
Rubber & Tires	A.MIG-033
Dark Tracks	A.MIG-035
Matt Black	A.MIG-046
Crystal Red	A.MIG-093
Grey Shadow	A.MIG-906

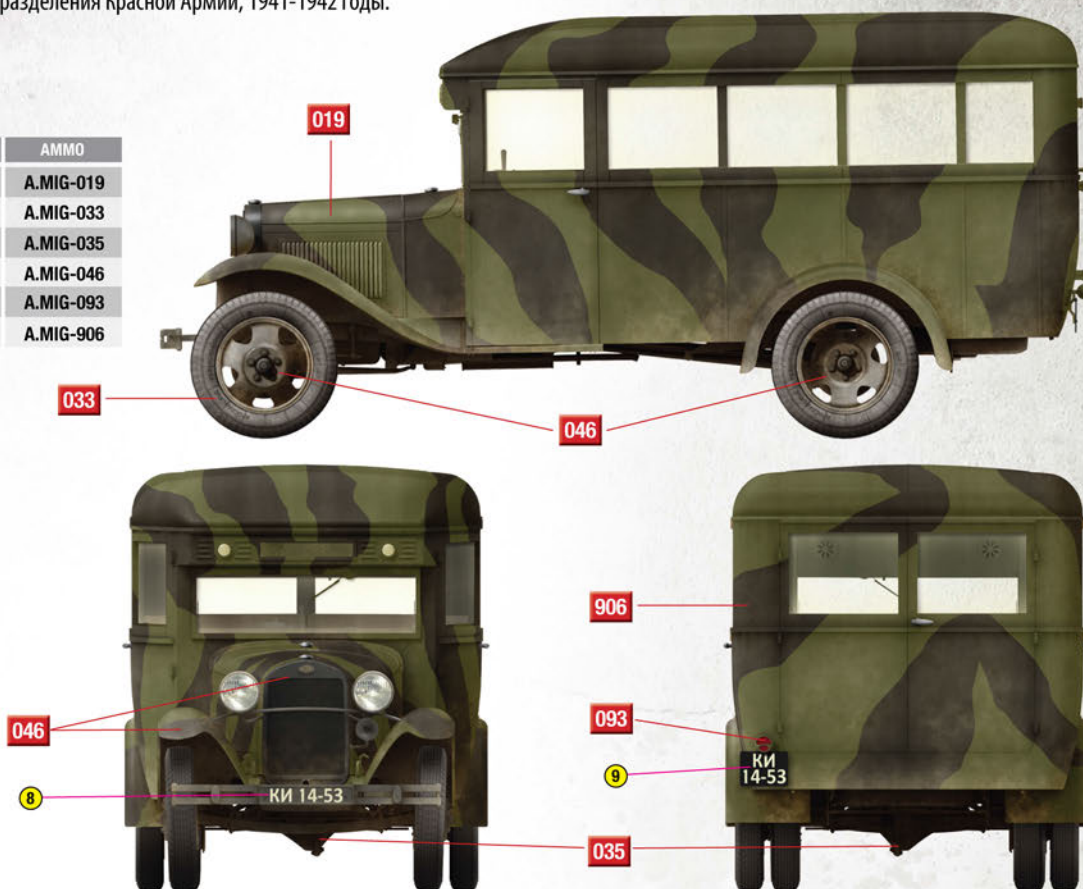

Bus from unidentified unit of the Red Army, 1941.

Автобус неустановленного подразделения Красной Армии, 1941 годы.

COLOR NAME	AMMO
4B0 Russian Green	A.MIG-019
7K Russian Tan	A.MIG-021
Rubber & Tires	A.MIG-033
Dark Tracks	A.MIG-035
Crystal Red	A.MIG-093
Grey Shadow	A.MIG-906

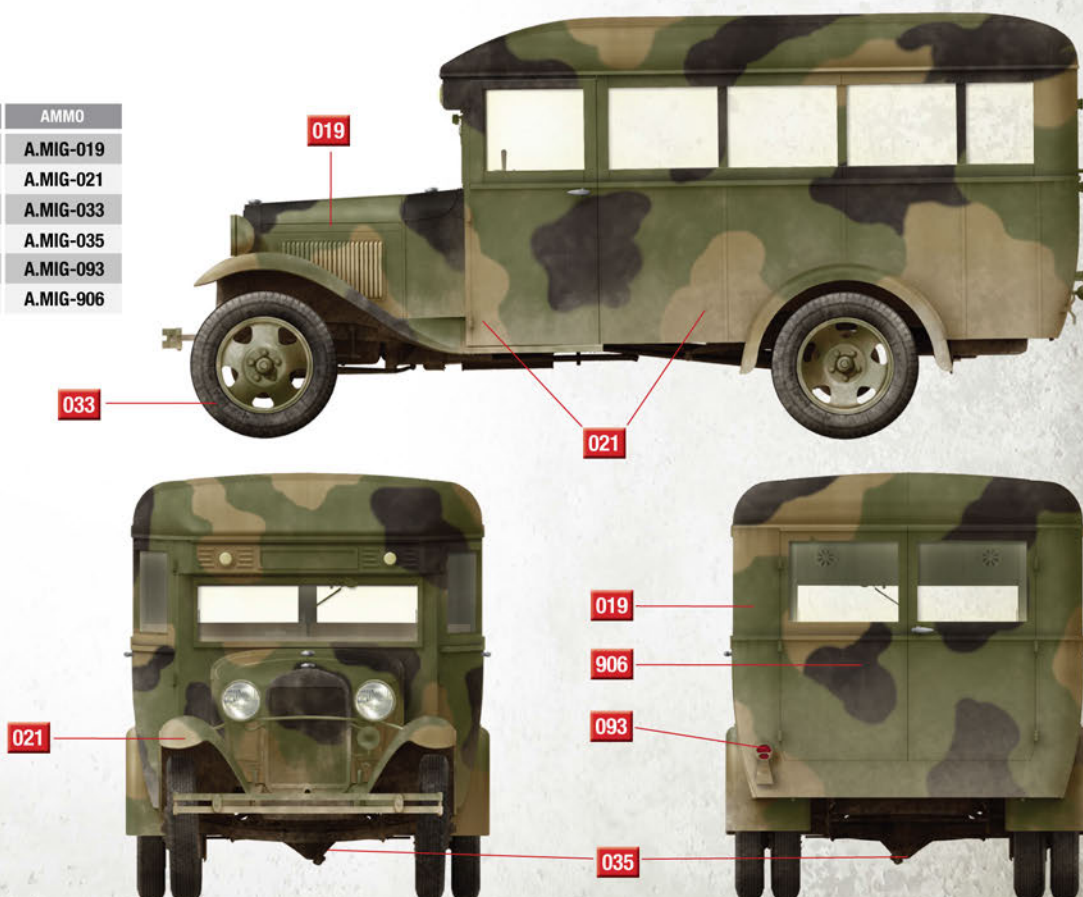

Color info & profiles by



Bus from unidentified unit of the Western Front of the Red Army, Minsk area, June-July 1941.

MiniART : 35149

Автобус неустановленного подразделения Западного фронта Красной Армии. Район Минска, июнь-июль 1941 года.

COLOR NAME	AMMO
3B AU Alkidno-Uretanovaya	A.MIG-022
Rubber & Tires	A.MIG-033
Dark Tracks	A.MIG-035
Matt Black	A.MIG-046
Crystal Red	A.MIG-093
Polished Metal	*

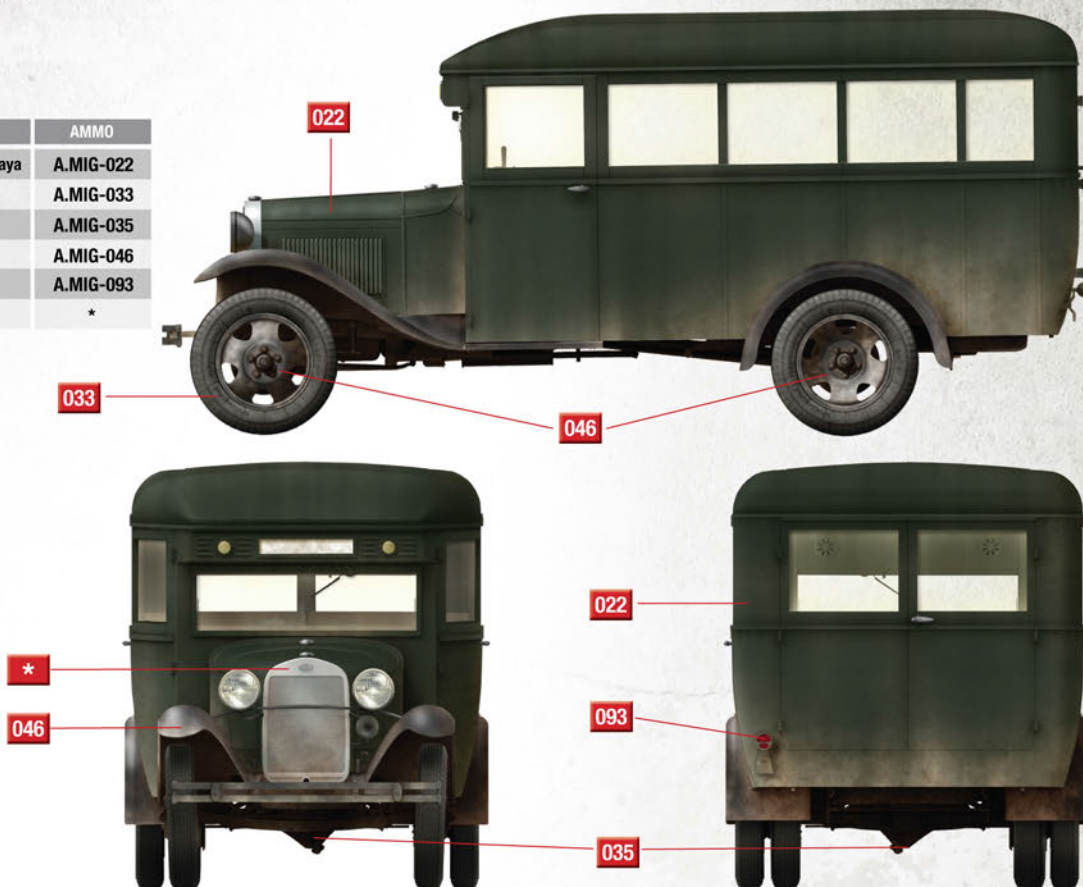

Bus from unidentified unit of the Southwestern Front of the Red Army. Western Ukraine, June 1941.

Vehicle was taken from civil service and kept original civil colours.

Автобус неустановленного подразделения Юго-Западного фронта Красной Армии. Западная Украина, июнь 1941 года.

Машина реквизирована из народного хозяйства и несет гражданскую окраску.

COLOR NAME	AMMO
Rubber & Tires	A.MIG-033
Dark Tracks	A.MIG-035
Matt Black	A.MIG-046
Crystal Red	A.MIG-093
Grey High Light	A.MIG-910
Russian Shine	A.MIG-935

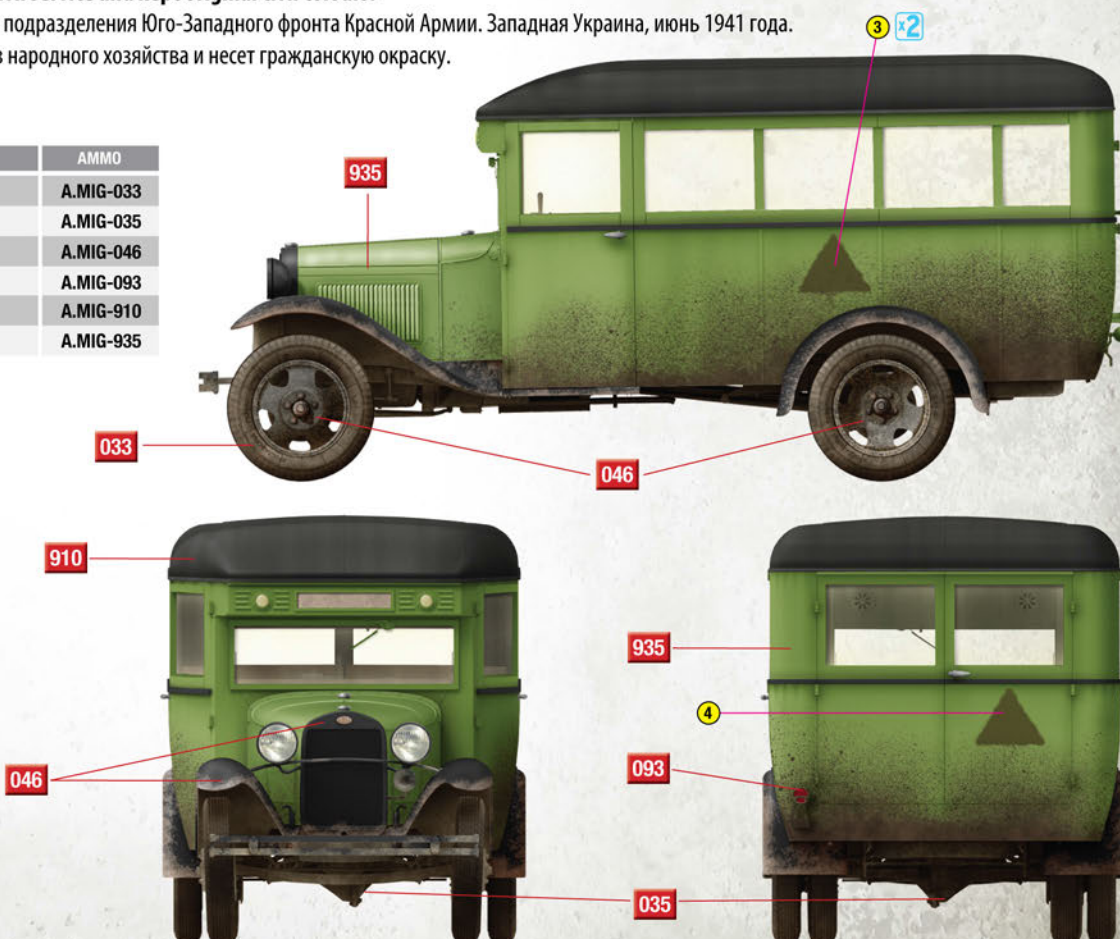

Color info & profiles by



MiniART : 35149

Bus from unidentified unit of the Red Army. It was taken from civil service and repainted with thin layer of khaki paint for military purposes. The Karelian Isthmus, «Mannerheim Line», February 1940.

Автобус неустановленного подразделения Красной Армии. Карельский перешеек, «Линия Маннергейма», февраль 1940 год.

Автобус реквизирован из народного хозяйства, поверх гражданской окраски, на машину нанесен кистью слабый слой защитной зеленой краски.

COLOR NAME	AMMO
480 Russian Green	A.MIG-019
Rubber & Tires	A.MIG-033
Dark Tracks	A.MIG-035
Matt Black	A.MIG-046
Oil Ochre	A.MIG-055
Medium Brown	A.MIG-070
Crystal Red	A.MIG-093
Gray Shine	A.MIG-911

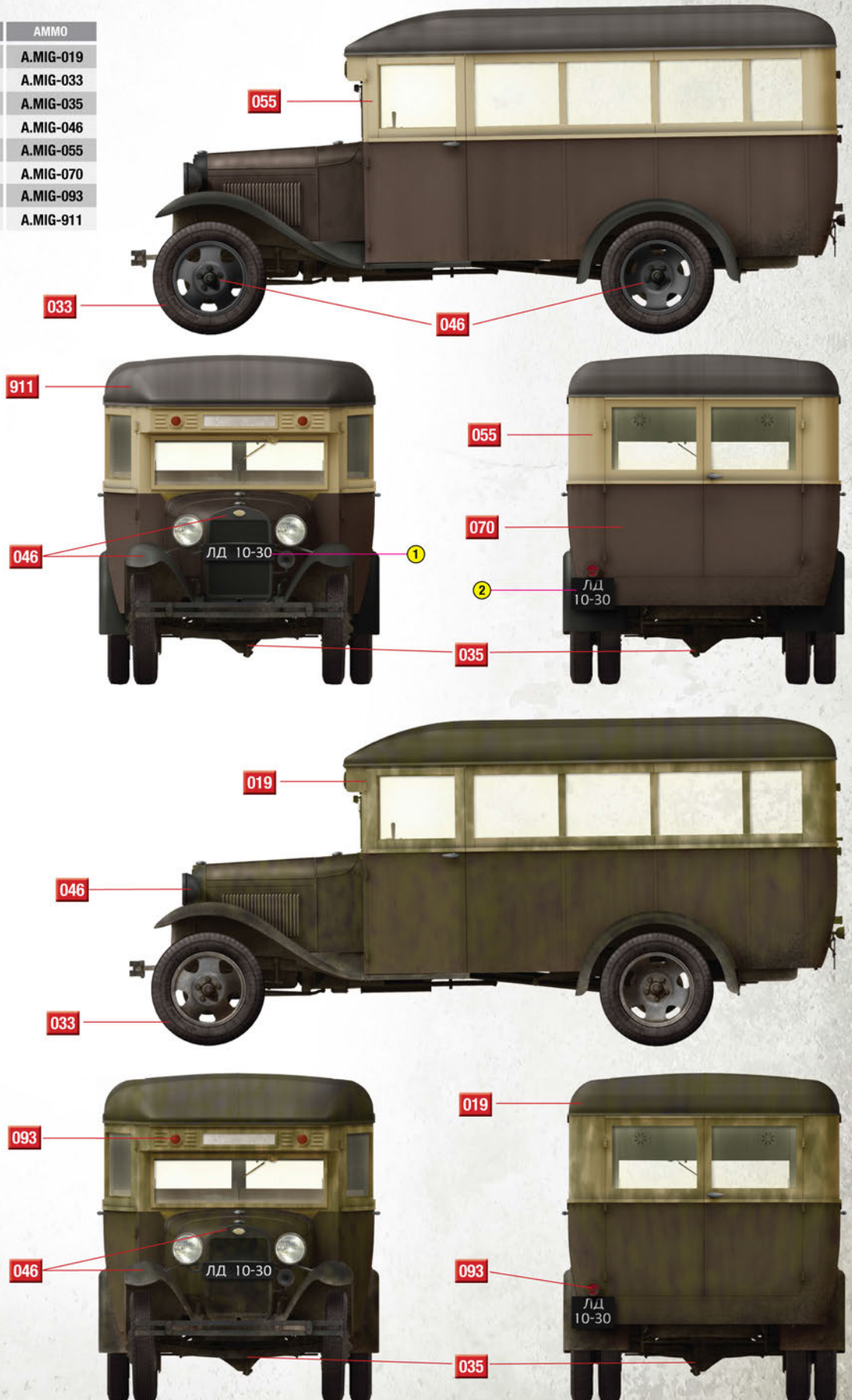

Color info & profiles by



Bus from the political administration of the Red Army, Crimean Front. Kerch, May 1942.
 Vehicle was taken from civil service with upper part repainted with 4B0 green.

Автобус политуправления Крымского фронта Красной Армии. Район Керчи, май 1942 года.

Машина реквизирована из народного хозяйства, на верхнюю часть кузова, поверх гражданской окраски, нанесена защитная краска 4B0.

COLOR NAME	AMMO
4B0 Russian Green	A.MIG-019
Rubber & Tires	A.MIG-033
Dark Tracks	A.MIG-035
Matt Black	A.MIG-046
Oil Ochre	A.MIG-055
Medium Brown	A.MIG-070
Crystal Red	A.MIG-093
Gray Shine	A.MIG-911

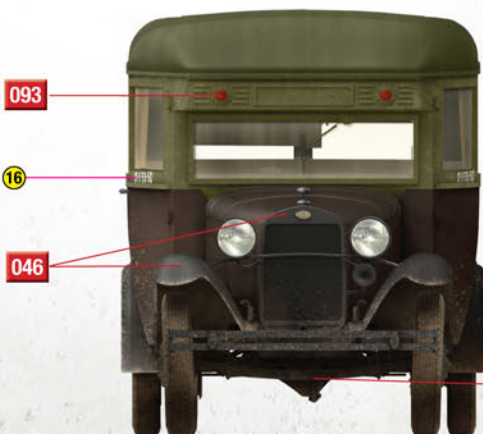
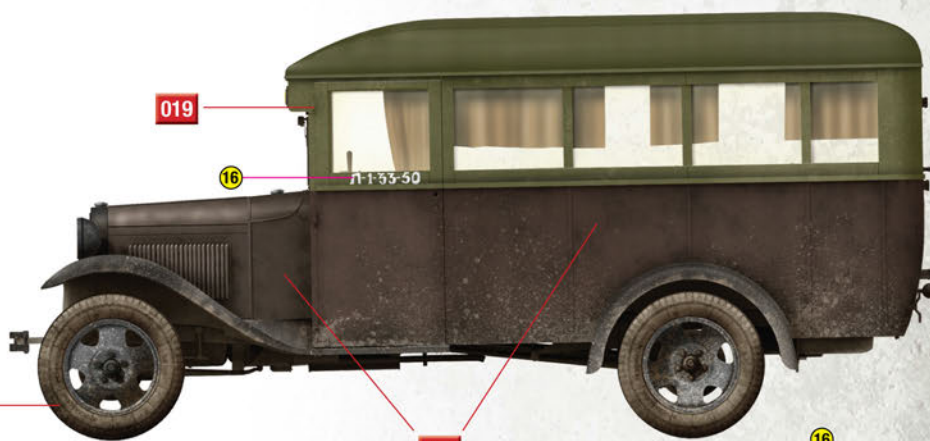
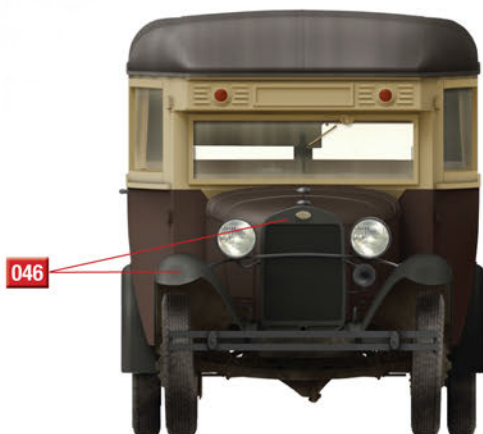

Color info & profiles by

