

# Хейнкель He 51В-1

## Истребитель-биплан ВВС Испании

№ 72191  
1:72

# Heinkel He 51В-1

## Spanish Air Force Fighter-Biplane

Хейнкель He 51 стал первым серийным истребителем германских Люфтваффе.

Прототип самолета, имевший обозначение He 51a, спроектированный братьями Гюнтер, совершил первый полет летом 1933 г.

Модификация He 51В-1, которая оснащалась подвесным топливным баком, производилась с 1936 г. 135 самолетов He 51 было отправлено в Испанию, где они применялись в боях германским «Легионом Кондор», воевавшим на стороне националистов, в качестве истребителей и истребителей-бомбардировщиков. На He 51 в Испании начинали воевать многие будущие германские асы второй Мировой войны – Адольф Галланд, Харро Хардер, Ганс Траутлофт и другие.

Воздушные бои показали превосходство республиканских истребителей советского производства И-15 и И-16, поэтому He 51 постепенно начали передавать в подразделения авиации испанских националистов.

The Heinkel He 51В-1 was the first serial fighter of German Luftwaffe.

The first prototype named He 51a designed by the Gunter brothers flew for the first time in the summer of 1933.

The modification He 51В-1 which had provision for a drop tank was produced since 1936. A total of 135 He 51s was shipped to Spain for use by the Legion Condor and the Spanish Nationalists as fighters and fighter-bombers. In He 51 fighters in Spain flew many future aces such as A. Galland, H. Harder, H. Trautloft.

Air battles saw advantage of Republican I-15 and I-16 fighters, therefore He 51 were gradually transferred to Spanish Nationalist Air Force Units.

### Тактико-технические характеристики He 51В-1

|                             |                            |
|-----------------------------|----------------------------|
| Длина, м                    | 8,40                       |
| Размах верхнего крыла, м    | 11,00                      |
| Взлетный вес, кг            | 1900                       |
| Двигатель                   | BMW VI 7,3Z, 750 л.с.      |
| Максимальная скорость, км/ч | 330                        |
| Потолок, м                  | 7770                       |
| Дальность, км               | 740                        |
| Вооружение                  | 2 x 7,92 мм пулемета MG 17 |

### Tactical and Technical Specifications of He 51В-1

|                    |                     |
|--------------------|---------------------|
| Length, m          | 8,40                |
| Span, m            | 11,00               |
| Start weight, kg   | 1900                |
| Engine             | BMW VI 7,3Z, 750 hp |
| Max. Speed, km/h   | 330                 |
| Service ceiling, m | 7770                |
| Range, km          | 740                 |
| Armament           | 2 x 7,92 mm MG 17   |

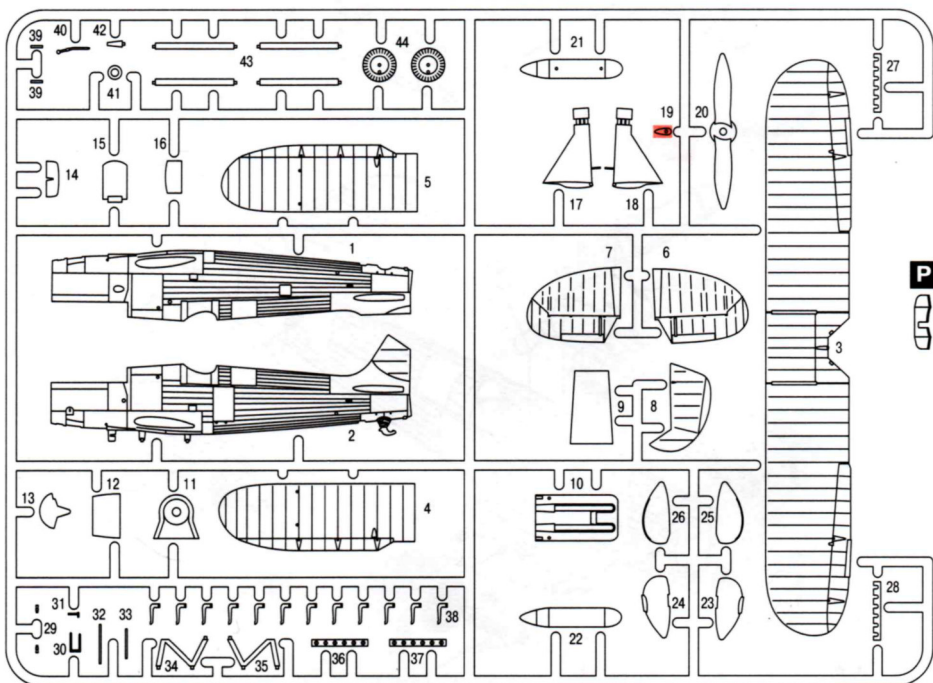

СДЕЛАТЬ САМОМУ  
SCRATCH BUILD



НЕ КЛЕИТЬ  
DO NOT CEMENT



ВЕНД  
СОГНУТЬ



УДАЛИТЬ  
REMOVE



ПРОСВЕРЛИТЬ  
OPEN HOLE



ПРИ СБОРКЕ  
НЕ ИСПОЛЬЗУЕТСЯ  
PARTS NOT FOR USE

1

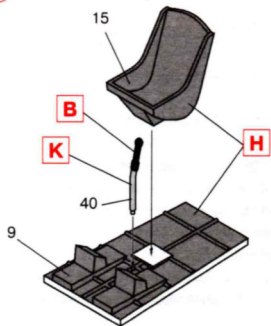

2

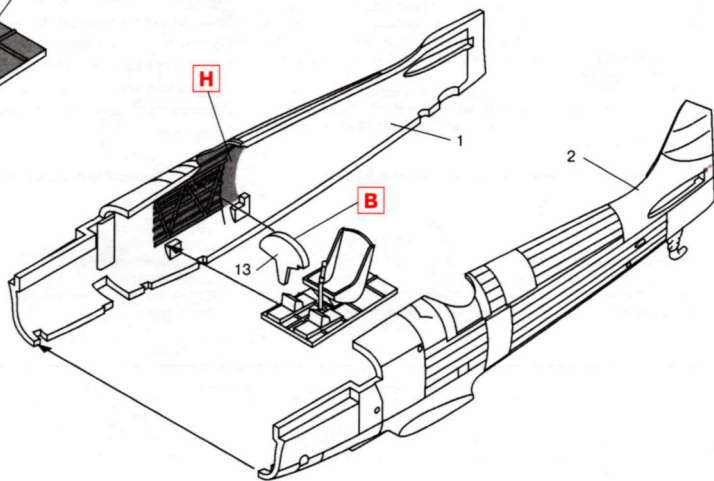

3

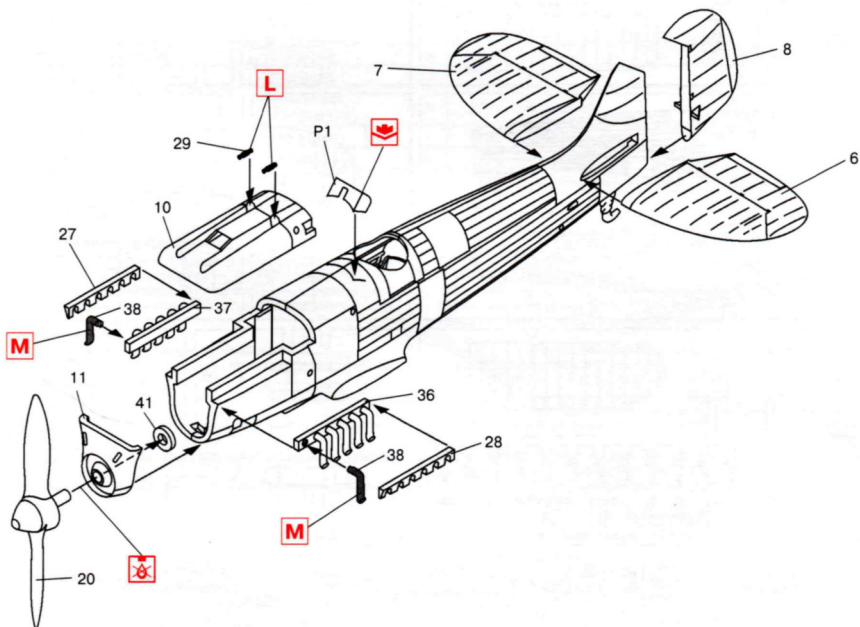

4

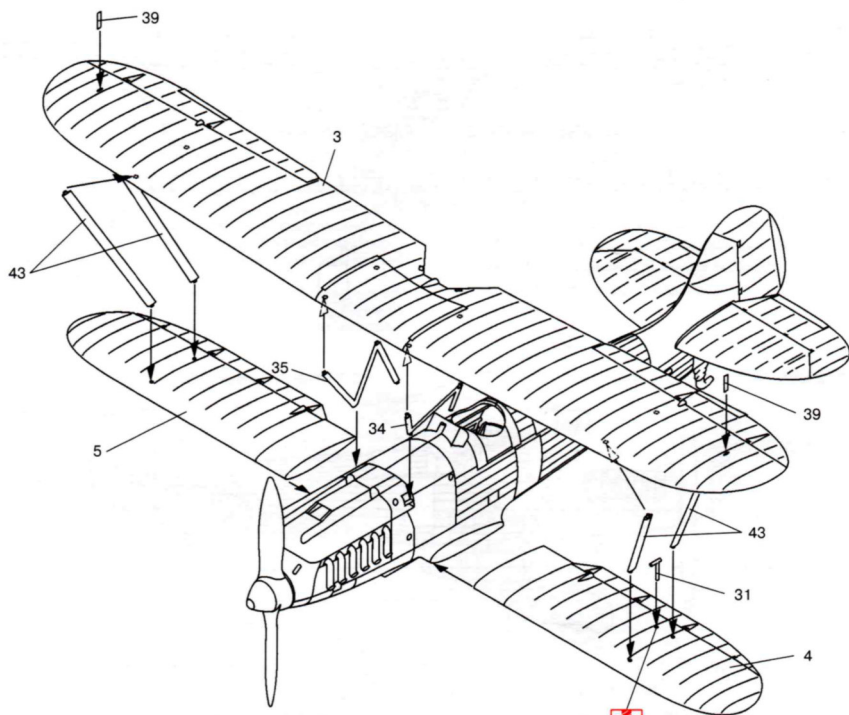

5

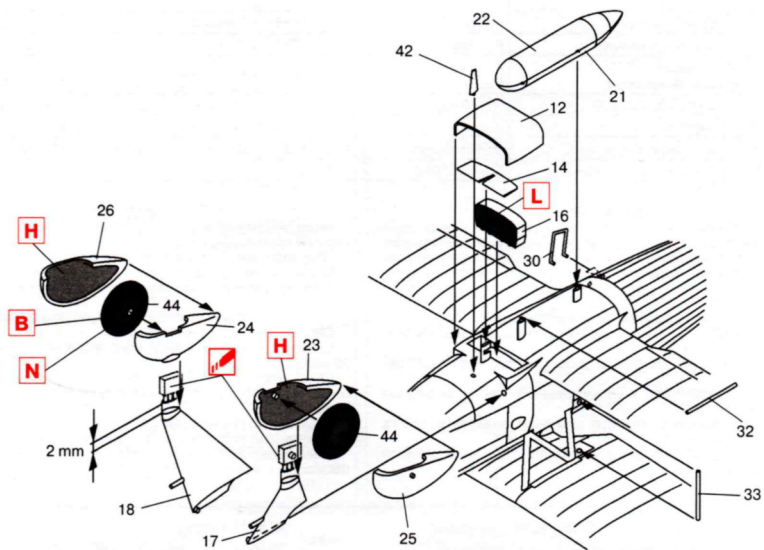

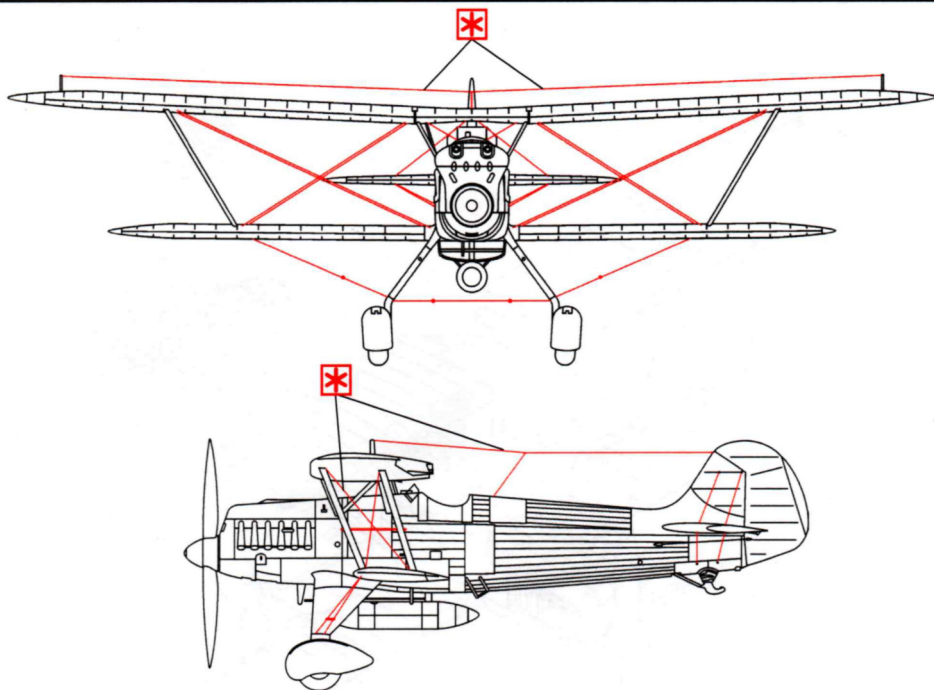

|          | Model Master         |                           |                              |          | Model Master |                      |              |
|----------|----------------------|---------------------------|------------------------------|----------|--------------|----------------------|--------------|
| <b>A</b> | 1768                 | Белый, матовый            | Flat White                   | <b>H</b> | 1716         | Зеленый              | Pale Green   |
| <b>B</b> | 1749                 | Черный, матовый           | Flat Black                   | <b>J</b> | 1780         | Сталь                | Steel        |
| <b>C</b> | 50% 1716<br>50% 1730 | Зеленый<br>Серый, матовый | Pale Green<br>Flat Gull Grey | <b>K</b> | 1781         | Алюминий             | Aluminium    |
| <b>D</b> | 1712                 | Зеленый, матовый          | Field Green                  | <b>L</b> | 1795         | Темный металл        | Gunmetal     |
| <b>E</b> | 1735                 | Дерево                    | Wood                         | <b>M</b> | 1785         | Ржавчина             | Rust         |
| <b>F</b> | 1701                 | Коричневый, матовый       | Military Brown               | <b>N</b> | 1723         | Темно-серый, матовый | Gunship Gray |
| <b>G</b> | 1562                 | Светло-голубой, матовый   | Flat Light Blue              |          |              |                      |              |

#### ВНИМАНИЕ!

Работать с клеем и красками в проветриваемом помещении и не допускать открытого огня. Для сборки модели рекомендуется применять полистирольный клей ПС или его зарубежные аналоги. Отделяя детали от литников, используйте модельный нож для зачистки.

#### Метод нанесения аппликаций

Чистым ножом или ножницами аккуратно вырежьте необходимую аппликацию.

Вырезанную аппликацию погрузите в теплую воду на 20 секунд.

Приложив аппликацию к необходимому месту, аккуратно удалите подложку.

Марлевым тампоном удалите пузырьки воздуха и слегка прижмите аппликацию.

После высыхания аппликаций влажным тампоном удалите остатки клея вокруг них.

#### CAUTION!

When you use glue or paint, do not use near open flame, and use in well ventilated room.

Glue and paint are not included.

When you take parts off from the runner frame, use a modeling scissors and trim excess plastic with a cutter or a file.

#### Correct Method for Applying Decals

Clean model surface with wet cloth.

Cut each design out of decal sheet and dip them in warm water for 20 seconds.

Check with finger tip if design is loose on base paper. If so, place it on proper position on model and slide off base paper leaving design on model.

Move design to exact position with wet finger tip, and push out excess water and air bubbles under decal with soft cotton cloth.

When decals get dry, wipe off with wet cloth excess glue left around decals.

ООО ICM Холдинг  
ул. Бориспольская 9, строение 64,  
02099, Киев, Украина  
Тел./факс: +38(044) 369 54 12  
E-mail: [export@icm.com.ua](mailto:export@icm.com.ua)



ICM Holding  
Borispol'skaya, 9, build. 64,  
02099, Kiev, Ukraine  
Tel./Fax: +38(044) 369 54 12  
E-mail: [export@icm.com.ua](mailto:export@icm.com.ua)

**Хейнкель He 51B-1**  
Истребитель-биплан ВВС Испании

**№ 72191**  
**1:72**

**Heinkel He 51B-1**  
Spanish Air Force Fighter-Biplane

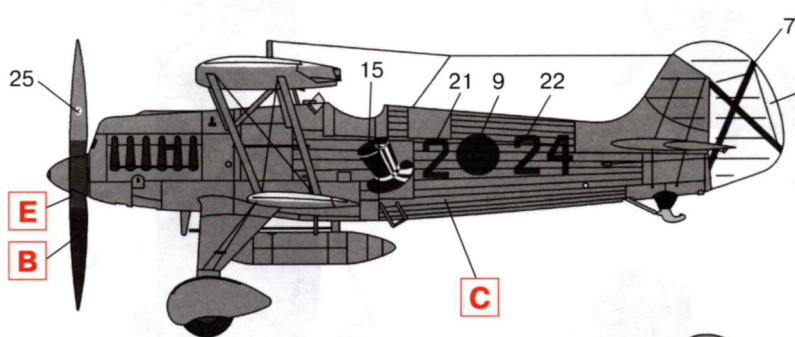

He 51 B-1, обер-лейтенант Кнуппель, командир группы 4.J/88, «Легион Кондор», Таблада, декабрь 1936 г.  
He 51 B-1, Oblt. Knuppel, commander of 4.J/88, Legion Condor, Tablada, December 1936.

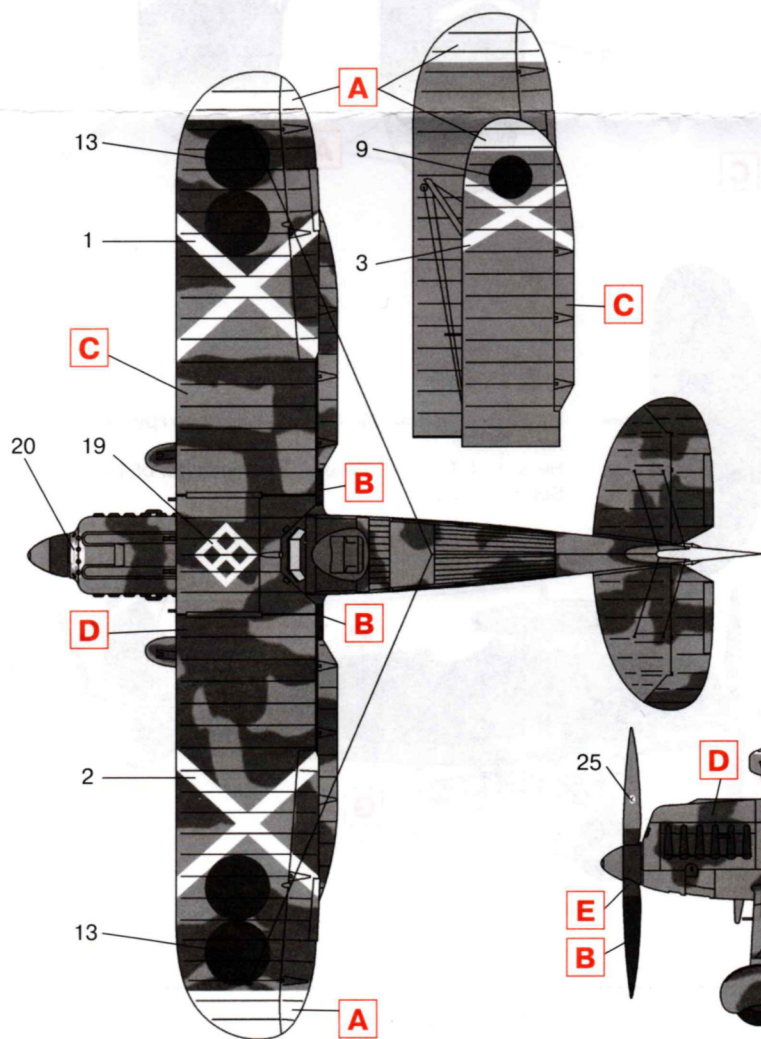
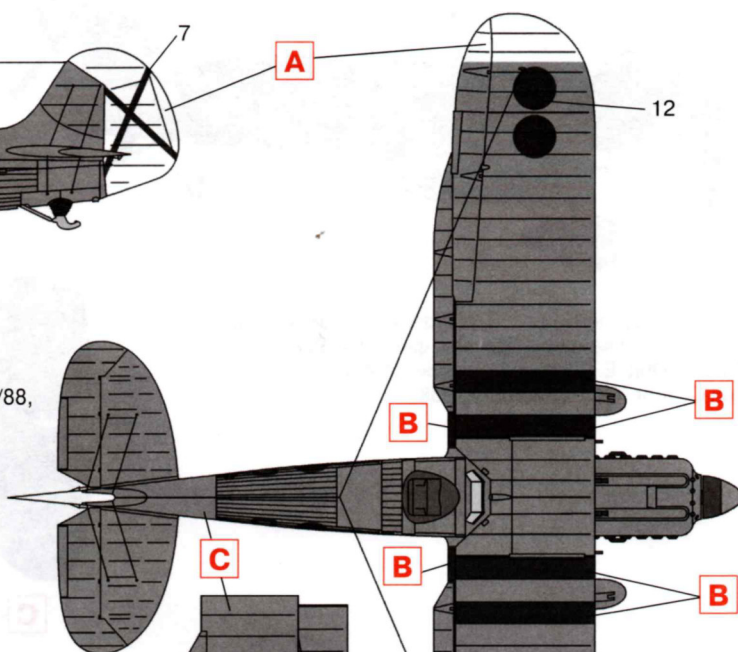

He 51 B-1, обер-лейтенант Х. Хардер, командир группы 1.J/88, «Легион Кондор», Виттория, март 1937 г.  
He 51 B-1, Oblt. H. Harder, commander of 1.J/88, Legion Condor, Vittoria, March 1937.

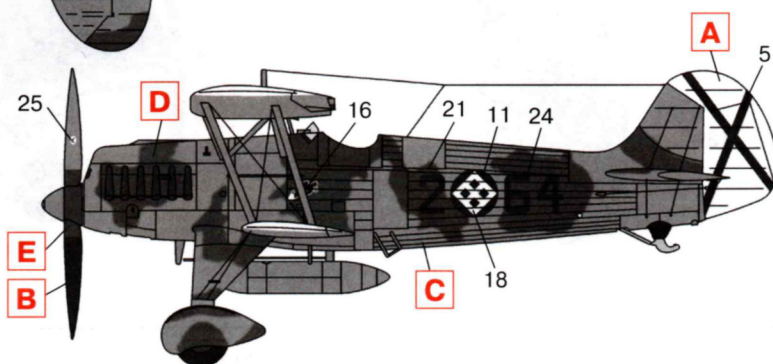

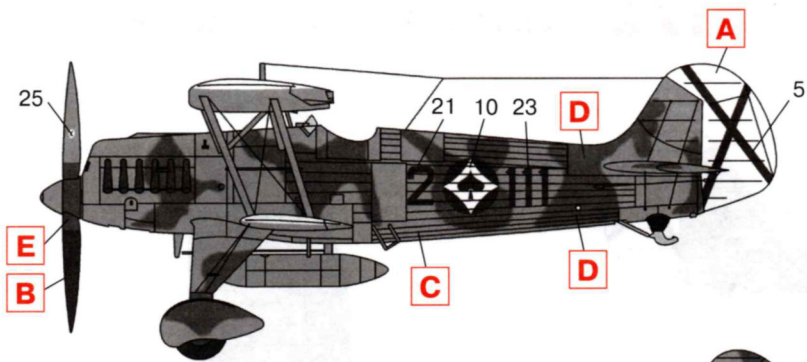

He 51 B-1, обер-лейтенант Э. д'Элза, командир группы 4.J/88, «Легион Кондор», Теруэль, февраль 1938 г.  
 He 51 B-1, Oblt. E. d'Elsa, commander of 4.J/88, Legion Condor, Teruel, February 1938.

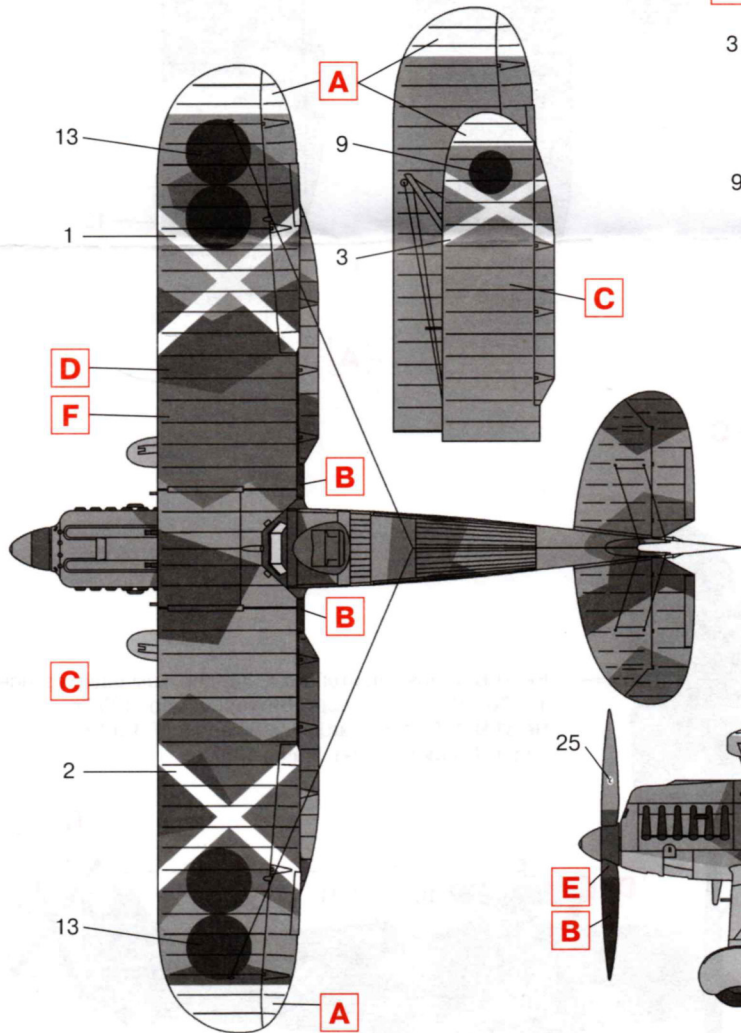
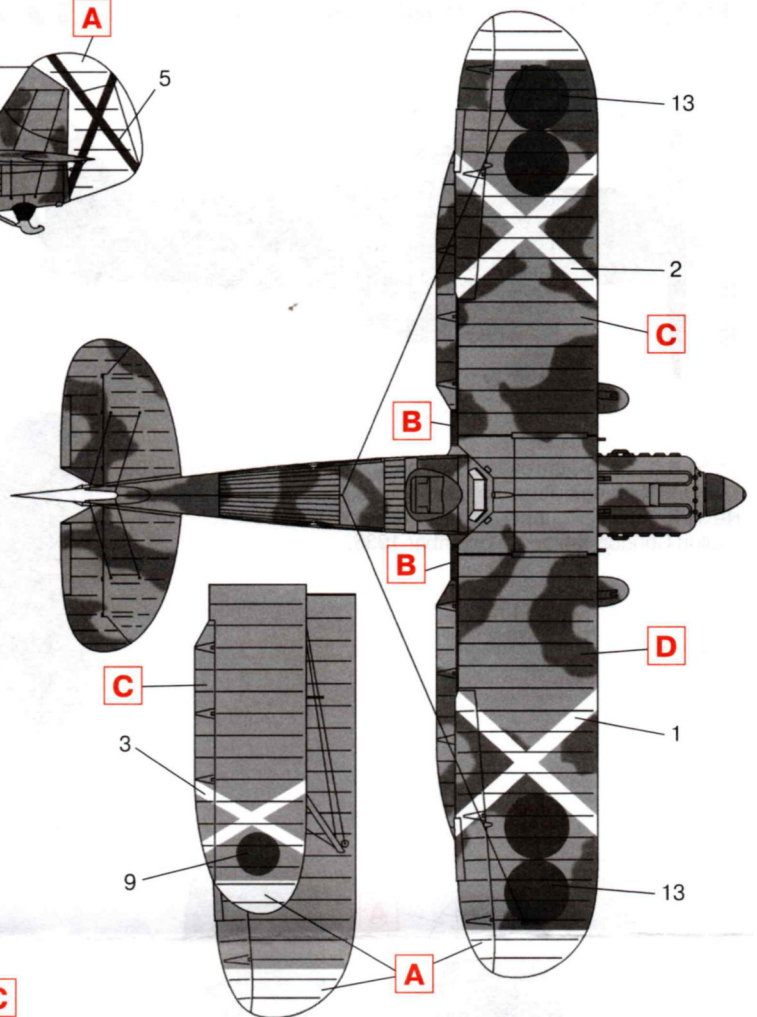

He 51 B-1, майор Г.Ф. Перес, командир группы 4-G-2, лето 1938 г.  
 He 51 B-1, Maj. G.F. Peres, commander of 4-G-2, Summer 1938

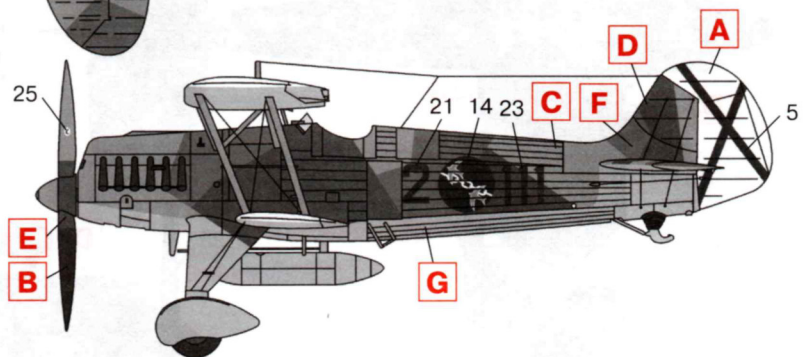

ООО ICM Холдинг  
 ул. Бориспольская 9, строение 64,  
 02099, Киев, Украина  
 Тел./факс: +38(044) 369 54 12  
 E-mail: export@icm.com.ua



ICM Holding  
 Borispolskaya, 9, build. 64,  
 02099, Kiev, Ukraine  
 Tel./Fax: +38(044) 369 54 12  
 E-mail: export@icm.com.ua