

# AVIA S-99

1/72  
No. A 01

## STAVEBNÍ NÁVOD • ASSEMBLY INSTRUCTIONS

Bf 109G-10 byl stavěn od října 1944 jako stíhací stroj pro boj s letouny protivníka ve velkých výškách. Vznikl dalším zdokonalením Bf 109, základního stíhacího typu německé Luftwaffe ve druhé světové válce. Modernizace spočívala v zástavbě nového motoru DB 605D do Messerschmittu Bf 109G-6. S výstrojí průzkumných kamer Rb 50/30 zabudovaných do trupu sloužil i k taktickému průzkumu pod označením Bf 109G-10/R2. Z plánované výroby 6 000 ks bylo postaveno údajně 2 600 letadel. Kromě jednotek německé Luftwaffe operoval v jednotkách spojenců Osy (Chorvatsko, Itálie, Maďarsko). Po válce bylo v Československu zkompletováno 21 letounů tohoto typu, které sloužily pod označením S-99 až do konce 50. let.

### Technicko-taktická data

rozpětí	9 924 mm
délka	9 020 mm
vzletová hmotnost	3 343 kg
max. rychlost vodorovného letu ve výšce 9 000 m	653 km/h
s použitím zařízení MW 50 ve výšce 7 500 m	690 km/h
dostup	12 500 m
výkon motoru	max. 937 kW u země
DB 605D	1 323 kW ve výšce 5 100 m

The Bf 109G-10 high-altitude interceptor was produced from October, 1944. It was an improved modification of the German Luftwaffe's standard WW II fighter. Its improvement was represented by the new DB 605D engine built into the Messerschmitt Bf 109G-6 airframe. With the camera Rb 50/30 installed in the fuselage, it served as recon aircraft, marked Bf 109G-10/R2. From the planned 6,000 machines 2,600 were reportedly manufactured. Apart from the Luftwaffe units it was operated by the Axis allies (Croatia, Hungary, Italy). In the post-war Czechoslovakia 21 aircraft were assembled which were designated AVIA S-99 and were operated till the late 50s.

### Technical specifications

Wing span	9,924 mm
Length	9,020 mm
Take-off weight	3,343 kg
Max. speed at 9,000 m	653 km/h
Max. speed with MW 50 at 7,500 m	690 km
Ceiling	12,500 m
Max. power of the DB 605D	
- at sea level	937 kW
- at 5,100 m	1,323 kW



# ČÍSLOVÁNÍ DÍLŮ

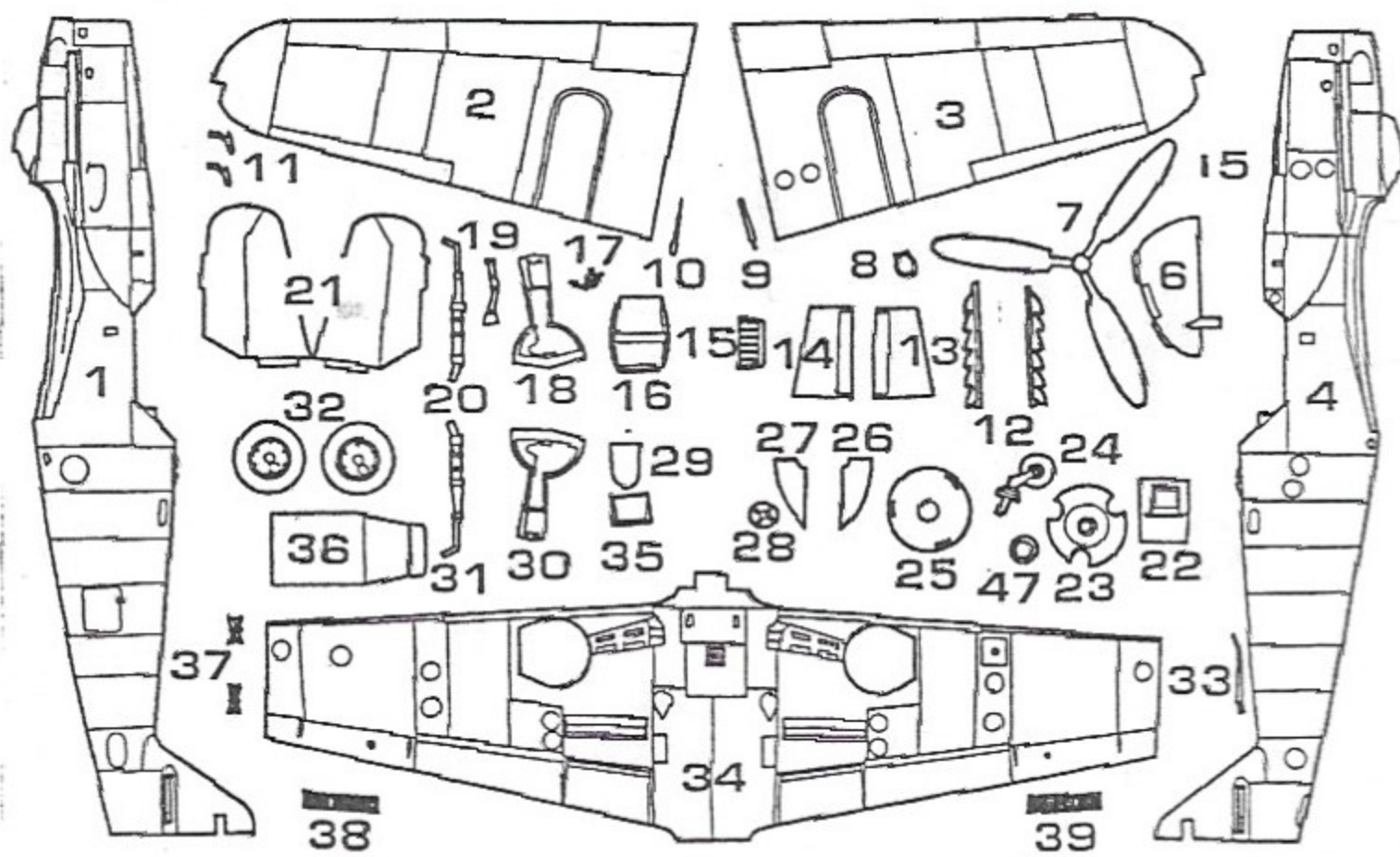

# NUMBERS OF PARTS

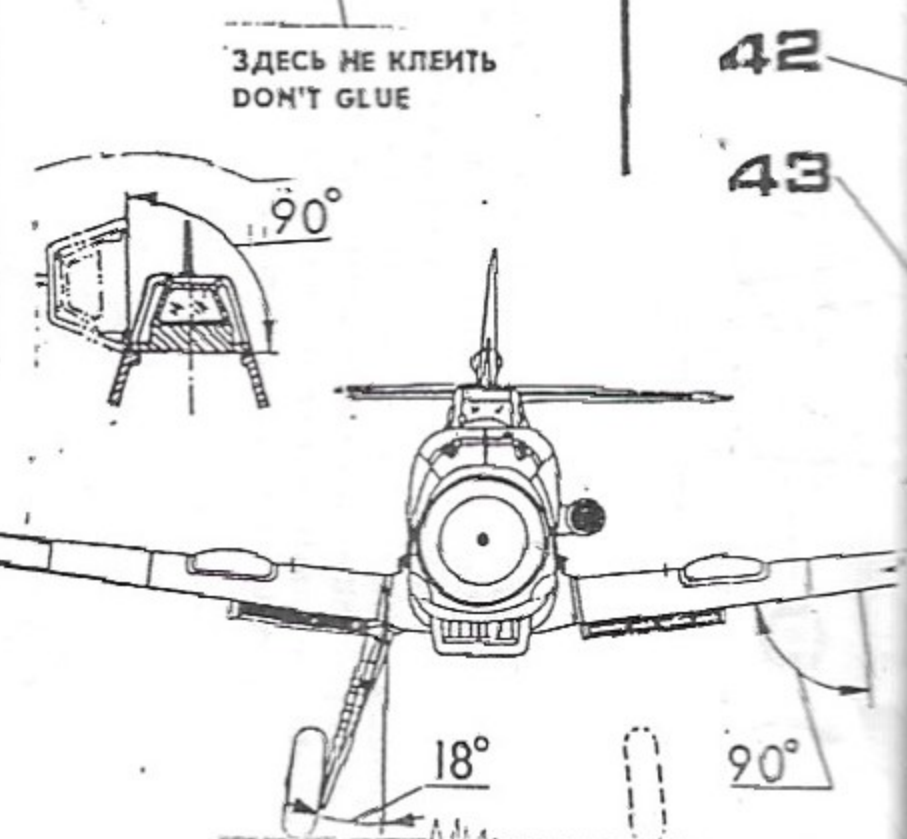
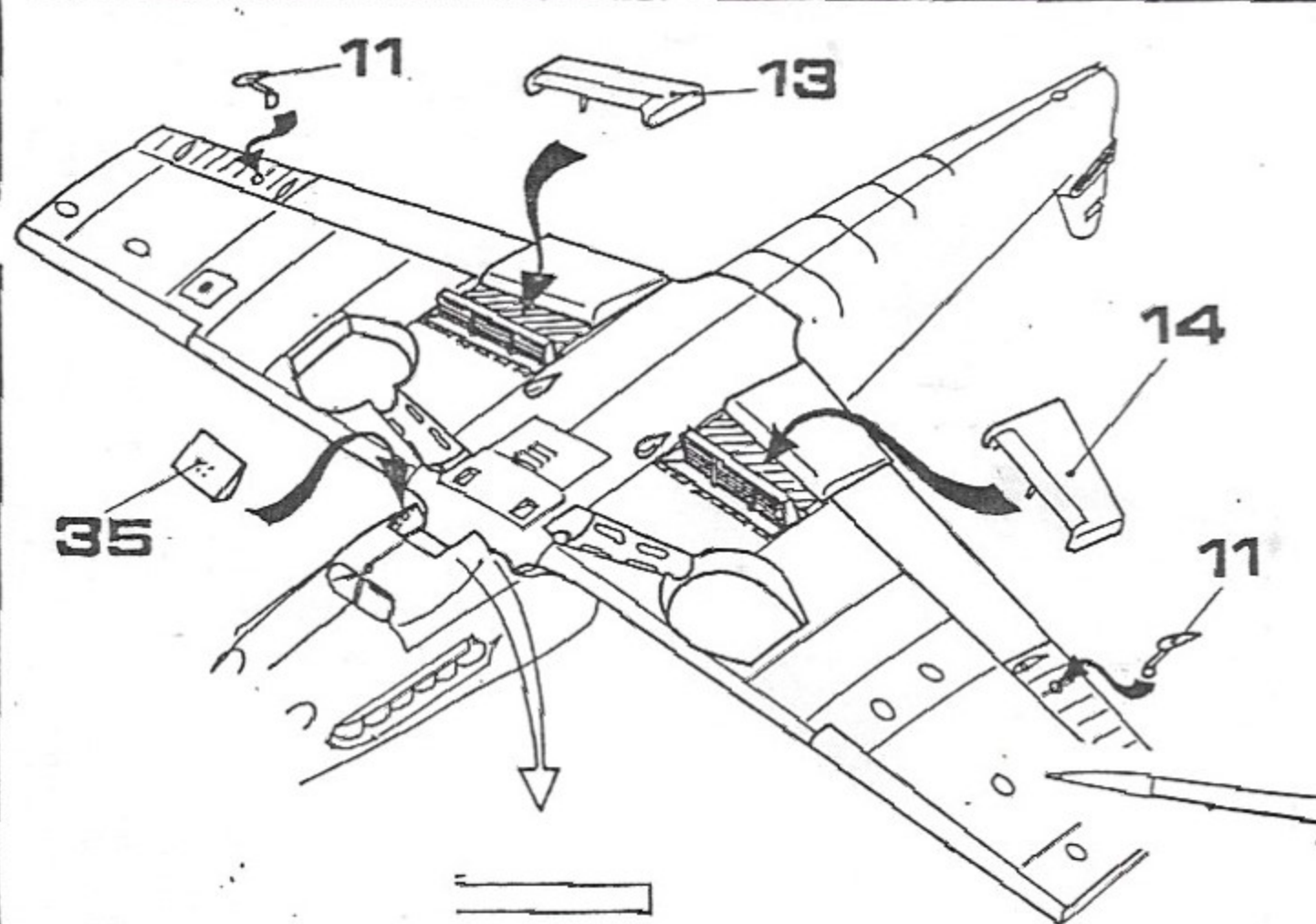
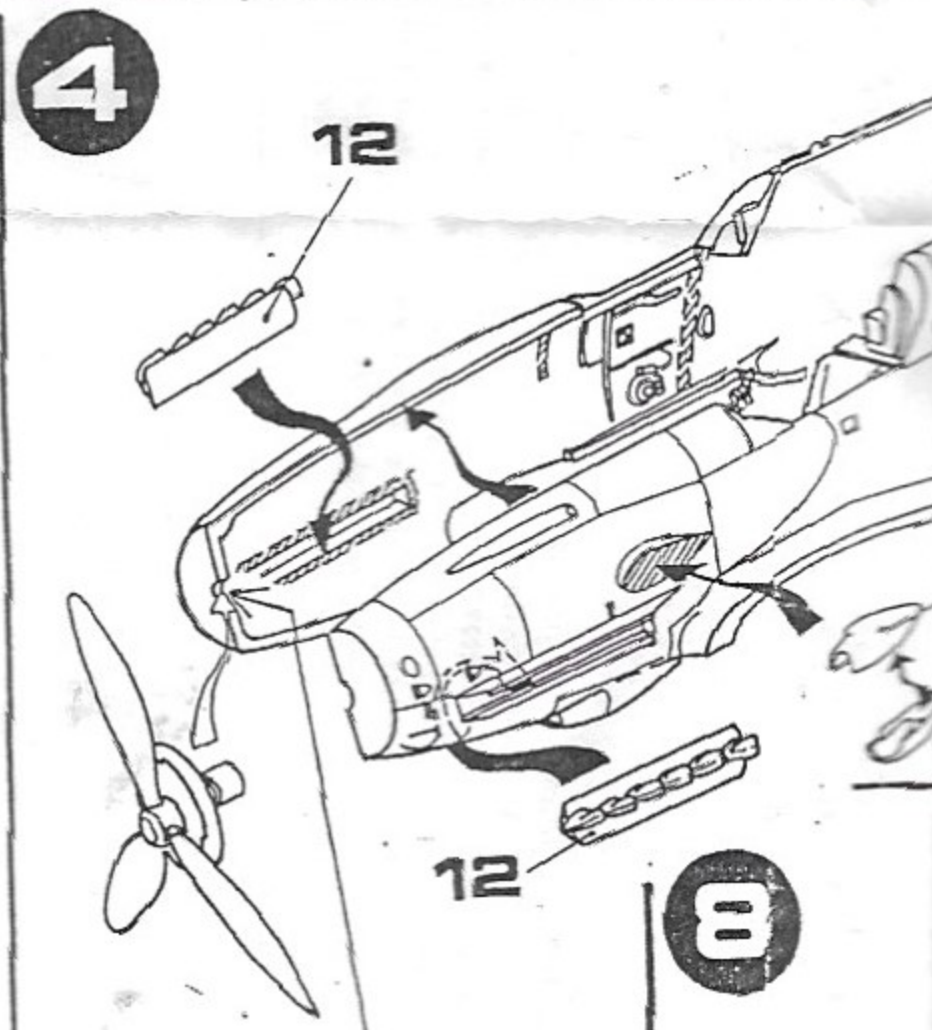
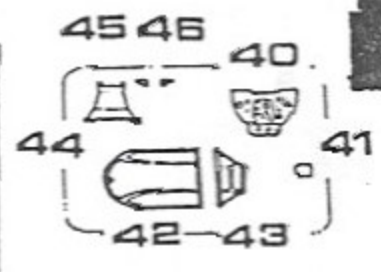
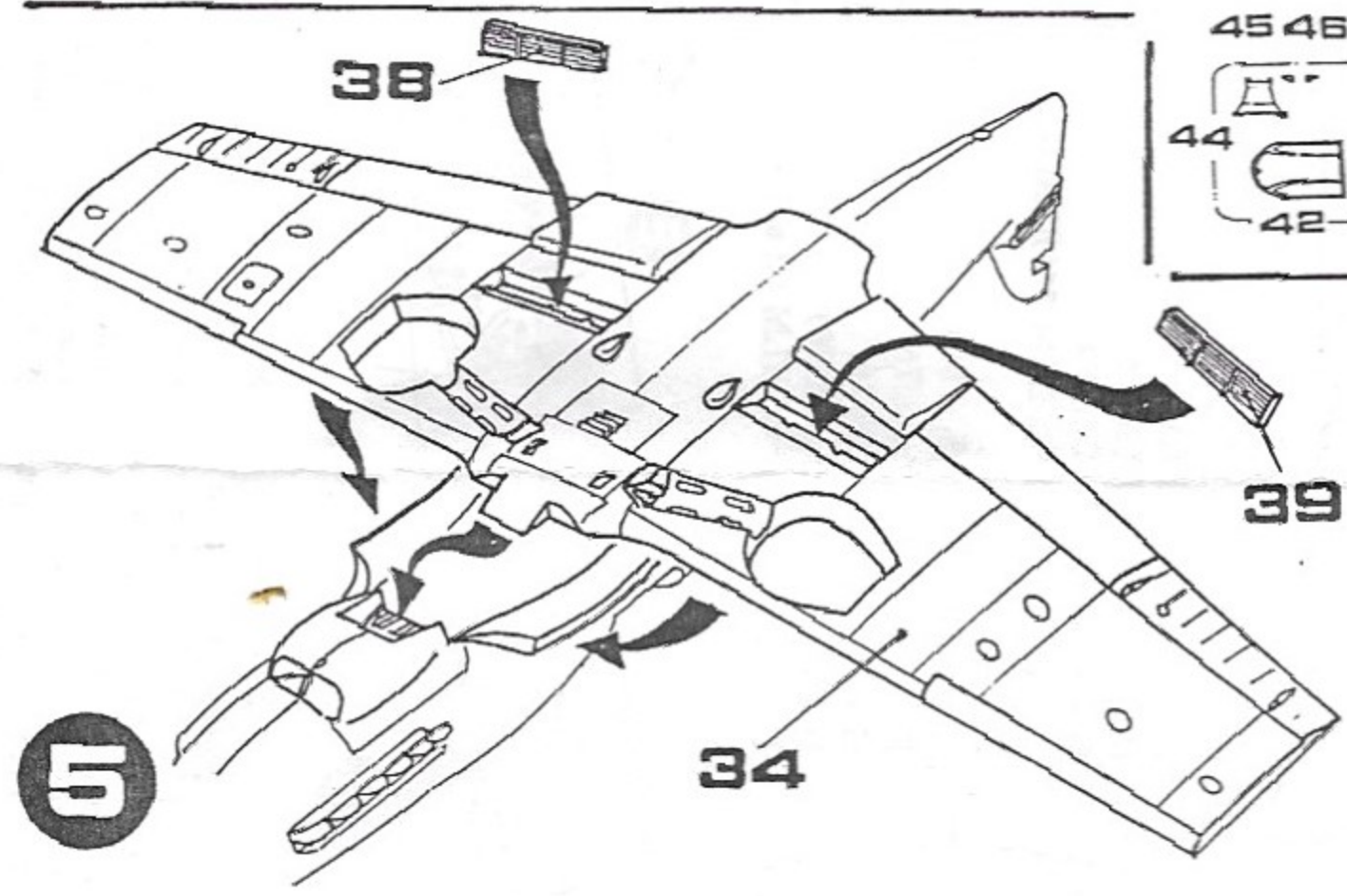
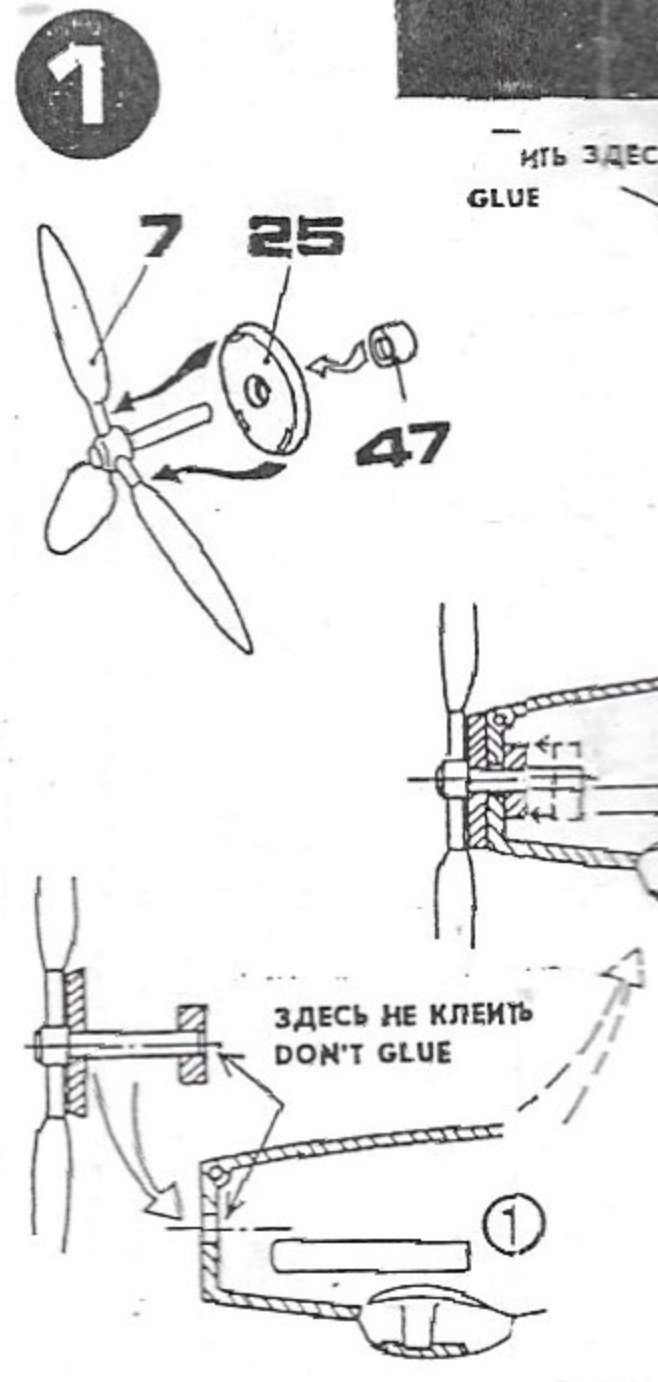

6

8



**NUMBERS OF PARTS**

**STAVEBNÍ NÁVOD**

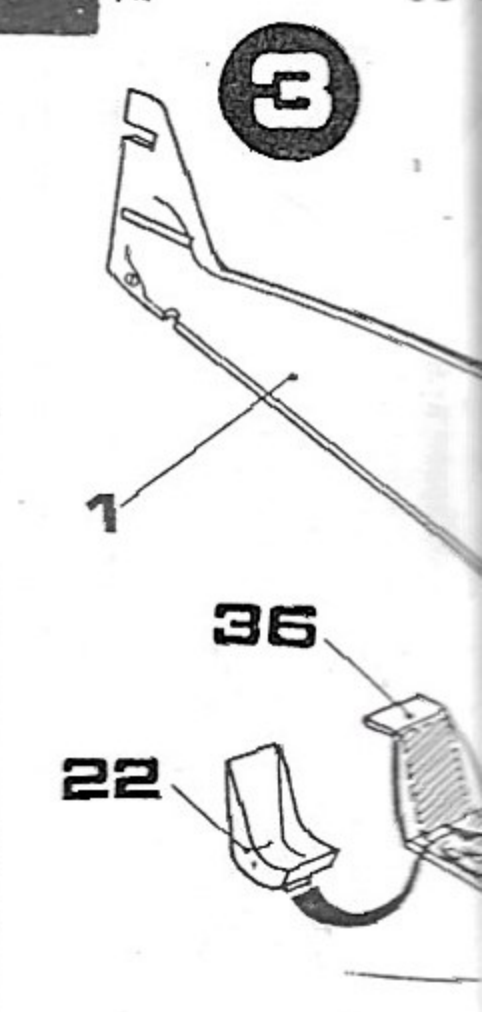
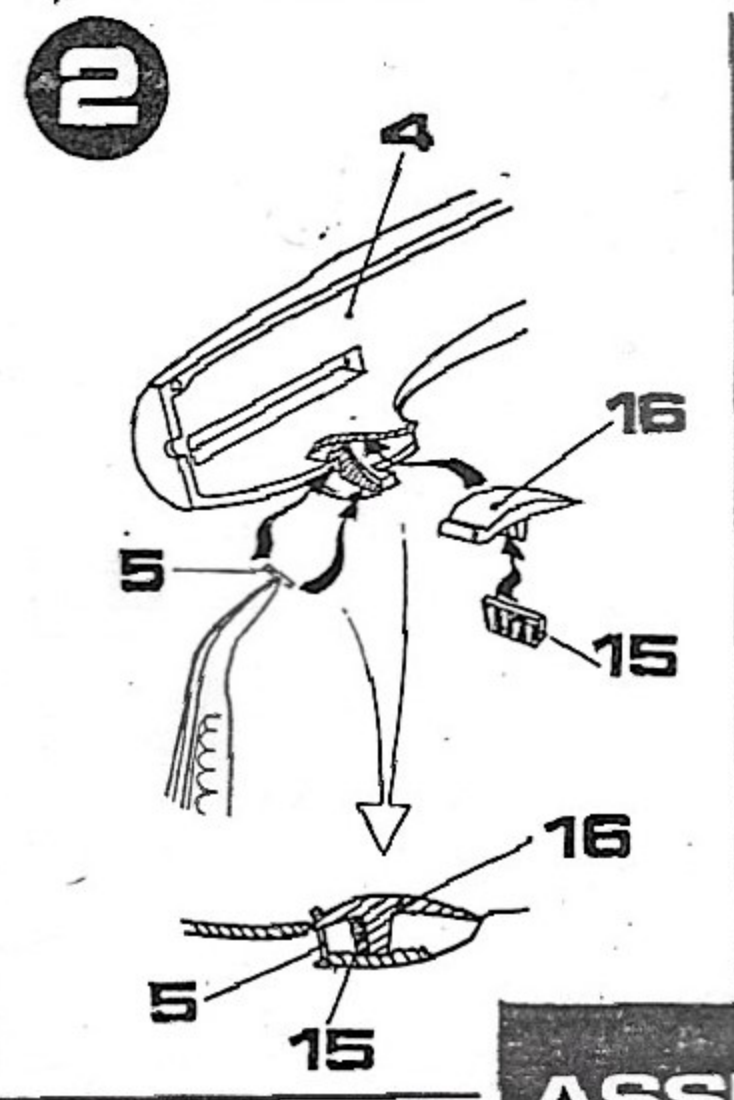
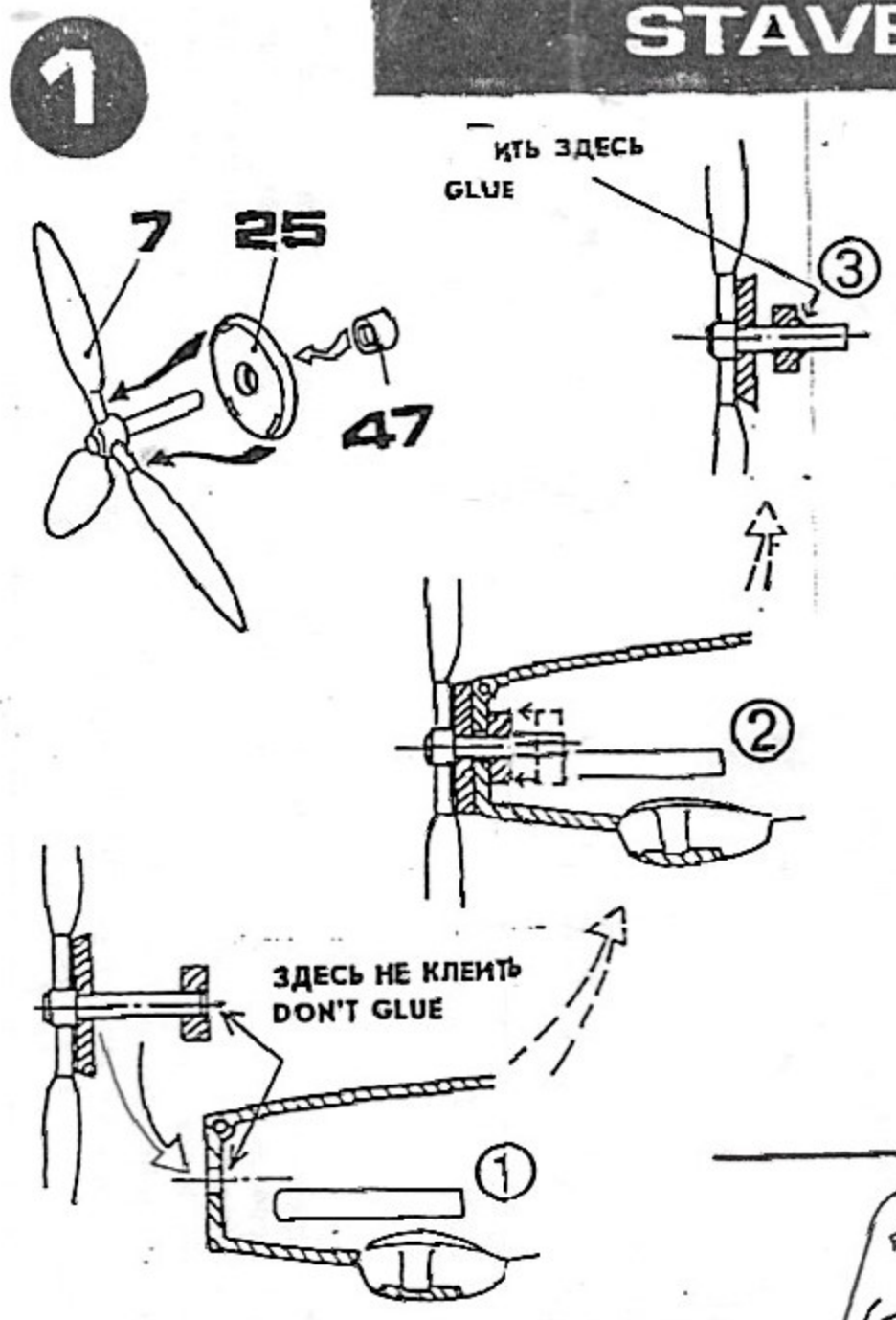

**ASSEMBLY INS**

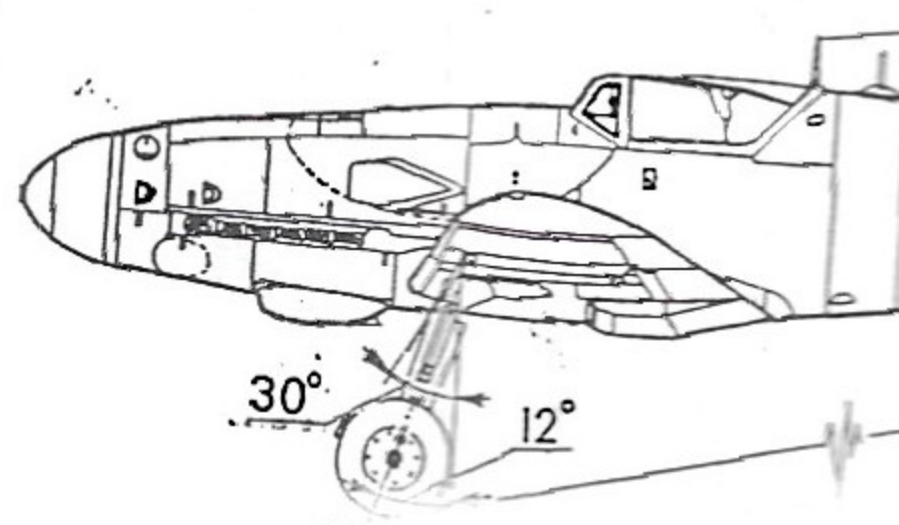
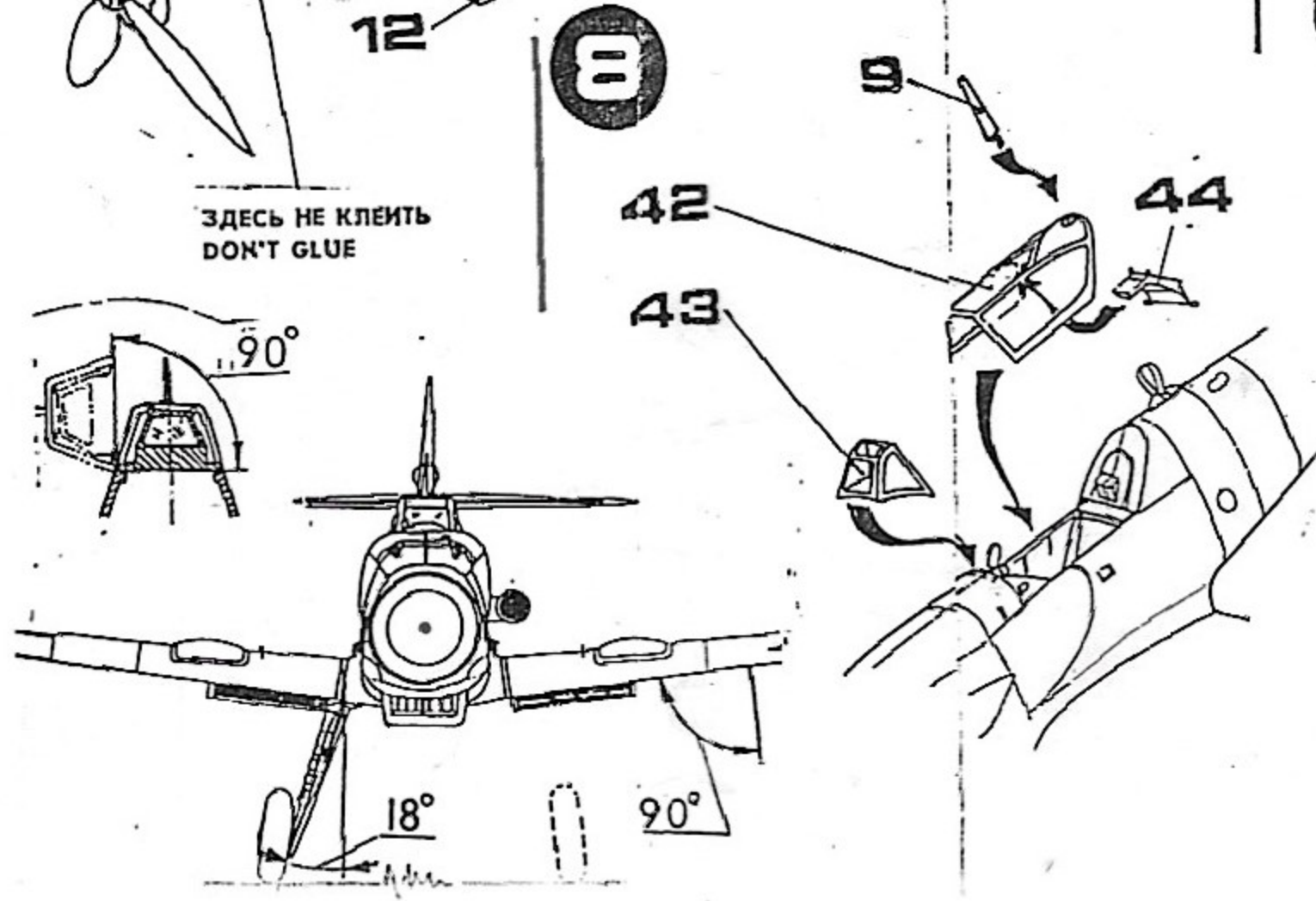
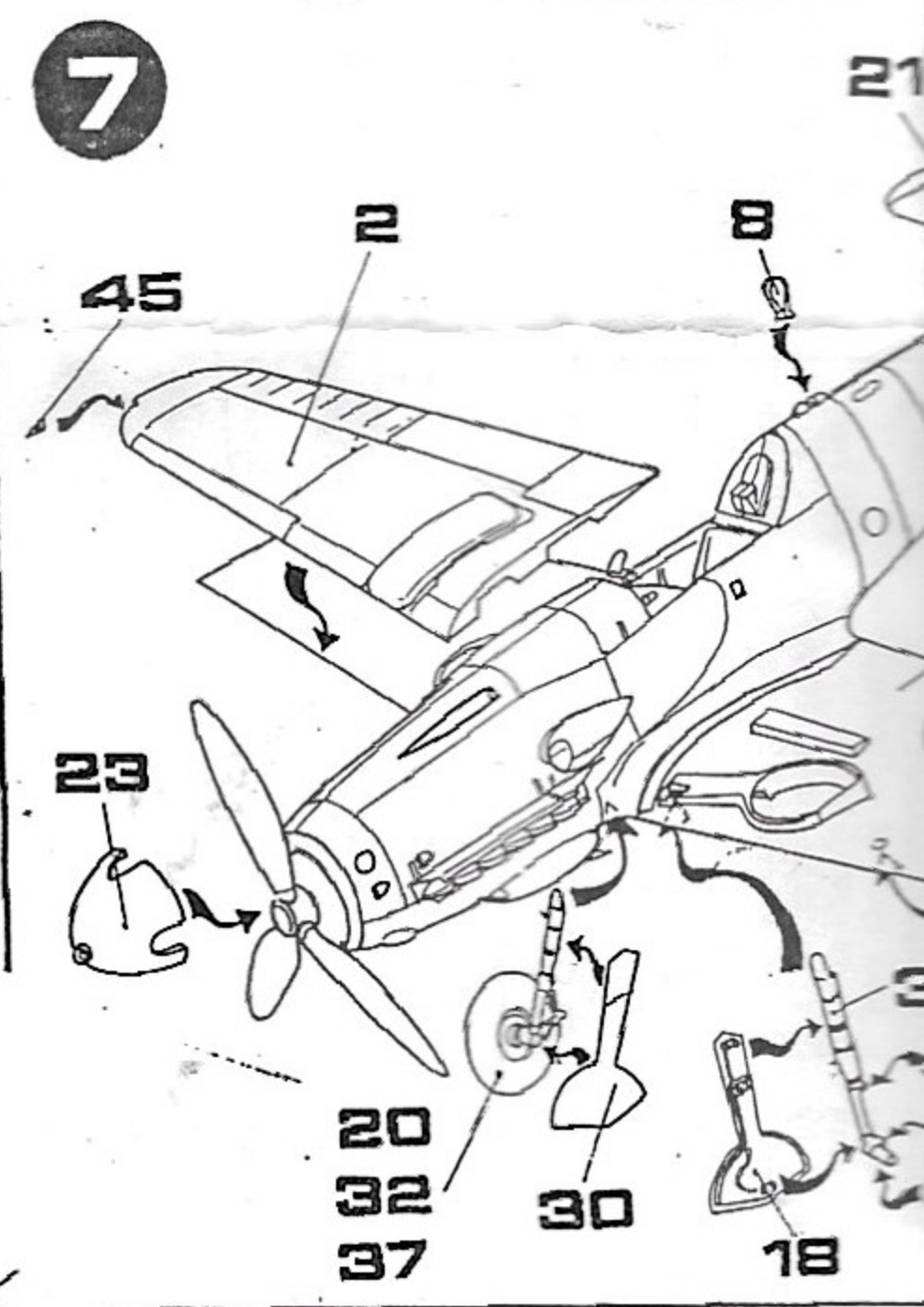
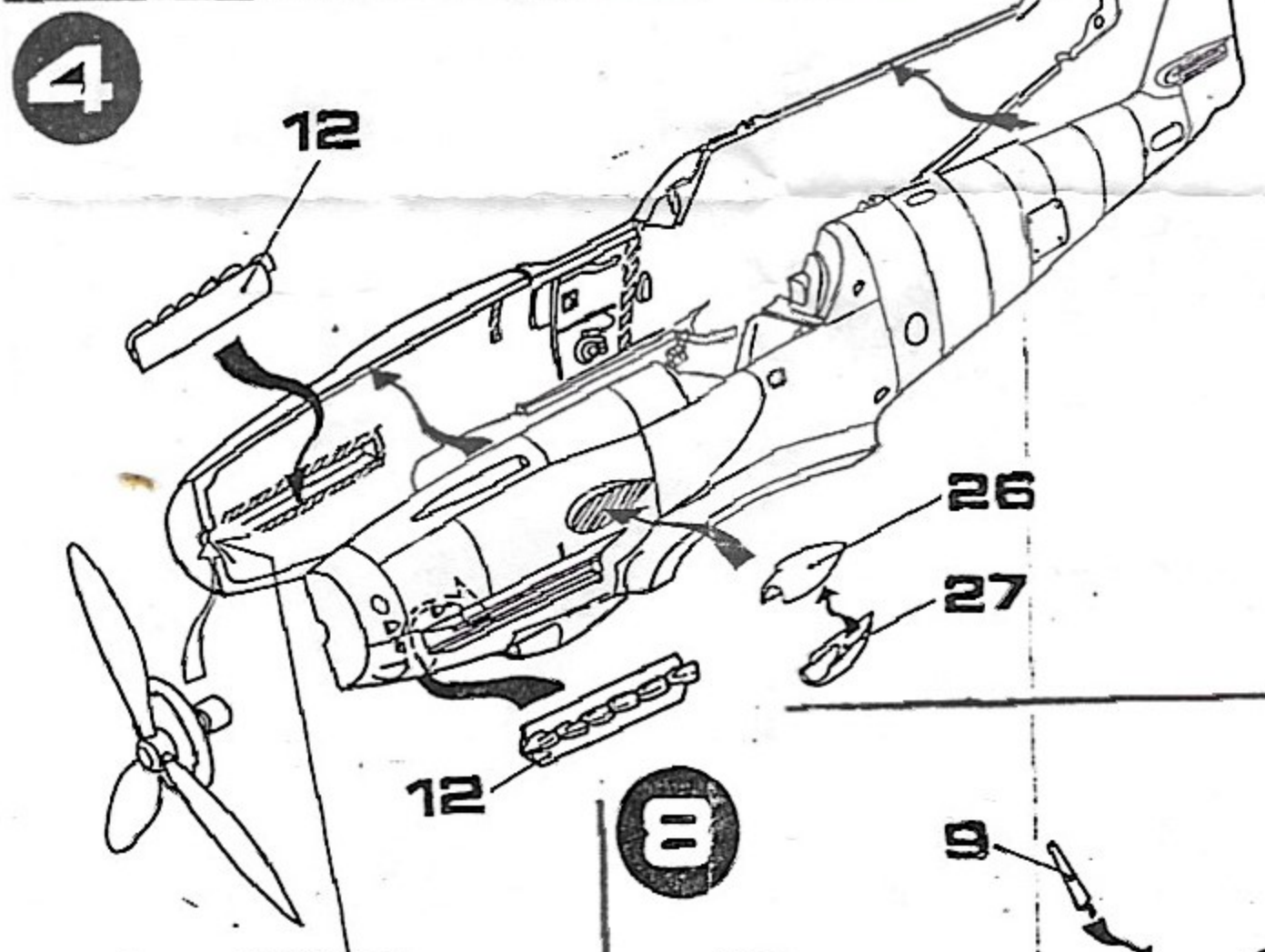



# STAVEBNÍ NÁVOD

2. DEČÍ

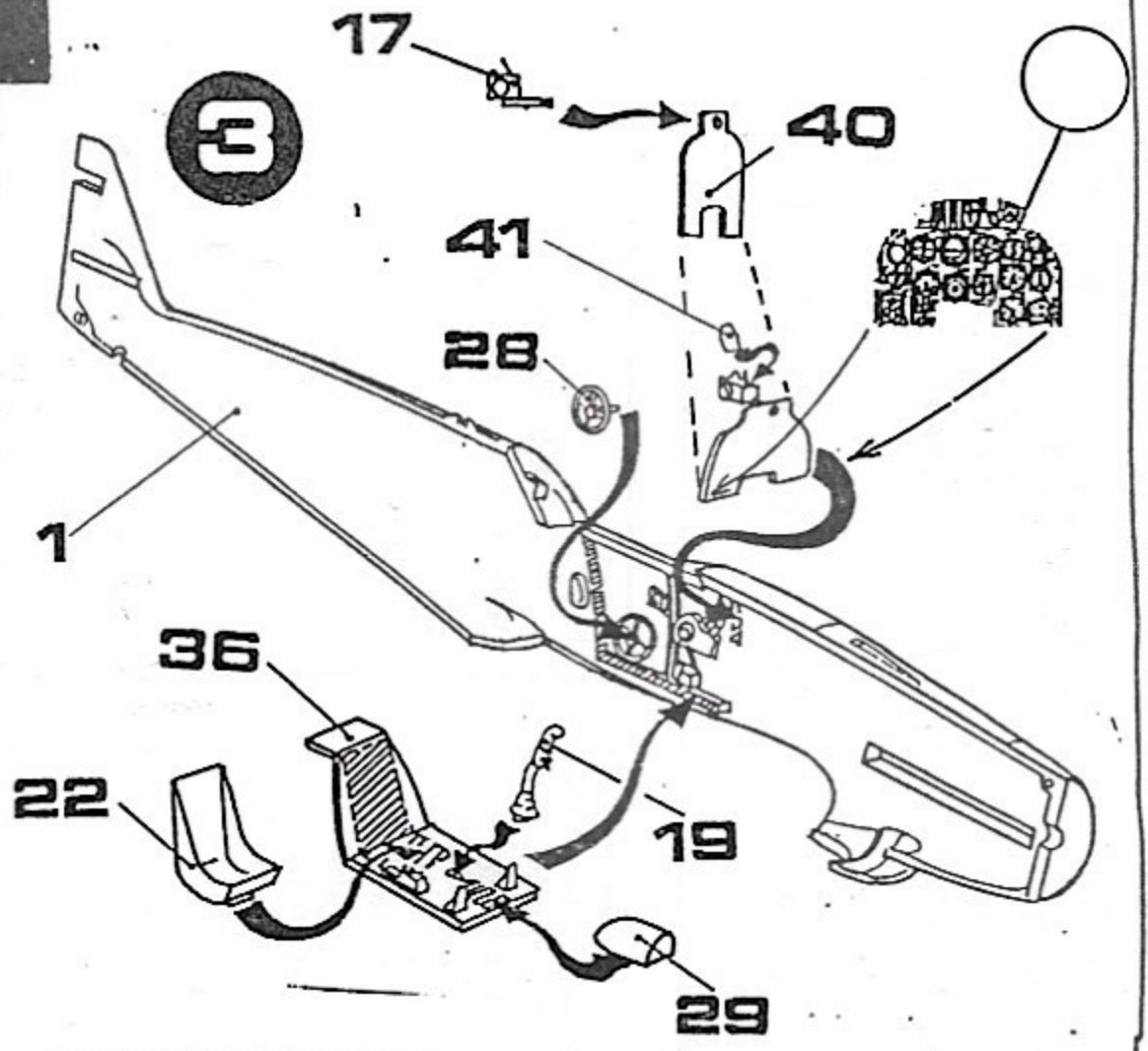
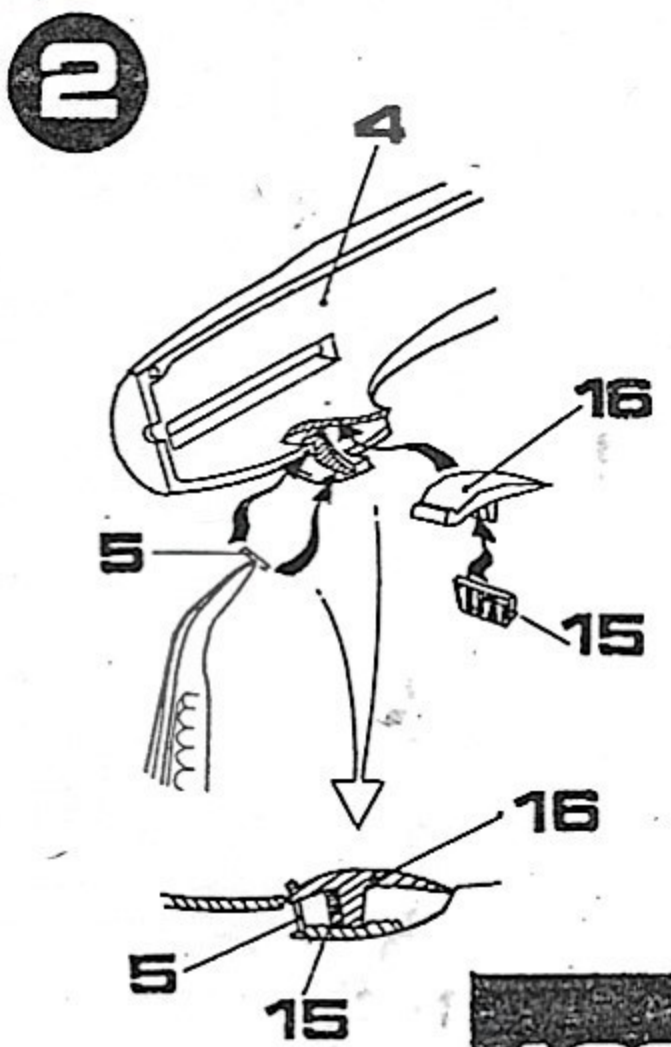

# ASSEMBLY INSTRUCTIONS

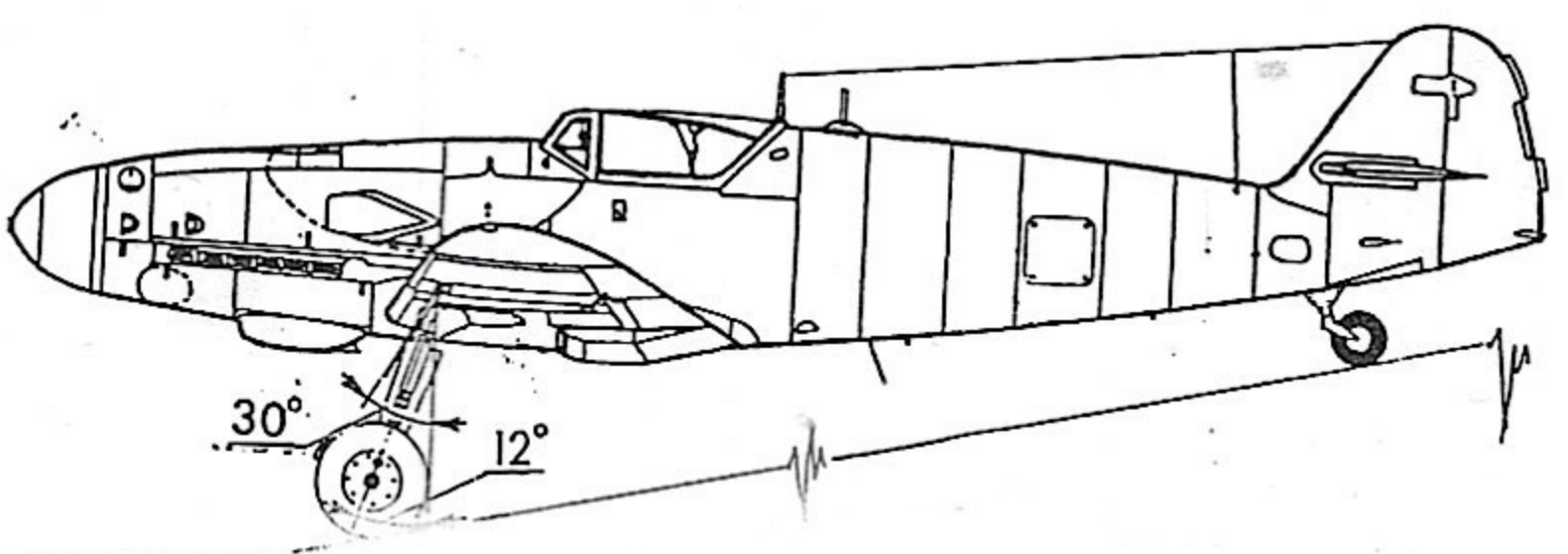
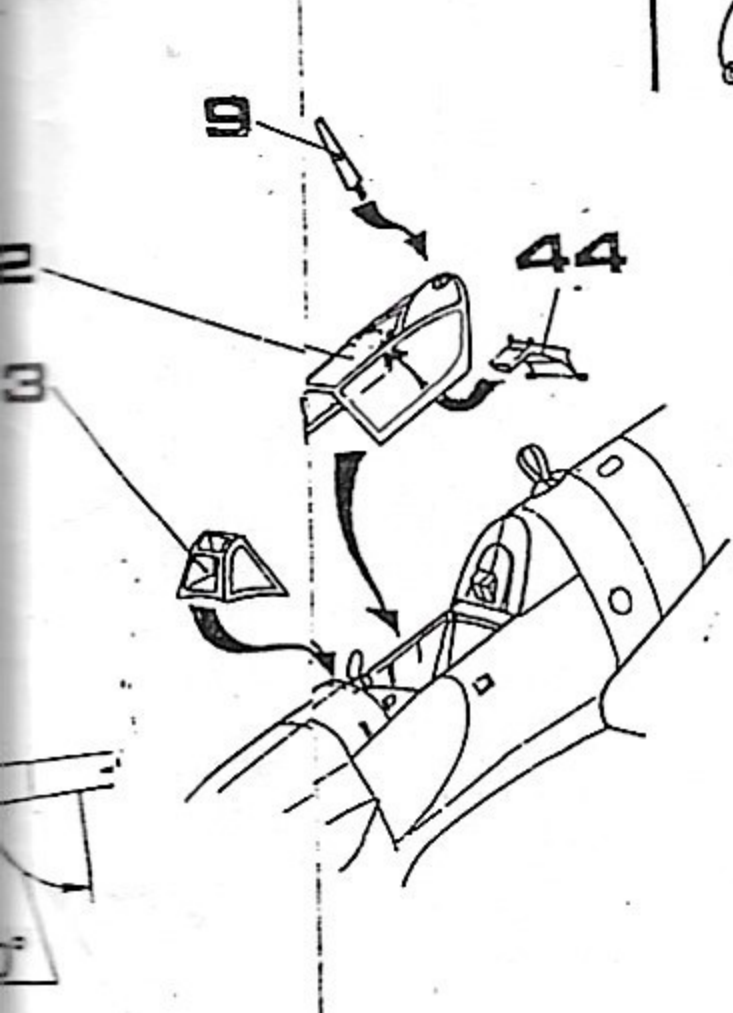
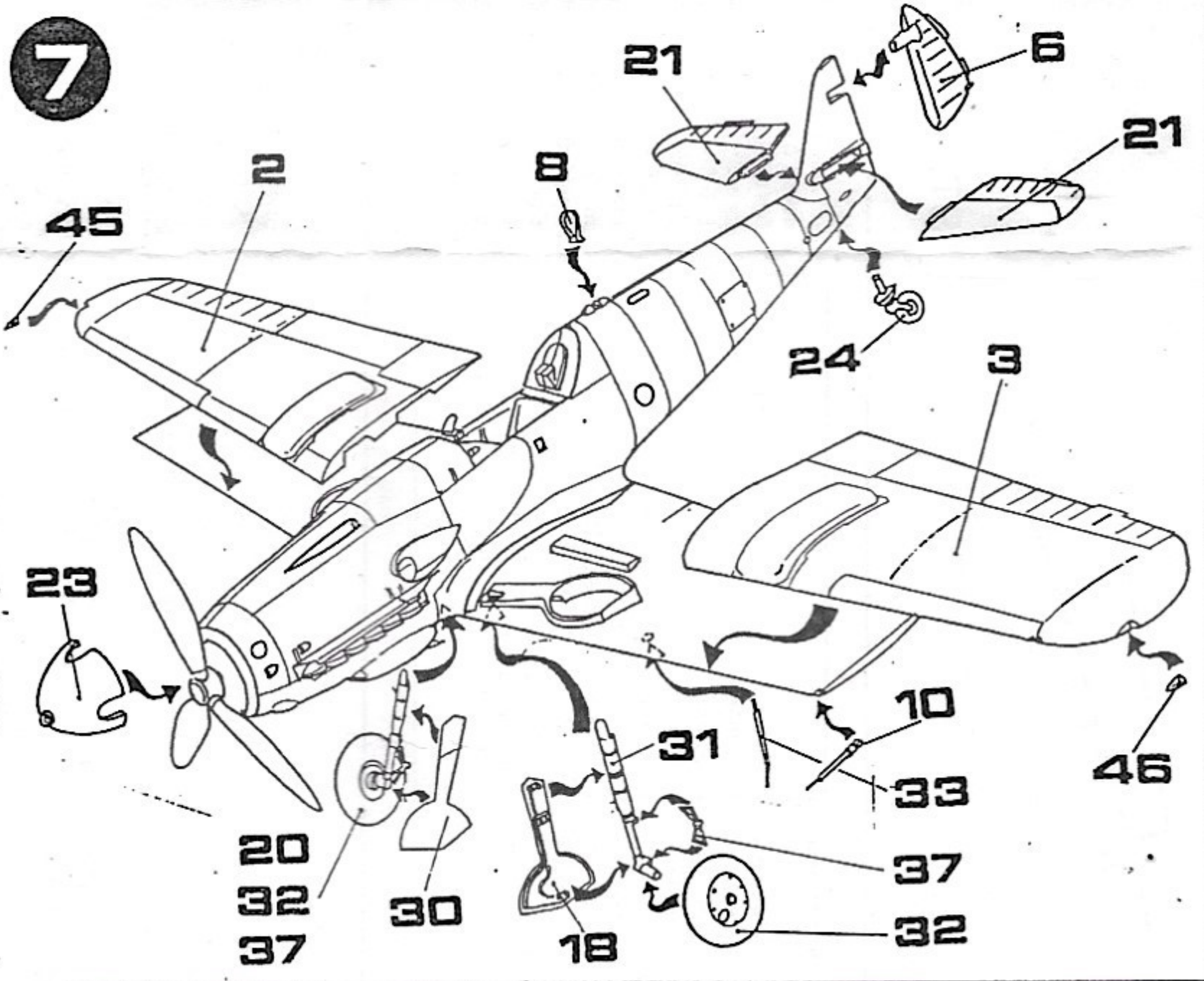
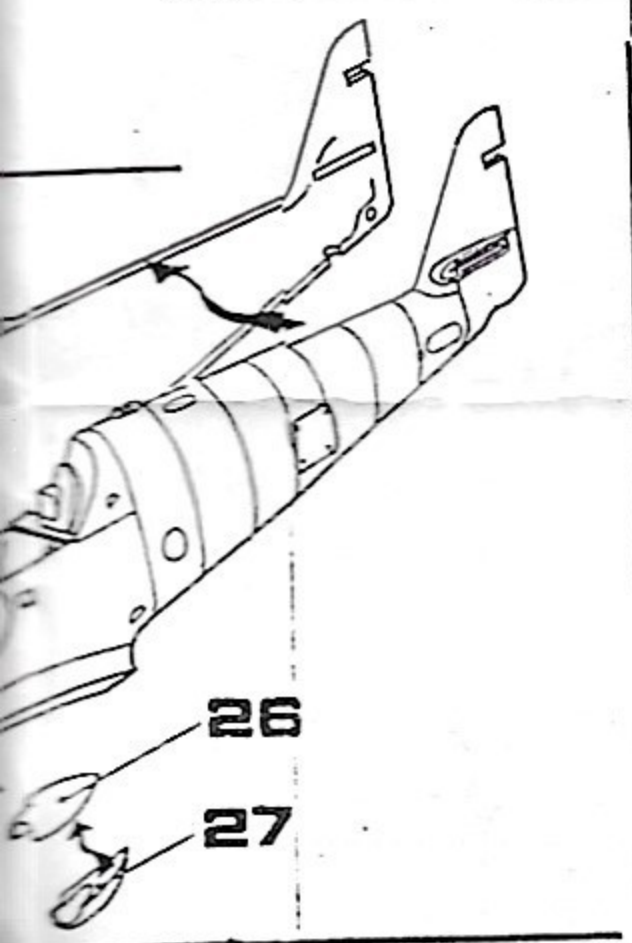



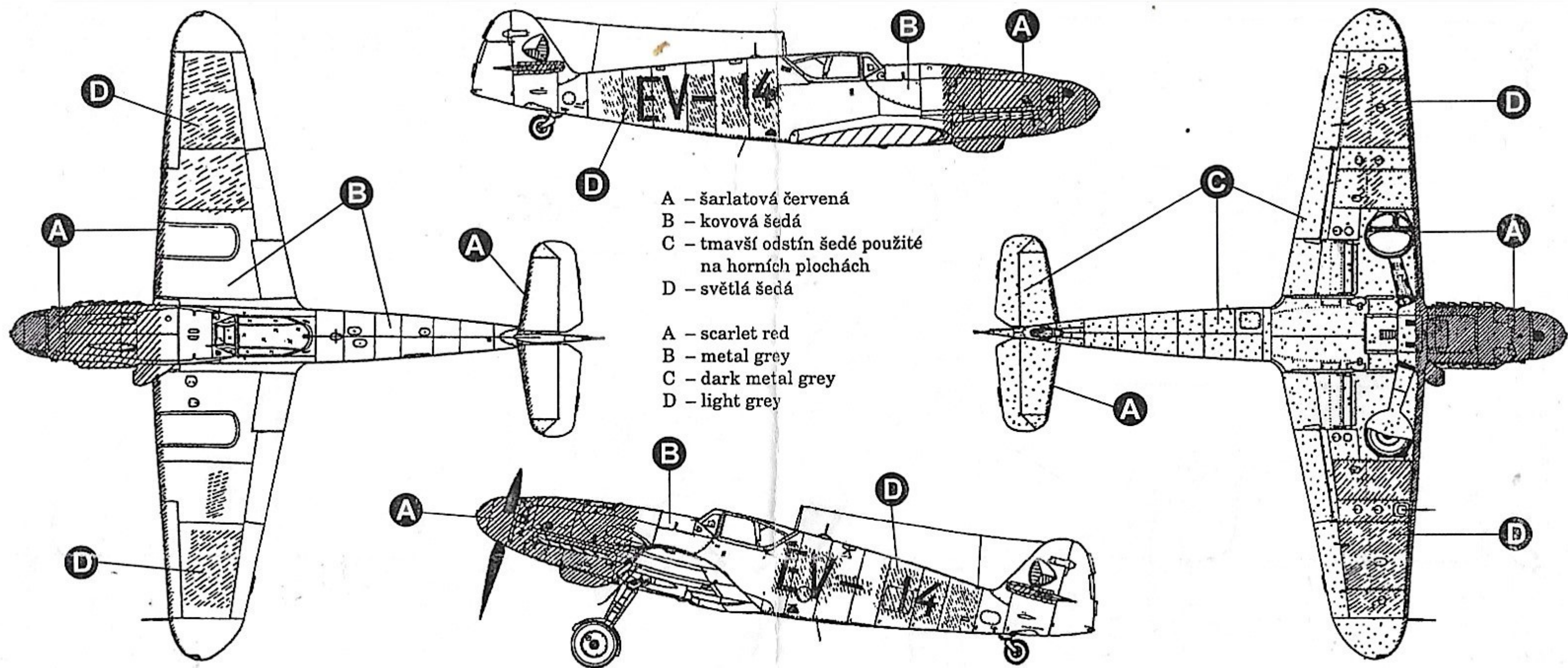

A – šarlatová červená  
 B – kovová šedá  
 C – tmavší odstín šedé použité  
 na horních plochách  
 D – světlá šedá

A – scarlet red  
 B – metal grey  
 C – dark metal grey  
 D – light grey

AVIA S-99. Stroj vojenského výcvikového střediska, letiště Planá u Českých Budějovic, jaro 1947.

Zbarvení: Horní a boční plochy – kovově šedá. Spodní plochy v tmavším odstínu téže barvy. Vrtulový kužel, motorový kryt, náběžné hrany křídel a vodorovné ocasní plochy – šarlatově červená. Původní imatrikulace na trupu, na spodní a horní straně křídel byla provizorně přetřena světlešedou barvou. Vnitřní strana podvozkových krytů, podvozky a vnitřek kabiny – šedo zelená RLM 02. Některé díly v kabině (přístrojové panely, pancéřová ochrana za hlavou pilota) a disky kol hlavního podvozku – černošedá RLM 66. Vrtule – černo zelená RLM 70.

AVIA S-99. This machine was deployed to the CzAF O.T.U. in České Budějovice/Planá, spring, 1947.

Color finish: Upper surfaces – metal grey. Lower surfaces – darker shade of the same color. Spinner, engine cowlings, wing and horizontal tailplanes leading edge – scarlet red. Original markings on the machine's fuselage, lower and upper wings surfaces was temporarily overpainted light grey. Landing gear doors inside, landing gear and cockpit inside – grey-green (RLM 02). Instrument panels, armor plate aft of the pilot's head, main landing gear wheel discs – black-grey (RLM 66). Propeller blades – black-green (RLM 70).



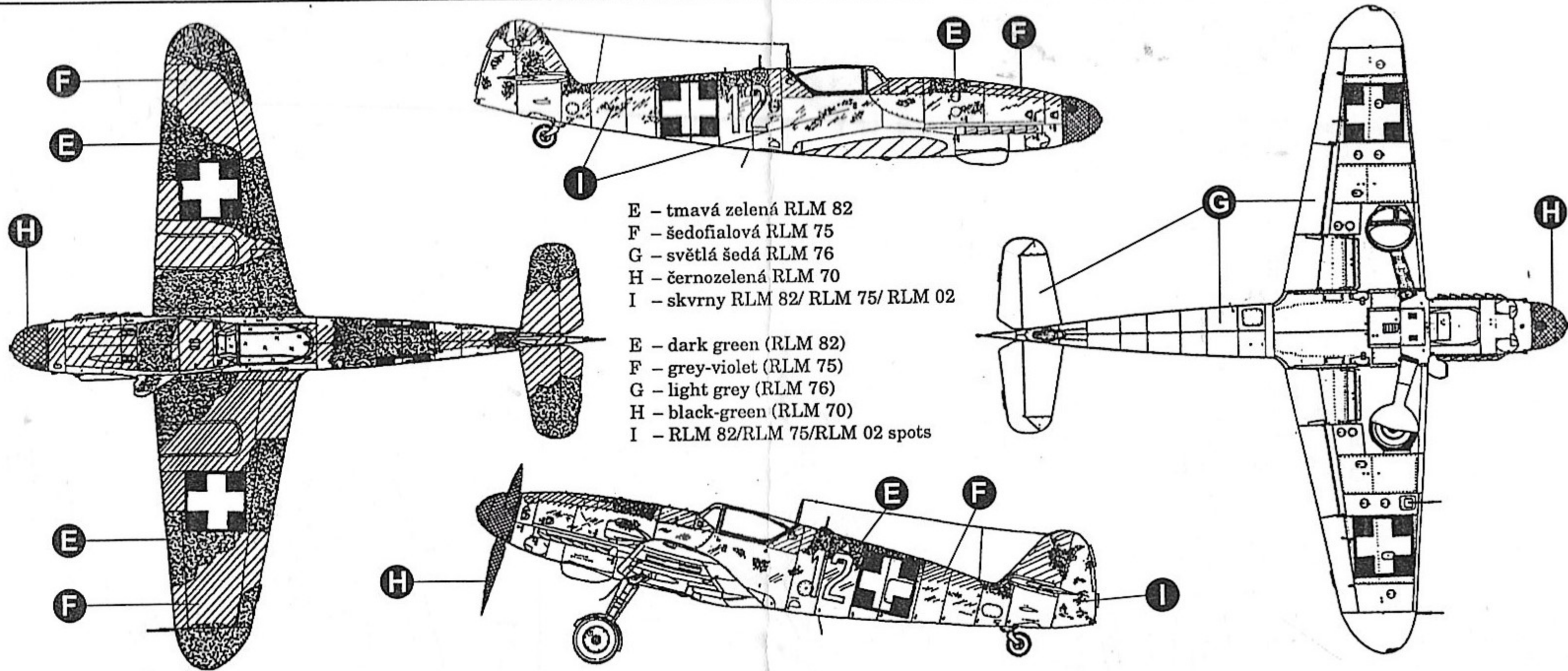

E - tmavá zelená RLM 82  
 F - šedofialová RLM 75  
 G - světlá šedá RLM 76  
 H - černozeleá RLM 70  
 I - skvrny RLM 82/ RLM 75/ RLM 02

E - dark green (RLM 82)  
 F - grey-violet (RLM 75)  
 G - light grey (RLM 76)  
 H - black-green (RLM 70)  
 I - RLM 82/RLM 75/RLM 02 spots

**MESSerschmitt Bf 109G-10.** Maďarské letectvo, počátek r. 1945.

Zbarvení: Horní plochy - tmavá zelená RLM 82 a šedofialová RLM 75. Spodní plochy a boky trupu - světlá šedá RLM 76. Boky přestříkány skvrnami RLM 82, RLM 75 a zelenošedé RLM 02. Vnitřní strana podvozkových krytů, podvozky a vnitřek kabiny - šedozelená RLM 02. Některé díly v kabině (přístrojové panely, pancéřová ochrana za hlavou pilota) a disky kol hlavního podvozku - černošedá RLM 66. Tímto odstínem byla natřena i rámová anténa (stavební díl č. 8) a rám odklápěcí části kabiny. Vrtule s kuželem - černozeleá RLM 70. Popisky byly standardní, ale často některé chyběly. Pokud byly nanесeny na tmavém pozadí, mohly mít bílý podklad.

**MESSerschmitt Bf 109G-10.** Hungarian Air Force, early 1945.

Color finish: Upper surfaces - dark green (RLM 82) and grey-violet (RLM 75). Lower surfaces and fuselage sides - light grey (RLM 76). Fuselage sides were oversprayed with RLM 82, RLM 75, and RLM 02 (green-grey) spots. Landing gear doors inside, landing gear, and cockpit inside - grey-green (RLM 02). Instrument panels, armor plate aft of the pilot's head, main landing gear wheel discs, radio-compass aerial, and hinged canopy section - black-grey (RLM 66). Propeller blades and spinner - black-green (RLM 70). Stencils were standardized but some were missing on certain machines. They may have been painted on white background if placed on dark surfaces.