

第203飛行隊 (千歳基地・北海道)
MSG JASDF (CHITOSE AB, JAPAN)

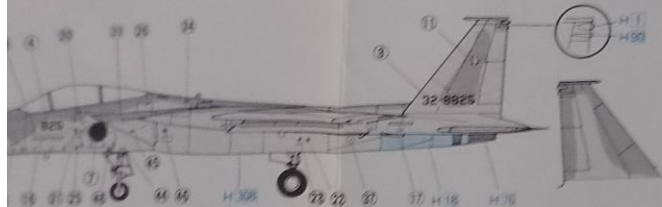

第202飛行隊 (新田原基地・宮崎)
JASDF (NYUTABARU AB, JAPAN)

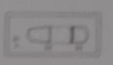
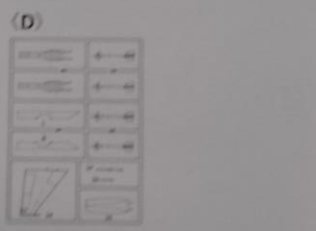
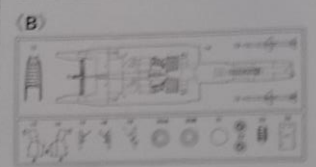
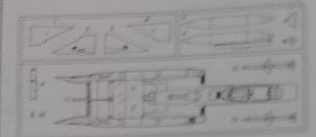
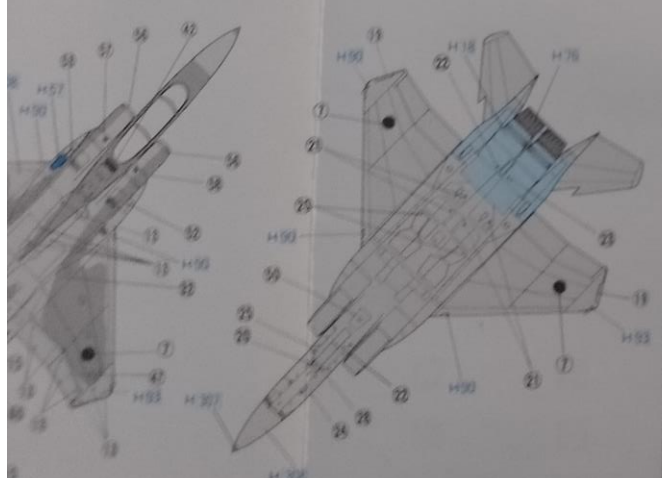
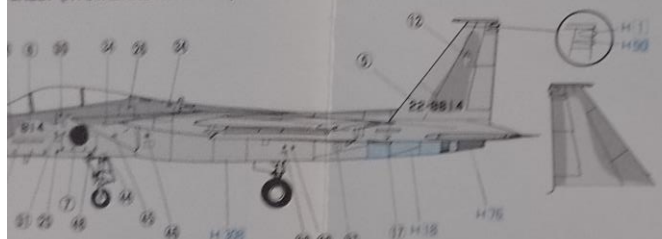

■ の部品は使用しません。
Parts not for use.
Teile werden nicht verwendet.
Pièces à ne pas utiliser.
Parti non per uso.
不要な使用部品

■ 部品及びデカールを紛失したり、破損した場合は
実費でお付けします。料金及び送料については、
当社サービス係までお問い合わせください。
株式会社製作所 静岡県浜松市八幡1193-2 平425
TEL. 0546-28-8241

F-15J EAGLE™

G71:72F-15J イーグル



マクドネル・ダグラス F-15J イーグルは、日本航空自衛隊の最新鋭戦闘機として採用され、稼働型の F-15J と共に 1981 年 12 月から部隊配備が開始されました。F-15J の基本型は、アメリカ空軍の F-15C で、飛行性能、戦闘能力に変わりありませんが、左翼端翼根の翼端アンテナが除かれたほか、電子機器の一部が国産のものに置き換えられ、パルスシステムのアーチリンク装置が追加装備されています。
(データ) 乗員 1 名、全幅 13.05m、全長 19.43m、全高 5.63m、最大離陸重量 30,849kg、エンジン 2 基 (F-100-98-100 x 2、推力 7,349kg (A/B 使用時 10,800kg))、最大速度 マッハ 2.5/2,200m、固定武装：JA 61A 27mm (バルカン砲 x 1)。

The McDonnell Douglas F-15J Eagle was adopted by Japan Air Self Defense Force as their interceptor, and delivery started in December, 1981 together with its two-seater version F-15J. The F-15J is basically the same aircraft as the F-15C of U.S. Air Force, and they have the same flight performance and combat capability. The wing tip antenna of the left tail fin has been removed and some of the electronic systems have been replaced by those made in Japan.
(Data) Crew: 1, Wingspan: 13.05m, Length: 19.43m, Height: 5.63m, Max. take-off weight: 30,849kg, Powerplant: P & W F-100-98-100 x 2, Thrust: 7,349kg (10,800kg with A/B), Max. speed: Mach 2.5/2,200m, Fixed armament: JA61A 27mm Vulcan Cannon x 1

La McDonnell Douglas F-15J Eagle, un aereo per la Japan Air Self Defense Force, è stato introdotto, insieme con la sua versione a due posti, l'F-15J, nel dicembre 1981. Il F-15J è fondamentalmente lo stesso aereo F-15C dell'Aeronautica U.S.A., entrambi hanno le stesse caratteristiche di volo e capacità di combattimento. È stata eliminata l'antenna del piano stabilizzatore dell'ala di coda ed alcuni dispositivi elettronici che sono stati sostituiti da quelli fabbricati in Giappone.
(Caratteristiche) Equipaggio: 1, Apertura alare m.: 13,05, Lunghezza m.: 19,43, Altezza m.: 5,63, Peso massimo al decollo kg.: 30,849, Apparecchio motore: P & W F-100-98-100 x 2, Spinta kg.: 10,800 con A/B, Velocità massima: Mach 2.5/2,200m, Armamento fissa: Cannon Vulcan mm.: 27 x 1, JA61A

Die McDonnell Douglas F-15J Eagle wurde von der JASDF als Abfangjäger ausgewählt. Die ersten Maschinen wurden ab Dezember 1981 ausgeliefert zusammen mit der zweisitzigen Version F-15J. Die F-15J entspricht der F-15C der U.S. Luftwaffe. Sie hat gleiche Flugleistung und Kampfkraft. Die Antenne an der Spitze des linken Höhenruders wurde entfernt und einige der elektronischen Systeme wurden durch solche made in Japan ersetzt.
(Data) Besatzung: 1, Spannweite: 13,05m, Länge: 19,43m, Höhe: 5,63m, Max. Startgewicht: 30,849kg, Maschinen: P & W F-100-98-100 x 2, Schub: 7,349kg (10,800kg mit A/B), Höchstgeschw.: Mach 2.5/2,200m, Feste Bewaffnung: JA61A 27mm Vulcan Kanone x 1

Il McDonnell Douglas F-15J Eagle è stato adottato dalla Forza aerea di difesa giapponese come singolo caccia intercettatore e la consegna è iniziata nel dicembre 1981 insieme alla versione F-15JJ biposto. L'F-15J è fondamentalmente lo stesso aereo F-15C dell'Aeronautica U.S.A.; entrambi hanno le stesse caratteristiche di volo e capacità di combattimento. È stata eliminata l'antenna del piano stabilizzatore dell'ala di coda ed alcuni dispositivi elettronici che sono stati sostituiti da quelli fabbricati in Giappone.
(Caratteristiche) Equipaggio: 1, Apertura alare m.: 13,05, Lunghezza m.: 19,43, Altezza m.: 5,63, Peso massimo al decollo kg.: 30,849, Apparecchio motore: P & W F-100-98-100 x 2, Spinta kg.: 10,800 con A/B, Velocità massima: Mach 2.5/2,200m, Armamento fissa: Cannon Vulcan mm.: 27 x 1, JA61A

富士通・通称社務局が製造した F-15J 専用機用機軸、日本航空自衛隊採用先作機軸の最新機軸、由 1981 年 12 月開始、連同它的稼働型 F-15J 一起交付使用。F-15J 基本上和美国空军所使用 F-15C 相同，两者的性能及作战能力也完全相同。但 F-15J 这种机型在翼尖上的翼端天线被除去，而机上有些电子设备及日本的国产零件。

(Data) 乗員: 1, 翼展: 13.05 公尺, 全長: 19.43 公尺, 全高: 5.63 公尺, 最大離陸重量: 30,849 公斤, 引擎: P & W F-100-98-100 x 2, 推力: 7,349 公斤 (10,800 公斤 A/B), 最高速度: 馬赫 2.5/2,200 公尺, 固定武装: JA61A 27 毫米バルカン砲 x 1

1/72スケール エアクラフト イン
アクションシリーズの豊富なウエ
ポンや各種支援車両、人形を使っ
て武装のバリエーションやディオ
ラマをお楽しみください。

It is suggested that you combi-
ne this model with abundant
weapons, support vehicles and
figures available from "1/72
Aircraft In Action Series" to
make realistic dioramas.

Wir empfehlen, dieses Modell mit
umfangreicher Bewaffnung, Service-
Fahrzeugen und Figuren auszustat-
ten. Hasegawa bietet dieses Zubeh-
ör mit seiner 1/72 "Aircraft in Action"
Serie zum Dioramabau.

Nous vous conseillons de complé-
ter ce modèle par des arme-
ments, véhicules et personna-
ges de maintenance fournis dans
le kit "Avions en action 1/72"
pour réaliser des dioramas.

Si suggerisce di combinare que-
sto modello con armamento ab-
bondante con veicoli e figure dis-
ponibili da "1/72 Aircraft In Action
Series" per costruire diorama
realistici.

你可以把這分模型配合「1/72飛
機戰」系列「豐富多樣的武器裝備
- 地勤支援車輛及地勤人員使用
製作集合感濃厚真感實景的各種模型
地景模型組合。

外部兵装搭載図
EXTERNAL STORES
AUFBAUE
BEWAFFNUNGSPUNKTE
MATERIEL ESTERNE
DEPOSITI ESTERNE
機外装備例

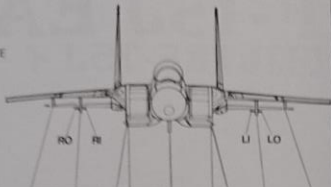

STA. No.	9	8	7	6	5	4	3	2	1
MER		•			•			•	
TER		•			•			•	
AIM-7F			••			••			
AIM-9L		RO RI						LI LO	
AIM-9J		RO RI						LI LO	
Mk-82		•••			•••			•••	
Mk-84		•			•			•	
M117		••			••			••	
SUU-20		•			•			•	
610 Gal Tank		•			•			•	
ALO-119	•				•				•

AIRCRAFT IN ACTION SERIES



1

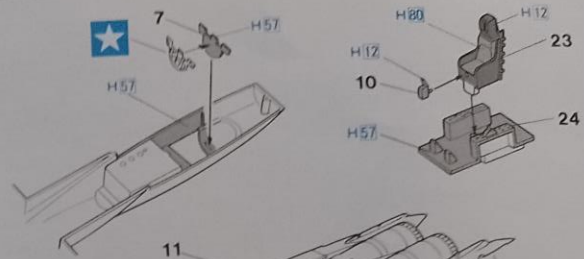

3

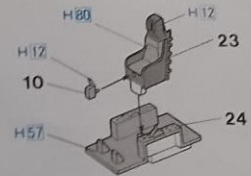

2

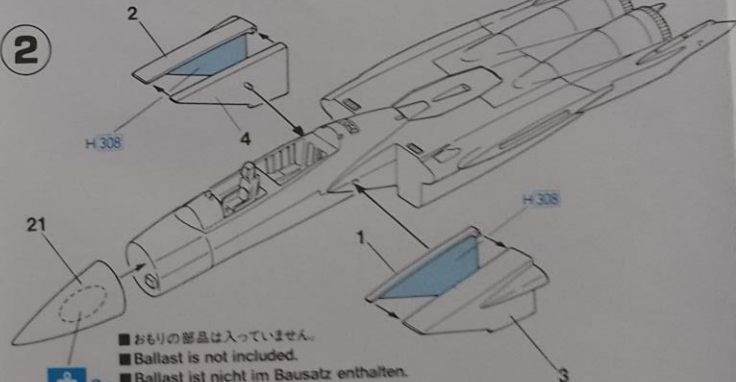

4

- おもりの部品は入っていません。
- Ballast is not included.
- Ballast ist nicht im Bausatz enthalten.
- Le lestage n'est pas incluí.
- Zavorra non inclusa.
- 不包括型植物



簡単に取り付ける
EASY TO ATTACH
EINFACH ANBRINGEN
FACILE A MONTARE
FACILE DA MONTARE

簡単に取り除く
EASY TO REMOVE
EINFACH ENTFERNEN
FACILE A SMOCCARE
FACILE DA SMOCCARE



オプション
OPTIONAL
FAKULTATIV
OPZIONALE
OPZIONALE



必ず確認
CHECK
DOPPELPRÜFUNG
VERDOPPELT ÜBERPRÜFEN
BILAKOMI



必ず確認
CHECK
DOPPELPRÜFUNG
VERDOPPELT ÜBERPRÜFEN
BILAKOMI



必ず確認
CHECK
DOPPELPRÜFUNG
VERDOPPELT ÜBERPRÜFEN
BILAKOMI



必ず確認
CHECK
DOPPELPRÜFUNG
VERDOPPELT ÜBERPRÜFEN
BILAKOMI



必ず確認
CHECK
DOPPELPRÜFUNG
VERDOPPELT ÜBERPRÜFEN
BILAKOMI



必ず確認
CHECK
DOPPELPRÜFUNG
VERDOPPELT ÜBERPRÜFEN
BILAKOMI



必ず確認
CHECK
DOPPELPRÜFUNG
VERDOPPELT ÜBERPRÜFEN
BILAKOMI



必ず確認
CHECK
DOPPELPRÜFUNG
VERDOPPELT ÜBERPRÜFEN
BILAKOMI



必ず確認
CHECK
DOPPELPRÜFUNG
VERDOPPELT ÜBERPRÜFEN
BILAKOMI



必ず確認
CHECK
DOPPELPRÜFUNG
VERDOPPELT ÜBERPRÜFEN
BILAKOMI



必ず確認
CHECK
DOPPELPRÜFUNG
VERDOPPELT ÜBERPRÜFEN
BILAKOMI



必ず確認
CHECK
DOPPELPRÜFUNG
VERDOPPELT ÜBERPRÜFEN
BILAKOMI

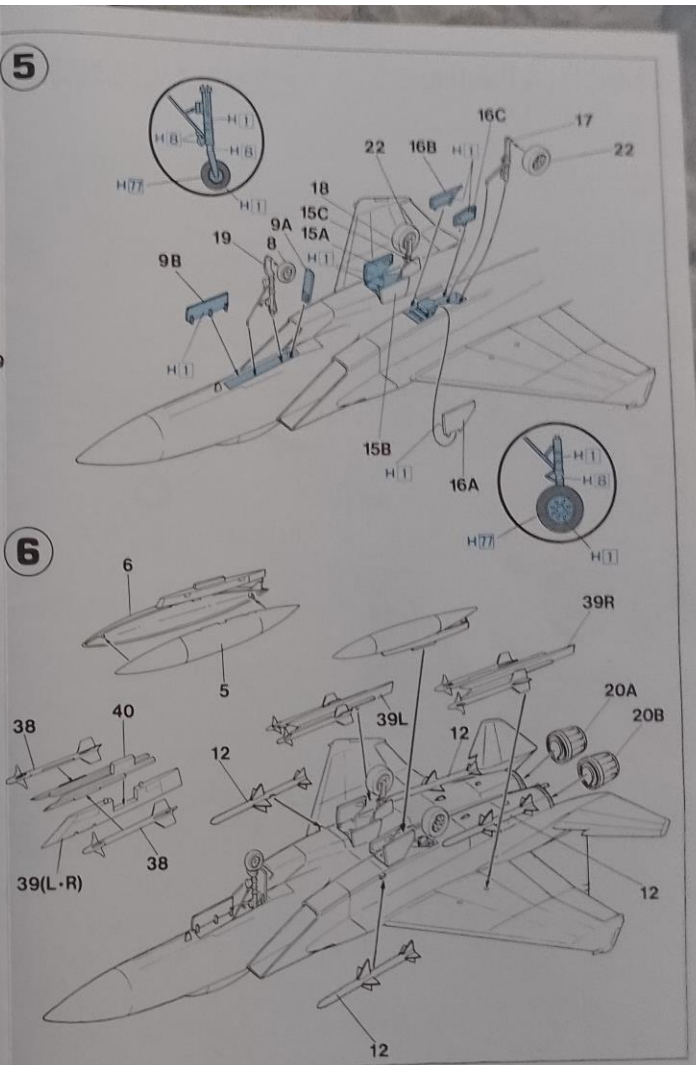
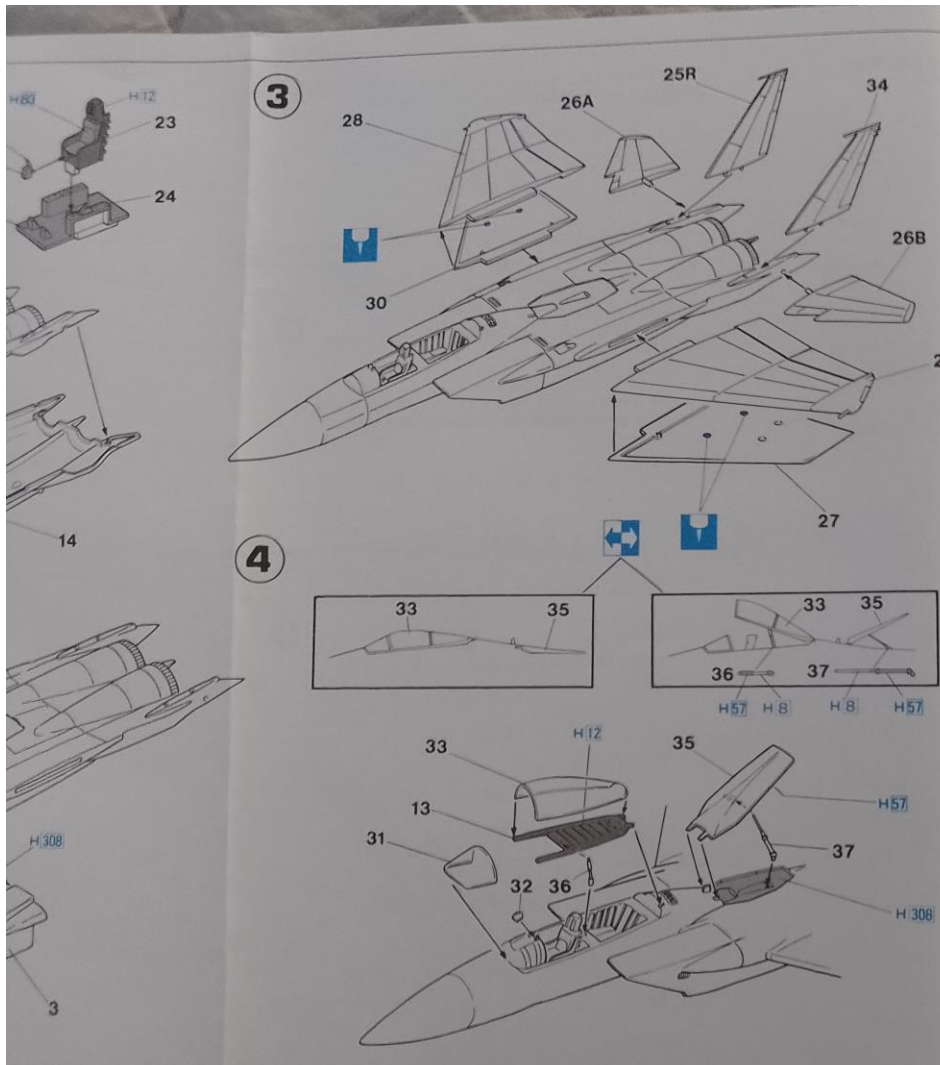

H 112 300
 H 308
 H 308
 H 308
 H 308

H 1	ホワイト	WHITE	WEISS	BLANC	BIANCO	白色
H 2	ブラック	BLACK	SCHWARZ	NOIR	NERO	黒色
H 8	シルバー	SILVER	SILBER	ARGENT	ARGENTO	銀色
H 10	銅パー	COPPER	KUPFER	CUIVRE	RAME	銅色
H 12	つや消しブラック	FLAT BLACK	MATT SCHWARZ	NOIR MAT	NERO OPACO	艶消色
H 15	インディブルー	BRIGHT BLUE	HELL BLAU	BLEU VIF	BLU BRILLANTE	光藍色
H 16	黒鉄色	STEEL	STAHL	ACIER	ACCIAIO	黒鐵色
H 57	エアクラフトグレー	AIR CRAFT GRAY	FLUGZEUGGRAU	GRIS AVION		飛機色

H 77	タイヤブラック	TIRE BLACK	REIFEN SCHWARZ	NOIR DE PNEU	NERO DI PNEUMATICO	輪胎色
H 80	カーキグリーン	KHAKI GREEN	KHAKI GRÜN	VERT CACHI	VERDE KHAKI	鮮緑色
H 90	クリアレッド	CLEAR RED	ROT, REIN	ROUGE CHIARO	ROSSO CHIARO	透明紅色
H 93	クリアブルー	CLEAR BLUE	BLAU, REIN	BLEU CLAIR	BLU CHIARO	透明藍色
H 307	グレー-FS36320	GRAY	GRAU	GRIS	GRIGIO	灰色
H 308	グレー-FS36375	LIGHT GRAY	HELLGRAU	GRIS CLAIR	GRIGIO CHIARO	薄灰色

Marking & Painting

マーキング及び塗装図
 Markierungen und Bemalung
 Decoration et Peinture
 Marchio & Pittura
 標貼及着色指示

① 日本航空自衛隊第7航空団 第204飛行隊 (百里基地・茨城)
 204SQN 7 WING JASDF (HYAKURI AB. JAPAN)

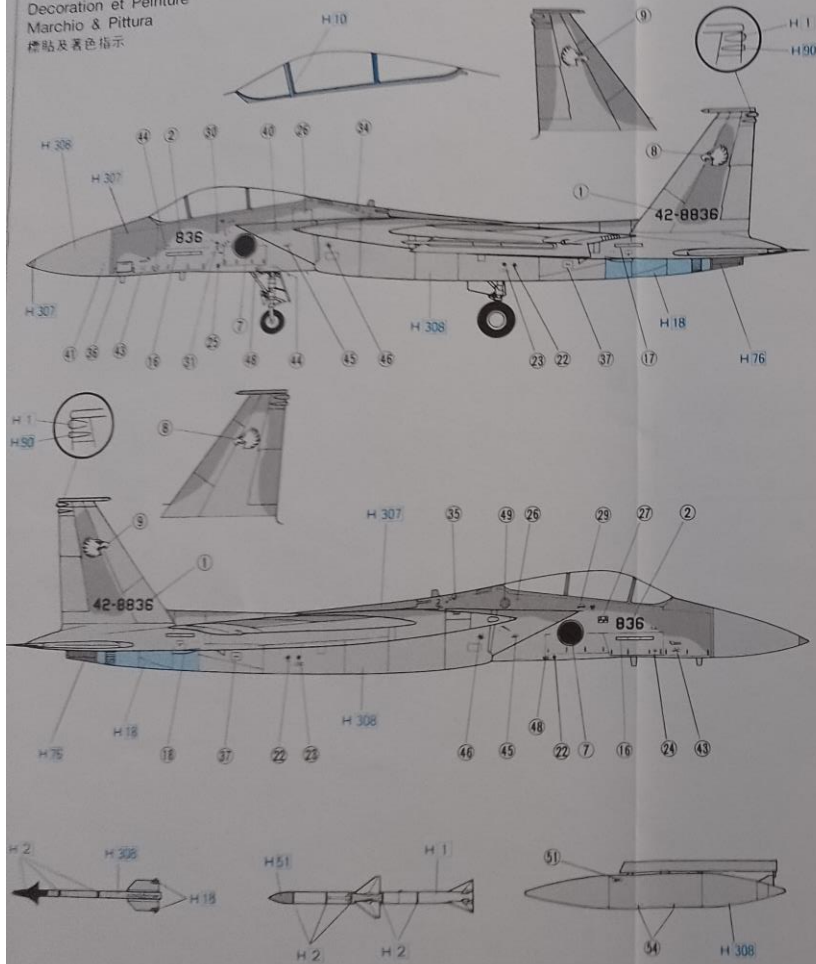

② 日本航空自衛隊第2航空団 第203飛行隊 (千歳基地・北海道)
 203SQN 2 WING JASDF (CHITOSE AB. JAPAN)

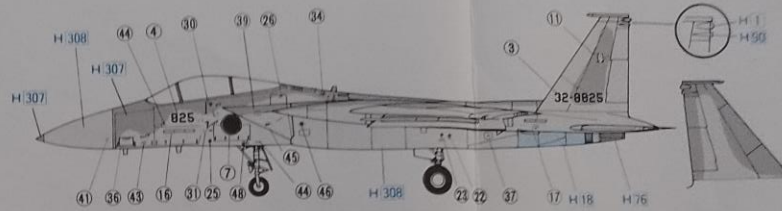

③ 日本航空自衛隊第5航空団 第202飛行隊 (新田原基地・宮崎)
 202SQN 5 WING JASDF (NYUTABARU AB. JAPAN)

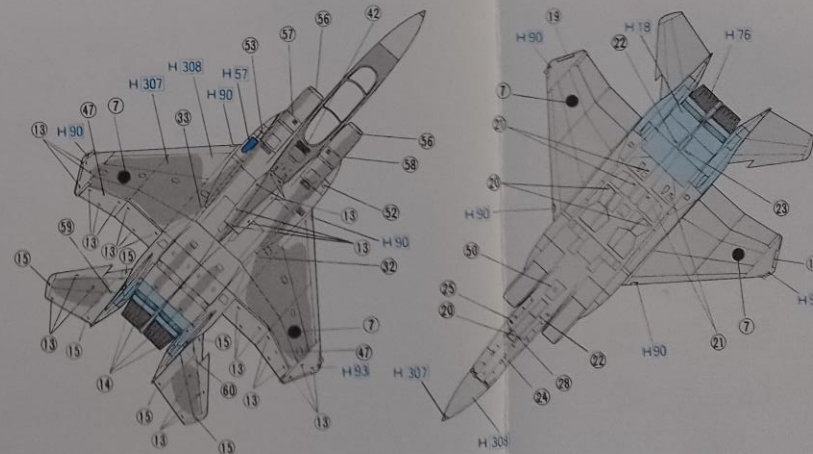
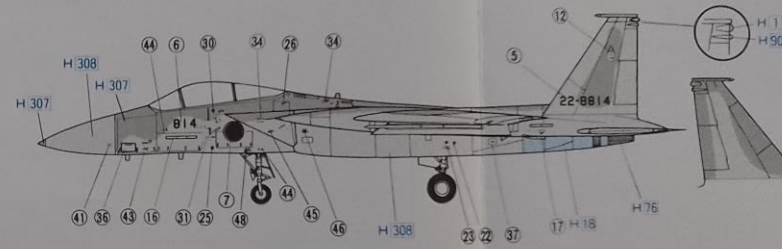

FS36378: H.307 FS36375: H.308 H.18 H.76

