

PZL P-24 F/G "Greek Defender"

GB

PZL.24 fighter was the latest design of high wing all metal PZL designs build with characteristic wing called after its designer Pulawski wing. Seen from head on view this wing resembles gull's wing. PZL.24 design followed the PZL.11c design of then modern Polish fighter. The main difference was the accommodation of Gnome-Rhone 10 engine (particular version of PZL.24 were powered by various subversions of this engine) compared to Bristol Mercure used in PZL.11c. Another distinctive feature was the enclosed canopy used first on the third and the last prototypes and became standard feature of the production machines. Polish Air Force was not interested in PZL.24 and awaited (and it didn't live to see it) its more modern follower, low wing PZL.50 Jastrab. Therefore PZL.24s were produced for export purposes. Particular version of PZL.24 differed in cowling shapes, used propellers and armament. PZL.24s were purchased by Bulgaria, Romania, Turkey and Greece, with license production set up in Romania and Turkey. Moreover, Romanian designers used PZL.24 as a base for their domestic design IAR.80. While Bulgarian and Turkish machines served in peace, Romanian and Greek machines were combat deployed. Romania used their PZL.24s during attack on USSR together with Germany. During the early days Romanian PZL.24s boldly stroke VVS bombers several times. Greek PZL.24s together with 12 Bloch MB.151 created the backbone of the Greek Air Force. When Italy attacked Greece from Albania it was driven back by inferior Greek Army. During the aerial fights the Greek pilots scored at least 20 victories over their Italian opponents. The turnover became with Wehrmacht involvement. Both Greek Air Force and army were not able to resist this superiority. Even though, Greek PZL.24s are credited with several victories over German aircraft.

Wingspan: 10.68 m, Length: 7.60 m, Max. Speed: 430 kmh, Range: 550 km, Initial rate of climb: 11.5 m/s.

CZ

Stíhačka PZL.24 stála na vrcholu konstrukční řady hornoplošných celokovových stíhaček PZL, stavěných s křídlem nazývaným podle konstruktéra křídlem Pulawského. Toto křídlo v pohledu zepředu připomínalo křídlo racka. Konstrukce PZL.24 navázala na konstrukci tehdy nejmodernější polské stíhačky PZL.11c. Hlavní změnou bylo použití motoru Gnome-Rhone 14 (jednotlivé verze PZL.24 byly poháněny různými verzemi tohoto motoru) oproti motoru Bristol Mercure v PZL.11c. Dalším výrazným znakem bylo použití překrytu kabiny. Ta se objevila poprvé na třetím a posledním prototypu a stala se znakem sériových strojů. Polské letectvo neprojevalo o PZL.24 zájem, čekalo (a bohužel se nedočkalo) na modernější dolnoplošný PZL.50 Jastrab. PZL.24 byly vyráběny na export. Jednotlivé verze se lišily tvary krytu motoru, použitými vrtulemi a výzbrojí. Zakoupily je Bulharsko, Rumunsko, Turecko a Řecko, v Rumunsku a Turecku se rozeběhla i licenční výroba. Navíc v Rumunsku konstrukce PZL.24 posloužila jako základ pro konstrukci stíhačky IAR.80. Zatímco v Bulharsku a Turecku probíhala služba PZL.24 v klidu, rumunské a řecké stroje se dočkaly bojového nasazení. Rumunsko použilo své PZL.24 při útoku na Sovětský Svaz po boku Německa. Zejména v prvních dnech války několikrát výrazně zasáhly proti bombardérům VVS. Řecké PZL.24 představovaly vedle 12 ks stíhaček Bloch MB.151 hlavní sílu Řeckého Královského letectva. Itálie, která napadla Řecko z Albánie byla slabší řeckou armádou zahánána zpět. V leteckých bojích si ani PZL.24 nevedly špatně, řeckým pilotům se podařilo sestřelit kolem dvaceti italských letadel. Obrat nastal, když se do bojů zapojil Wehrmacht a Luftwaffe. Této přesile nedokázala řecká armáda ani letectvo vzdorovat. Přesto na konto PZL.24 přibýlo několik sestřelených německých strojů.

rozpětí: 10,68 m, délka: 7,60 m, max. rychlost: 430 km/h, dolet: 550 km, počáteční stoupavost: 11,5 m/s

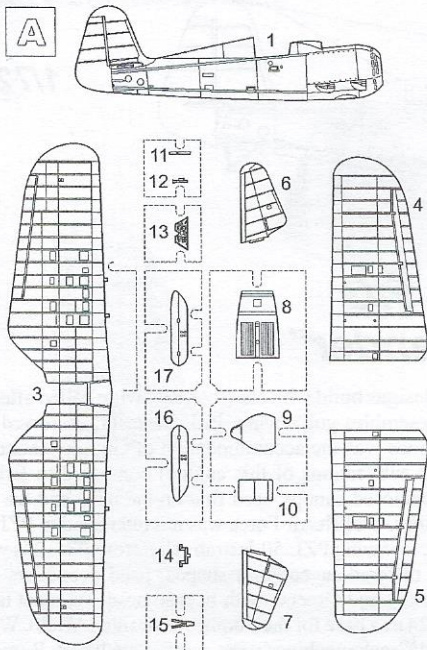

B
C
D

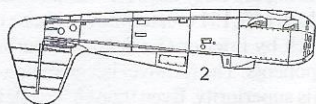
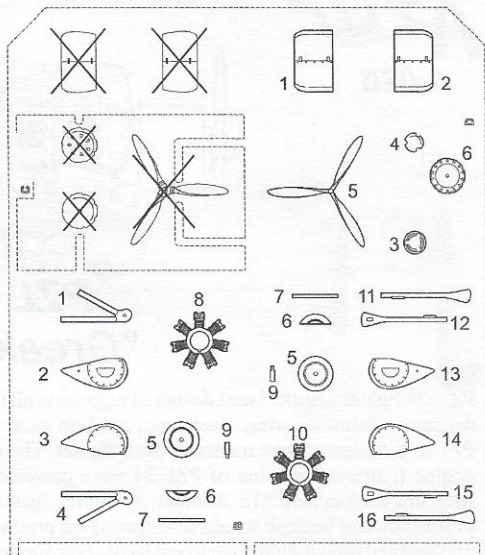

?
Volba
Optional
Nach belieben
Option

Odstranit
Remove
Entfernen
Detacher

Lepidlo na kov
Glue for metal
Metallkleber
Cole a metal

D
Oblisk
Decal
Abziehbilder
Decalque

Barva
Color
Farben
Peintner

Clear fix

POLYURETHAN PARTS (PUR)

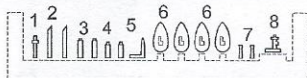

Barvy GUNZE / GUNZE Colour No.

A	Červená / Red	H3
B	Bílá / White	H11/C62
C	Černá / Black	H12/C33
D	Kůže / Leather	H17/C29
E	Dřevo / Wood	H37/C43
F	Šedá / Grey	H53/C13
G	Barva pneumatik / Tyre Black	H77/C137
H	Plátno / Linen	H85/C45
I	Šedá / Grey	H306/C306
J	Roz / Rust	H344
K	Tmavý kov / Dark Iron	MC214
L	Hliník / Aluminium	MC218
M	Mosaz / Brass	MC219

PHOTO-ETCHED PARTS (PP)

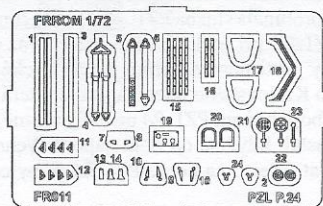

CLEAR PARTS (CP)

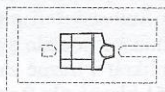

1

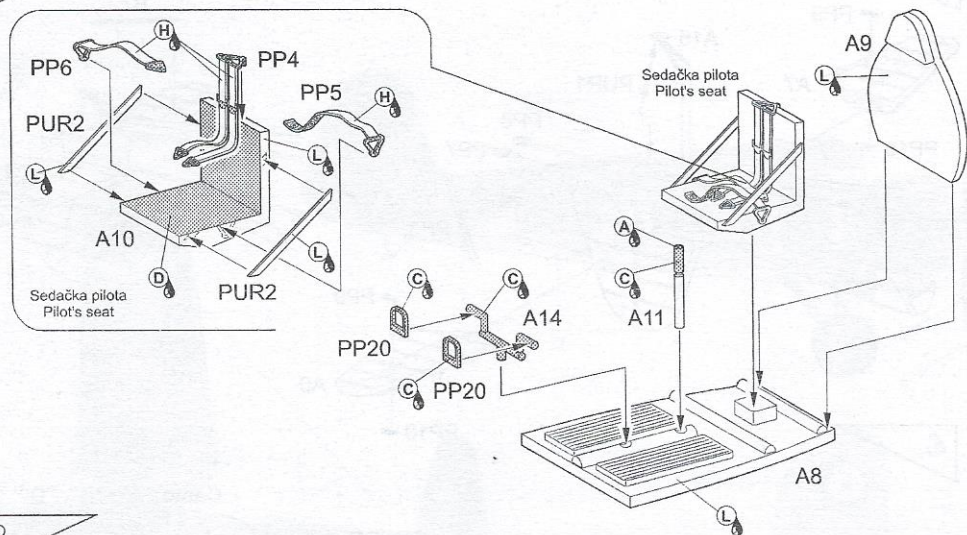

2

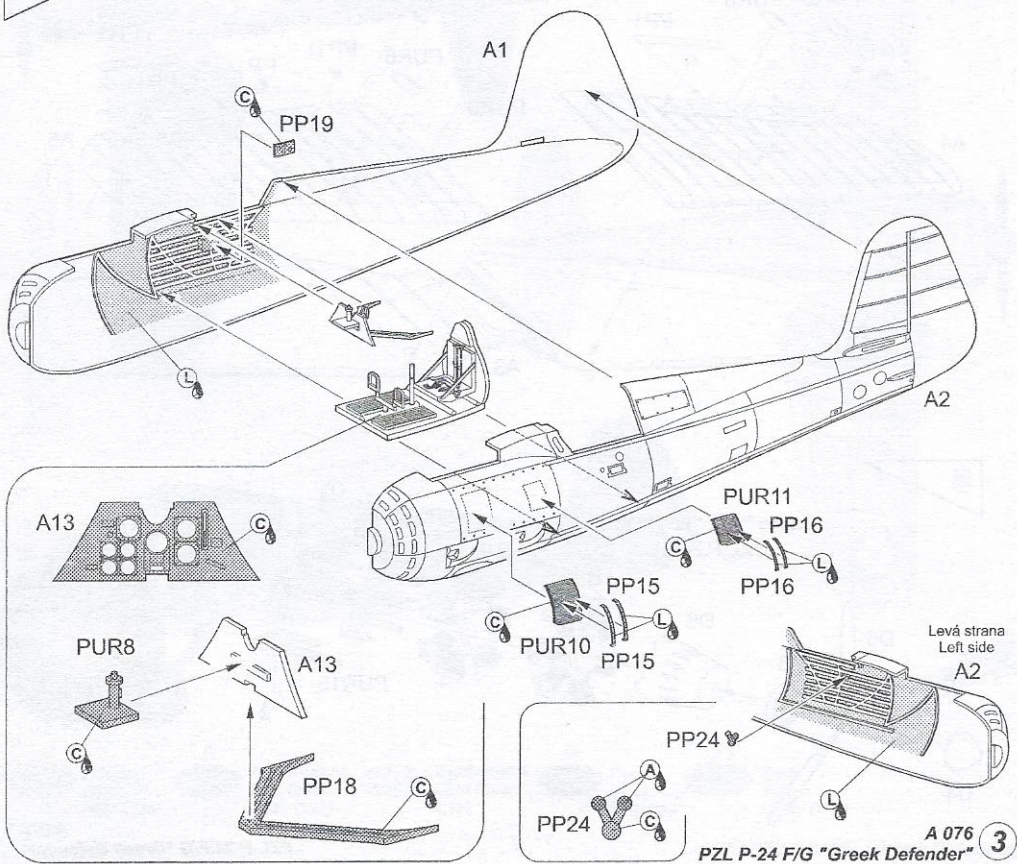

3

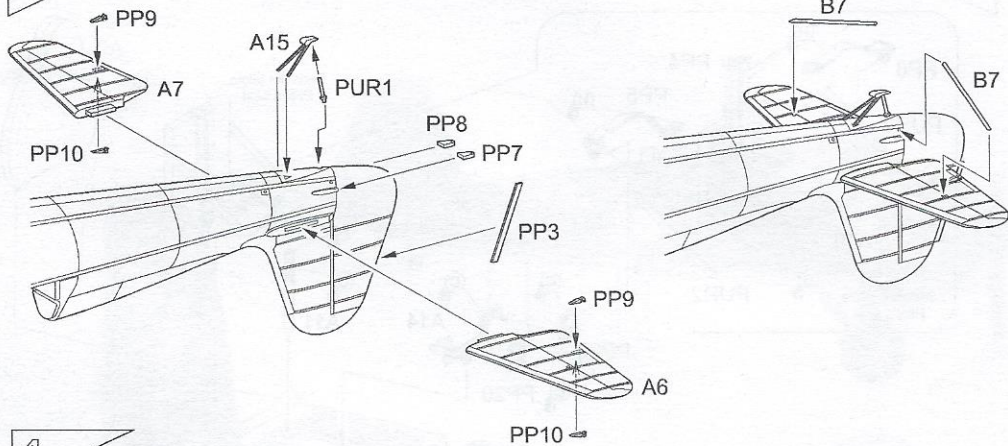

4

Camo "A", "B", "D"
(PZL P.24G)

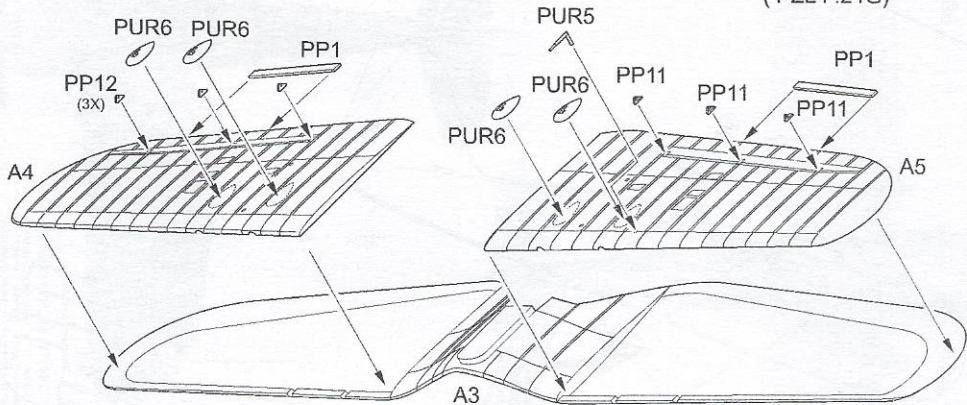

5

Camo "A", "B", "D"
(PZL P.24G)

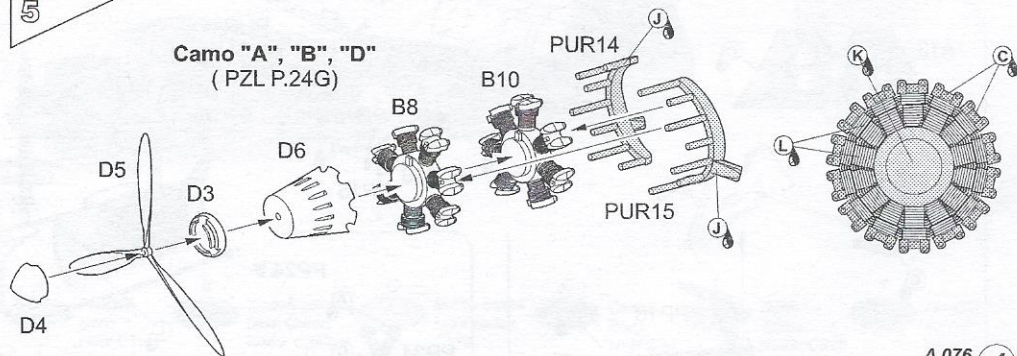

6

Camo "A", "B"
(PZL P.24G)

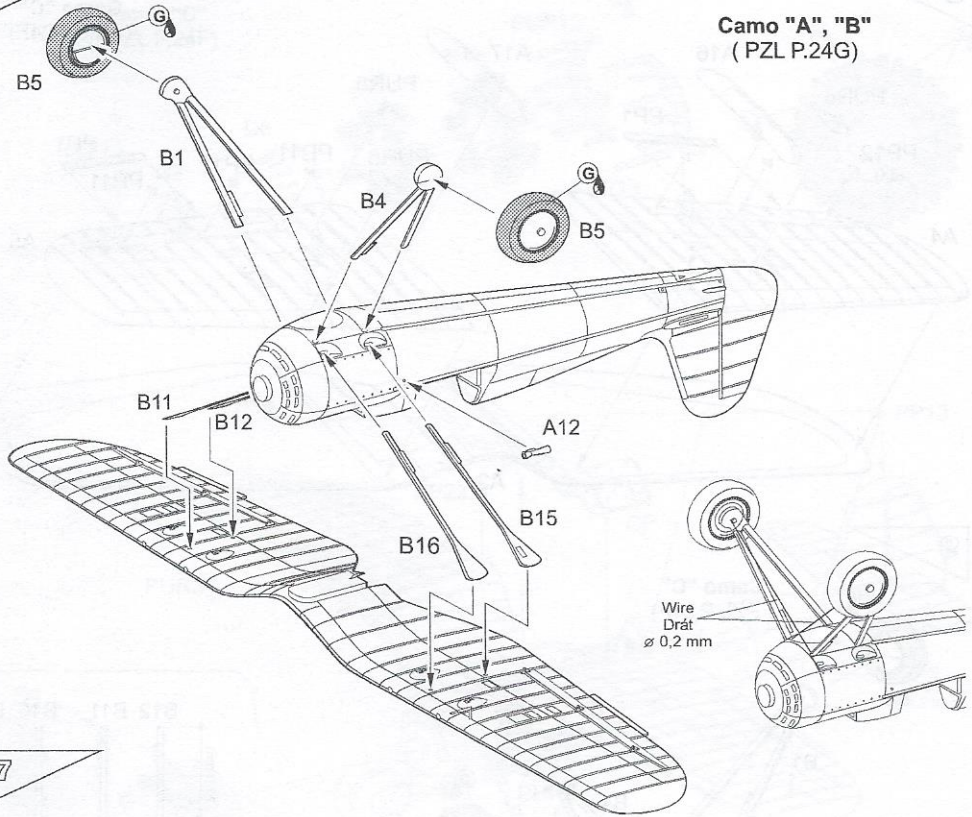

7

Camo "A", "B"
(PZL P.24G)

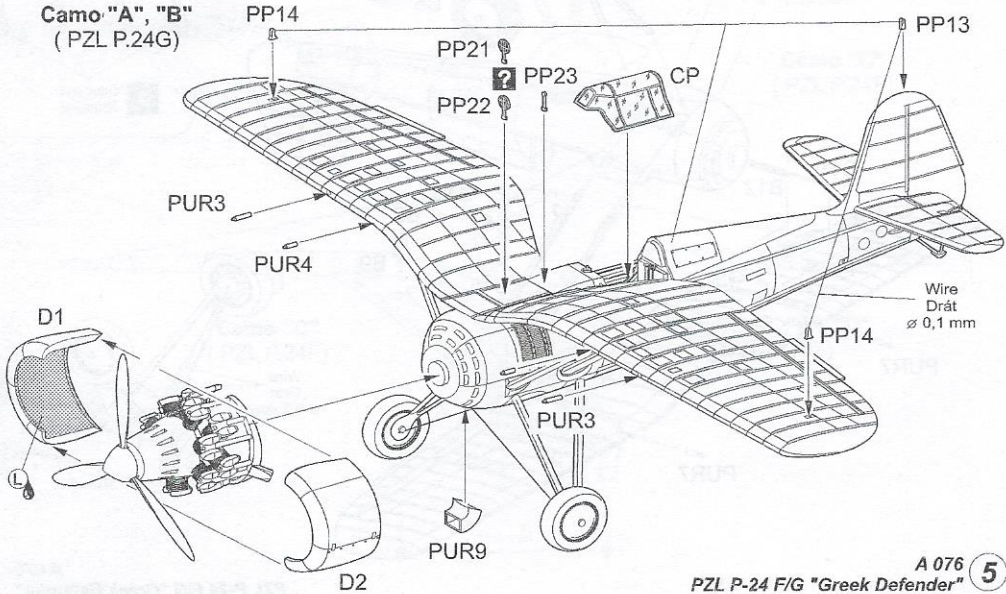

8

Camo "C"
(PZL P.24F)

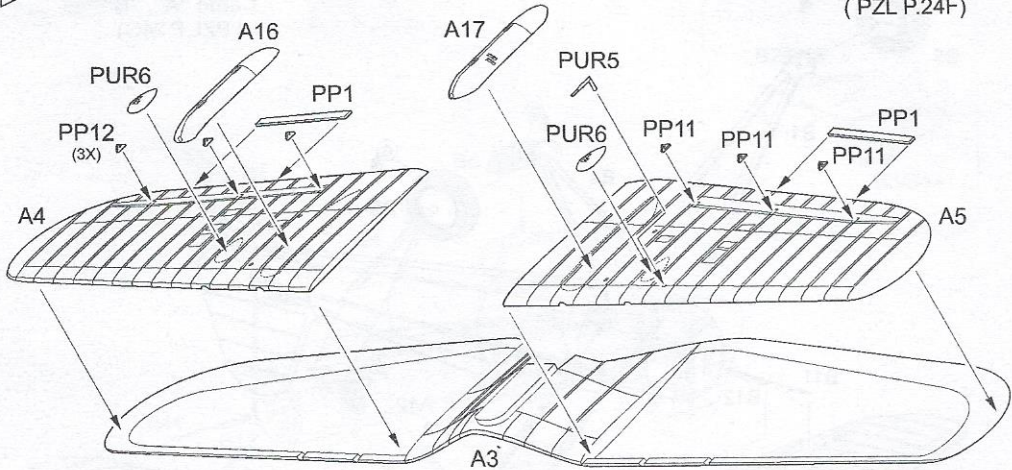

9

Camo "C"
(PZL P.24F)

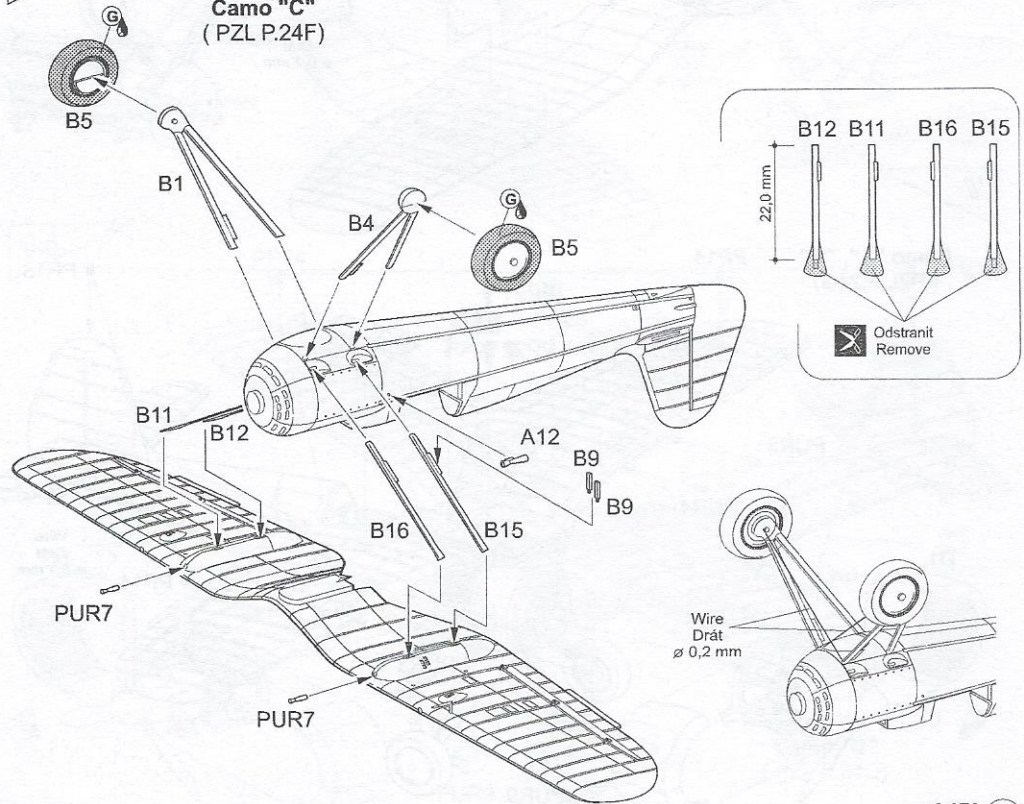

10

Camo "C"
(PZL P.24F)

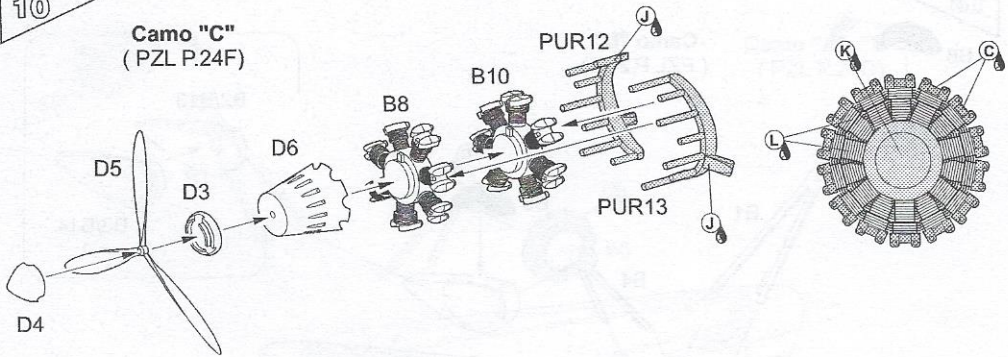

11

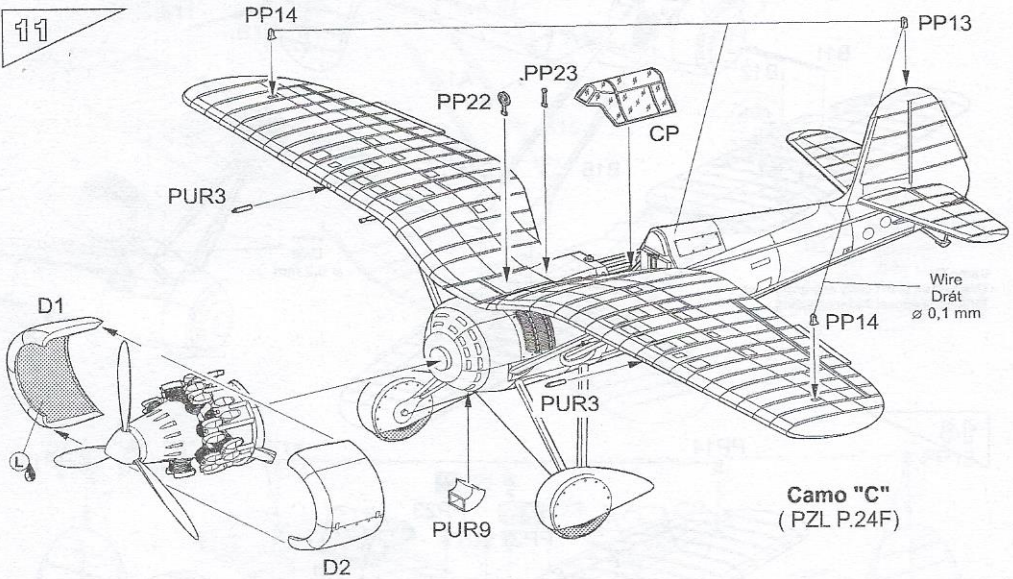

Camo "C"
(PZL P.24F)

12

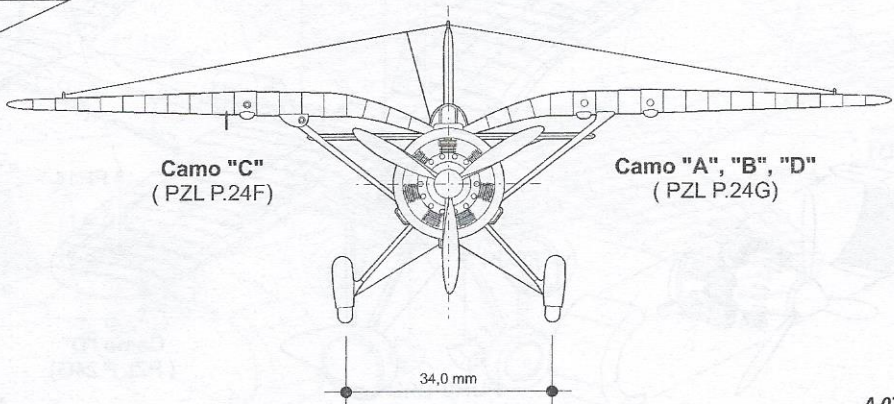

13

B6

Camo "D" (PZL P.24G)

B2/B13

B3/B14

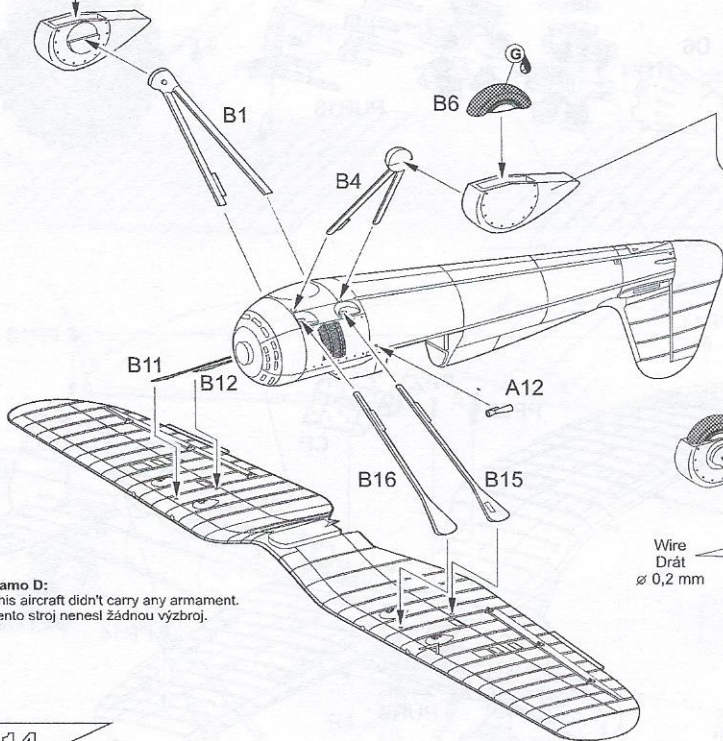

Camo D:
This aircraft didn't carry any armament.
Tento stroj nenesl žádnou výzbroj.

14

PP14

PP23

PP22

CP

Wire
Drát
ø 0,1 mm

D1

PUR9

D2

Camo "D" (PZL P.24G)

A 076 **8**
PZL P-24 F/G "Greek Defender"

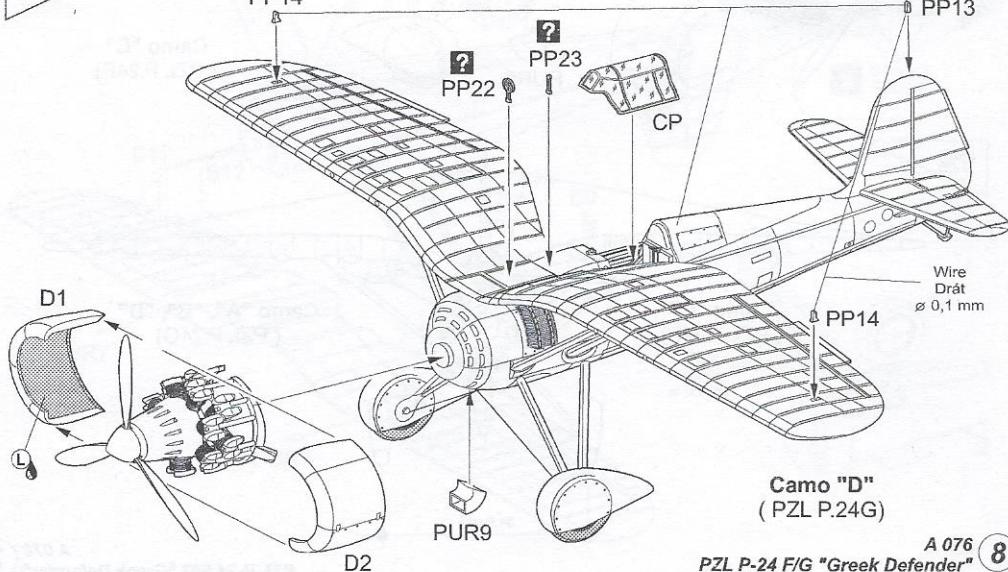

CAM. A

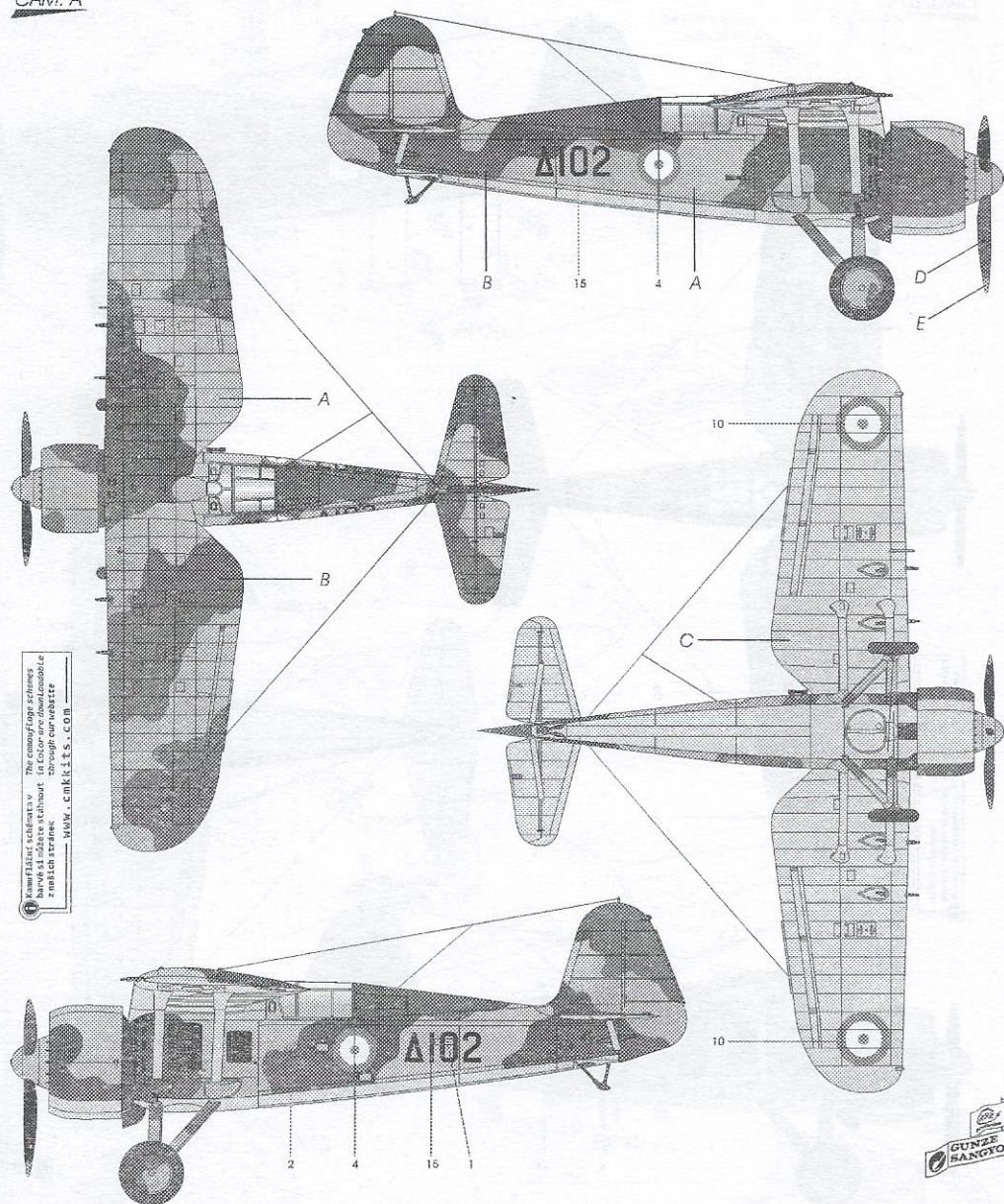

Prostředí, jakékoliv. Při copy, který obsahuje barevné údaje, prosím, u každé reprodukce zveřejněte stránku, kterou jsme navštívili WWW.CMKF.L.T.S.,.COM

- | | | | | |
|------------------------------|--|-------------------------------------|----------------------------|-------------------------------|
| A | B | C | D | E |
| Písková
Sand
H66/ C119 | Tmavě zelená
Dark Green
H340/ C340 | Světle modrá
Light Green
C118 | Černá
Black
H12/ C33 | Žlutá
Yellow
H329/ C329 |



PZL P.24G, „Delta 109“, řecké královské letectvo, 1941. Tento stroj nesl na horních plochách neobvyklou třibarevnou kamufláž.

PZL P.24G, „Delta 109“, Royal Greek Air Force, 1941. This aircraft sported unusual 3-tone camouflage on upper surfaces.

CAM. B

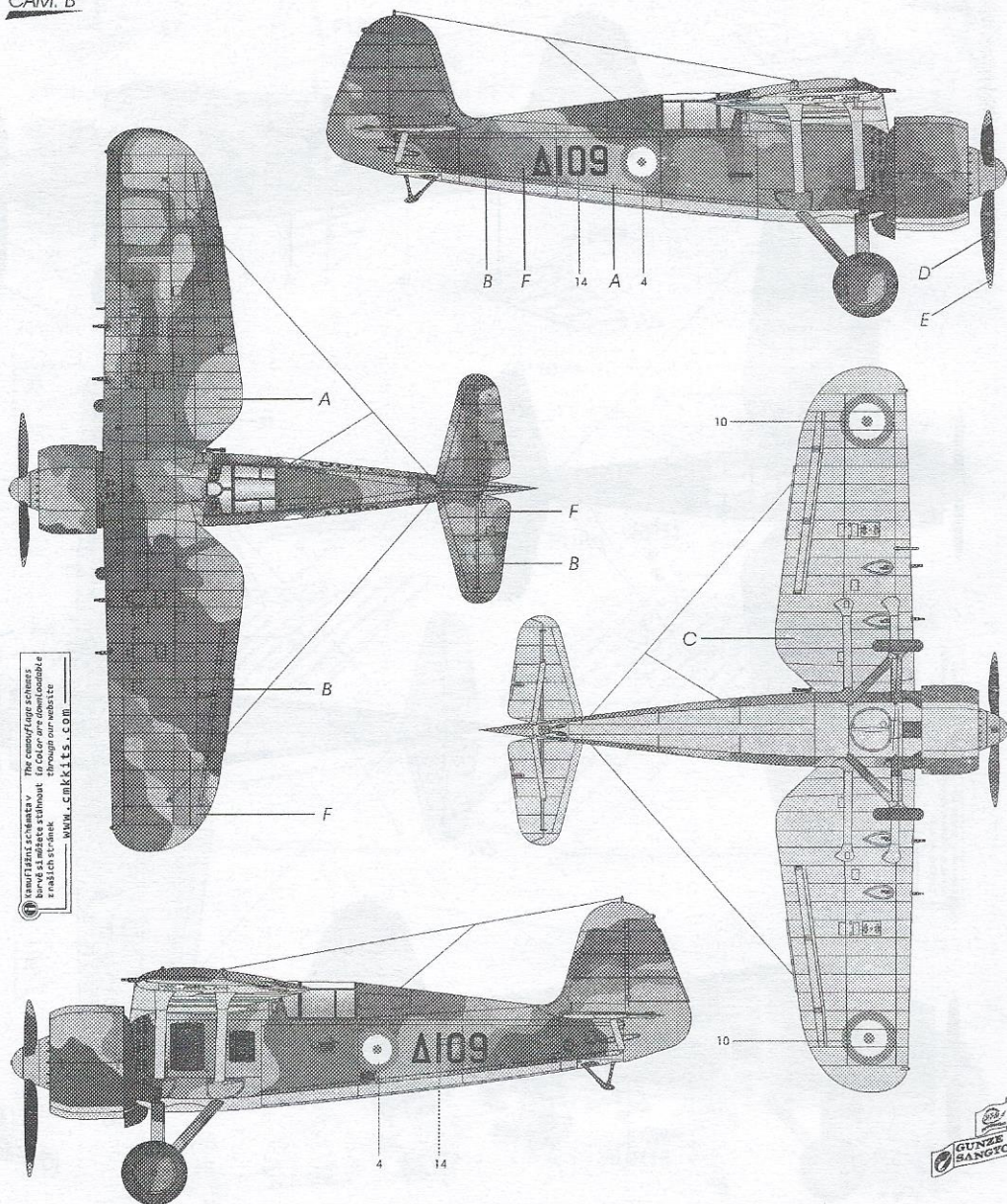

KAMUFLÁŽNÍ AČÍMAČKA V
 BÍRÉVĚ SÍMĚŠE STÍMAT
 VŘEŠTĚTE V...
 WWW.CAMKKS.COM

- | | | | | | |
|------------------------------|--|-------------------------------------|----------------------------|-------------------------------|------------------------------|
| A | B | C | D | E | F |
| Písková
Sand
H66/ C119 | Tmavě zelená
Dark Green
H340/ C340 | Světle modrá
Light Green
C118 | Černá
Black
H12/ C33 | Žlutá
Yellow
H329/ C329 | Hnědá
Brown
H310/ C310 |



PZL P.24G, „Delta 129“, 22. Mira, řecké královské lelectvo, letiště Thessaloniki-Sedes, říjen 1940.

PZL P.24G, „Delta 129“, 22 Mira, Royal Greek Air Force, Thessaloniki-Sedes airfield, October 1940.

CAM. C

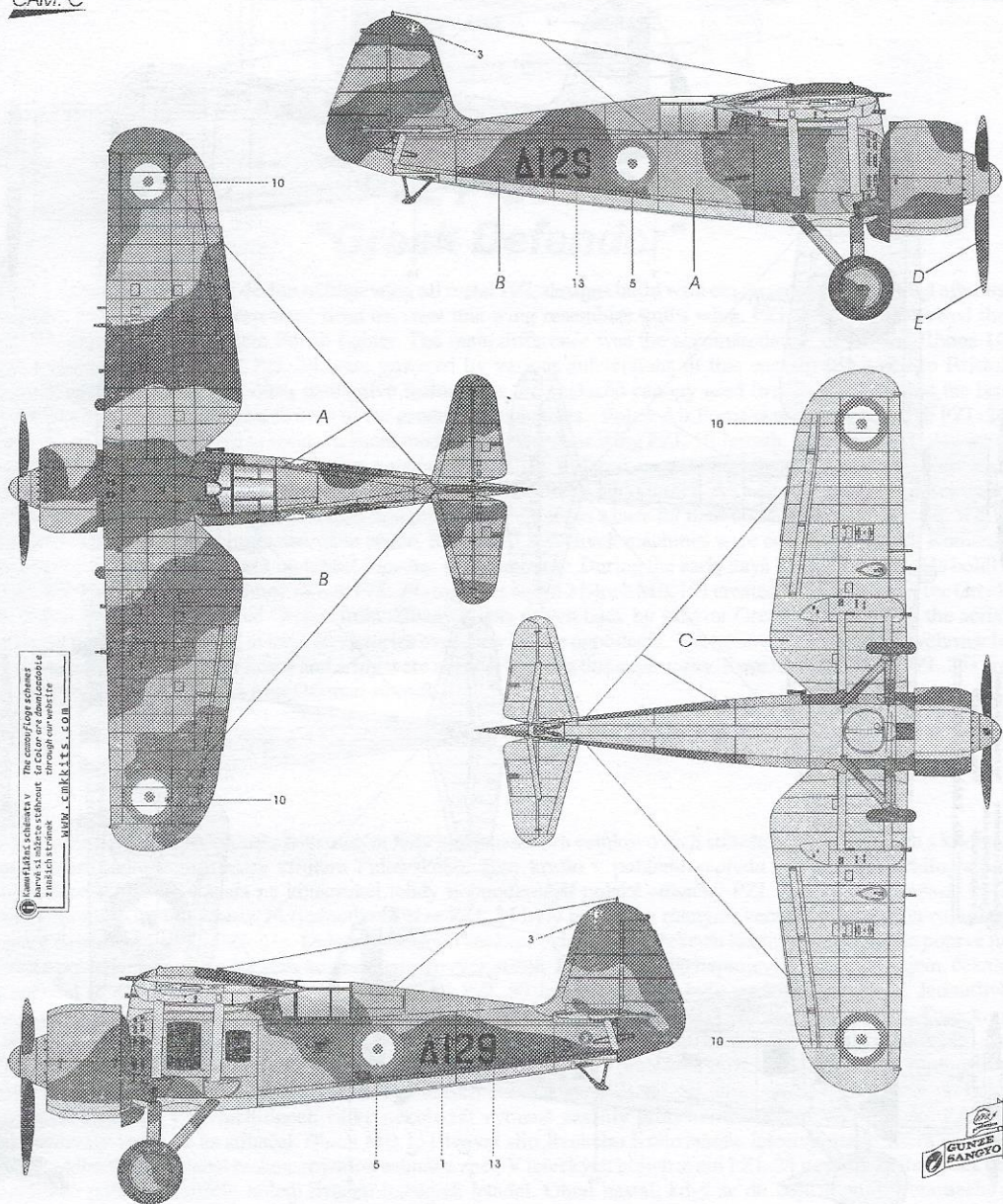

Modelářské schéma v
anglickém jazyce
je dostupné
přímo z
našeho webu
na adrese
www.cmkkitts.com

- | | | | | |
|------------------------------|--|-------------------------------------|----------------------------|-------------------------------|
| A | B | C | D | E |
| Písková
Sand
H66/ C119 | Tmavě zelená
Dark Green
H340/ C340 | Světle modrá
Light Green
C118 | Černá
Black
H12/ C33 | Žlutá
Yellow
H329/ C329 |

A076 PZL P.24F/G (Greek Defender)

PZL P.24G, „Delta 116“, řecké královské letectvo, letiště Tatoi, Atény, 1938. Tento stroj nenesl žádnou výzbroj.

PZL P.24G, „Delta 116“, Royal Greek Air Force, Tatoi airfield, Athens, 1938. This aircraft didn't carry any armament.

CAM. D

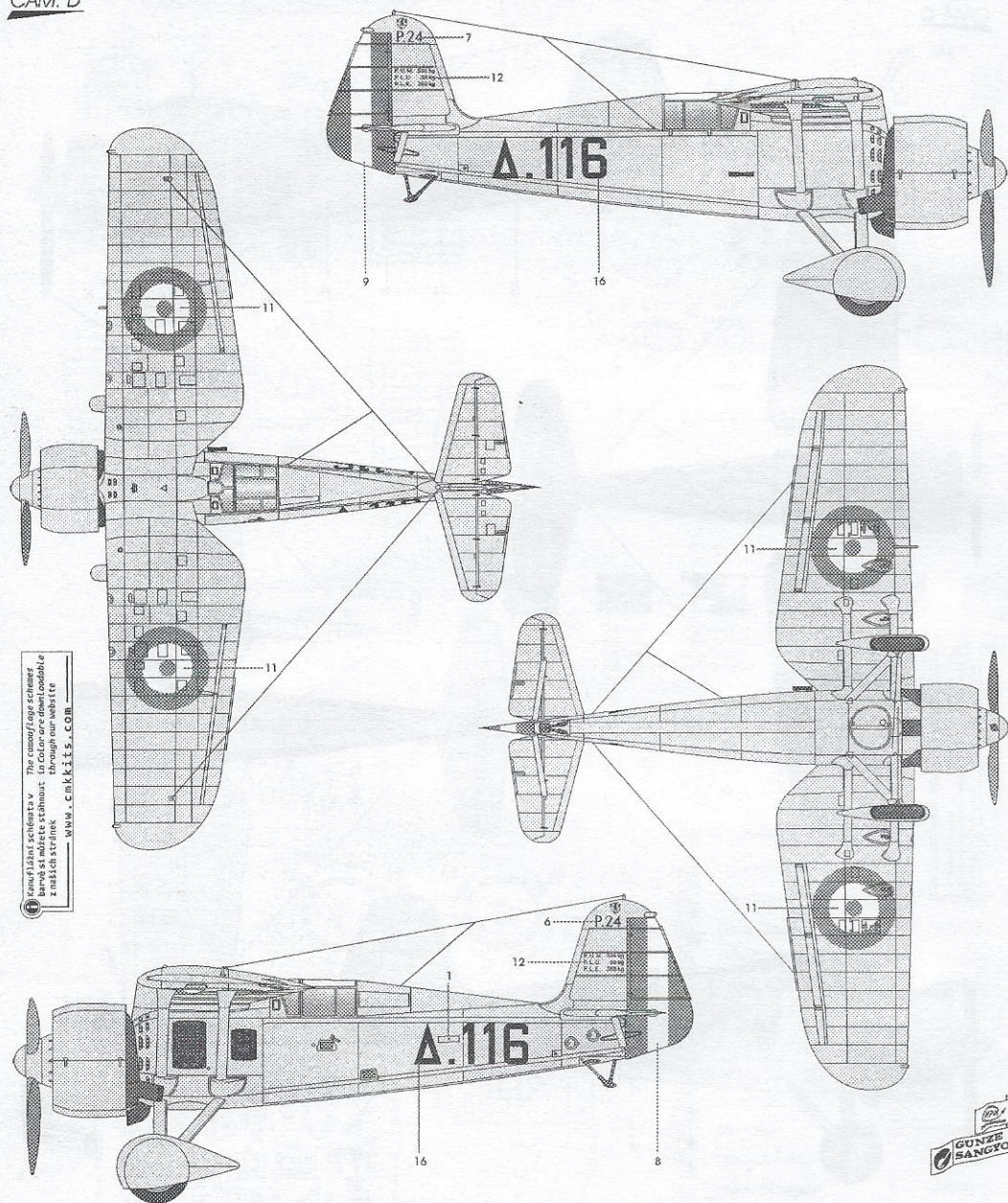

 Kancelář schématu
 The camouflages schemes
 barva si můžete stáhnout
 in color are download
 z našeho stránek
 through our website
 WWW.CMKK115.COM

 Barva kovu
 Natural Metal
 H8/ C8



A076 PZL P.24F/G (Greek Defender)