

La traction avant six cylindres apparait en 1938 au Grand Palais. Connuee la "Reine de la Route", elle séduit l'armée allemande et la Résistance, les policiers et la police par sa solidité, sa puissance et son standing. Elle devient rapidement la voiture officielle du gouvernement et de l'Elysée entre 1946 et 1955. Un destin hors du commun pour une voiture uniformément noire et aux sièges de couleur marron.

The 6 cylinder Traction Avant appeared at the Grand Palais in 1938. Known as the "Reine de la Route" (Queen of the Road), it won over both the German army and the French Resistance, the police and the aristocracy by its solidity, power and prestige. It also became the official car of the French Government and Presidential car between 1946 and 1955. An out-of-the-ordinary role for a uniformly black car with its brown seats.

Die "Traction Avant" mit sechs Zylindern wird 1938 im Grand Palais in Paris vorgestellt. "Königin der Straße" genannt, überzeugt sie die deutsche Armee, die Résistance, die Gangster und die Polizei gleichermaßen durch ihre Robustheit, Leistungsfähigkeit und ihren Luxus. Sie ist außerdem zwischen 1946 und 1955 offizielles Fahrzeug der Regierung und des Elysées. Ein außergewöhnlicher Erfolg für ein Fahrzeug, das nur in schwarz und mit Sitzen aus braunem Plüsch geliefert wird.

Den sekscylindrede Citroën med forhjulstræk blev præsenteret på udstillingen i Grand Palais i 1938. Den fik tilnavnet "Vejens dronning" og blev brugt af den tyske hær, modstandsbevægelsen, politiet og aristokratiet med sin robuste motor og fornemme status. Den blev brugt som officielt køretøj af regering og præsident mellem 1946 og 1955. En utvænlig skæbne for denne helt sorte vogn.

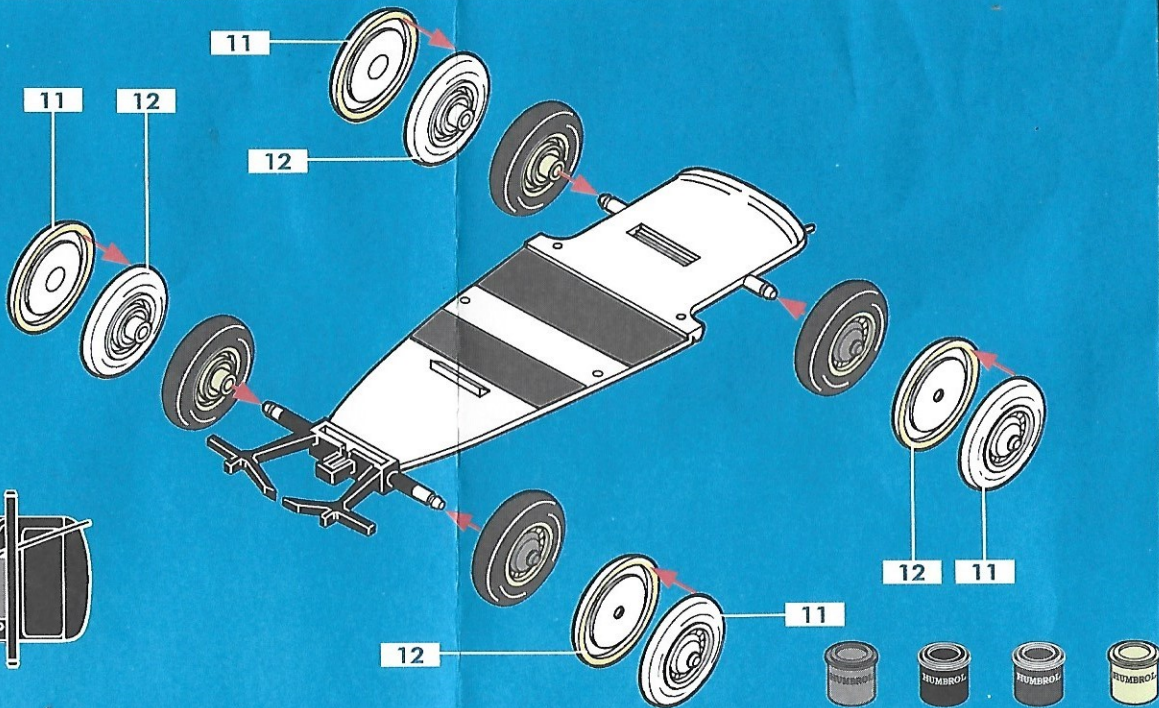
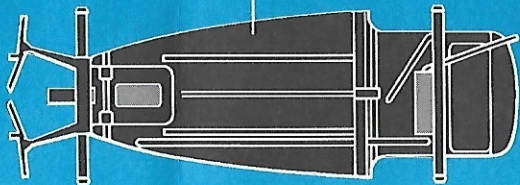

El 11 ligero, el tracción delanteraEl 11 ligero seis cilindros apareció en el Grand Palais. Apodado la "Rey de la carretera", sedujo al Ejército Alemán y a la policía, a los truhanes y a la policía por su rapidez, su potencia y su standing. También se usó en el coche oficial del gobierno y se usó entre 1946 y 1955. Un destino común para un coche de ese tipo es ser pintado de negro y con asientos de felpa.

Kuusisyhtiräinen Traction Avant oli ensimmäinen näyttelyautonsuomen suurissa näyttelypaikoissa. Tämä kuningattoreksi nimitetty auto viehätti vyyhdellä, tehollaan ja tasokkuudellaan Saksan armeijaa kuin Ranskan rintaliikettäkin, niin roistoja kuin poliisijakin. Siitä tuli myös Ranskan hallituksen edustaja- ja edustusauto vuosina 1946-1955. Se oli tavallisuudesta poikkeava kohtalo, josta kokonaan mustalle autolle, jonka et oli varhain ruskealla plyysillä.

To Traction Avant εἶχε 6 ἄνδρο εμφάνι ζεταί το 1938, στο Grand Palais. Το όνομασαν "Βασίλισσα του δρόμου", "η βασίλισσα των ημερησίων οδών", "η βασίλισσα των κακοποιών" και την έλεγαν "αυτή η βασίλισσα της οδού", της δύναμης της κομψότητας της. Έγινε επίσημο οχήμα της Γαλλικής κυβέρνησης του Elysee μεταξύ 1946-1955. Μια ετυμολογική ιστορία για ένα αμάξι, μαύρο αυτοκίνητο, με καφέ.

La Trazione anteriore 6 cilindri ha fatto la sua apparizione al Grand Palais nel 1938. Soprannominata la "Regina Strada", la trazione anteriore seduce l'esercito tedesco, la resistenza, i gangster e la polizia, per la sua solidità, la sua resistenza al standing. L'auto diventa anche la vettura ufficiale del Governo e dell'Eliseo tra il 1946 e il 1955 cosa che rappresenta, un'automovettura verniciata in nero e con i sedili di felpa marrone, un destino del tutto insolito.

De Traction AvantDe zes cilinder "Traction Avant", de Citroën met vielaandrijving, wordt voor het eerst gepresenteerd in het Grand Palais in 1938. De auto, die de bijnaam "Koningin van de weg" krijgt, wordt zowel gebruikt door het Duitse Leger, het Verzet, de bandieten, als de politie, dankzij de degelijke constructie, het vermogen en zijn klasse. Het is een auto die officieel auto van de Franse

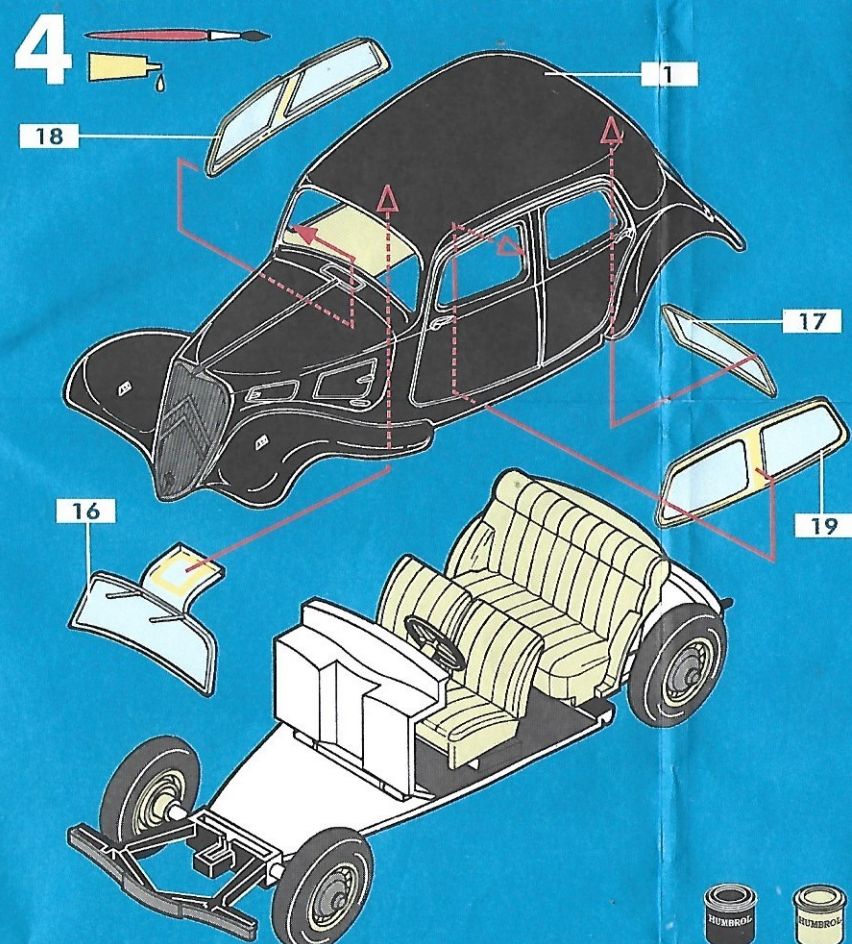
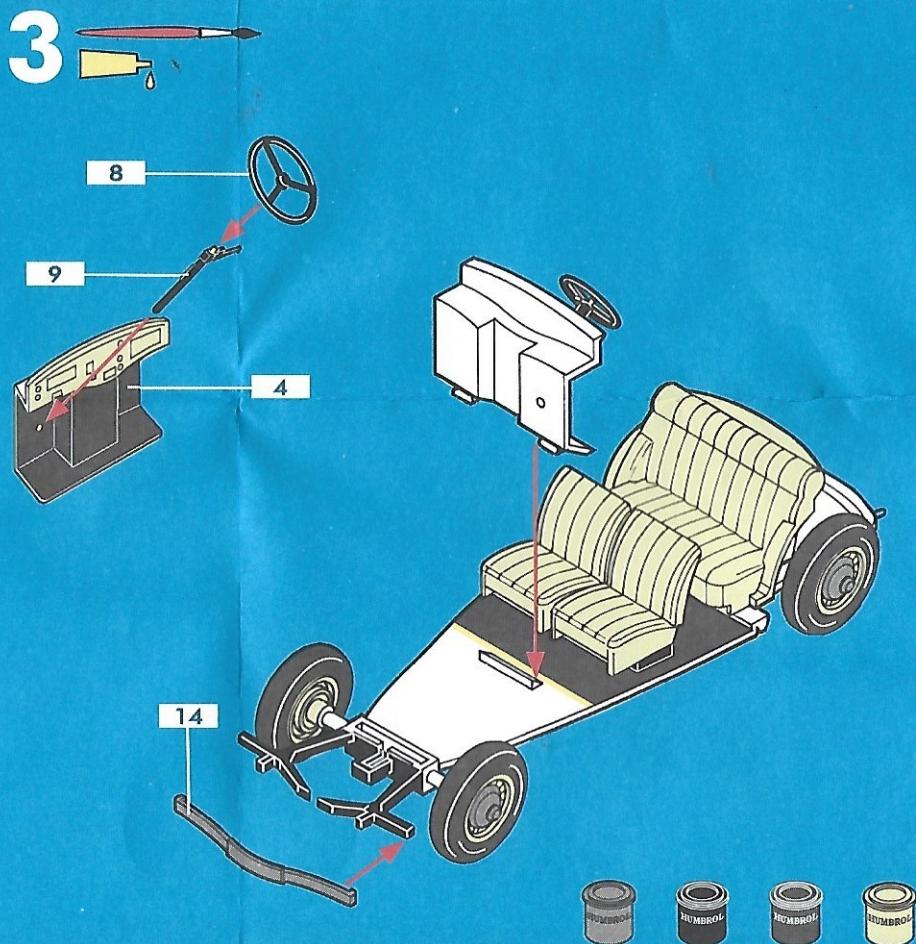

...inzonderlijke bestemming voor heel zwarte wagen met bruine pluche bekleding.

Denne seks-sylindrete bilen med forhjulstrekk ble utstilt i 1938 i Paris. Den ble kalt "Veienes Dronning". Den tyske motstanden og den franske motstandsbevegelsen, og politiet falt for den: den var sterk og hadde høy standard. Den var den franske regjeringens offisielle bil fra 1946 til 1955. Den fikk en ussedvanlig skjebne for en bil med brun pluche.

O Tracção à frente seis cilindro apareceu em 1938 no Grand Palais. Conhecida como a "Reine de la Route", seduziu o alemão e a Resistência, os malandros e a polícia pela sua solidez, potência e elegância. Tornou-se também a viatura oficial do governo e do Eliseu entre 1946 e 1955. Foi destino fora de comum para um carro preto e com assentos em pelúcia.

Traction Avant (Berliner-fyra el. gangstercittra) Denna framhjulsdrivna sexcylindriga modell dyker upp 1938 på Grand Palais. Med tillnamnet "Vägens kung" tjuvar den den tyska armén och den franska motrörelsen, gangstrar och polis genom sin styrka och status. Den blir också officiell regeringsbil och presidentpalats under 1946 och 1955. Ett extraordinärt öde för denna bil, som gick till en svart och med brun pluche.

5

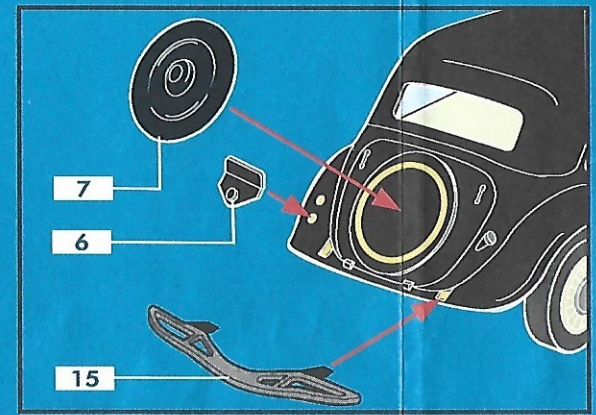
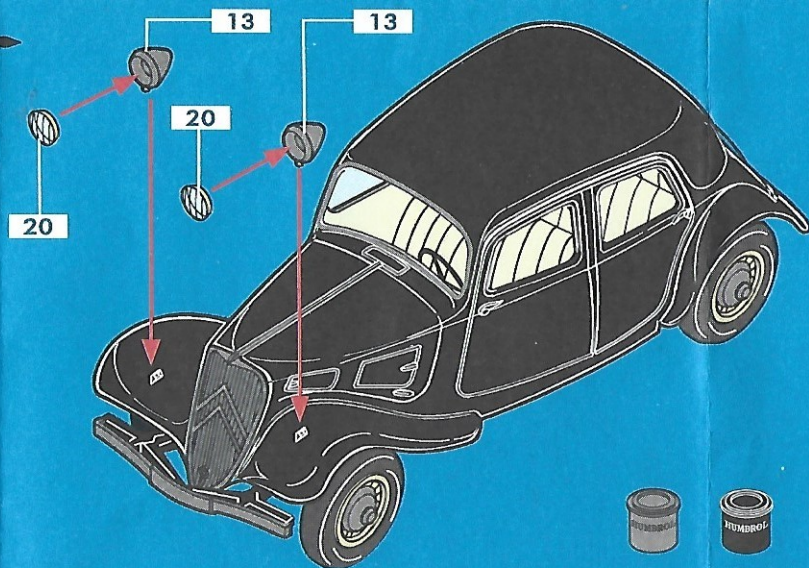

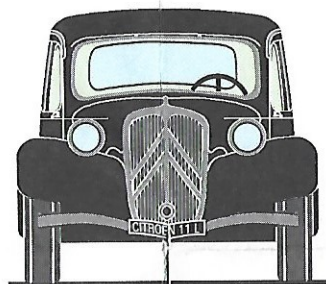
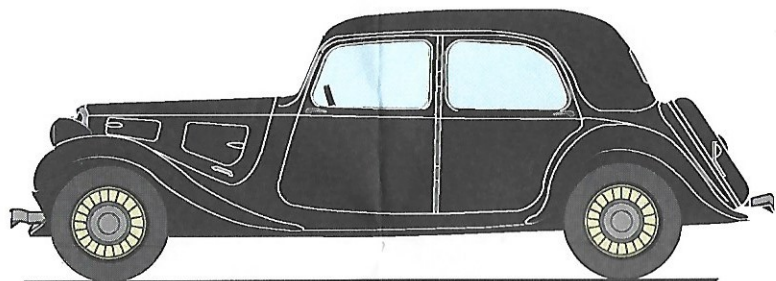

CITROËN 11 L

1

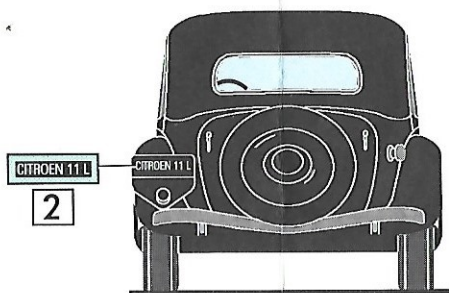
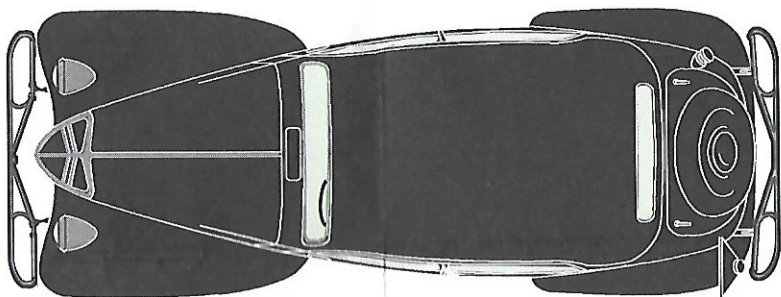

CITROËN 11 L

2

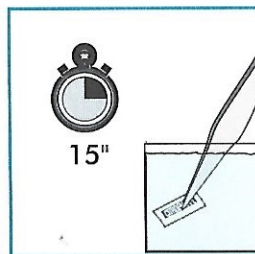
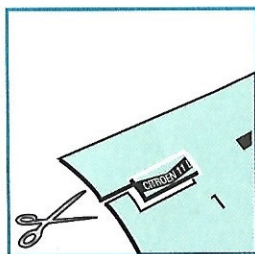

15"

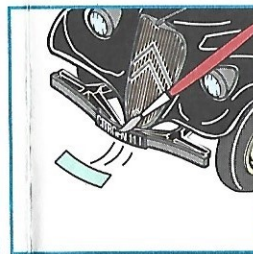

80159

LOCALIDAD.....
 NACIDO(a) EL.....
 11 CV CITROËN 80159
 PIEZAS DEFECTUOSAS

--	--	--	--	--	--	--	--	--	--	--	--	--	--	--	--	--	--	--	--

NIMI.....
 OSOITE.....

KAUPUNKI.....
 SYNTYMÄÄIKÄ.....
 11 CV CITROËN 80159
 VIALISET OSAT

--	--	--	--	--	--	--	--	--	--	--	--	--	--	--	--	--	--	--	--

ONAMA.....
 ΔΙΕΥΘΥΝΣΗ.....

ΠΟΛΗ.....
 ΠΙΝΗΡ.ΘΕΝΝ.....
 11 CV CITROËN 80159

--	--	--	--	--	--	--	--	--	--	--	--	--	--	--	--	--	--	--	--

COGNOME.....
 INDIRIZZO.....

CITTA.....
 DATA DI NASCITA.....
 11 CV CITROËN 80159
 PEZZI DIFETTOSI

--	--	--	--	--	--	--	--	--	--	--	--	--	--	--	--	--	--	--	--

NAAM.....
 ADRES.....

PLAATS.....
 GEBOORTEDATUM.....
 11 CV CITROËN 80159
 GEBREKIGGE ONDERDELEN

--	--	--	--	--	--	--	--	--	--	--	--	--	--	--	--	--	--	--	--

NAVN.....
 ADRESSE.....

BY.....
 FØDELSDATO.....
 11 CV CITROËN 80159
 DEFЕКTE DELE

--	--	--	--	--	--	--	--	--	--	--	--	--	--	--	--	--	--	--	--

NOME.....
 MORADA.....

CIDADE.....
 DATE DE NASCIMENTO.....
 11 CV CITROËN 80159
 PECAS DEFETUOSAS

--	--	--	--	--	--	--	--	--	--	--	--	--	--	--	--	--	--	--	--

NAMN.....
 ADRESS.....

ORT.....
 FØDELSEDATUM.....
 11 CV CITROËN 80159
 OFULLSTÄNGIGA/EJ FUNGERANDE DELAR

--	--	--	--	--	--	--	--	--	--	--	--	--	--	--	--	--	--	--	--

Heller

HELLER FLASH SERVICE

BP 5

61160 TRUN FRANCE