

ЛаГГ-3 серий 1-4

Советский истребитель II Мировой войны

№ 48091

1:48

LaGG-3 series 1-4

WWII Soviet Fighter

ЛаГГ-3 принадлежал к новому поколению советских истребителей, созданных накануне Великой Отечественной войны. Первый прототип, получивший обозначение И-301, был изготовлен в марте 1940 г. Он был спроектирован «триумвиратом» конструкторов – С. Лавочкиным, В. Горбуновым и М. Гудковым. Главной особенностью проекта стала цельнодеревянная конструкция с применением «дельта-древесины».

Серийное производство нового истребителя, названного ЛаГГ-3, началось в январе 1941 г. на 5 предприятиях. Основным производителем стал завод №21 в Горьком. Самолеты первых трех серий имели вооружение из трех крупнокалиберных пулеметов БС и двух пулеметов ШКАС. С 4-й серии два БС заменили одной пушкой ШВАК.

В воздушных боях на советско-германском фронте проявились как достоинства ЛаГГ-3 – прочность конструкции, мощное вооружение, так и недостатки – низкая тяговооруженность, тяжелое управление. Однако в руках опытных пилотов ЛаГГ-3 был грозным оружием воздушной войны. На этих истребителях летали многие советские асы – например, Герои Советского Союза Л. Гальченко и И. Евтеев.

The LaGG-3 belonged to the new generation of Soviet fighters that were created just before WWII. The first prototype named I-301 was completed in March 1940. The trio of constructors - S. Lavochkin, V. Gorbunov and M. Gudkov, designed it. The main difference of this project became the all-wooden construction.

Serial production of the new fighter named LaGG-3 began in January 1941 in 5 plants. The main producer became the Plant 21 in Gorky. First three series were completed with armament including 3 BS heavy machine guns and 2 ShKAS machine guns. Since 4th series it was installed one ShVAK cannon in the place of 2 BS.

In air battles of the war in the Soviet-German front LaGG-3 showed its solid construction, power armament, but it was too heavy and had difficult control. But in skilful hands it became menacing weapon of air war. Many Soviet aces such as Heroes of the USSR L. Galtchenko and I. Evtsev flew on the LaGG-3.

Тактико-технические характеристики ЛаГГ-3 4-й серии

Длина, м	8,81
Размах крыла, м	9,80
Взлетный вес, кг	3280
Двигатель	М-105П, 1020 л.с.
Максимальная скорость, км/ч	549
Потолок, м	9300
Дальность, км	705
Вооружение	1 20-мм пушка ШВАК, 1 12,7-мм пулемет БС, 2x7,62-мм пулемета ШКАС

Tactical and Technical Specifications of LaGG-3 series 4

Length, m	8,81
Span, m	9,80
Start weight, kg	3280
Engine	M-105P, 1020 hp
Max. Speed, km/h	549
Service ceiling, m	9300
Range, km	705
Armament	1 20mm ShVAK, 1 12,7 mm BS, 2x7,62 mm ShKAS

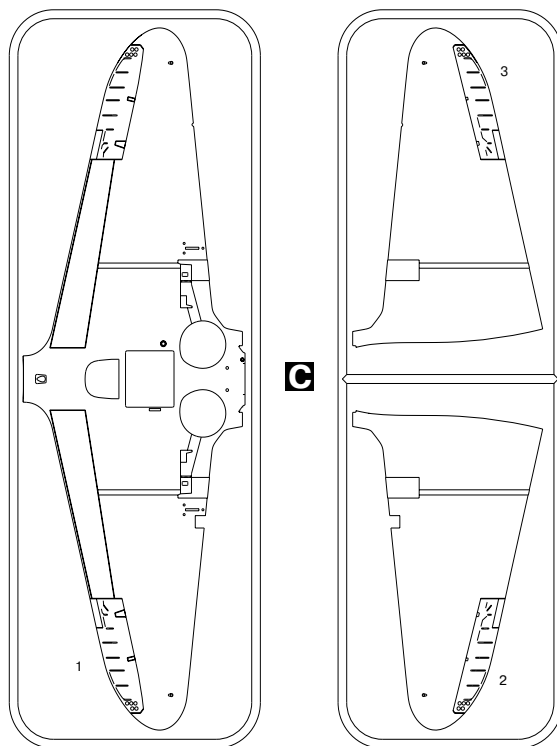
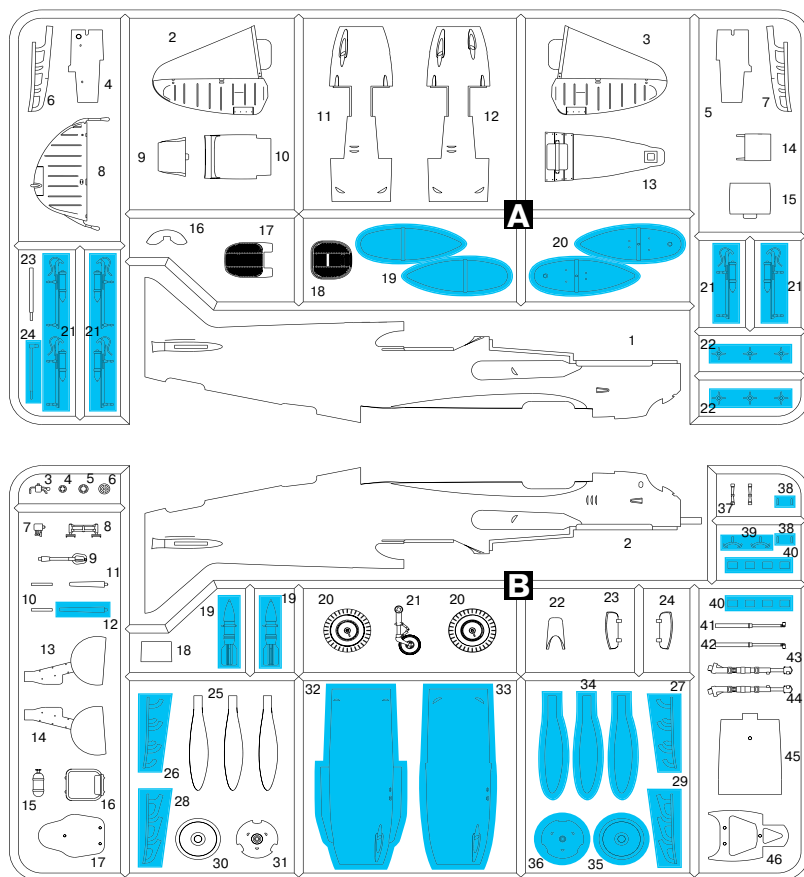

НЕ КЛЕИТЬ
DO NOT CEMENT



ПРОИЗВОЛЬНЫЙ ВЫБОР
OPTIONAL



СДЕЛАТЬ 2 ДЕТАЛИ
MAKE 2 PCS



ПРИ СБОРКЕ
НЕ ИСПОЛЬЗУЕТСЯ
PARTS NOT FOR USE

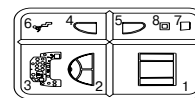

D

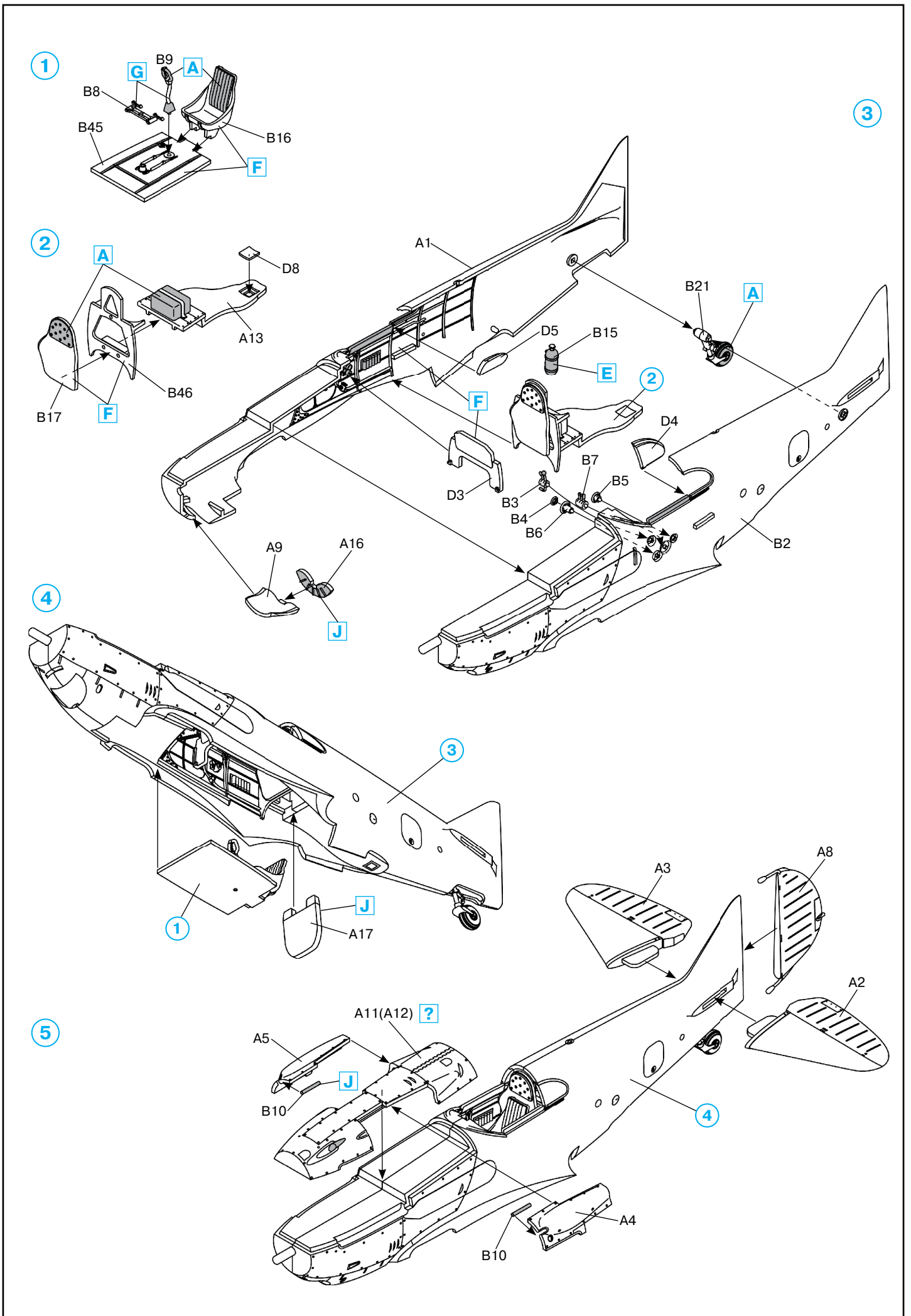

6

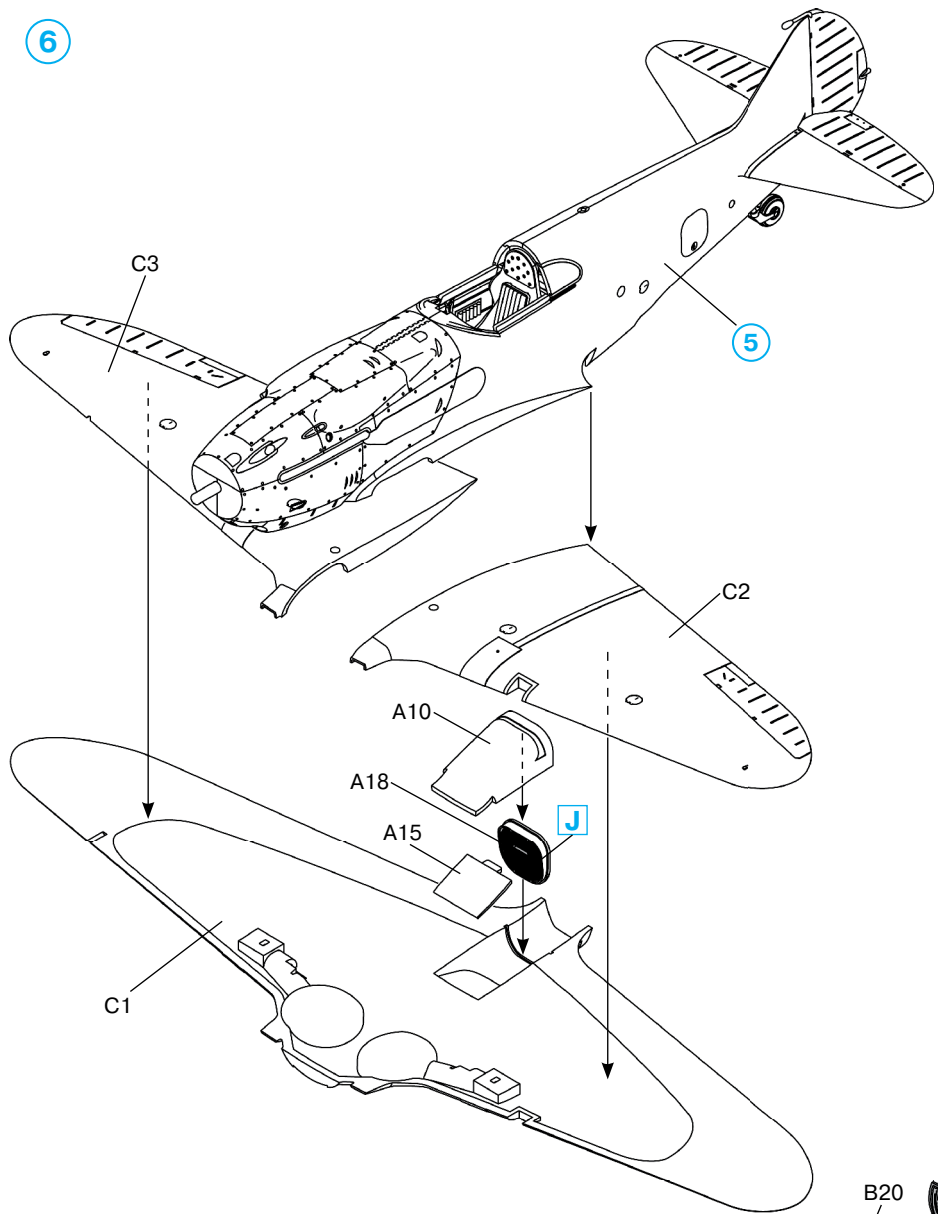

7

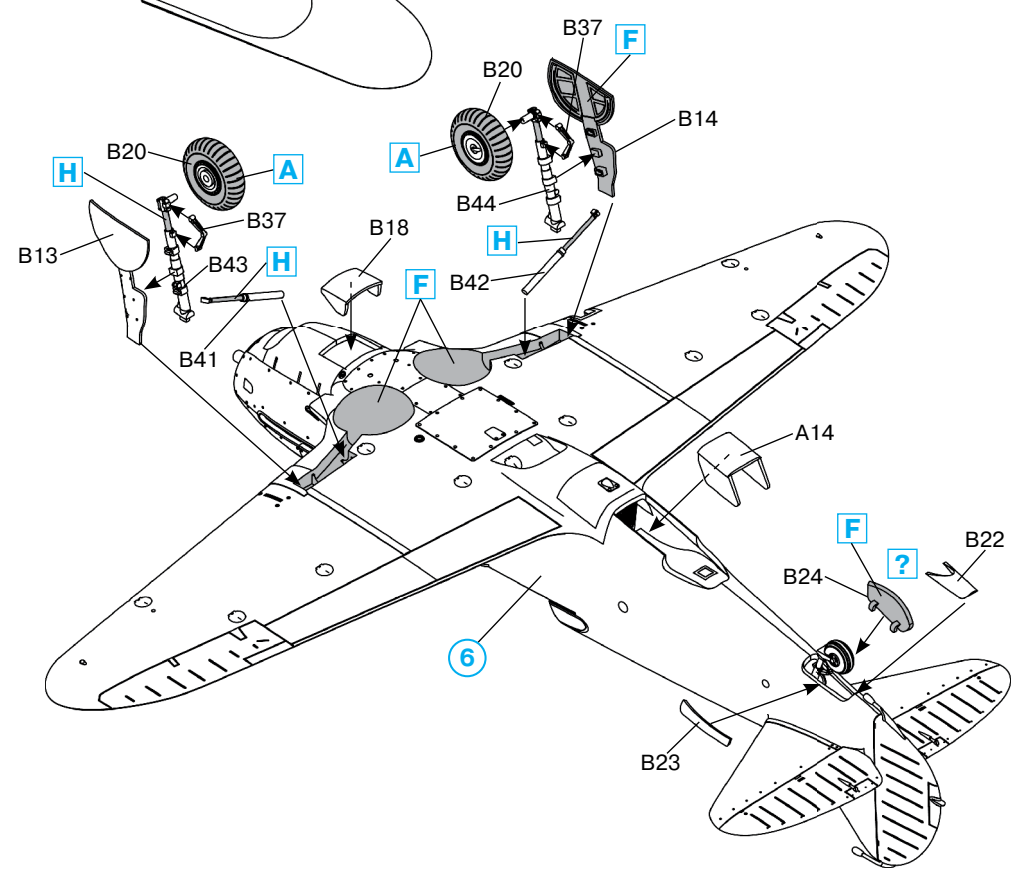

8

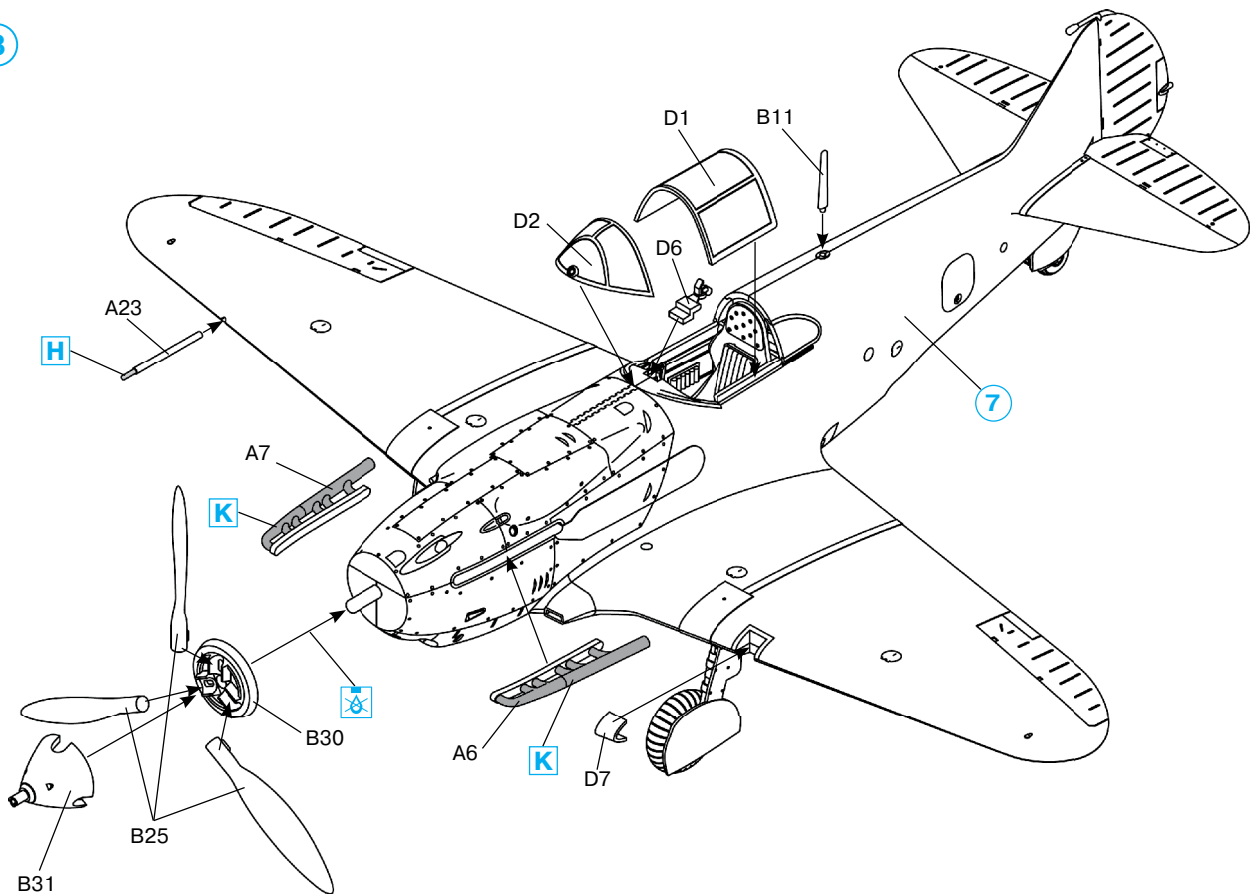

	Model Master				Model Master		
A	1749	Чёрный, матовый	Flat Black	F	1731	Серый, матовый	Aircraft Gray
B	1768	Белый, матовый	Flat White	G	1781	Алюминий, полуматовый	Aluminium
C	1705	Красный, матовый	Insignia Red	H	1780	Сталь	Steel
D	1712	Темно-зелёный, матовый	Field Green	J	1795	Черная сталь	Gun Metal
E	1562	Голубой, матовый	Flat Light Blue	K	1785	Ржавчина	Rust

ВНИМАНИЕ!

Работать с клеем и красками в проветриваемом помещении и не допускать открытого огня. Для сборки модели рекомендуется применять полистирольный клей ПС или его зарубежные аналоги. Отделяя детали от литников, используйте модельный нож для зачистки.

Метод нанесения аппликаций

Чистым ножом или ножницами аккуратно вырежьте необходимую аппликацию.

Вырезанную аппликацию погрузите в теплую воду на 20 секунд.

Приложив аппликацию к необходимому месту, аккуратно удалите подложку.

Марлевым тампоном удалите пузырьки воздуха и слегка прижмите аппликацию.

После высыхания аппликаций влажным тампоном удалите остатки клея вокруг них.

CAUTION!

When you use glue or paint, do not use near open flame, and use in well ventilated room.

Glue and paint are not included.

When you take parts off from the runner frame, use a modeling scissors and trim excess plastic with a cutter or a file.

Correct Method for Applying Decals

Clean model surface with wet cloth.

Cut each design out of decal sheet and dip them in warm water for 20 seconds.

Check with finger tip if design is loose on base paper. If so, place it on proper position on model and slide off base paper leaving design on model.

Move design to exact position with wet finger tip, and push out excess water and air bubbles under decal with soft cotton cloth.

When decals get dry, wipe off with wet cloth excess glue left around decals.

ООО ICM Холдинг
ул. Бориспольская 9, строение 64,
02099, Киев, Украина
Тел./факс: +38(044) 369 54 12
E-mail: export@icm.com.ua



ICM Holding
Borispolskaya, 9, build. 64,
02099, Kiev, Ukraine
Tel./Fax: +38(044) 369 54 12
E-mail: export@icm.com.ua

ЛаГГ-3 серий 1-4
Советский истребитель
II Мировой войны

№ 48091
1:48

LaGG-3 series 1-4
WWII Soviet Fighter

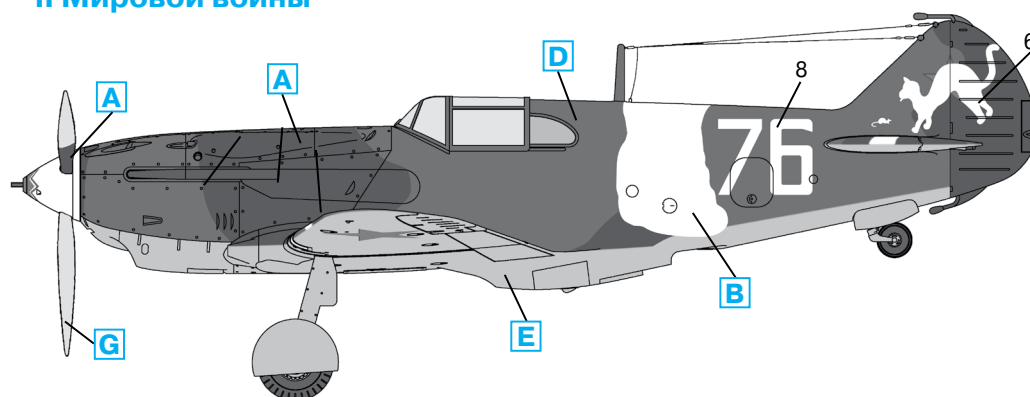

ЛаГГ-3 1-й серии, капитан Л. Гальченко, 145-й ИАП, Шонгуй (район Мурманска), осень 1941 г.
LaGG-3 series 1, Capt. L. Galtchenko, 145th IAP (Fighter Regiment), Shongui (Murmansk area), Autumn 1941

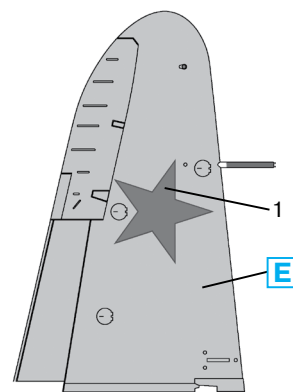
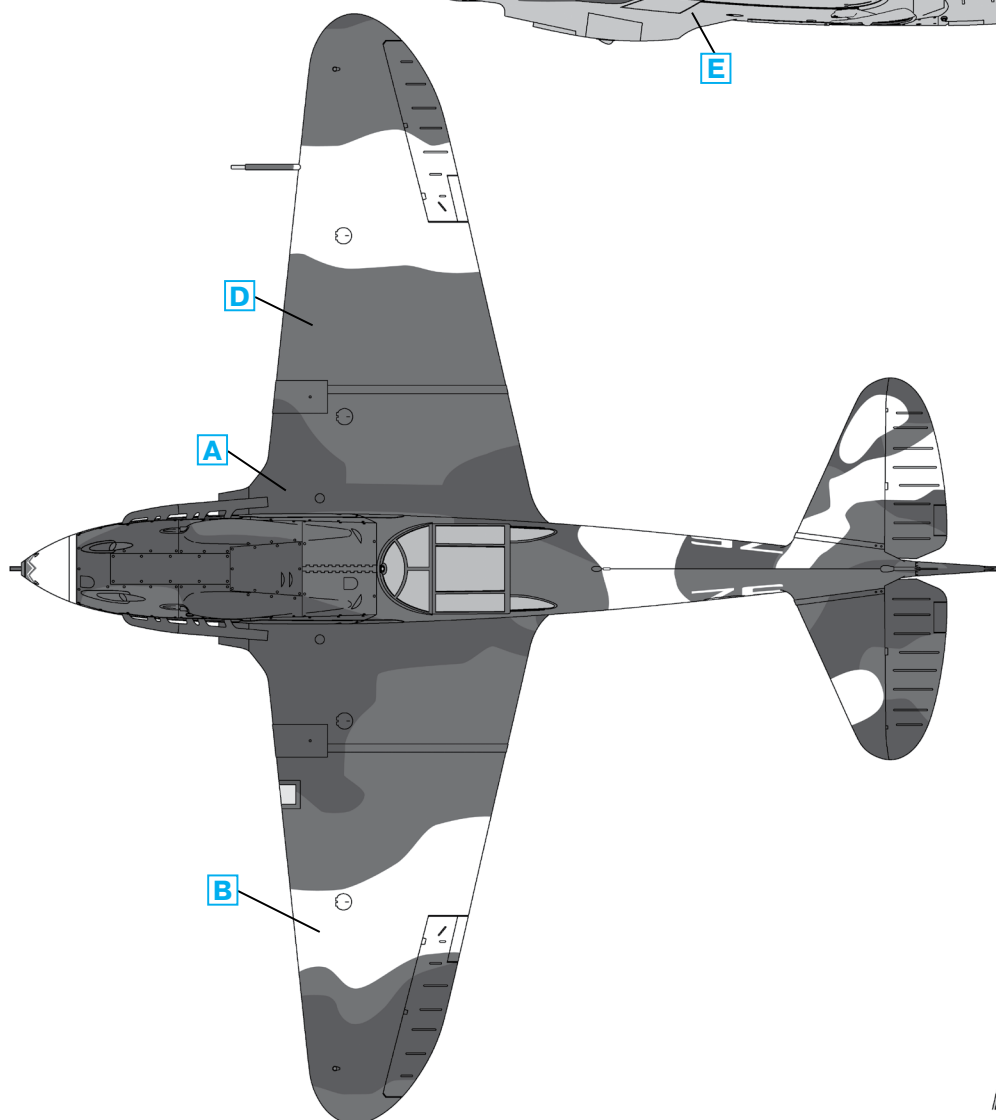
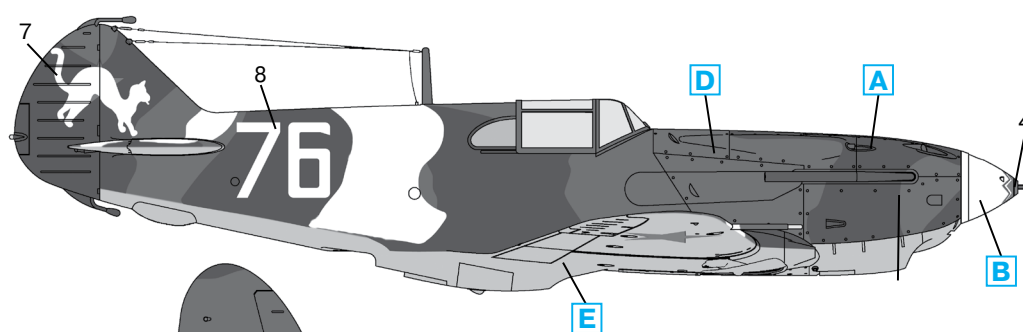

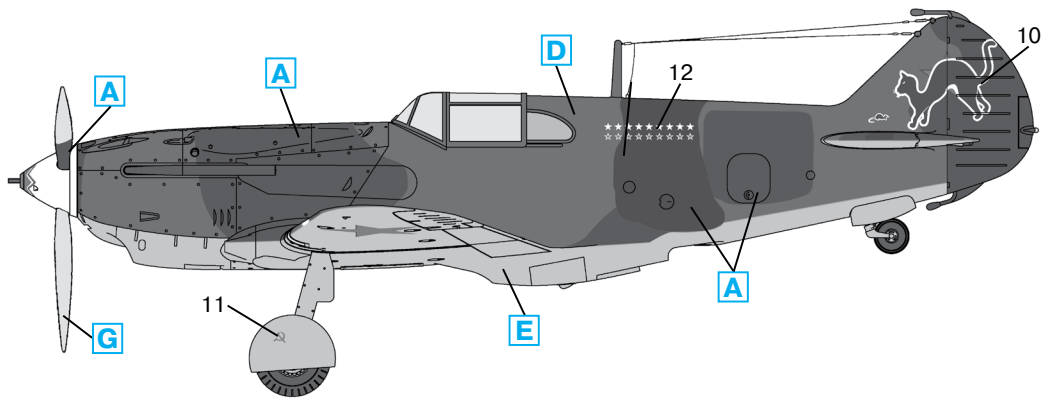

ЛаГГ-3 1-й серии, майор Л. Гальченко, командир 609-го ИАП, Африканда (район Мурманска), лето 1942 г.
 LaGG-3 series 1, Maj. L. Galtchenko, Commander of 609th IAP (Fighter Regiment), Africanda (Murmansk area), Summer 1942

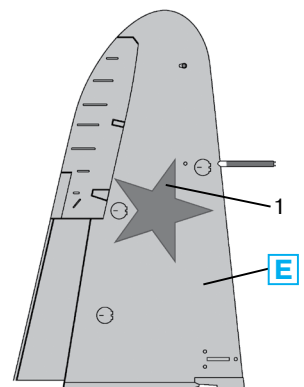
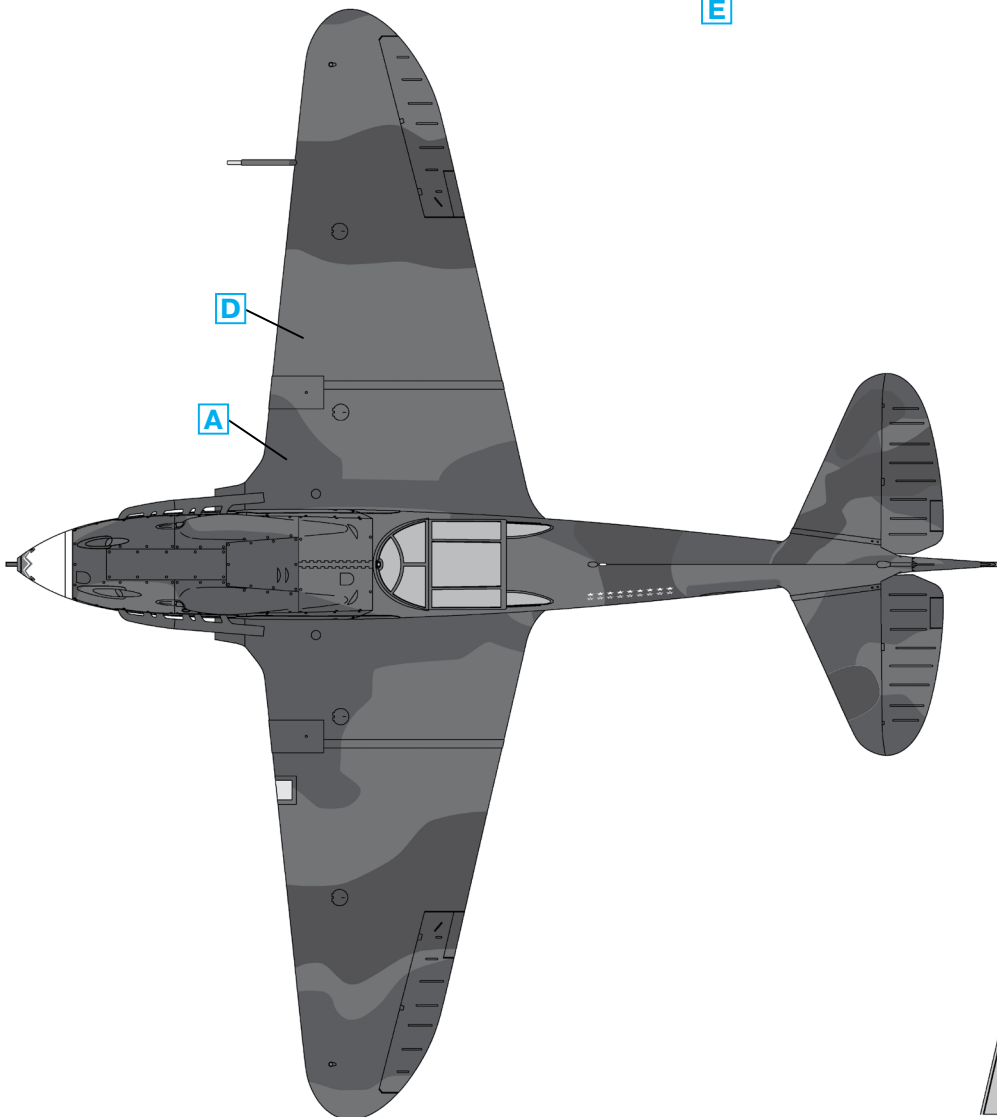
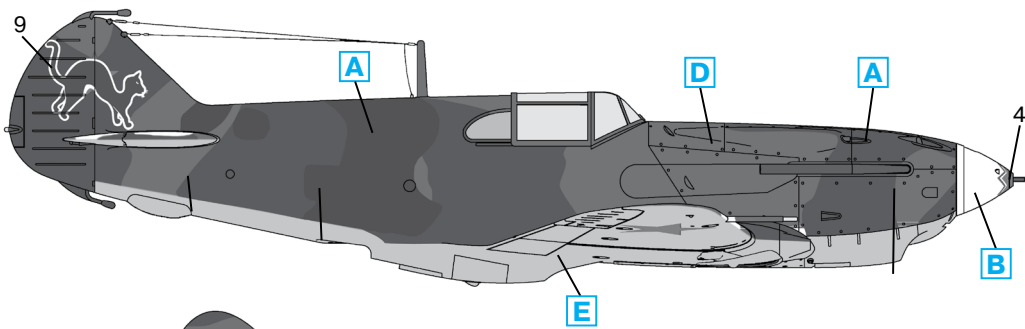

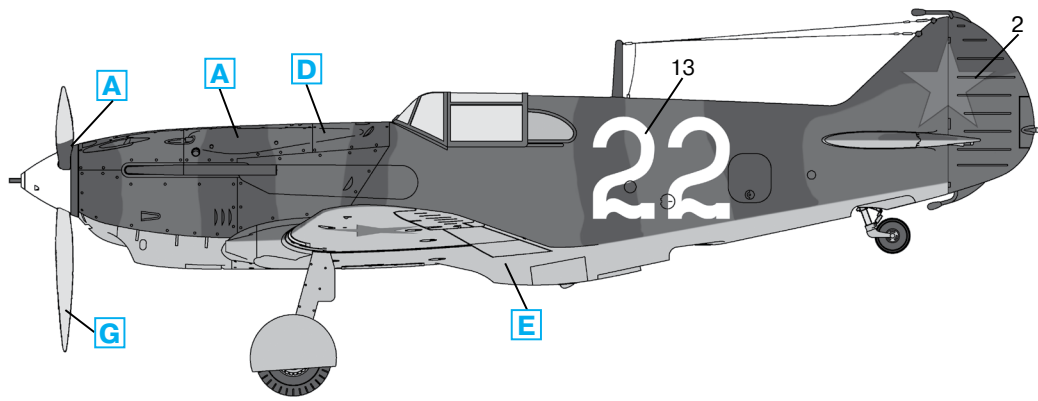

ЛаГГ-3 4-й серии, 44-й ИАП, район Ленинграда, осень 1941 г.
LaGG-3 series 4, 44th IAP (Fighter Regiment), Leningrad area, Autumn 1941

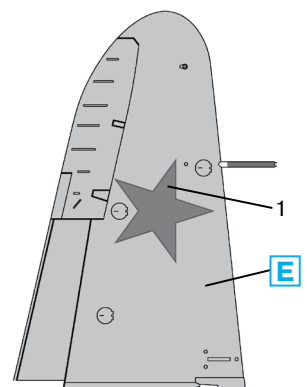
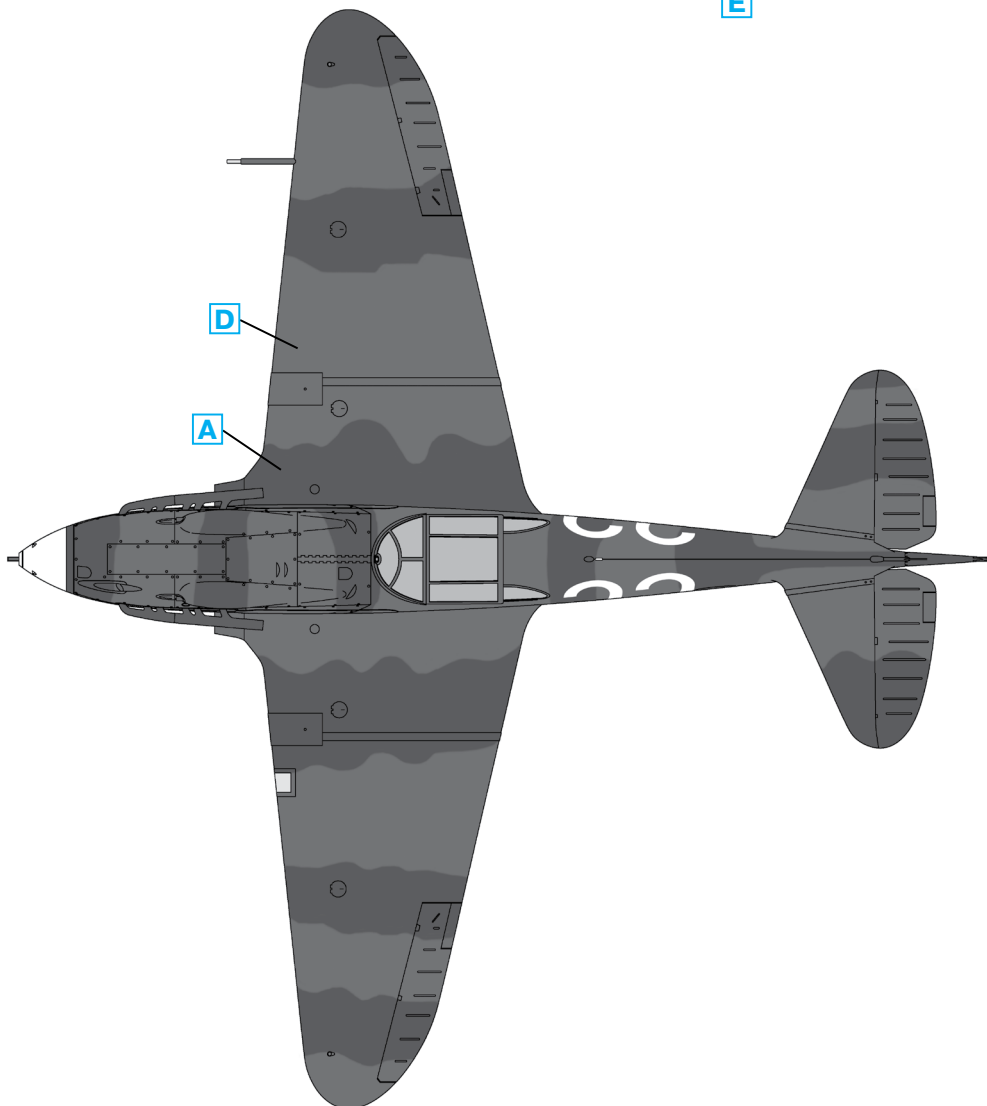
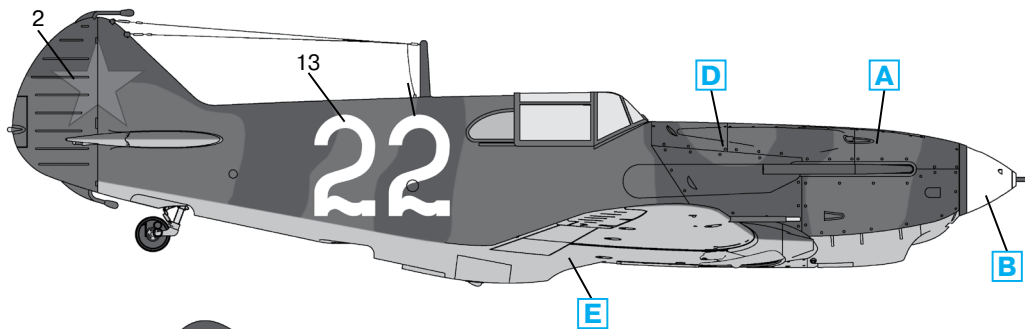

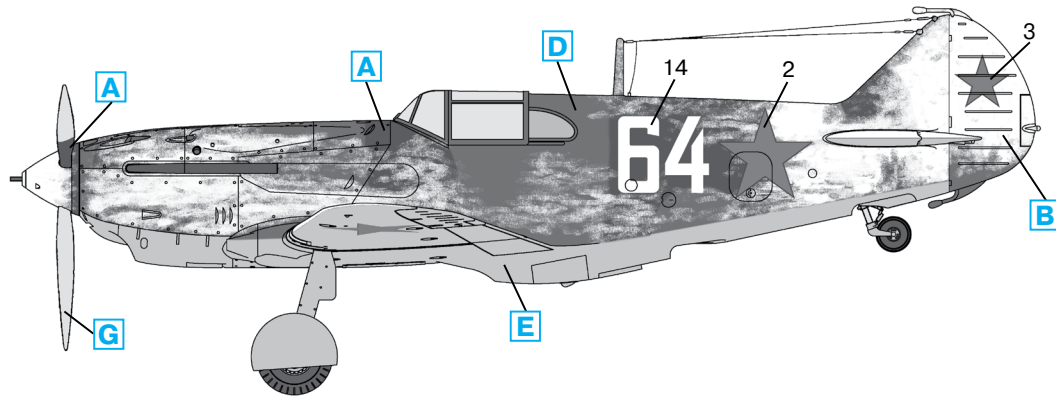

ЛаГГ-3 4-й серии, 3-й ГвИАП, район Ленинграда, весна 1942 г.
LaGG-3 series 4, 3d GvIAP (Guard Fighter Regiment), Leningrad area, Spring 1942

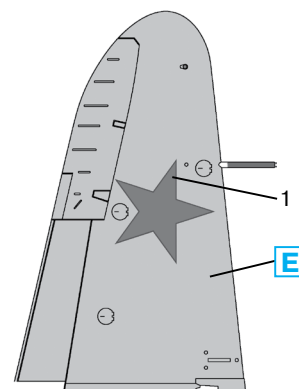
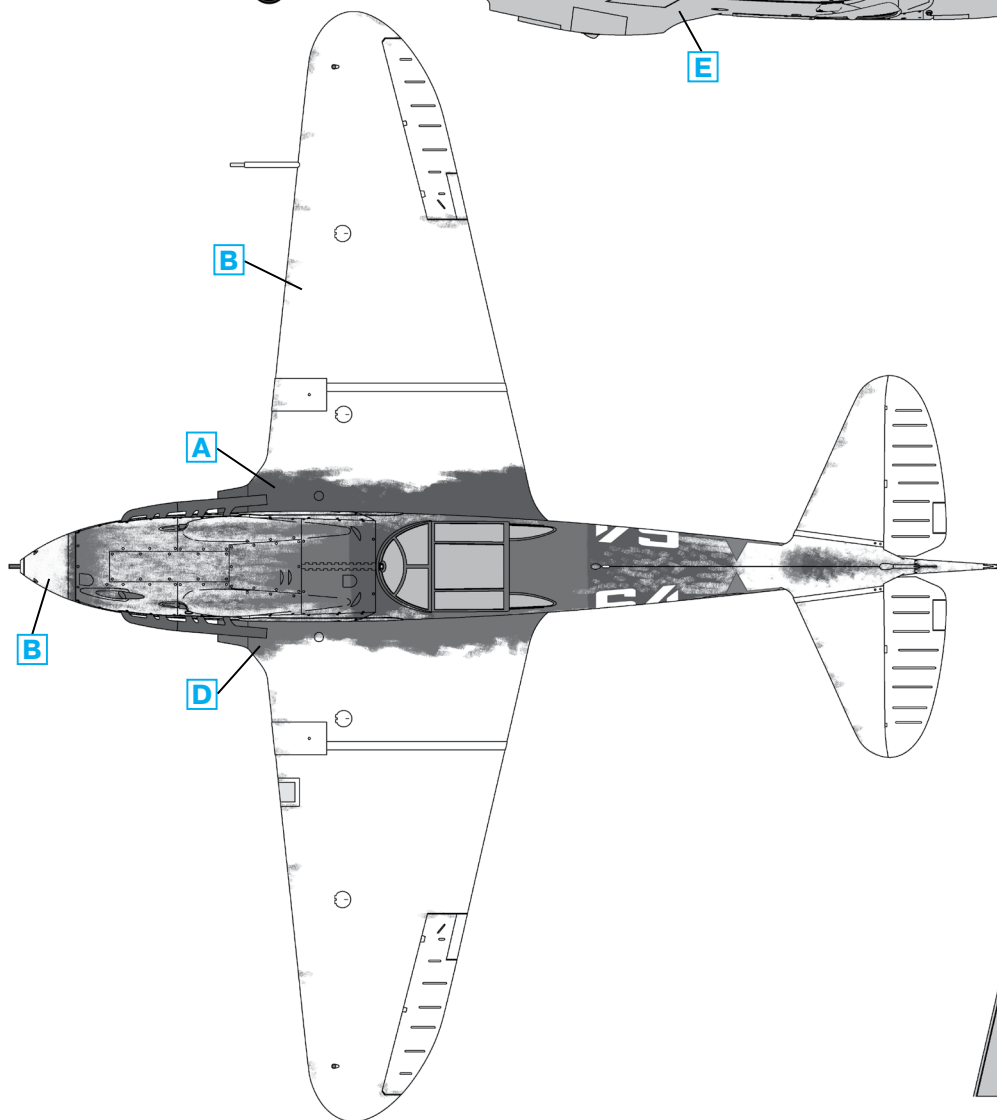
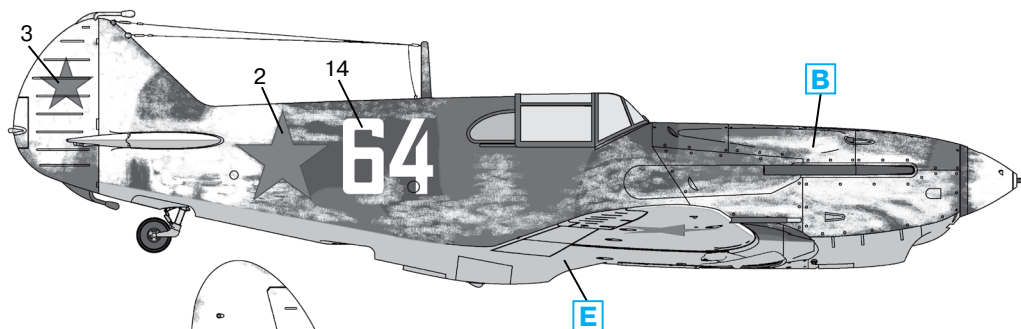

ООО ICM Холдинг
ул. Бориспольская 9, строение 64,
02099, Киев, Украина
Тел./факс: +38(044) 369 54 12
E-mail: export@icm.com.ua



ICM Holding
Borispolskaya, 9, build. 64,
02099, Kiev, Ukraine
Tel./Fax: +38(044) 369 54 12
E-mail: export@icm.com.ua