



SCALE MODEL CONSTRUCTION KIT

SUPERMARINE SPITFIRE IIa

02095

Supermarine Spitfire Mk.IIa, P7350, was built at the Castle Bromwich works in 1940, and was delivered to No.266 Squadron at RAF Wittering in September that year, seeing action during the Battle of Britain. P7350 also went on to serve with the Nos.603, 616 and 64 Squadrons. In its lengthy operational career, it shot down three enemy aircraft while being flown by different pilots; in return, it received some battle damage, with repairs to four bullet holes in its wings still evident. At the end of the war, it went to No.39 Maintenance Unit, and was then disposed of to civilian contractors. Luckily, they donated it back to the RAF at Colerne, who used it for several years for static exhibitions until, in 1968, it was restored to flying condition for use in the making of the epic film 'Battle of Britain'. Following this, P7350 was presented to the Battle of Britain Flight, which continued to fly it with occasional changes of squadron markings. It is the oldest of all currently airworthy Spitfires anywhere in the world, and today it again wears the code letters 'UO-T', just as it did fifty years ago during the Battle of Britain while serving with No.266 Squadron. Alongside the other Spitfires, Hurricanes and Lancaster of the Battle of Britain Memorial Flight, Spitfire IIa, P7350, is a most appropriate tribute to be seen at many air displays in this 50th Anniversary year, and Airfix are proud to present this kit in the markings worn by this famous aircraft. The Spitfire IIa is powered by a 1,175 hp Rolls Royce Merlin XII piston engine, giving it a maximum speed of 592 km/h (370 mph). Wing span: 11.22m (36ft 10in). Length: 9.10m (29ft 11in).

Le Supermarine Spitfire Mk.IIa, P7350, fut construit dans les ateliers de Castle Bromwich en 1940 et fut livré à l'Escadrille Nx266 la R.A.F. Wittering en Septembre de cette année; il fut donc opératif pendant la Bataille d'Angleterre. Le P7350 servit aussi dans les Escadrilles Nx603, 616 et 64. Pendant sa longue carrière opérationnelle, il descendit trois avions ennemis, tandis que piloté par différents aviateurs; en échange, il fut endommagé, avec pour preuve les réparations encore visibles des quatre trous de balles dans les ailes. A la fin de la guerre il alla à l'Unité d'Entretien Nx39 et fut ensuite vendu à des entrepreneurs civils. Fort heureusement, ils en firent don à la R.A.F. Colerne, qui s'en servit pendant plusieurs années pour des expositions sédentaires, jusqu'à ce qu'en 1968 il redevint navigable pour le tournage de film épique "Battle of Britain". Après cette époque, le P7350 fut offert au "Battle of Britain Flight", qui continua à le faire voler avec, à l'occasion, différentes marques d'Escadrilles. C'est le plus ancien de tous les Spitfires navigables du monde, et de nos jours il porte encore les lettres "UO-T", comme il le fit il y a cinquante ans pendant la Bataille d'Angleterre, avec l'Escadrille Nx266. A côté des autres Spitfires, Hurricanes et Lancaster du "Battle of Britain Memorial Flight", le Spitfire IIa, P7350, est un hommage des plus appropriés, à voir dans les nombreuses fêtes aéronautiques à l'occasion de cette année du Cinquantenaire, et Airfix est fier de présenter cette maquette avec les marques portées par ce célèbre avion. Le Spitfire IIa est propulsé par un moteur à pistons Rolls Royce Merlin XXI d'une puissance de 1,175chevaux, ce qui lui donne une vitesse maximum de 592 km/h. Envergure: 11,22m. Longueur: 9,10m.

Die Supermarine Spitfire Mk.IIa, P7350, wurde von den Castle Bromwich Werken im Jahre 1940 gebaut und im September desselben Jahres an das Geschwader Nr.266 des RAF-Stützpunktes Wittering geliefert. Sie wurde in der Schlacht um England eingesetzt. Die P7350 diente auch den Schwadern Nr.603, 616 und 64. Sie wurde von verschiedenen Piloten geflogen. In ihrer langen einsatzfähigen Tätigkeit schoss sie drei feindliche Flieger ab, dafür jedoch erhielt sie einige Kriegsschäden. Zeugnis davon sind die Ausbesserungen von vier Einschüssen an ihren Flügeln. Zu Ende des Krieges fiel sie der Wartungseinheit Nr.39 zu und wurde danach für zivile Zwecke benutzt. Glücklicherweise ging sie als Schenkung an den RAF-Stützpunkt Colerne zurück, wo sie als Ausstellungsstück für mehrere Jahre diente. Im Jahre 1968 wurde sie zu ihrer vollen Flugfähigkeit restauriert und in dem Monumentalfilm "Battle of Britain" benutzt. Darauf folgend wurde die P7350 als Geschenk an die "Battle of Britain Flight" gegeben, die sie weiterhin flog mit gelegentlichem Wechsel der Geschwaderfarben. Sie ist die älteste von allen zur Zeit flugtüchtigen Spitfires irgendwo in der Welt; und heute trägt sie wieder die Kennziffer "UO-T" genau wie vor fünfzig Jahren während der Battle of Britain, als sie dem Geschwader Nr.266 diente. Neben den anderen Spitfires, Hurricanes und Lancaster von der Battle of Britain Memorial Flight, ist die Spitfire IIa, P7350 einer der zutreffendsten Tribute, den man auf vielen Flugschauen in diesem Jahr zum fünfzigsten Jubiläum sehen kann. Airfix ist stolz darauf, diesen Bastelsatz in den Markierungen anbieten zu können wie sie von diesem berühmten Flugzeug getragen wurden. Der Spitfire IIa wird von einem 1.175 PS starken Rolls Royce Merlin XII Kolbenmotor angetrieben und ermöglicht eine Höchstgeschwindigkeit von 592 Stundenkilometer. Flügelspannweite: 11,22m. Länge: 9,10m.

Supermarine Spitfire Mk.IIa, P7350, fue construido en los talleres de Castle Bromwich en 1940 y fue entregado a la Escuadrilla No. 266 del R.A.F. Wittering en Septiembre del mismo año, y entonces participó en la Batalla Británica. P7350 también prestó servicio con las Escuadrillas Nos. 603, 616 y 64. En su larga carrera alcanzó a derribar tres aeroplanos enemigos, habiendo sido piloteado de diferentes pilotos, al cambio recibió algunos daños y los reparos de cuatro huecos de balas en las alas todavía se pueden distinguir claramente. Al final de la Guerra fue enviado a la Unidad de Mantenimiento No. 39 y fue pasado a una firma civil. De suerte fue donado de nuevo a la R.A.F. en Colerne, a donde fue usado por varios años para exhibiciones locales, hasta que en el año 1968 fue restaurado para poder capacitarlo a volar de nuevo y ser usado en la película épica "Battle of Britain" (la Batalla Británica). Después el P7350 fue presentado a la Escuadrilla de la Batalla Británica, quienes lo continuaron a usar con algunas insignias distintivas de la Escuadrilla. Este es el mas viejo de todos los Spitfires que hoy día puedan volar en cualquiera parte del mundo y ahora también se distingue con sus letras clave "UO-T", así como hace 50 años durante la Batalla Británica, cuando servía con la Escuadrilla No. 266. Junto con otros Spitfires, Hurricanes y Lancaster de la Escuadrilla Comemorativa de la Batalla Británica, Spitfire IIa, P7350, es un tributo muy apropiado de admirar en muchas exhibiciones aeronáuticas en este Aniversario de 50 años y Airfix se enorgullece en poder presentar este juego de modelos con las insignias distintivas de este famoso aeroplano. El Spitfire IIa está equipado con una máquina de combustión Rolls Royce Merlin XII de 1.175 hp, que le da una máxima velocidad de 592 km/h. Envergadura: 11,22 m. Longitud: 9,10 m.

Il Supermarine Spitfire Mk.IIa, P7350, fu costruito nel 1940 negli stabilimenti di Castle Bromwich e fu consegnato alla Squadriglia No. 266 della RAF Wittering nel settembre dello stesso anno, quando poi prese parte alla Battaglia dell'Inghilterra. Il P7350 servì anche con la Squadriglia No. 603, 616 e 64. Nella sua lunga carriera operativa, abbatté tre aerei nemici, mentre era pilotato da differenti piloti; a sua volta, fu in parte danneggiato durante combattimenti aerei, come dimostrano le riparazioni apportate ai quattro fori fatti da pallottole, nelle ali che sono ancora visibili. Alla fine della guerra, fu trasferito all'Unità Manutenzione No. 39 e fu poi dato ad appaltatori civili. Fortunatamente, questi lo donarono di nuovo alla RAF di Colerne, che lo usò per parecchi anni nelle esibizioni statiche fino a che, nel 1968, fu rimesso in condizioni di volo per essere usato durante le riprese del famoso film intitolato "Battle of Britain". Dopo, il P7350 fu donato al Battle of Britain Flight, che continuò a farlo volare, sotto differenti contrassegni di varie squadriglie. E' il più vecchio di tutti gli Spitfire atti alla navigazione aerea nel mondo ed oggi porta, di nuovo, le lettere di codice "UO-T", esattamente come aveva cinquanta anni fa durante la Battaglia dell'Inghilterra, quando serviva con la Squadriglia No. 266. Insieme agli altri Spitfire, Hurricane e Lancaster del Battle of Britain Memorial Flight, il Spitfire IIa, P7350, è il tributo più appropriato che può essere visto alle esibizioni aeree in questo Anniversario del 50esimo anno. Gli organizzatori dell'anniversario e l'Airfix sono lieti di presentare questo kit con i contrassegni che furono portati da questo famoso aereo. Lo Spitfire IIa ha un motore a pistoni Rolls Royce Merlin XXI da 1.175 CV, e raggiunge una velocità massima di 592 km/ora. Apertura alare: 11,22m. Lunghezza: 9,10m.

De Supermarine Spitfire IIa, P7350, werd in 1940 in de Castle Bromwich fabriek gebouwd, in September van hetzelfde jaar by Squadron no. 266 van RAF Wittering afgeleverd en was in actie tijdens de "Battle of Britain". De P7350 diende later ook met Squadron nos. 603, 616 en 64. Gedurende zijn lange operationele carrière werden drie vijandelijke vliegtuigen neergeschoten door drie verschillende piloten. Op zijn beurt kwam hij er niet helemaal schadeloos vanaf, wat wel blijkt uit de reparatie van vier kogelgaten in de vleugel. Aan het einde van de oorlog ging hij naar Onderhouds Onderdeel no. 39 en werd daarna aan burgerlijke aannemers van de hand gedaan. Gelukkig gaven zij hem terug aan de RAF in Colerne waar hij enkele jaren voor statische tentoonstellingen werd gebruikt totdat hij in 1968 geheel werd gerestaureerd om gevlogen te worden tijdens het maken van de epische film "Battle of Britain". Daarna werd de P7350 aan de Battle of Britain Vlucht geschonken, die de P7350 bleef vliegen met nu en dan een verandering in de squadron herkenningstekenen. Hij is de oudste van alle tegenwoordig luchtwaardige Spitfires in de hele wereld en draagt heden ten dage weer de code letters "UO-T", net zoals 50 jaar geleden tijdens de Battle of Britain in dienst van Squadron no. 266. Naast de andere Spitfires, Hurricanes en Lancaster van de Battle of Britain Herinneringsvlucht is de Spitfire IIa, P7350, een zeer passend attribuut, dat in veel vliegdemostraties gezien kan worden in dit 50ste feestjaar. Airfix is daarom trots dit model te presenteren met de herkenningstekenen van dit beroemde vliegtuig. De Spitfire IIa wordt aangedreven door een 1.175 hp Rolls Royce Merlin XII zuigermotor en haalt een maximale snelheid van 592 km per uur. Vleugelwijdte 11,22 m. Lengte 9,10 m.

Supermarine Spitfire Mk.IIa, P7350, byggdes 1940 i Castle Bromwich fabriken och levererades i september samma år till 266:te Divisionen vid RAF Wittering och deltog aktivt i Slaget om Storbritannien. P7350 tjänstgjorde även inom 603:dje, 616:nde, och 64:de Divisionen. I dess långa aktiva karriär sköt det ner tre fiendeplan medan det flögs av olika piloter; i gengäld erhöll det stridsskador (man kan fortfarande se lagningarna efter fyra kulhål på vingarna). Vid slutet av kriget togs det omhand av 39:de Maintenance Unit (underhållsenhet) som senare överlat det till civila entreprenörer. Lyckligtvis skänkte de det tillbaka till RAF vid Colerne, som använde det under många år i stationära utställningar fram till 1968, då det restaurerades till flygdugligt skick för medverkan i produktionen av den storslagna filmen "Slaget om Storbritannien". Följden av detta blev att P7350 överlämnades till Battle of Britain Flight som fortsatte att flyga det med enstaka ändringar av divisionsmarkeringarna. Det är det äldsta av alla nuvarande flygdugliga Spitfires i hela världen och idag bär det åter kodbetäckningen 'UO-T', precis som det gjorde för femtio år sedan under Slaget om Storbritannien då det tjänstgjorde vid 266:te Divisionen. Jämnsides med de andra Spitfires, Hurricanes och Lancasters som tillhör Battle of Britain Memorial Flight är Spitfire IIa, P7350, en passande hyllning som kan ses vid många flyguppvisningar under detta 50:nde jubileumsåret, och Airfix är stolta över att kunna presentera denna byggsatsen med markeringar som bars av detta berömda flygplan. Spitfire IIa drivs av en 1175 hk Rolls Royce Merlin XII kolvmotor, som ger det en maximum hastighet på 592 km i timmen. Vingbredd: 11,22 m. Längd: 9,10 m.

Supermarine Spitfire Mk.IIa, P7350 rakennettiin Castle Bromwich:n tehtaalla vuonna 1940 ja toimitettiin No. 266 Laivueelle Kuninkaallisissa Lentovoimissa (Royal Air Force) Wittering:ssä syyskuussa samana vuonna. Oltuaan taistelussa 'Britannian Taistelu':n aikana P7350 meni palvelemaan No. 603, 616 ja 64 Laivueiden rinnalla. Sen pitkällä toiminnallisella uralla sitä ohjasivat useat eri lentäjät ja se ampui alas kolme viholliskonetta, minkä vastikkeeksi sen taisteluvauriot lisääntyivät, niistä neljän luodin reiän korjaustyön jälki sen siivissä on vieläkin näkyvissä. Sodan loputtua se menu No. 39 Huolto Yksikköön, josta se myytiin siviili urakoisijoille. Onneksi, he lahjoittivat sen takaisin Kuninkaallisille Lentovoimille (RAF) Colerne:ssä, jotka käyttivät sitä useita vuosia kiinteissä näyttelyissä. Kuningas vuonna 1968 se entisöitiin lentokelpoiseksi käytettäväksi elokuvan nimeltä 'Battle of Britain' teossa. Seurauksena tästä P7350 lahjoitettiin Britannian Taistelun Muistolentueelle, joka jatkoi sen lennättämistä satunnaisine laivumerkintöjen vaihdoksineen. Se on vanhin kaikista lentokelpoisista Spitfire:sta maailmalla. Ja tänään se taas käyttää koodi kirjaimia 'UO-T', aivan kuin viisikymmentä vuotta sitten Britannian Taistelun aikana, jolloin se palveli No. 266 Laivueessa. Rinnakkain muiden Spitfire:en, Hurricane:en ja Lancaster:in Britannian Taistelun Muistolentueessa, Spitfire IIa, P7350, on enintään sopiva kunnianosoitus tulla nähdyksi monissa ilmanäytöksissä tänä viisikymmenvuotisjuhlanäytöksinä ja Airfix esittää ylpeänä tämän koottavan koneen omine kuuluisine merkintöineen. Spitfire IIa:n voimanlähte on 1.175 hp Rolls Royce Merlin XII mäntämoottori, joka antaa sille enimmäisnopeuden 592 km/h. Siipiväli on 11.22 m. Pituus on 9.10 m.

Supermarine Spitfire Mk.IIa, P7350, foi construido na fábrica de Castle Bromwich em 1940, e foi entregue ao Esquadrão N 266 da RAF Wittering em Setembro daquele ano, entrando em combate durante a Batalha de Inglaterra. O P7350 serviu também nos Esquadrões 603, 616 e 64. Durante a sua longa carreira abateu três aviões inimigos pilotado por três pilotos diferentes; em troca recebeu alguns danos, e os reparos aos buracos de bala nas asas são ainda evidentes. No fim da guerra, foi para a Unidade de Manutenção N 39 e foi então entregue a empreiteiros civis. Felizmente estes devolveram-o a RAF em Colerne, que o usou durante alguns anos para exposição até 1968, quando foi restaurado a funcionamento para uso no filme épico "A Batalha de Inglaterra". Em seguida, o P7350 foi oferecido à Esquadrilha da Batalha de Inglaterra que o continuou a usar com mudanças ocasionais de marcas de esquadrão. É o mais antigo de todos os Spitfires que continuam a voar em qualquer parte do mundo, e hoje em dia uma vez mais usa as letras de código "UO-T", tal como o fez cinquenta anos atrás na Batalha de Inglaterra ao serviço do Esquadrão N 266. Lado a lado com outros Spitfires, Hurricanes e o Lancaster da Esquadrilha Comemorativa de Batalha de Inglaterra, o Spitfire IIa P7350 é uma homenagem muito apropriada e pode ser visto nos muitos festivais aéreos neste quinquagésimo aniversário, e a AIRFIX orgulha-se em apresentar este kit nas um motor Rolls Royce Merlin XII de 1175 cavalos, que permite uma velocidade máxima de 592 km/h. Envergadura: 11.22m. Comprimento: 9.10m.

Supermarine Spitfire IIa, P7350 blev fremstillet i Castle Bromwich fabriken i 1940 og blev leveret til Eskadrille Nr.266, Royal Air Force, Wittering i September samme år og kom i aktion under Battle of Britain, P7350 blev senere overflyttet til Eskadrillerne Nr.603, 616 og 64. Under dens lange service karriere nedskød den under kontrol af forskellige piloter tre fjendtlige fly; til gengæld led den nogen skade, og reparationerne af fire projektil huller i vingerne er stadig synlige. Ved slutningen af krigen blev den overført til Maintenance Unit Nr.39, og senere afdisponeret til Civile entreprenører. Heldigtvis skænkede de den senere til Royal Air Force i Colerne, som i flere år brugte den i en stationær Udstilling indtil, i 1968, den blev gjort flyveklar og brugt ved indspilningen af den storslåede film "Battle of Britain". Derefter blev P7250 skænket til Battle of Britain Flight, som fortsat fløj den under varierende Eskadrille kendingsmærker. Den er den ældste af alle kendte luftdygtige Spitfires i hele verden, og i dag bærer den igen kode bogstaverne "UO-T", akkurat som den gjorde for 50 år siden, da den gjorde tjeneste ved Eskadrille Nr.266 under Battle of Britain. Sammen med de andre Spitfires, Hurricanes og Lancasters fra Battle of Britain Memorial Flight er Spitfire IIa, P7350 en enestående tribut at fremvise ved flyveopvisninger i det halvtredsindstyvende jubilæumsår, og Airfix er stolt over at præsentere dette byggesæt under kendingsmærkerne for det berømte fly. Spitfire IIa er udstyret med en 1.175 hp Rolls Royce Merlin XII stempel motor, der giver den en maksimum hastighed på 592 km i timen. Vingefang: 11,22 m. Længde: 9,10 m.

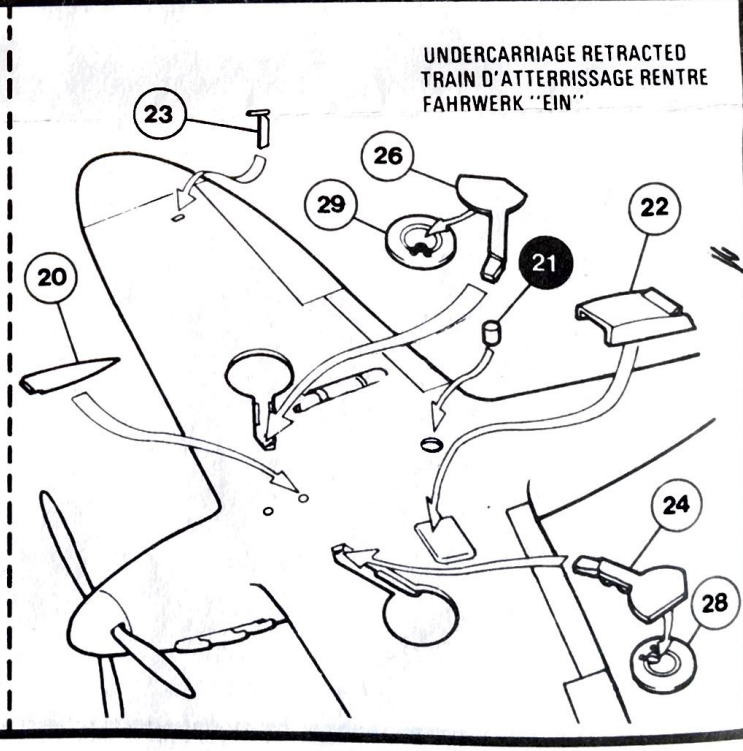
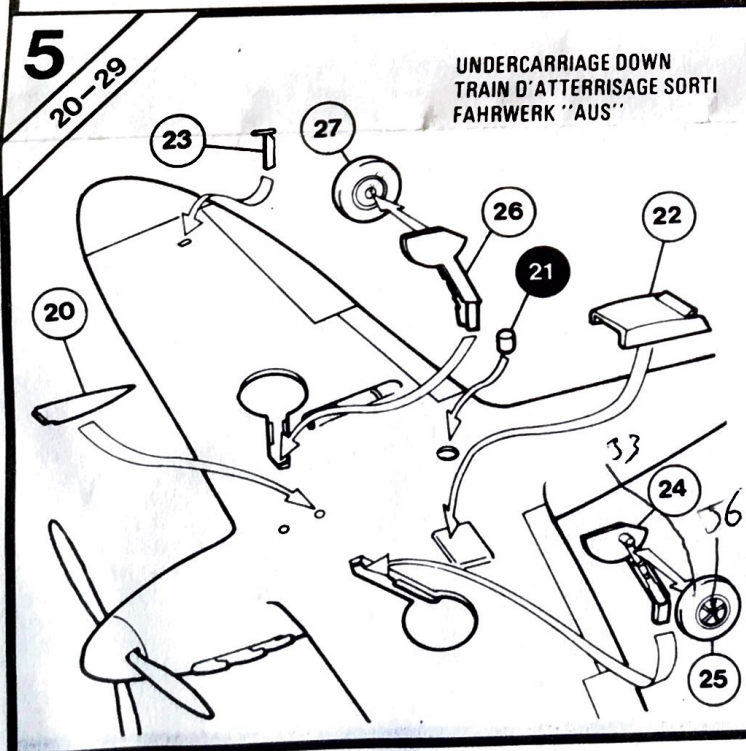
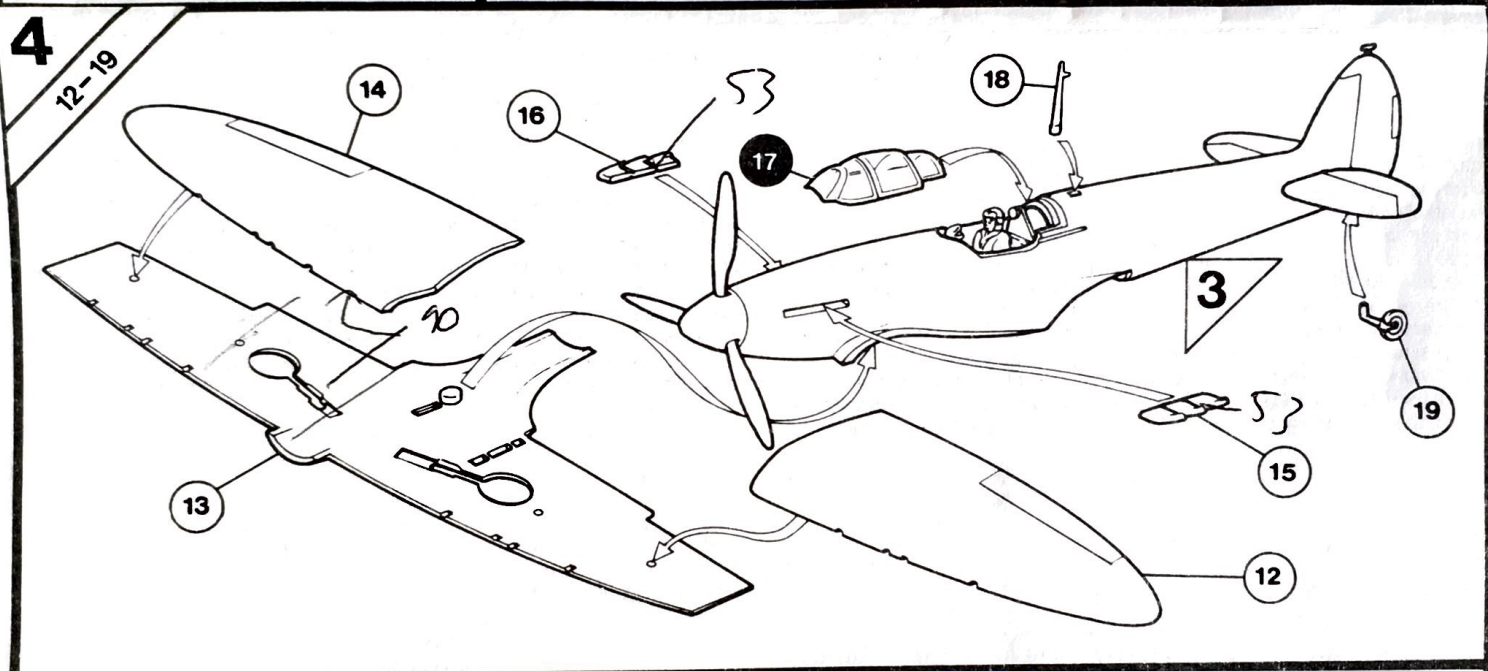
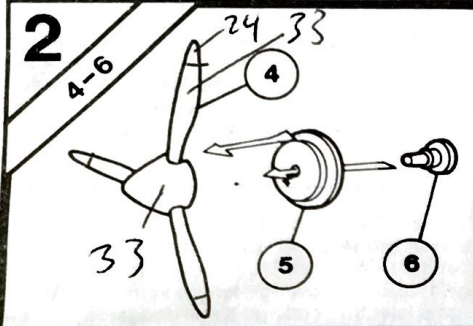
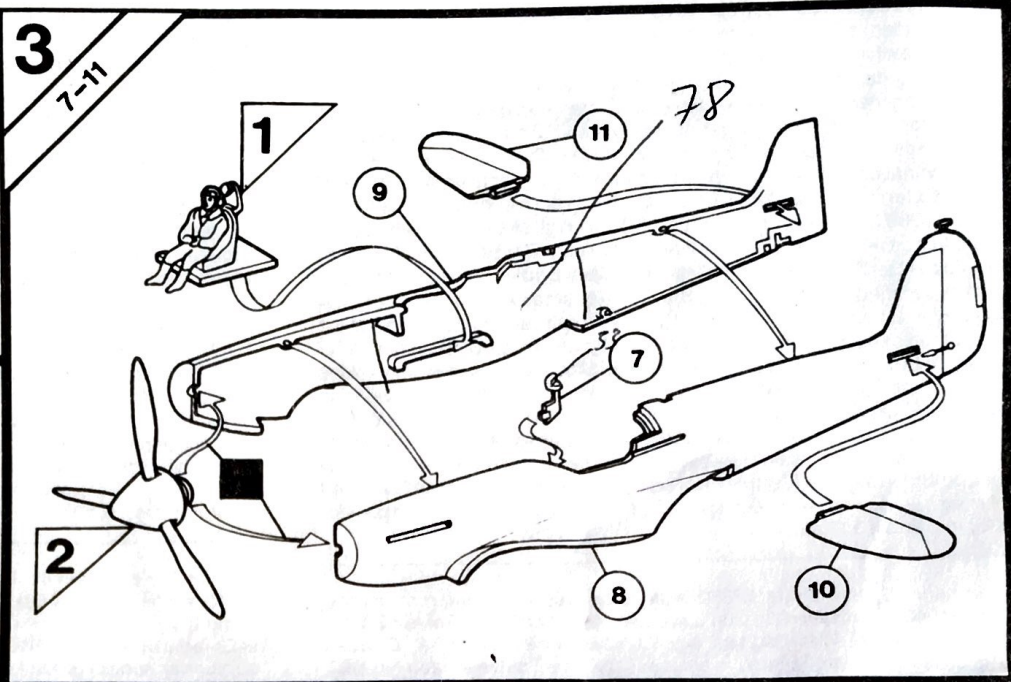
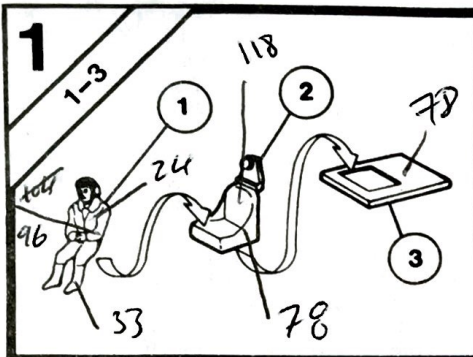

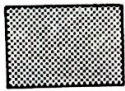

30 ✓



29 ✓

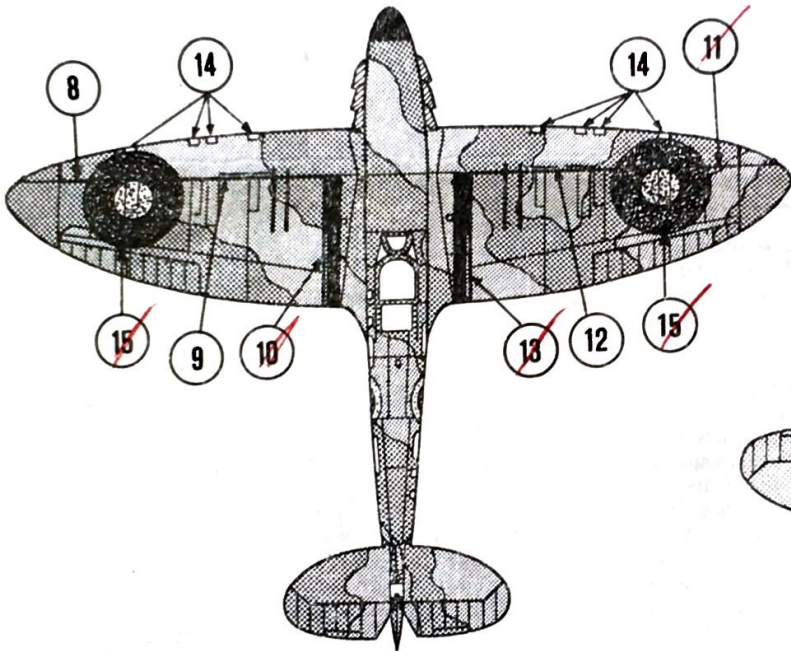
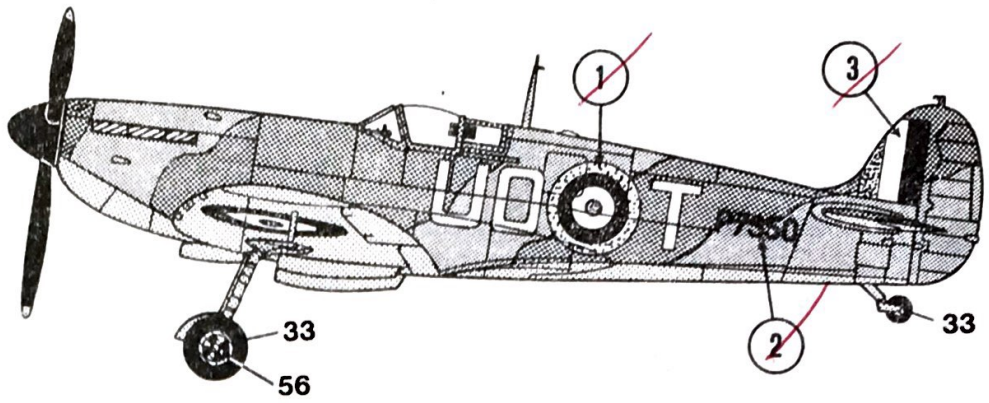

33 ✓

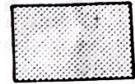

90

