



# 1:72 Bristol Beaufighter T.F.X

A04019A SCALE MODEL CONSTRUCTION KIT | Wingspan: 246mm Overall Length: 176mm | Two Decal Schemes Included | Two Build Options

EN

The Bristol Beaufighter was a WWII British long range heavy fighter, developed from the earlier Beaufort design. Featuring two powerful Bristol Hercules engines, the aircraft gained a fearsome reputation for being both fast and able to deliver a powerful blow from its four 20 mm cannons and a choice of either Torpedo or Rocket projectiles. Although developed to be a fighter, and used successfully as a night fighter, it was the Mk.X Coastal Command version that was most successful; its range and power enabling it to take a heavy toll of Axis shipping. The Royal Australian Air Force also used the type, finding it to be very suitable for the Pacific war, where the Japanese called it 'Whispering Death' due to its quiet engines. After the war Beaufighters continued to serve until the early 1950s.

FR

Le Bristol Beaufighter, développé à partir du précédent Beaufort, était un chasseur lourd britannique à long rayon d'action de la Deuxième Guerre mondiale. Propulsé par deux puissants moteurs Bristol Hercules, l'avion gagna une réputation redoutable, grâce à sa grande vitesse alliée à un formidable armement de quatre canons de 20 mm ainsi que d'une torpille ou de roquettes. Conçu comme avion de chasse et utilisé avec succès comme chasseur de nuit, ce fut le Mk.X Coastal Command (lutte anti-navire) qui était la version la plus réussie : son autonomie et sa puissance lui permettaient de faire des ravages sur le trafic maritime de l'Axe. Utilisé également par l'armée de l'air australienne, le Beaufighter était parfaitement adapté à la guerre dans le Pacifique où les Japonais le baptisèrent Whispering Death (la mort chuchotante) en raison de ses moteurs silencieux. Après la guerre, le Beaufighter continua de servir jusqu'au commencement des années 1950.

DE

Die Bristol Beaufighter war ein in Großbritannien gebauter und im Zweiten Weltkrieg eingesetzter Langstrecken-Jagdbomber, dessen Konstruktion auf einem für den früheren Bomber Beaufort bestimmten Entwurf basierte. Von zwei Bristol Hercules Motoren angetrieben, war die Bristol Beaufighter bald für ihre hohe Geschwindigkeit und ihre vernichtende Kampfstärke weithin gefürchtet; ihre Bewaffnung umfasste vier 20 mm Kanonen und entweder einen Torpedo oder mehrere Raketen. Obwohl ursprünglich als Jagdflugzeug konzipiert und erfolgreich als Nachjäger eingesetzt, zeichnete sie sich ganz besonders als Mk.X in der vom Coastal Command eingesetzten Version aus. Mit ihrer großen Reichweite und hohen Kampfstärke fügte sie der Schifffahrt der Achsenmächte enorme Verluste zu. Die Royal Australian Air Force verwendete ebenfalls diesen Typ, der sich in den Kämpfen im Pazifik als hervorragend geeignet erwies; die Japaner verliehen dem Flugzeug aufgrund seiner relativ leisen Motoren den Beinamen „flüsternder Tod“. Nach Ende des Kriegs wurden Beaufighters noch bis in die frühen 1950er Jahre eingesetzt.

ES

El Bristol Beaufighter fue un caza pesado de largo alcance, desarrollado a partir del anterior diseño del Beaufort y utilizado por la aviación británica durante la Segunda Guerra Mundial. Gracias a sus dos potentes motores Bristol Hercules, el aparato no tardó en ser temido por su velocidad y por la potencia de sus cuatro cañones de 20 mm, capaces de disparar un torpedo o cohetes. Aunque la intención original era desarrollar un caza, y efectivamente se utilizó como caza nocturno, la versión que más éxitos cosechó fue la Mk.X del Mando Costero. Su autonomía y potencia le permitieron infligir importantes daños en los buques del Eje. Este tipo fue utilizado también por las Fuerzas Aéreas Australianas y resultó muy adecuado para la guerra en el Pacífico, donde fue conocido por los japoneses como «muerte susurrante» por sus silenciosos motores. Unidades Beaufighter siguieron prestando servicio tras la guerra hasta comienzo de la década de 1950.

SV

Bristol Beaufighter var ett tungt jaktplan med lång räckvidd som användes under andra världskriget och utvecklades utifrån den tidigare Beaufort-designen. Flygplanet, som hade två kraftfulla Bristol Hercules-motorer, var mycket snabbt och orsakade omfattande skador med sina fyra 20 mm-kanoner samt torpeder eller raketer. Detta var en mycket framgångsrik jaktplansdesign, men den mest framgångsrika versionen var Mk.X Coastal Command, vars räckvidd och styrka åsamkade axelmakternas sjötransporter stora skador. Även Australiens flygvapen använde typen eftersom den lämpade sig utmärkt för strider i stillahavsregionen, där japanerna gav den öknamnet "den viskande döden" på grund av dess tysta motorer. Beaufighter-planen fortsatte att användas fram till 1950-talet.

## Specification

Speed: 320 mph (515 m) at 10,000 ft (3,050m)

Range: 1,750 miles (2,816 km)

Wingspan: 57 ft 10 in (17.65m)

Length: 41 ft 4 in (12.6 m)

Armament: 4 X 20 mm cannons plus 1 X manually operated .303 in (7.7 mm) Browning or Vickers machine gun for the Observer and 1 X 18 in (450 mm) torpedo or 8 X 60 lb rockets.

## Spécification:

Vitesse: 515 km/h à une altitude de 3.050 m

Autonomie: 2.816 km

Envergure: 17,65 m

Longueur: 12,6 m

Armement: quatre canons de 20 mm et une mitrailleuse orientable Browning ou Vickers de 7,7 mm pour l'observateur, ainsi qu'une torpille de 450 mm ou huit roquettes de 27 kg.

## Spezifikation:

Geschwindigkeit: 515 km/h auf 3050 m Flughöhe;

Reichweite: 2816 km

Spannweite: 17,65 m

Länge: 12,6 m

Bewaffnung: vier 20 mm Kanonen und ein manuell betriebenes 7,7 mm Browning oder Vickers MG für den Beobachter und ein 450 mm Torpedo oder acht 60 Pfund Raketen.

## Especificación:

Velocidad: 515 km/h a 3050 m

Autonomía: 2816 km

Envergadura: 17,65 m

Longitud: 12,6 m

Armamento: 4 cañones de 20 mm y 1 ametralladora Browning o Vickers de 7,7 mm operada manualmente por el observador y 1 torpedo de 450 mm u 8 cohetes de 27 kg.

## Specifikation:

Hastighet: 515 km/h på 3 050 m höjd

Räckvidd: 2816 km

Spännvidd: 17,65 m

Längd: 12,6 m

Bestyckning: 4 st. 20 mm-kanoner plus en manuell manövrerad 7,7 mm Browning- eller Vickers-kulspruta för flygsparan och en 450 m-torped eller 8 st. 27 kg-raketer.

Airfix would like to thank Terry Higgins of <http://www.aviaeology.com/>, the USAFM and The Fighter Collection Duxford for all their hard work and help with this project.

**HORNBY  
HOBBIES**

### FOR BEST RESULTS:

Surfaces to be painted should be clean — before parts are removed from the sprue, wash in warm, soapy water, rinse and dry thoroughly. Stir paints thoroughly before use.

### PLEASE NOTE:

Some parts in the kit may not be required to build the model specified.



Manufactured by: Hornby Hobbies Ltd Westwood, Margate, Kent, CT9 4JX, UK +44(0)1843 233525 [customerservices.uk@hornby.com](mailto:customerservices.uk@hornby.com)

EU Authorised Representative: Hornby Italia SRL Viale dei Caduti, 52/A6, Castel Mella (BS), Italy, 25030 +39 0687501292 [customerservices.it@hornby.com](mailto:customerservices.it@hornby.com)



## ASSEMBLY INSTRUCTIONS

**EN** Study drawings and practise assembly before cementing parts together. Carefully scrape paint from cementing surfaces. All parts are numbered. Paint small parts before assembly. To apply decals cut sheet as required, dip in warm water for a few seconds, slide off backing into position shown. Use in conjunction with box artwork. Not appropriate for children under 36 months of age, due to the presence of small detachable parts.

**FR** Étudier attentivement les dessins et simuler l'assemblage avant de coller les pièces. Gratter soigneusement toute peinture sur les surfaces à coller. Toutes les pièces sont numérotées. Peindre les petites pièces avant l'assemblage. Pour coller les décalcomanies, découper le motif, le plonger quelques secondes dans de l'eau chaude puis le poser à l'endroit indiqué en décollant le support papier. Utiliser conjointement avec les illustrations sur la boîte. Ne convient pas aux enfants de moins de 36 mois – présence de petits éléments détachables.

**DE** Vor dem Zusammenkleben der Teile die Zeichnungen sorgfältig ansehen und die zu verklebenden Teile zur Vermeidung möglicher Fehler versuchsweise zusammenfügen. Dann an den Klebeflächen vorhandene Farbbeschichtung vor dem Zusammenkleben vorsichtig abkratzen. Alle Bestandteile sind mit Nummern versehen. Kleine Teile vor dem Zusammenbau bemalen. Abziehbilder mit gewünscht ausschneiden. Vor dem Anbringen einige Sekunden in warmes Wasser tauchen und dann vom Trägerpapier in ihre vorgesehene Position schieben. Dabei die Abbildungen auf der Schachtel beachten. Nicht für Kinder unter 36 Monaten geeignet, da abnehmbare bzw. lose angebrachte Kleinteile enthalten sind.

**ES** Estudiar los dibujos y practicar el montaje antes de pegar las piezas. Raspar cuidadosamente la pintura en las superficies de contacto antes de pegar las piezas. Todas las piezas están numeradas. Es conveniente pintar las piezas pequeñas antes de su montaje. Para aplicar las calcomanías, cortarlas de la hoja, sumergirlas en agua tibia durante unos segundos y deslizarlas a la posición indicada. Utilizar en conjunción con la ilustración de la caja. No es adecuado para niños menores de 36 meses, ya que contiene piezas pequeñas que podrían soltarse.

**SV** Studera bilderna noggrant och sätt ihop delarna innan du limmar ihop dem. Skrapa försiktigt bort färg från limmade delar. Alla delarna är numererade. Måla smådelarna före ihopsättning. Sätt fast delarna genom att klippa arket, doppa i varmt vatten några sekunder och låta baksidan glida på plats som bilden visar. Använd enligt bildanvisningarna på kartongen. Rekommenderas ej för barn under 3 år. Innehåller löstagbara smådelar.

**NL** Tekeningen bestuderen en delen in elkaar zetten alvorens deze te lijmen. Lak voorzichtig van lijmvlakken afschrapen. Alle delen zijn genummerd. Kleine delen vóór montage verven. Voor aanbrengen van stickers, gewenste stickers uit het vel knippen, een paar seconden in warm water dompelen en dan van het schutblad af op afgebeelde plaats schuiven. Hierbij afbeelding op doos raadplegen. Niet geschikt voor kinderen onder 3 jaar, omdat kleine deeltjes gemakkelijk kunnen losraken.

**PO** Przed przystąpieniem do sklejania przestuduj uważnie rysunki i przećwicz składanie części. Ostrożnie zeskrab ze sklejanych powierzchni farbę. Wszystkie części są ponumerowane. Drobne części pomaluj przed ich złożeniem. Celem przeniesienia kalkomanii wytnij ją z arkusza, zanurz na kilka sekund w letniej wodzie i zsuń z podłoża na wymagane miejsce. Używaj w połączeniu ze wzorami na pudełku. W związku z obecnością wielu drobnych, rozbiornych części, nieodpowiednie dla dzieci poniżej 3 lat.

**IT** Studiare i disegni ed esercitarsi a montare i vari pezzi prima di fissarli con la colla. Raschiare con cura le tracce di vernice dalle superfici da incollare. Tutti i pezzi sono numerati. Verniciare i pezzi di piccole dimensioni prima di montarli. Per applicare le decalcomanie, ritagliare il foglio nel modo richiesto, immergere in acqua calda per alcuni secondi, quindi staccare la decalcomania dalla carta di supporto e posizionarla nel punto desiderato. Usare le decalcomanie come indicato nell'illustrazione riportata sulla confezione. Non adatto a bambini di età inferiore a 36 mesi per la presenza di componenti di piccole dimensioni che potrebbero staccarsi.













**PT** Estudar atentamente os desenhos e experimentar a montagem. Raspar cuidadosamente as superfícies de modo a eliminar pintura antes de colar. Todas as peças estão numeradas. Pintar as pequenas peças antes de colar. Para aplicar as decalcomanias, cortar as folhas e mergulhar em água morna por alguns segundos, depois deslizar e aplicar no respectivo lugar, como indicado nas ilustrações na caixa. Não convém a uma criança de menos de 36 meses devido à presença de pequenos elementos destacáveis.

**EL** Μελετήστε προσεκτικά τα σχέδια και συναρμολογήστε για πρώτη φορά τα κομμάτια χωρίς να τα συγκολλήσετε. Αφαιρέστε επιμελώς την πλαστική βαφή από τις επιφάνειες τις οποίες θα συγκολλήσετε. Όλα τα κομμάτια είναι αριθμημένα. Χρωματίστε τα μικρά κομμάτια πριν από τη συναρμολόγηση. Για να κολλήσετε τις χαλκομανίες, κόψτε γύρω από το σχέδιο όπως απαιτείται, βυθίστε το μερικά δευτερόλεπτα σε χλιαρό νερό και μετά τοποθετήστε το στη θέση που υποδεικνύεται, αφαιρώντας τη μεμβράνη που το καλύπτει. Λάβετε υπόψη σας ταυτόχρονα την εικονογράφηση του κουτιού. Ακατάλληλο για παιδιά ηλικίας κάτω των 36 μηνών λόγω ύπαρξης μικρών κομματιών που αποσπώνται.

**FI** Tutustu piirroksiin ja harjoittele kokoamista, ennen kuin liimaat osat yhteen. Raaputa maali varovasti pois liimattavilta pinoilta. Kaikki osat on numeroitu. Maalaa pienet osat ennen kokoamista. Siirtokuvien kiinnittämiseksi leikkaa ne arkista tarpeen mukaan. Kasta kuva lämpimään veteen muutama sekunnin ajaksi, anna takapuolen liukua kovalle osoitettuun kohtaan. Käytetään yhdessä laatikon kuvituksen kanssa. Ei suositella alle kolmivuotiaille lapsille. Paljon irrotettavia pikkuosia.

**DA** Studér tegningerne nøje og forsøg at sætte delene sammen, inden de klæbes sammen. Skrab forsigtigt malingen af de overflader, der skal klæbes sammen. Alle dele er nummererede. Små dele skal males, før de monteres. Overførsbillederne påføres ved at klippe dem ud af arket, som påkrævet, dypp dem i varmt vand i nogle få sekunder, hvorefter underlaget glides af i de viste positioner. Påføres ifølge illustrationerne på æsken. Ikke egnet til børn under 3 år på grund af tilstedeværelse af små aftagelige dele.

## ASSEMBLY ICON INSTRUCTIONS

<p>Assembly phase Phase de montage Montagephase Fase de montaje Monteringsfasen Fase di montaggio Montagefase Fase de montagem Monteringsfase Kokoamisvaihe Faza składowania Φάση συναρμολόγησης</p> 	<p>Cement Coller Kleben Pegar Limma Incollare Lijmen Colar Klæbes Limmaa Kleić Συγκολλήστε</p> 	<p>Do not cement together No pas coller Nicht kleben No pegar Limma inte Non incollare Niet lijmen Não colar Sikal ikke klæbes Älä limaa Nie kleić Μη συγκολλήσετε</p> 	<p>Indicates final location Indique l'emplacement final Zeigt Endposition Indica la ubicación definitiva Anger slutmonteringsplats Sede di montaggio finale Geeft uiteindelijke locatie aan Indica localização final Viser endelig placering Osoittaa lopullisen sijainnin Oznacza miejsce docelowe Υποδεικνύει τελική τοποθέτηση</p> 	<p>Alternative part(s) provided Autre(s) pièce(s) fournie(s) Ersatzteil(e) mitgeliefert Se incluye(n) pieza(s) alternativa(s) Alternativ(a) del(ar) ingår Uno o più componenti alternativi forniti Alternatieve onderdelen meegeleverd Peça(s) alternativa(s) fornecida(s) Alternativ(e) del(e) medfølger Vaihtoehtoiset osat pakkauskassa Dostępne części zamienne Παρέχονται εναλλακτικά κομμάτια</p> 	<p>Repeat this operation Répéter l'opération Vorgang wiederholen Repètir la operación Upprepa åtgärden Ripetere l'operazione De verrichting herhalen Repètir a operação Manövreri gentages Toista toimenpite Powtórzyc operację Επανάλαβετε τη διαδικασία</p> 	
<p>Decals Décalcomanias Abziehbild Calcomanías Dekaler Decalcomanie Stickers Decalcomania Biljedoverføring Siirtokuvat Kalkomanie Χαλκομανίες</p> 	<p>Crystal part Pièce cristal Kristallteil Pieza de cristal Kristallidel Pezzo cristallo Kristallen onderdeel Peça de cristal Kryształowa Krystalliosa Część kryształowa Κομμάτι κρυστάλλου</p> 	<p>Weight Lester Beschweren Lastrar Belasta Applicare un peso Verzwaren Lastrar Påfor vægt Asela vastapaino Obciążyc balastem Επιθέστε βάρος</p> 	<p>Remove by filing Enlever avec une lime Abfeilen Eliminar con lima Ta bort genom att fila Rimovare con la lima Verwijderen door afvlijen Remove limando Fjern ved at file væk Poista viilaamalla Usunąć przy użyciu pilnika Αφαιρέστε λιμνίζοντας με λίμα</p> 	<p>Drill or pierce Enlever avec une lime Durchbohren Perforar Borra Trapanare o forare Boren of doorboren Furar Gennembor Poraz tai puhkaise Wywiercić lub przedziurawić Truphtēste</p> 	<p>Cut Découper Schneiden Cortar Skär Tagliare Snijden Cortar Skær Leikkaa Przeciąć Κόψτε</p> 	<p>Humbrol paint number No peinture Humbrol Humbrol-Farbummer No de pintura Humbrol Humbrol färg nummer No vernice Humbrol Humbrol verfnummer No de pintura Humbrol Humbrol malingsnummer Humbrol-malilin numero Nr farby Humbrol Número cromatos Humbrol</p> 



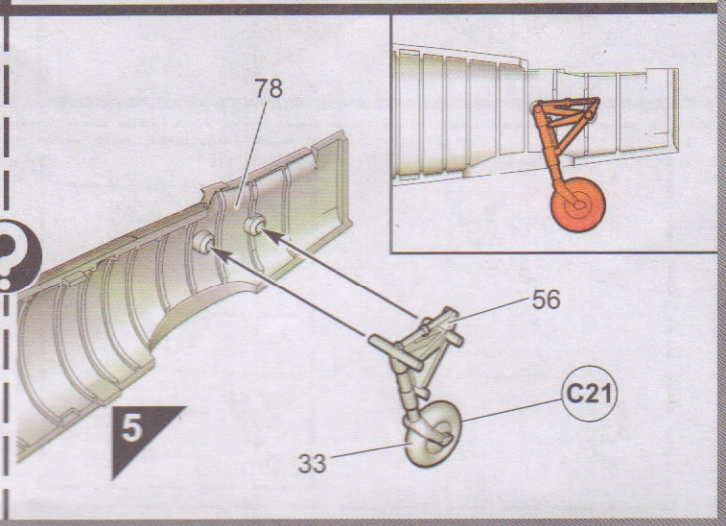
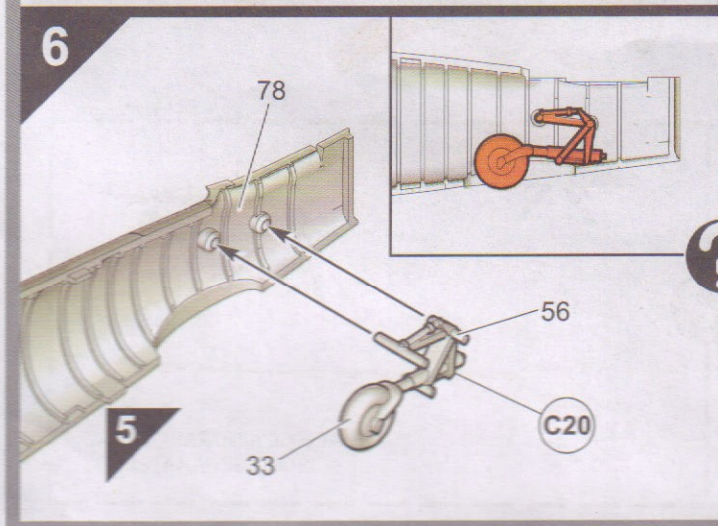
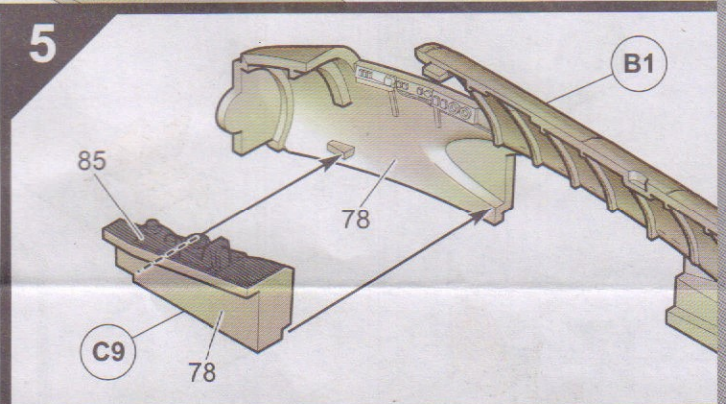
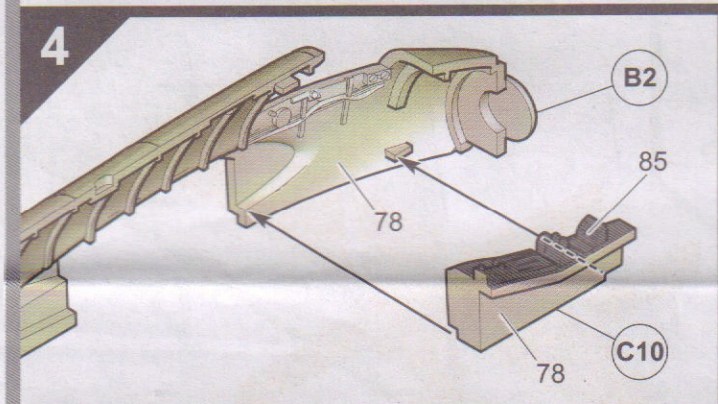
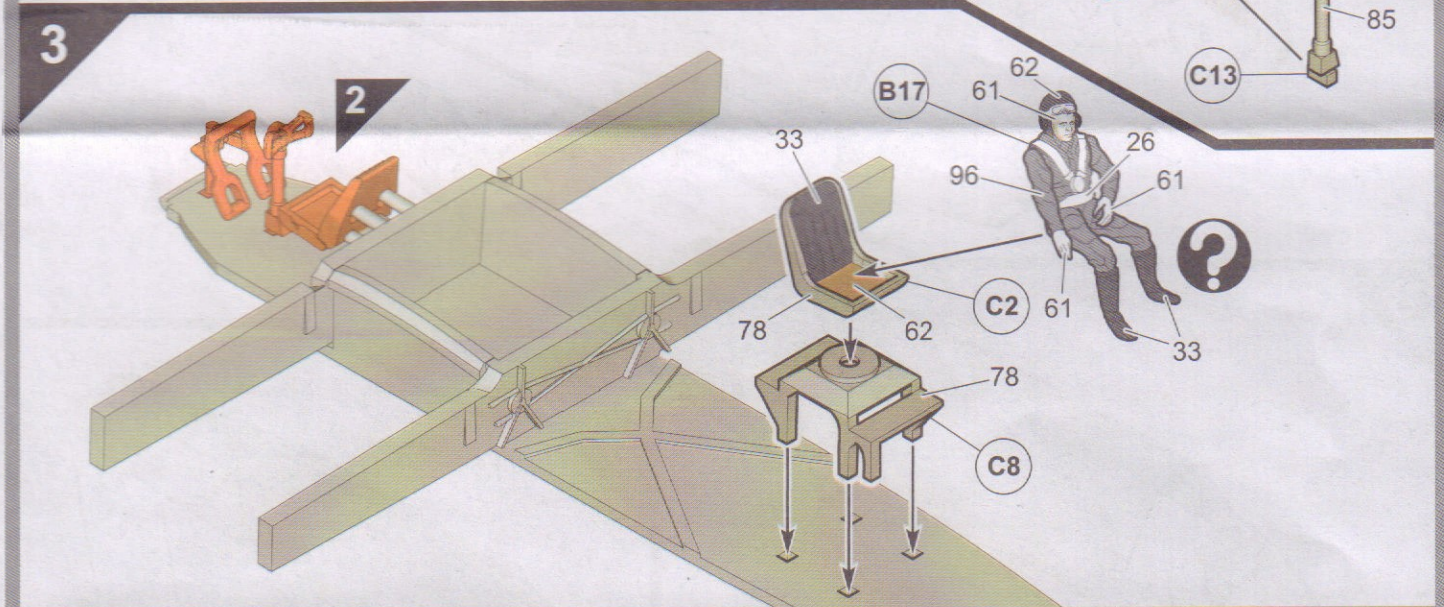
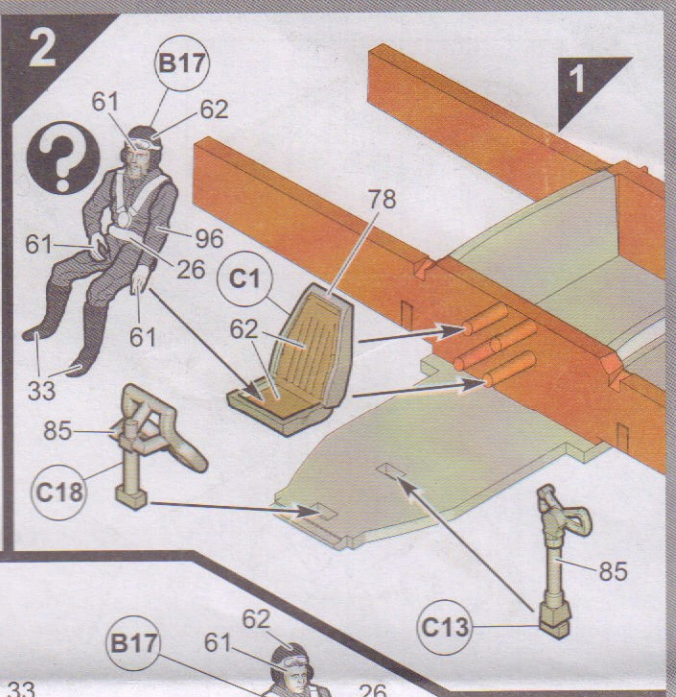
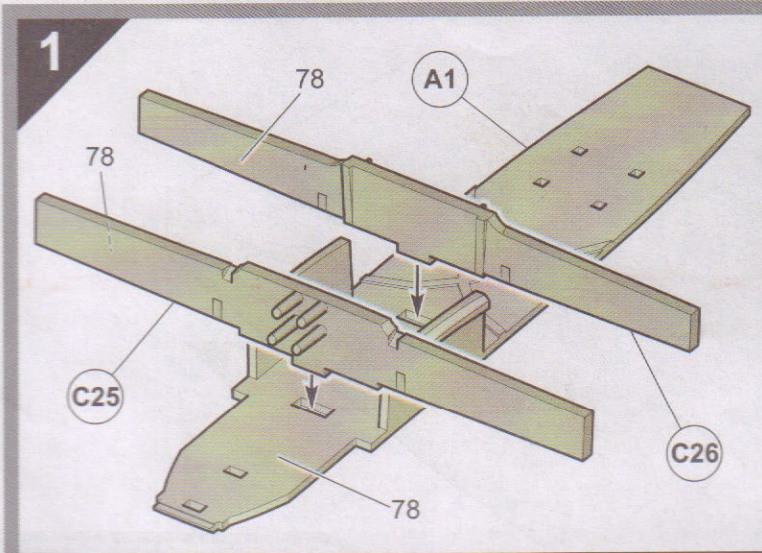



7

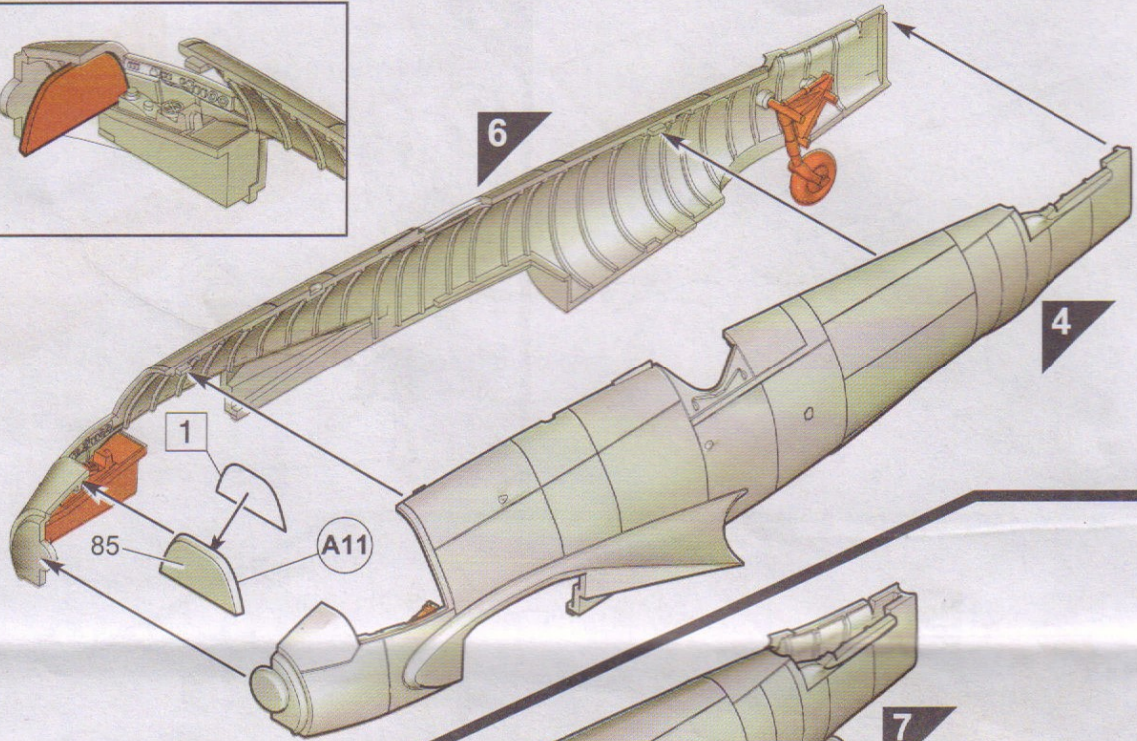
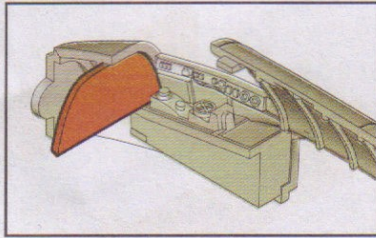

8

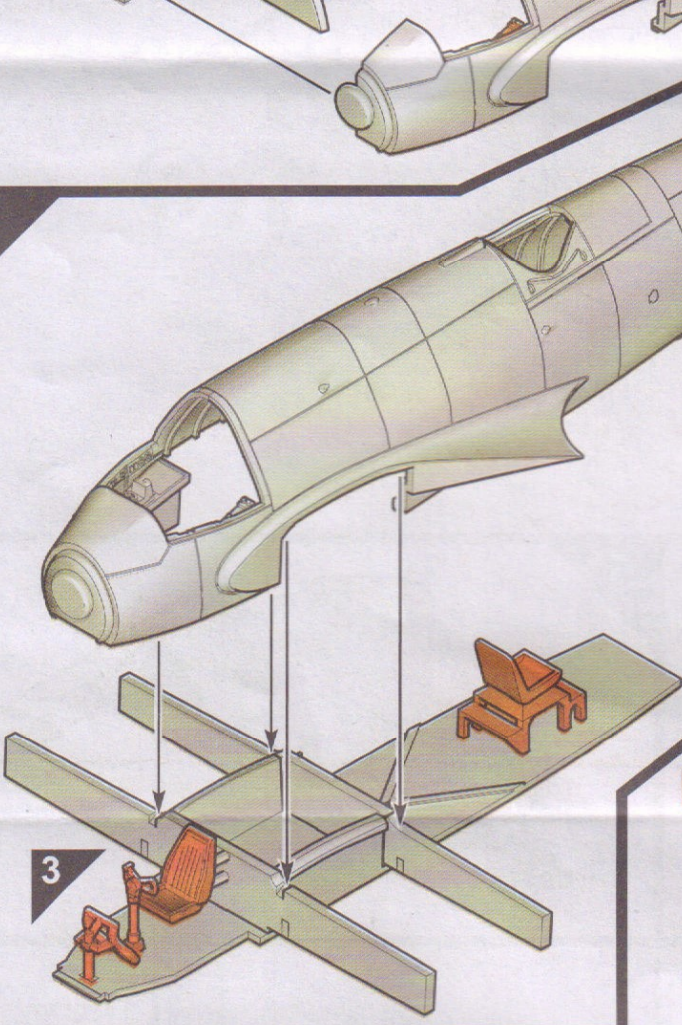

9

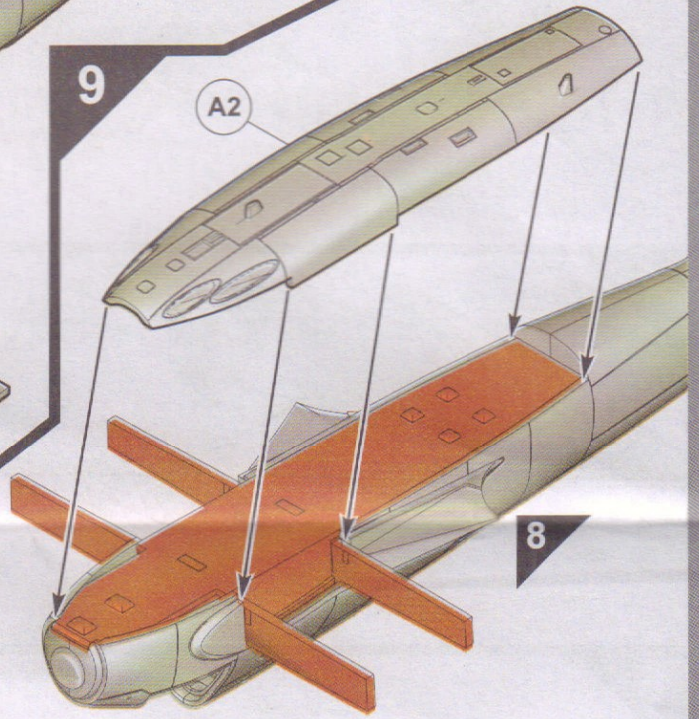

A

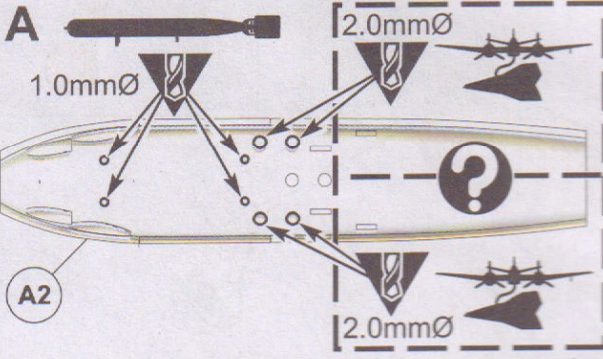

B

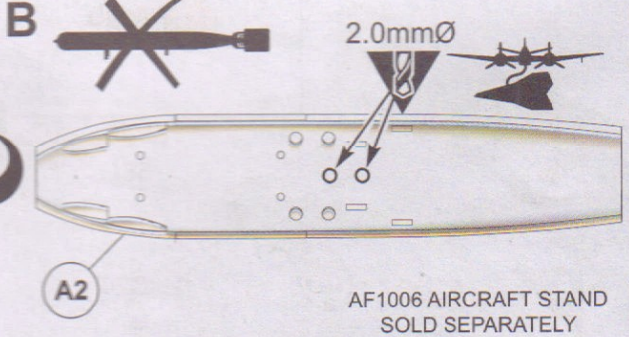

AF1006 AIRCRAFT STAND SOLD SEPARATELY



10

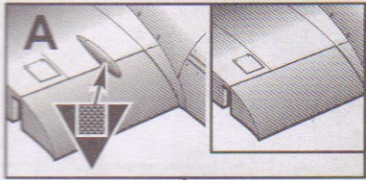

D2

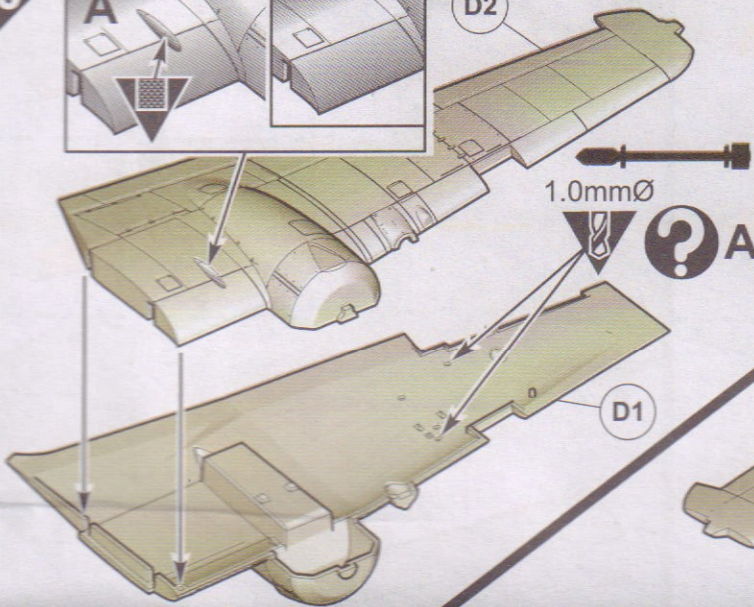

11

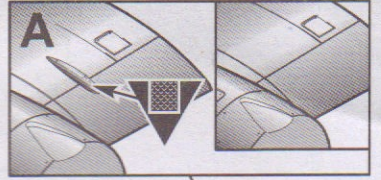

D4

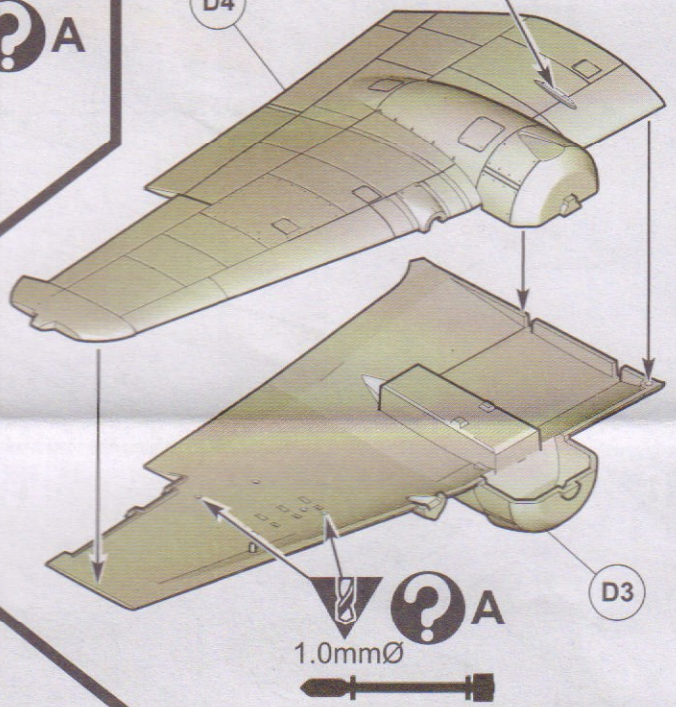

12

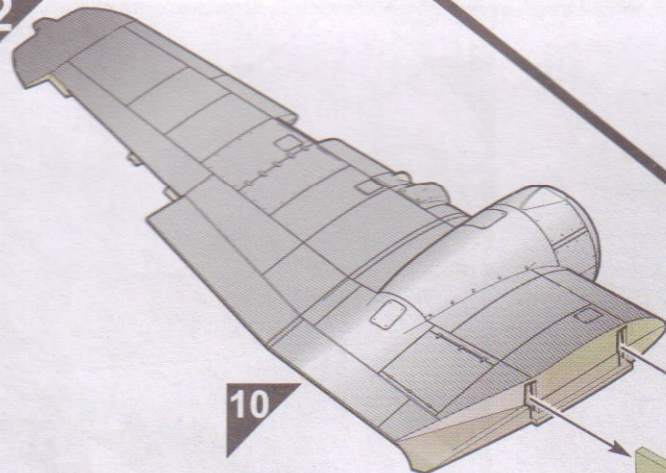

10

9

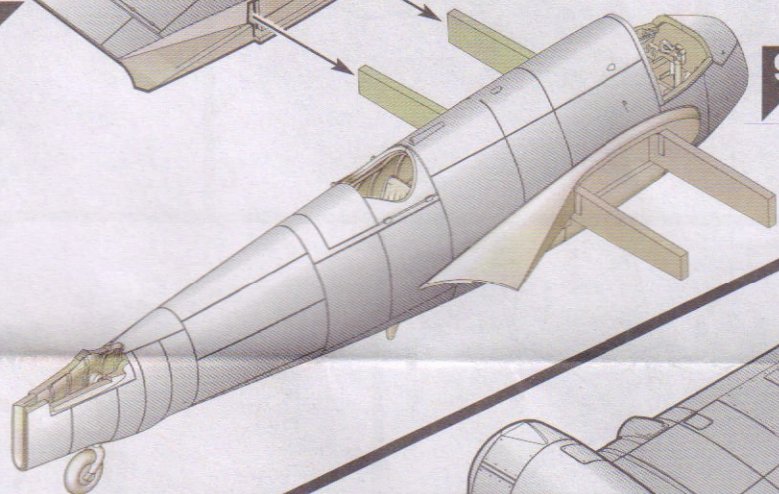

13

11

12

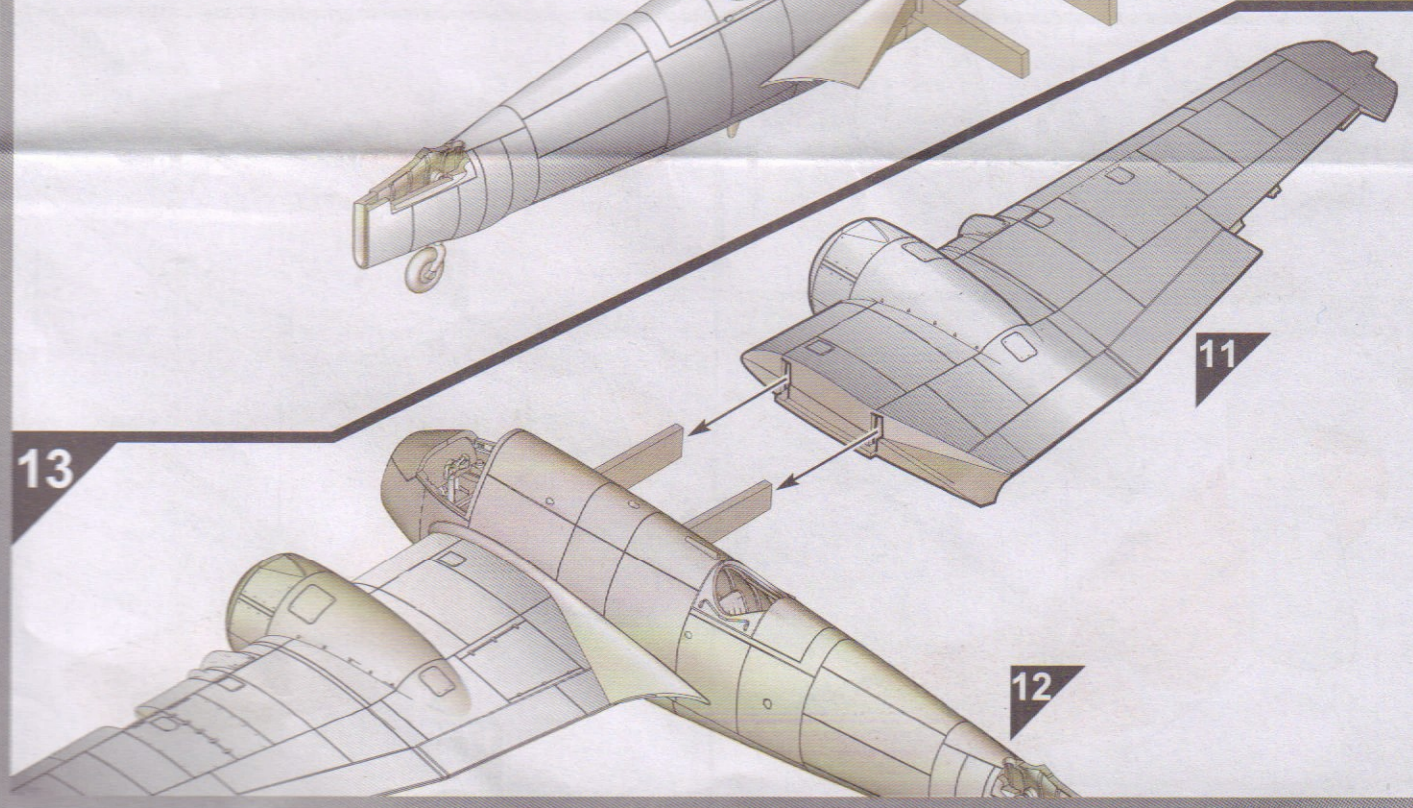



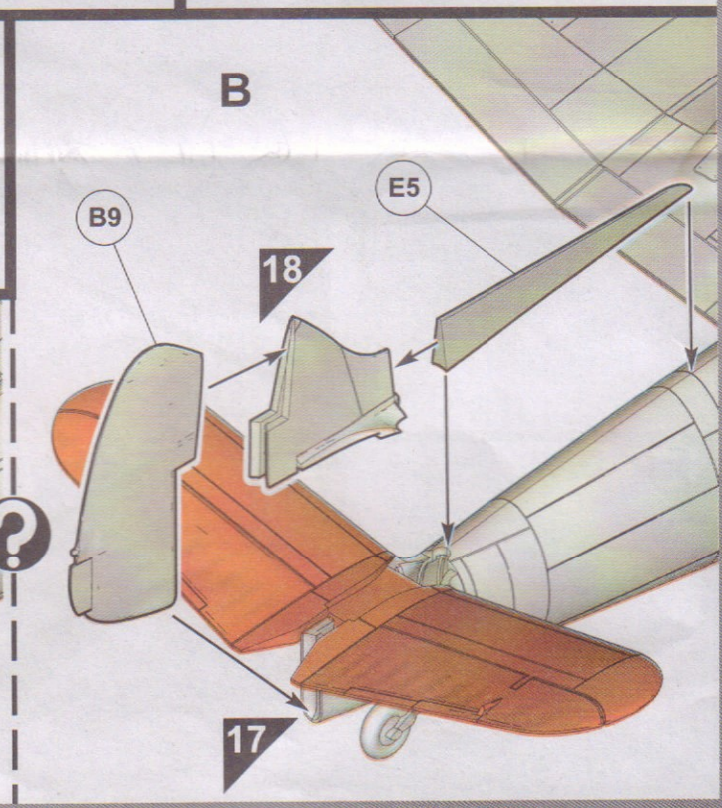
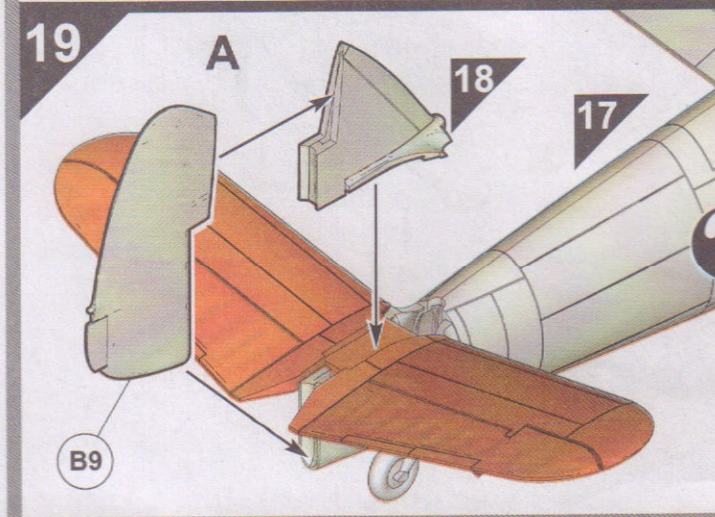
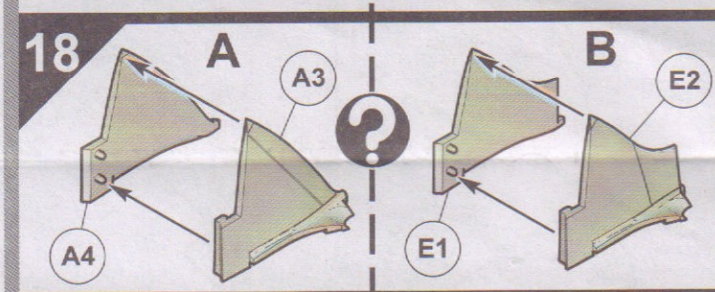
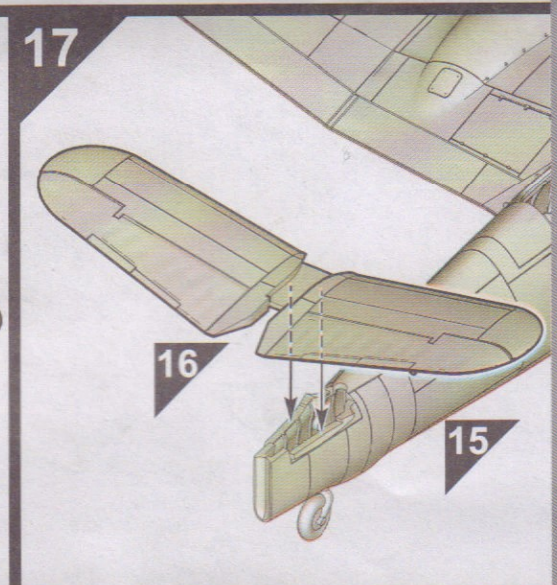
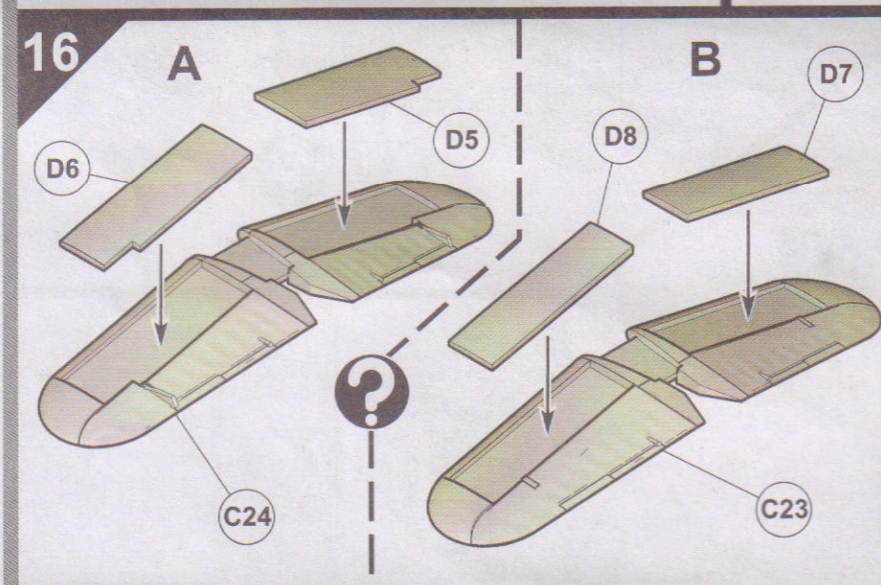
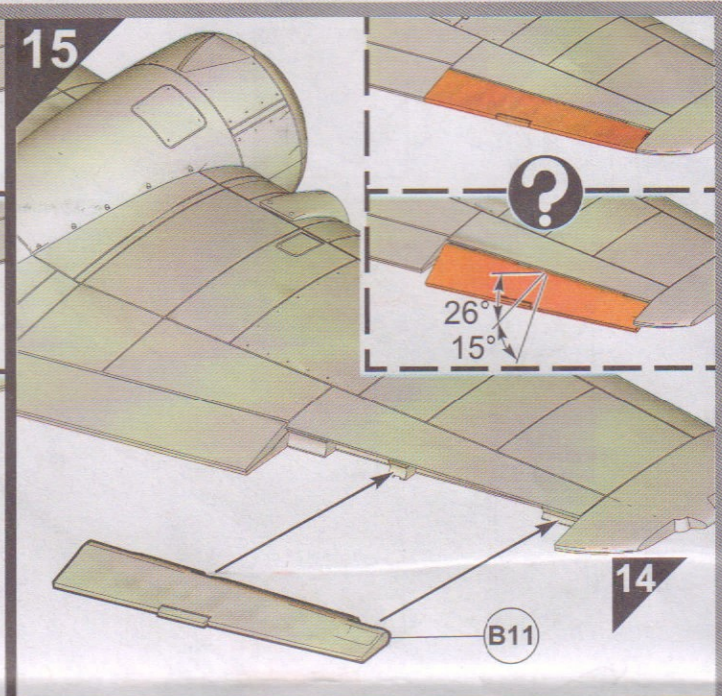
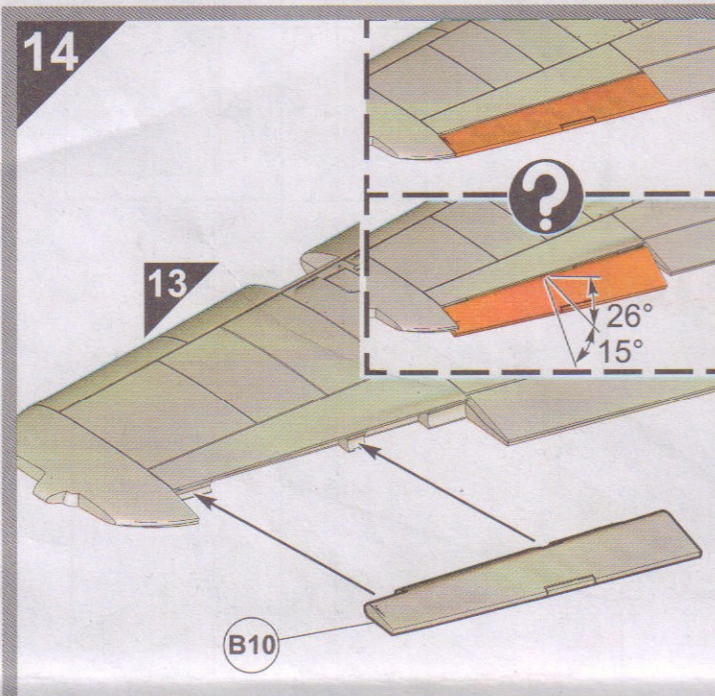



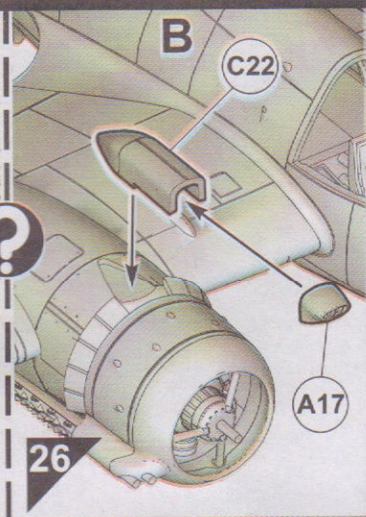
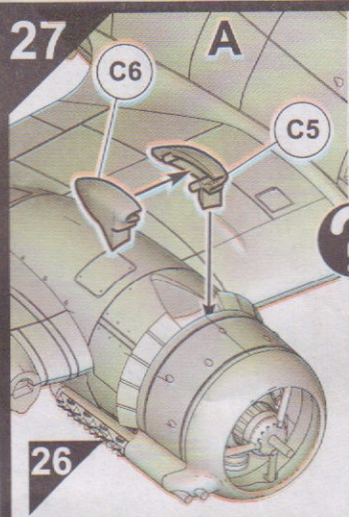
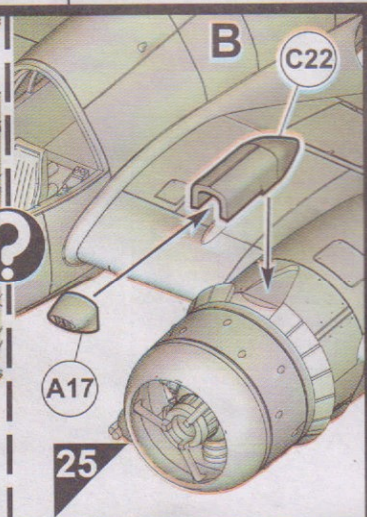
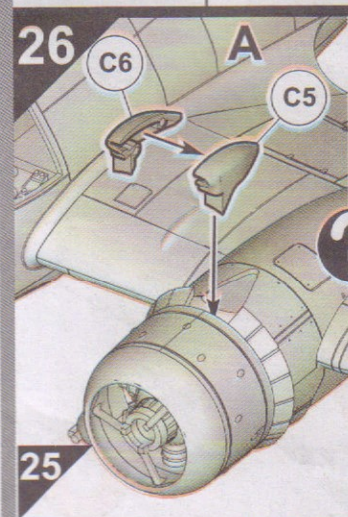
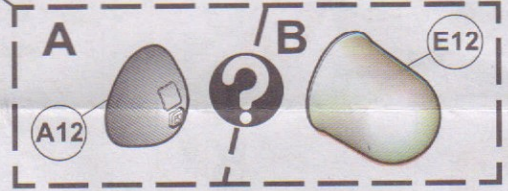
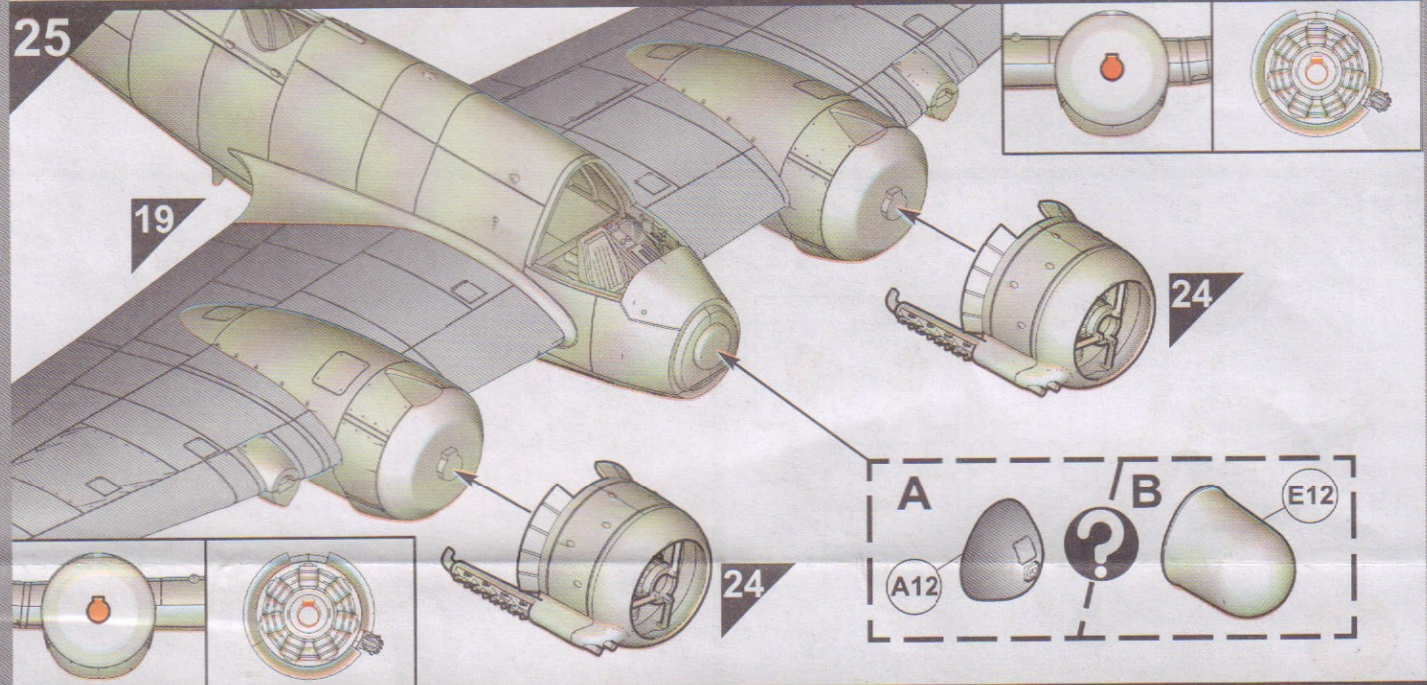
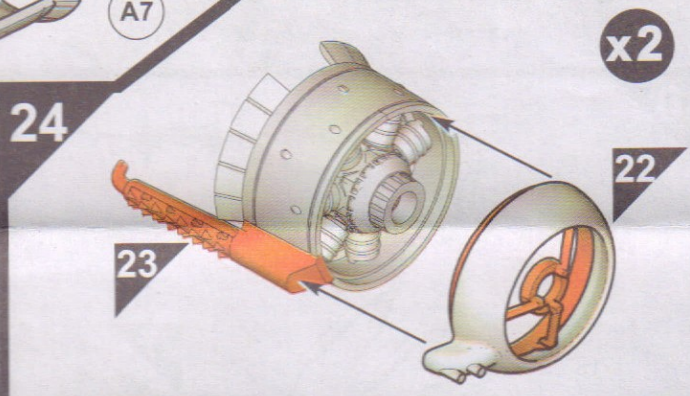
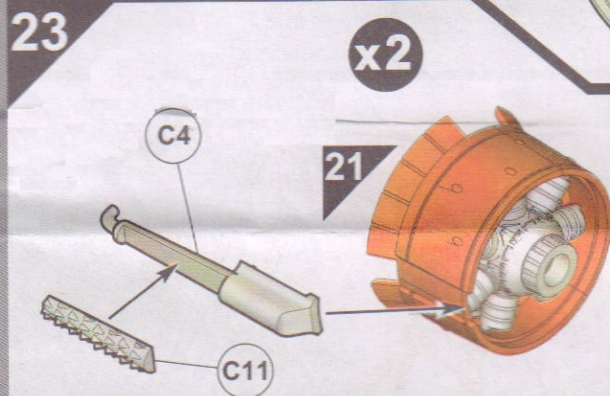
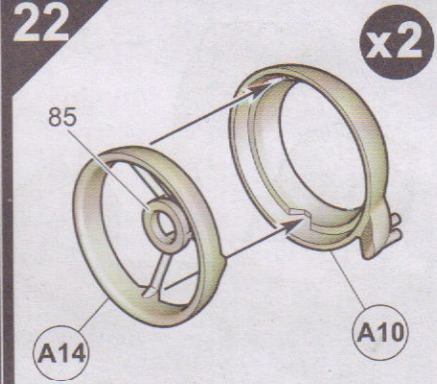
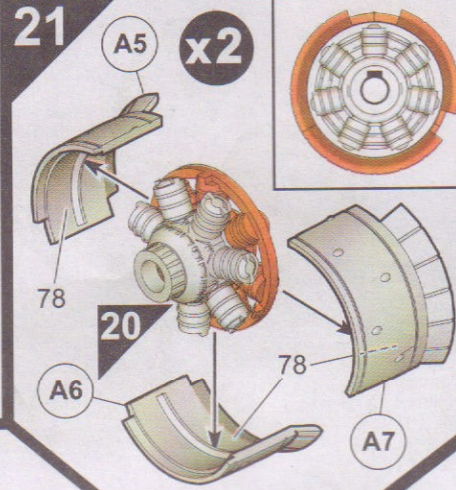
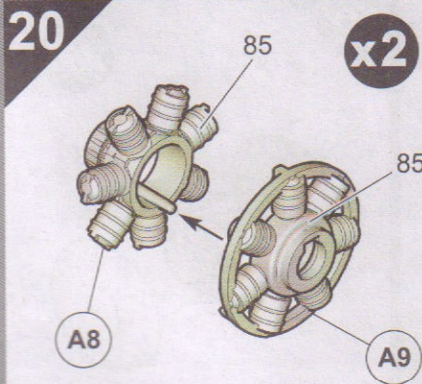



28

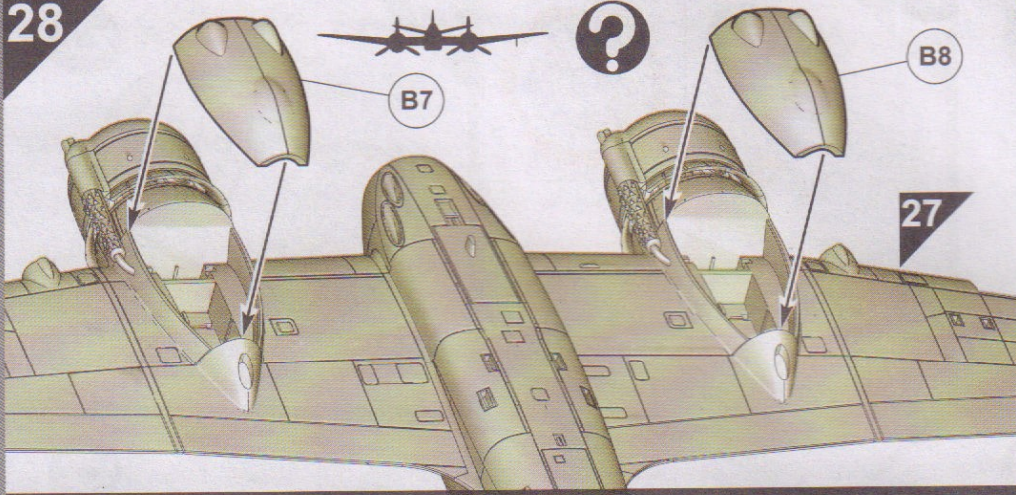

29

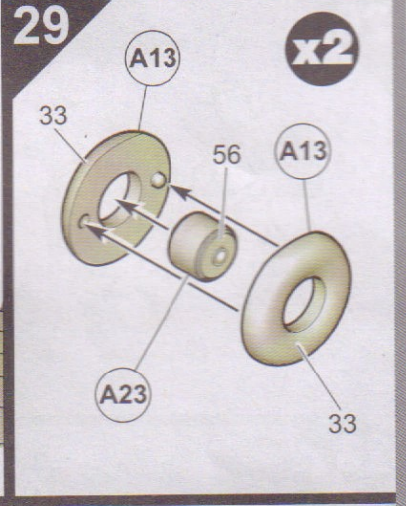

30

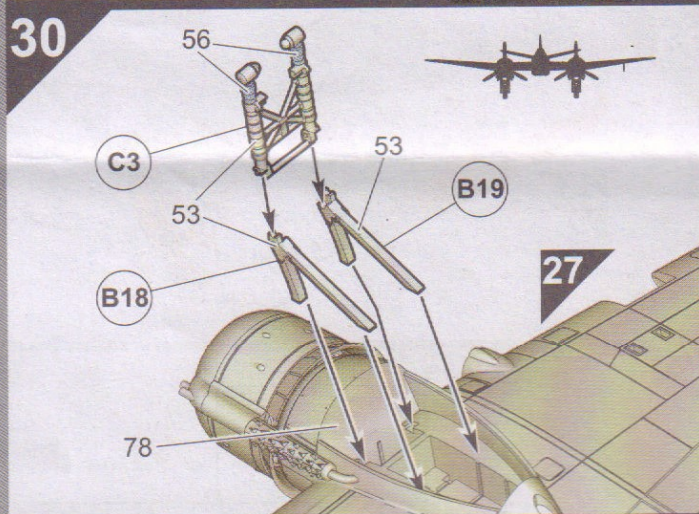

31

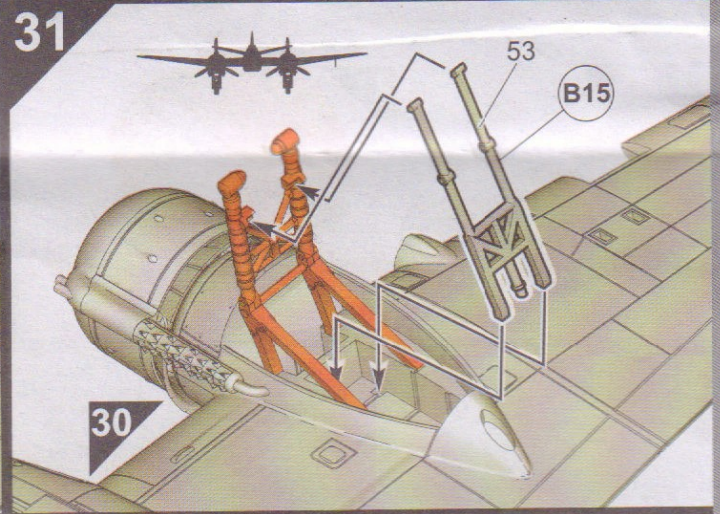

32

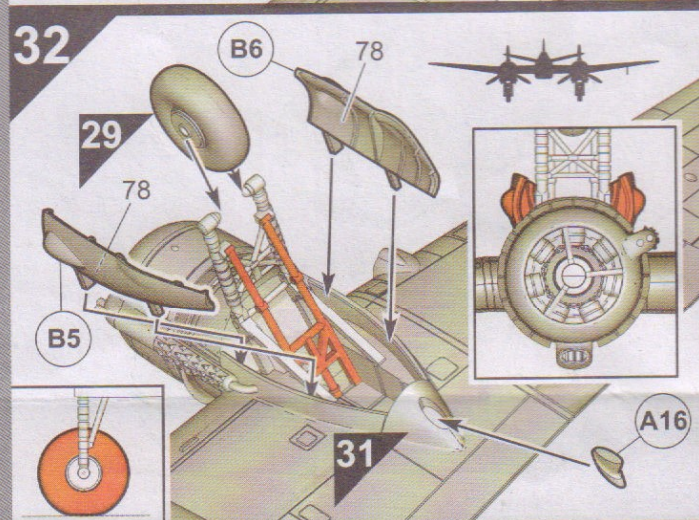

33

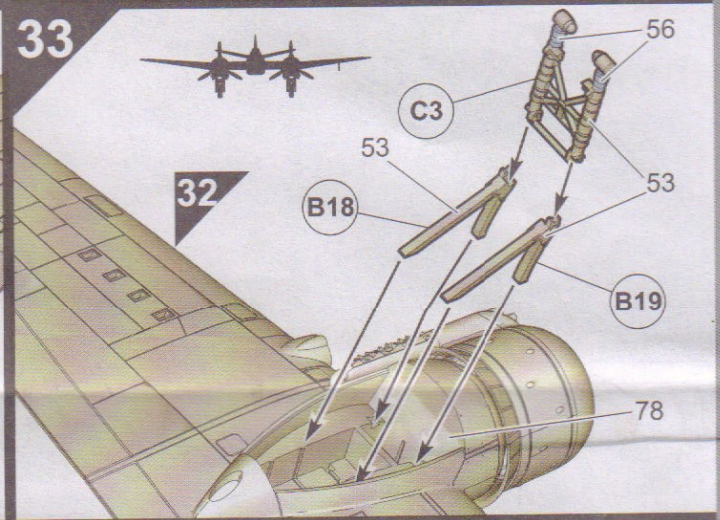

34

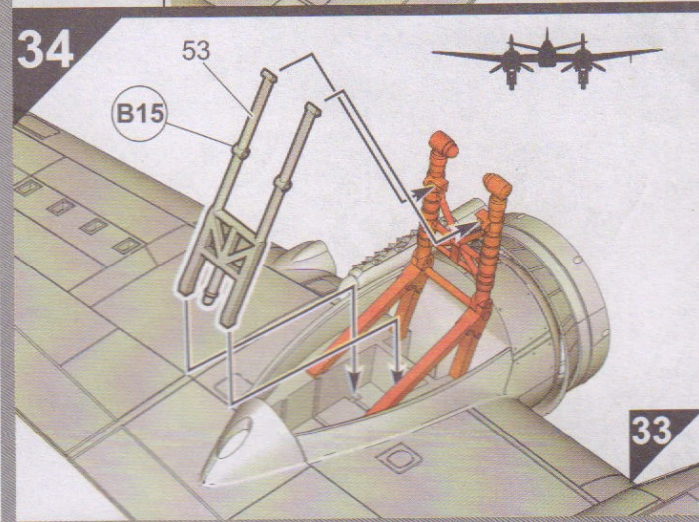

35

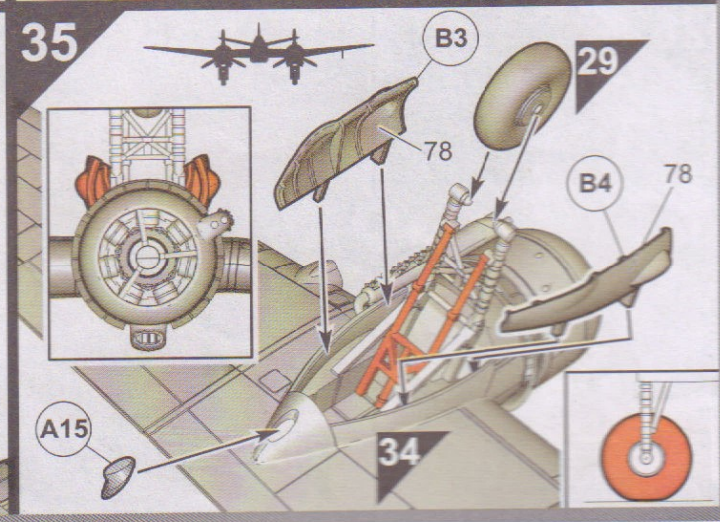



36

A

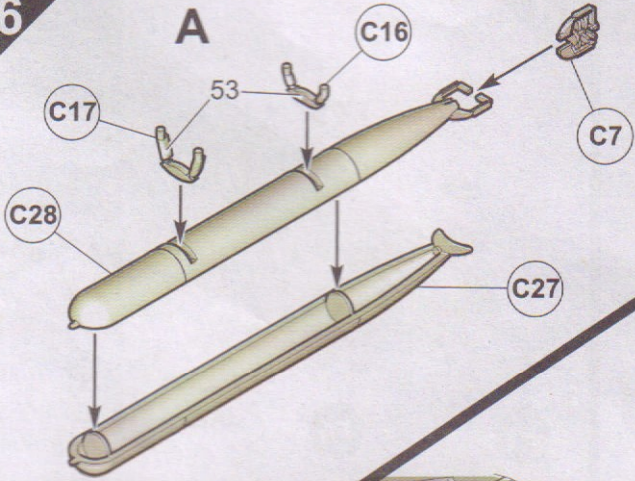

37

A

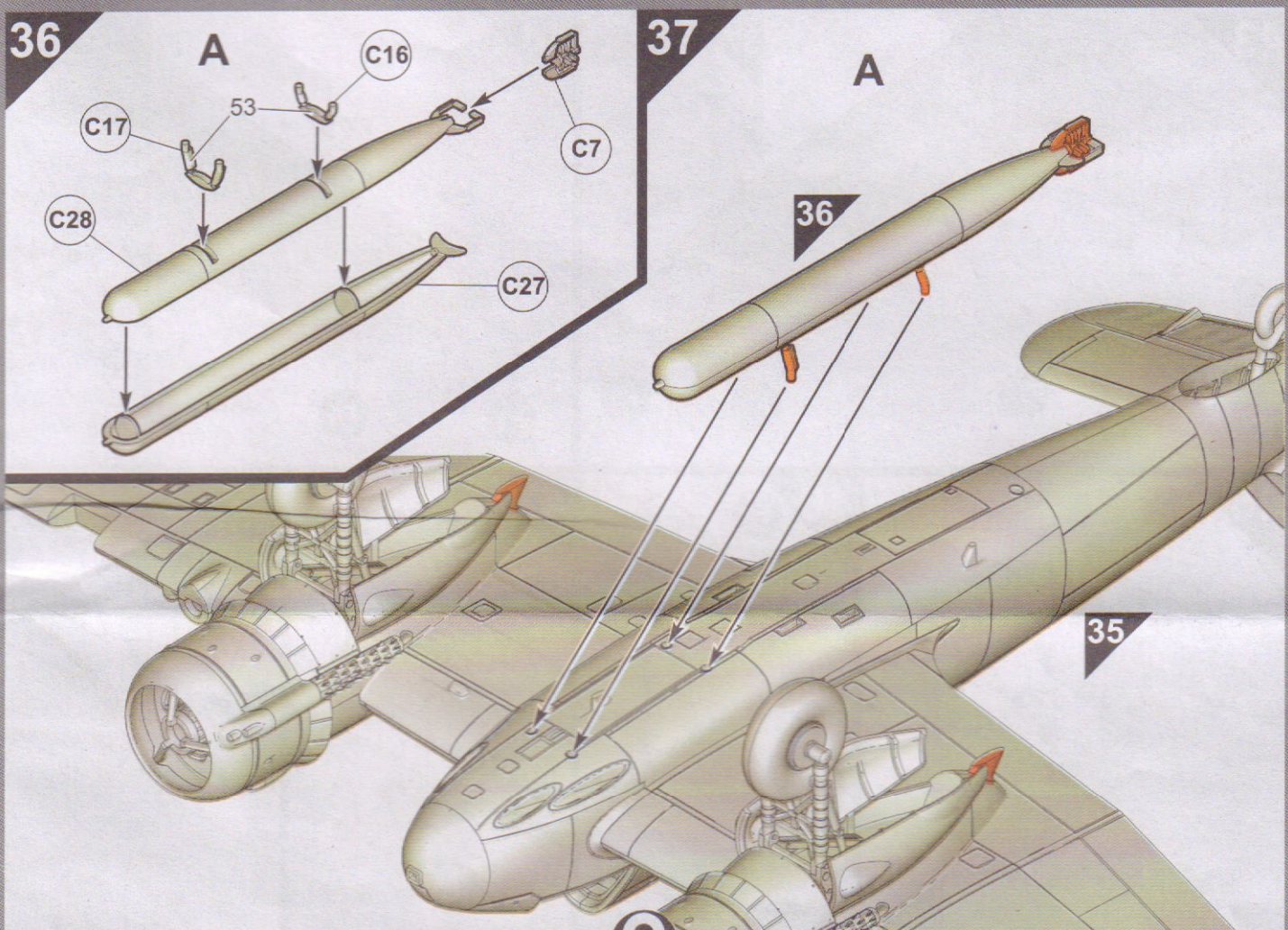

38

A

x8

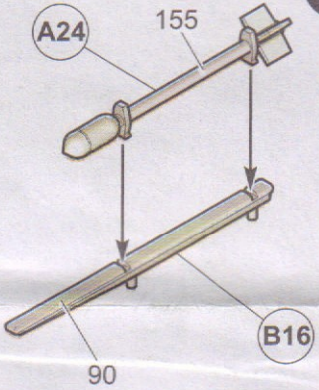

39

A

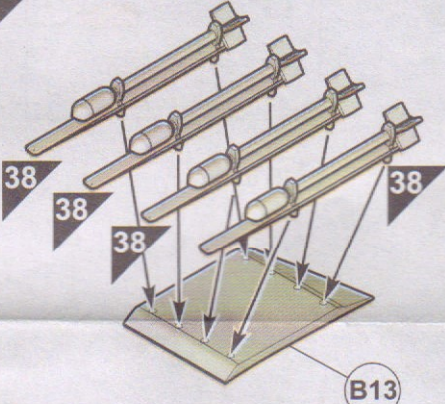

40

A

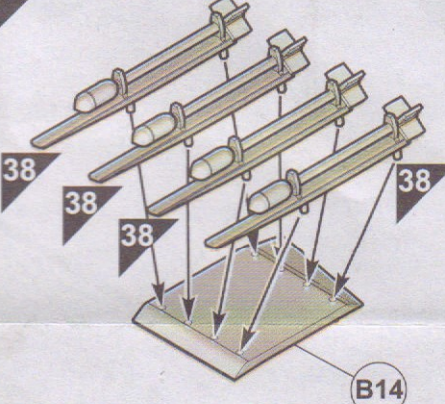

41

A

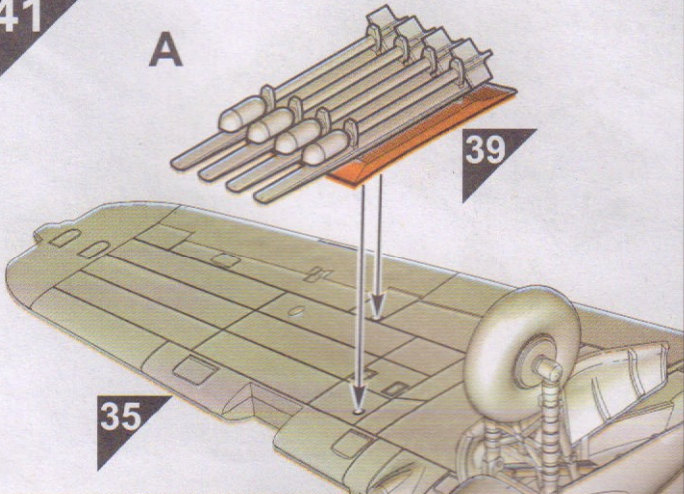

42

A

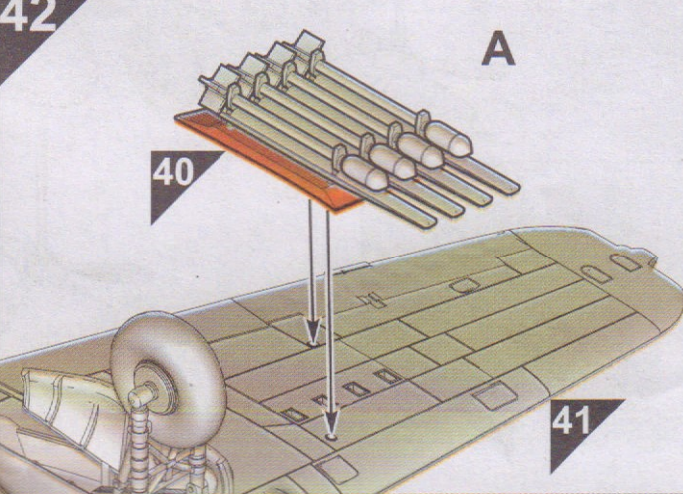



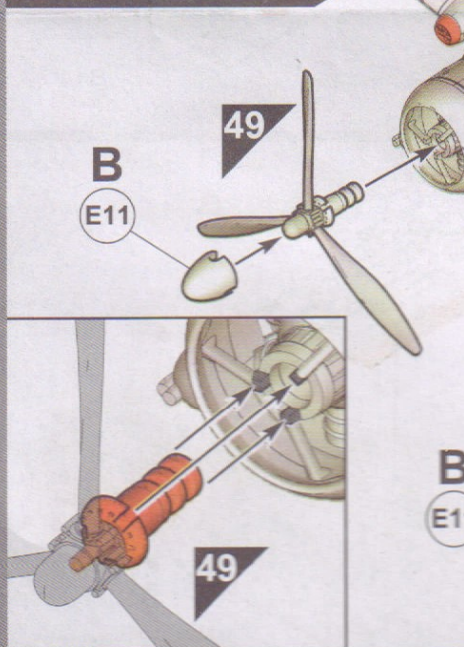
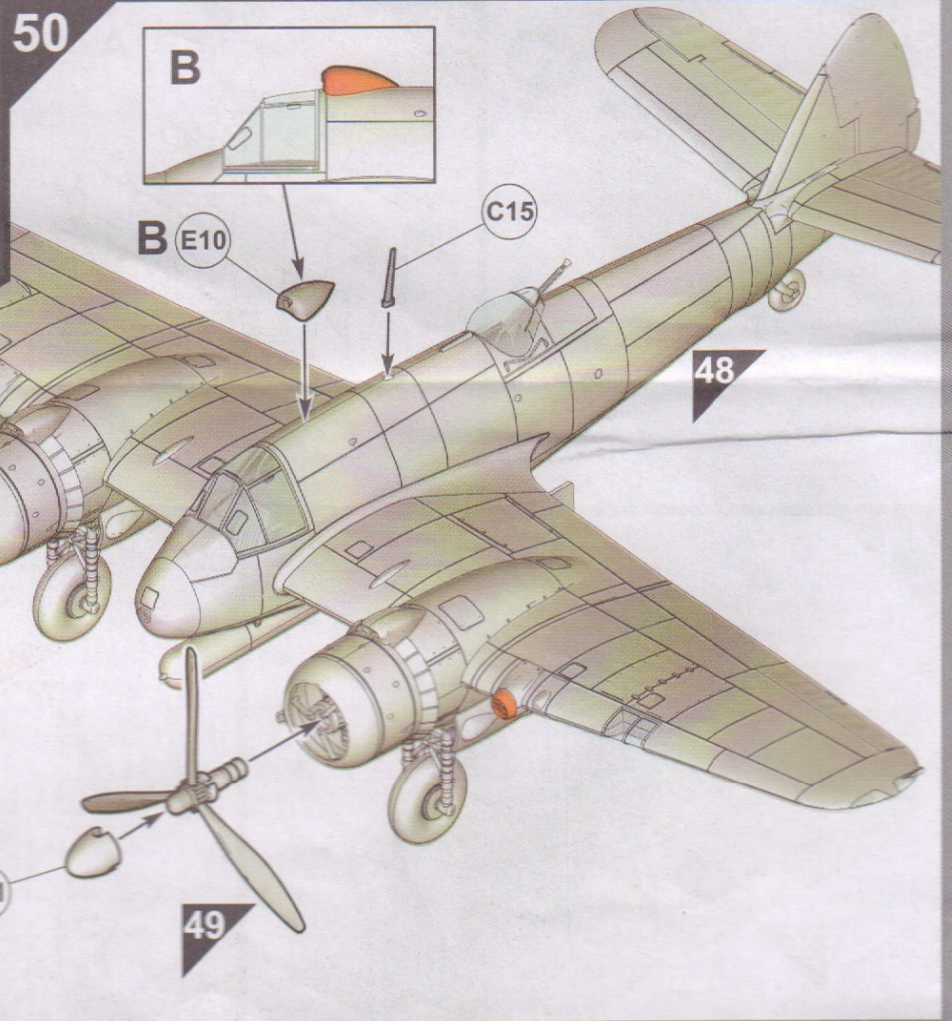
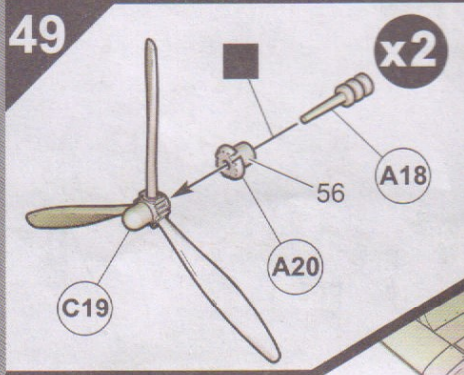
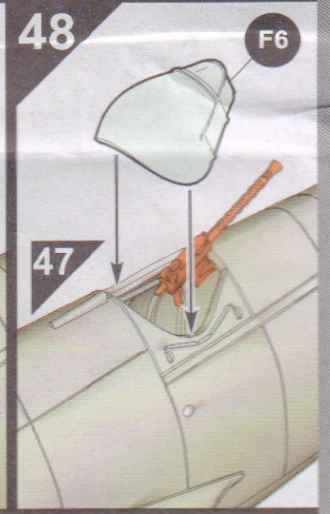
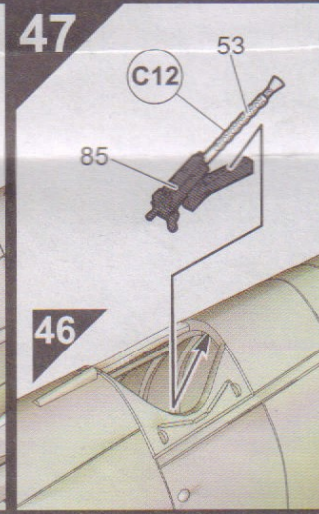
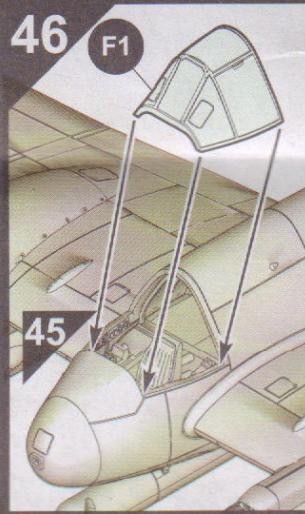
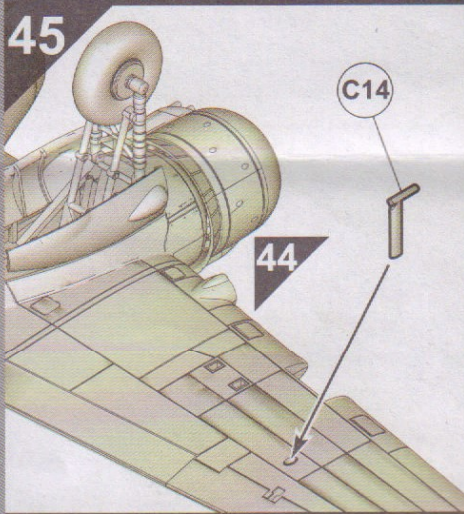
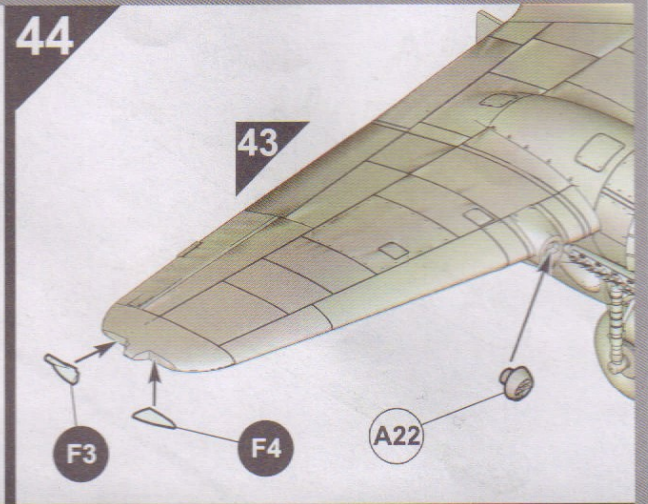
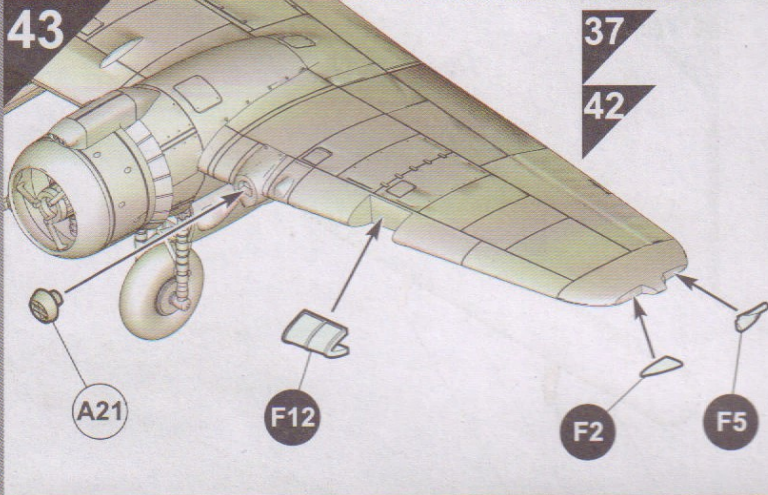



# A Bristol Beaufighter TF Mk.X

No.404 Squadron, Royal Canadian Air Force, Royal Air Force Davidstow, Cornwall, England, June 1944.

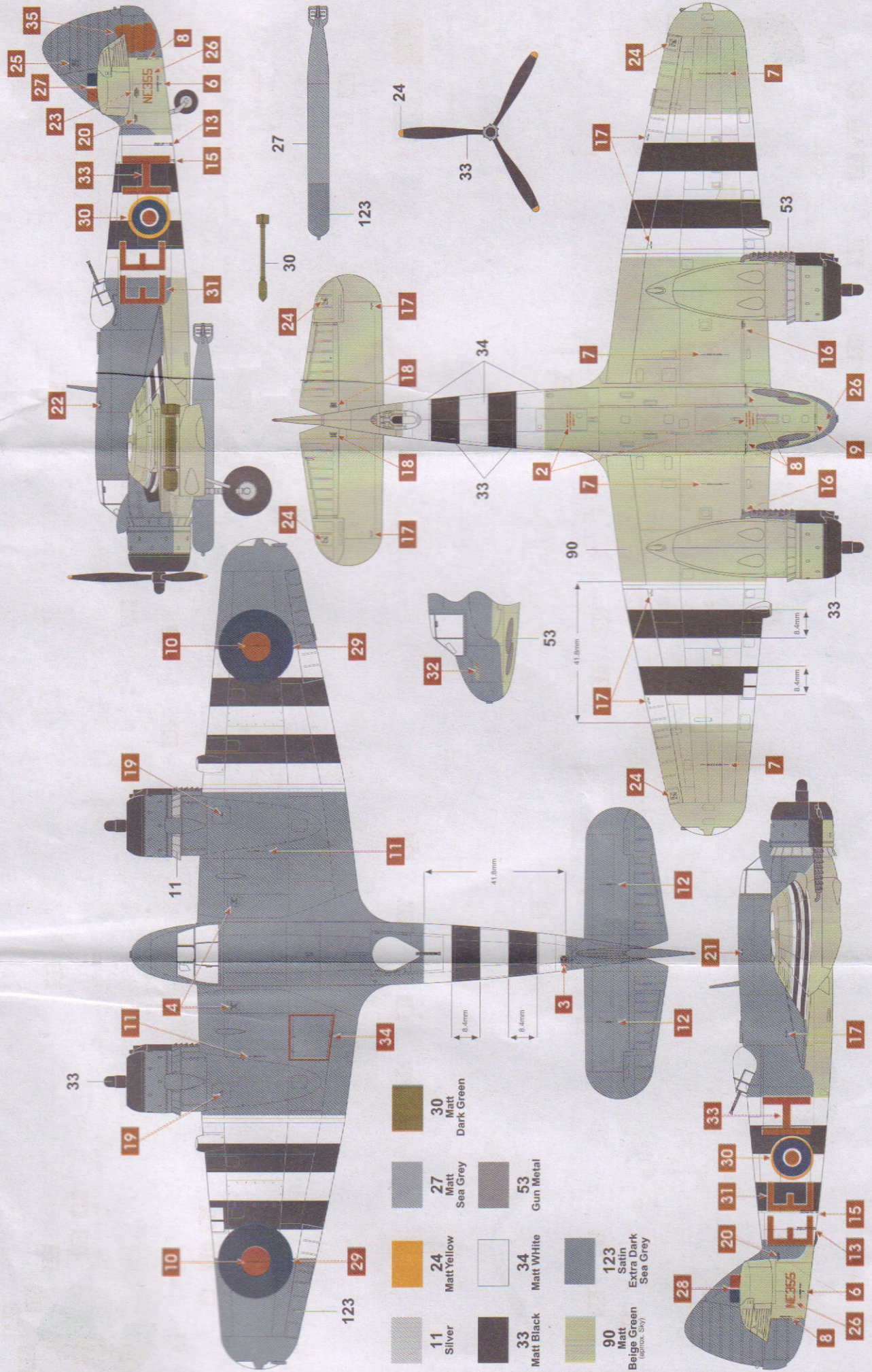

- |    |                              |     |                           |    |                 |
|----|------------------------------|-----|---------------------------|----|-----------------|
| 11 | Silver                       | 27  | Matt Sea Grey             | 30 | Matt Dark Green |
| 24 | Matt Yellow                  | 34  | Matt White                | 53 | Gun Metal       |
| 90 | Matt Beige Green (above sky) | 123 | Satin Extra Dark Sea Grey |    |                 |

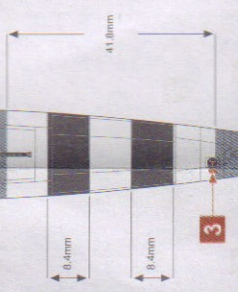



**B** Bristol Beaufighter TF Mk. X  
 Squadrilha B, Aviação Marítima, Portela de Sacavem, Lisbon, Portugal, 1946.

