

PWS 26 „Slepek”



Samolot PWS-26 opracowano w 1935 roku pod kierownictwem Inż. Zdaniewskiego. W okresie 1936-39 zdołano wyprodukować 320 sztuk o numerach ewidencyjnych 81.1 do 81.320. W tym czasie samolot eksploatowany był w wojskowych szkołach lotniczych oraz w eskadrach szkolno-treningowych pułków lotniczych. Wersja z obudowaną kabiną (ucznią), służyła do lotów za pomocą samych przyrządów pokładowych bez widoczności ziemi. Miało to na celu sprawdzenie ucznia w umiejętności orien- tacji przestrzennej, bez zewnętrznych punktów odniesienia. Lot taki zwany przez uczniów potocznie ślepekami, odbywał się za pomocą przyrządu pokładowego nazwanego sztucznym choryzontem.

Po wojnie obronnej we wrześniu 1939 roku część sprzętu została przejęta przez państwa biorące udział w działaniach wojennych. Rumunia jako jedyny kraj nie biorący udziału w tym czasie w wojnie, przyjęła samoloty na wyposażenie własnego lotnictwa które zostały po przekroczeniu granicy z Polską. PWS-26 jako samolot szkolno-treningowy był jednym z nielicznych typów posiadających wartość eksploatacyjną dla ich nowych użytkowników.

Konstrukcja: mieszana, pokrycie płócienne. Zbiornik na 150 l paliwa.
Uzbrojenie: 1 km 7,9mm pistolet fotokarabin, 2 bomby 12-kg.
Napęd: 9-cylindrowy silnik Wright "Whirlwind JSB" o mocy 223 KM.

Dane techniczne:

rozpiętość	9.0m
długość	7.0m
powierzchnia nośna	25.0m ²
masa własna	385.0kg
masa użyteczna	285.0kg

masa całkowita	1170.0kg
prędkość maksymalna	201.0km/h
prędkość minimalna	78.0km/h
wznoszenie	4.1m/s

pułap	4200m
zasięg	450km
zużycie paliwa	55l/h

MAŁOWANIE I OZNAKOWANIE

PWS-26 wystawiony w Muzeum Lotnictwa w Berlinie.

Samolot malowany: powierzchnie górne ciemno-zielone (30), powierzchnie dolne (65), obramowanie kabin skórzane (133), śmigło czarne (33).

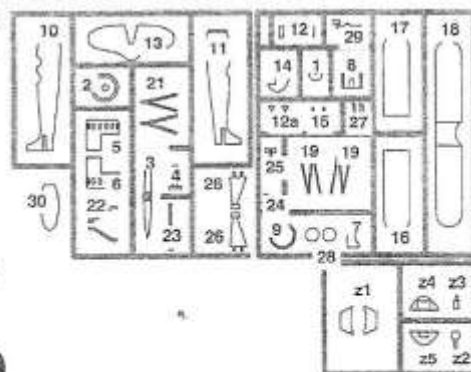
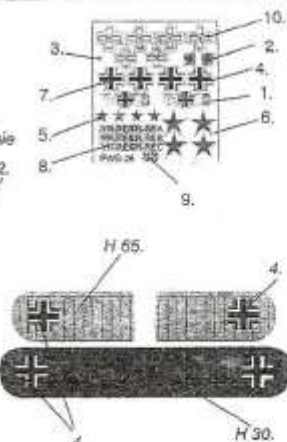
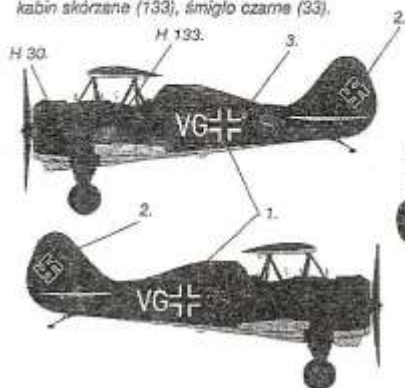

PWS-26 zdobyty przez wojska radzieckie

Samolot malowany: w całości w kolorze khaki (26), polskie elementy identyfikacyjne zamalowane kolorem zielonym (114), obramowanie kabin skórzane (133), śmigło czarne (33).

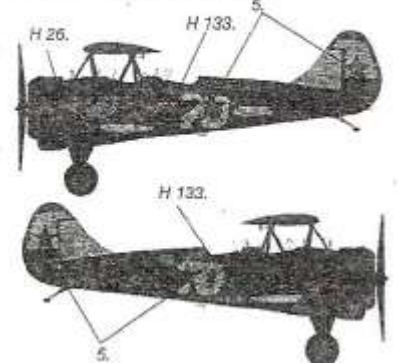

PWS-26 lotnictwa Rumunii.

Samolot malowany: powierzchnie górne khaki (26), powierzchnie dolne jasno-niebieskie (65), obramowanie kabin skórzane (133), śmigło w kolorze drewna (63). Elementy szybkiej identyfikacji w postaci pasa na kadłubie i części pomalowanych dolnych powierzchni skrzydeł w kolorze złotym (24). Ster kierunku pomalowany w kolorze flagi rumuńskiej czerwony (132), złoty (24) i niebieski (25).

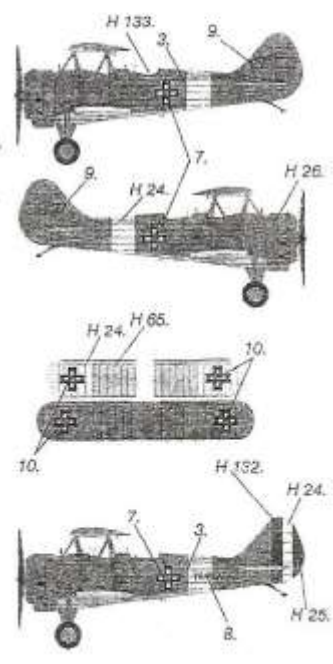
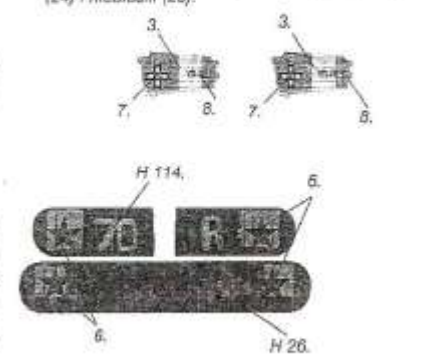

I). 1+2

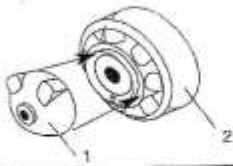

II). I+3+4+5+6+7+8+9

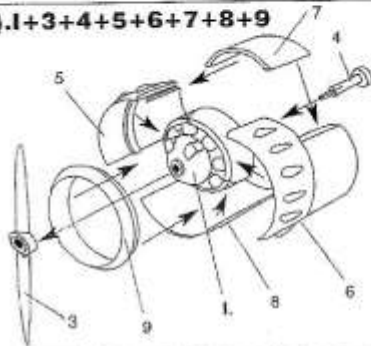

III). II+10+11+12+12a+z4+z5

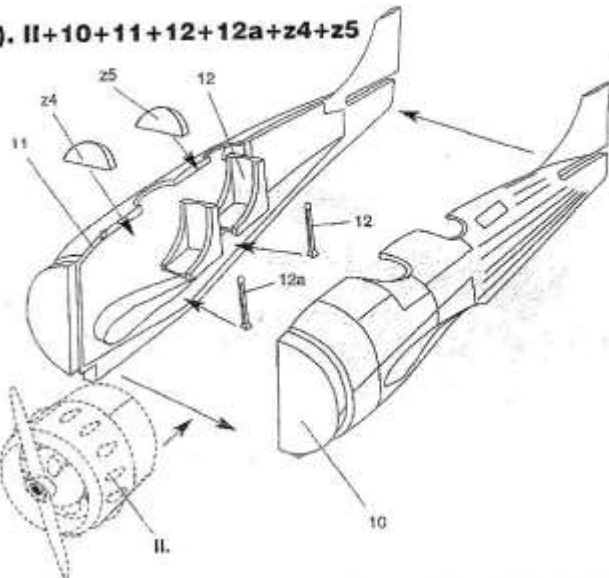

IV). III.+13+14+15

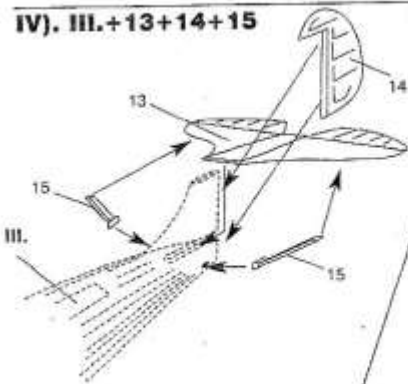

V). IV.+16+17+18+19+20+21+22+z1+z2+z3

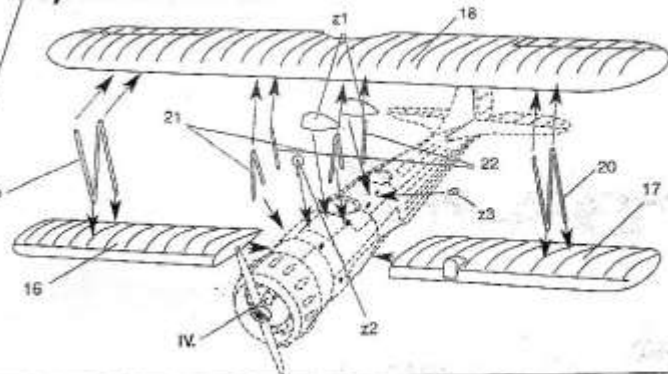

VI). V.+23+24+25

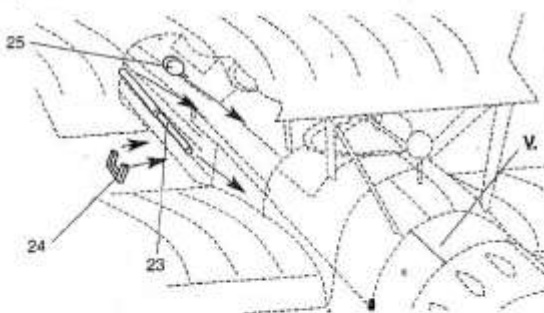

Va). V.+30

/ zamiast detalu z1
w drugiej kabynie /



VII). VI.+26+27+28+29

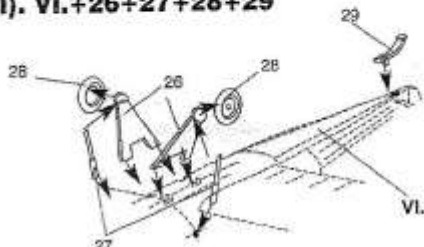

Układ cięgien:
A-podwójne,
B-pojedyncze,
C-podwójne.

