

## VICKERS VISCOUNT 700 - ASSEMBLY / MONTAGE

Choose from rounded propeller blade tips and straight engine cowlings for an early Viscount 700 or square propeller blade tips and bulged engine cowlings for a late one. Check photos from [www.airliners.net](http://www.airliners.net) for reference.

Choisissez entre les extrémités de pales d'hélices arrondies et les capots moteurs rectilignes des premiers Viscount 700 et les extrémités carrées et les capots bombés des derniers exemplaires. Vérifiez les photos sur [www.airliners.net](http://www.airliners.net)

Choose from blunt, non radar nose or pointy, radar nose. Early Viscounts didn't have a radar but most were retrofitted with one.

Choisissez entre le nez arrondi, sans radar, et le nez radar pointu. Les premiers Viscounts ont été livrés sans radar mais la plupart l'ont reçu en cours de carrière.

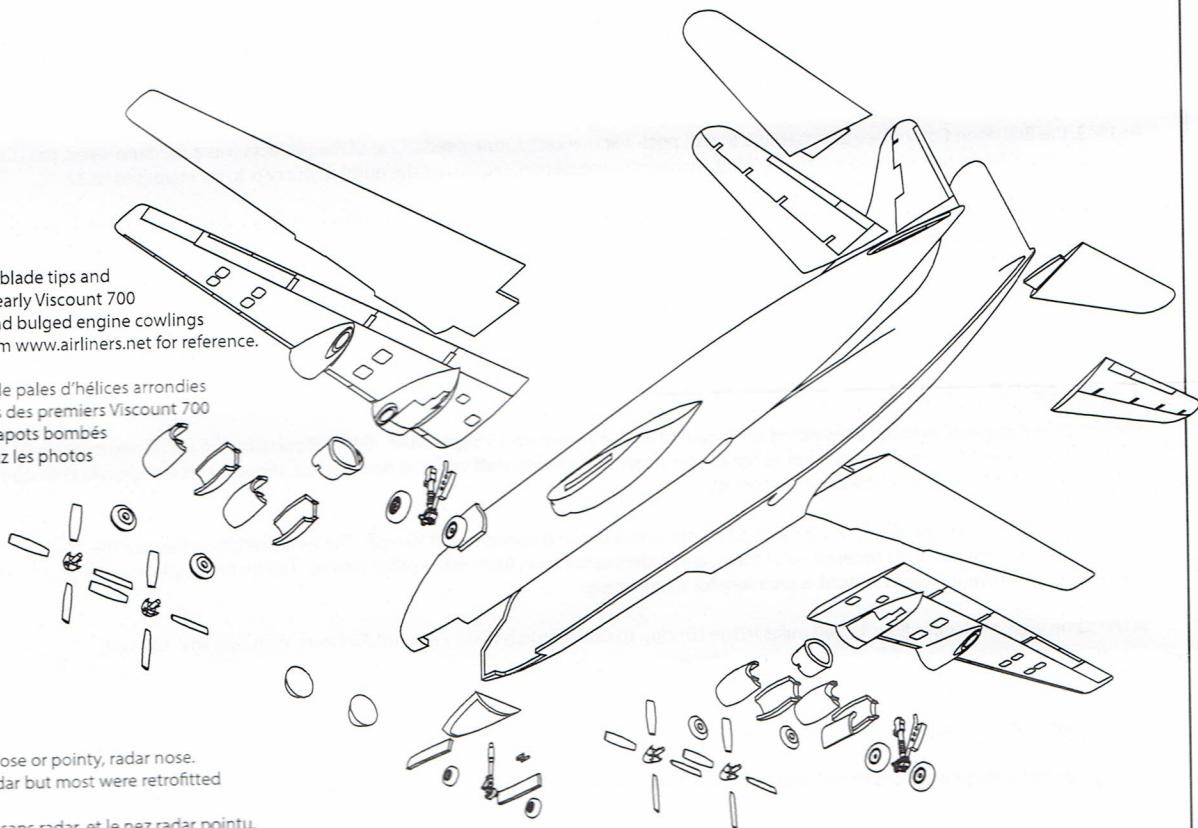

## VICKERS VISCOUNT 700 - AIR CANADA - DECORATION

# CF-THS

Place registration on top of right wing and below left wing outboard of outboard engines.  
Placez l'immatriculation sur l'aile droite et sous l'aile gauche à l'extérieur des moteurs extérieurs.

