

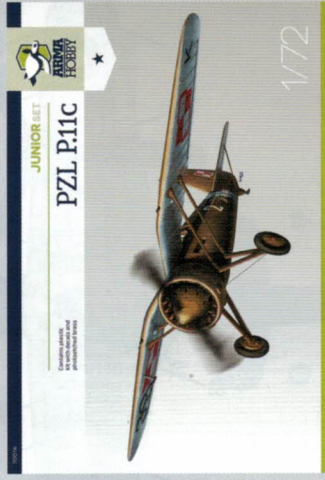

Polecamy / We Recommend

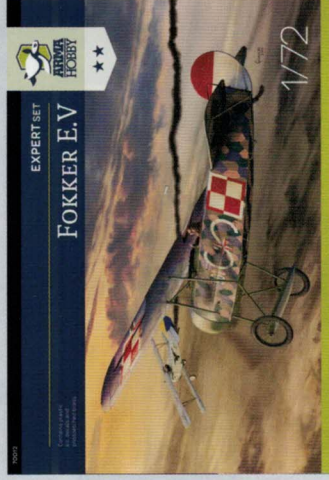

Odwiedź nas na [www.armahobby.pl](http://www.armahobby.pl) / Visit us on [www.armahobby.com](http://www.armahobby.com)



# Hurricane Mk.I Trop Model Kit 70021

### Uwaga!

Przed rozpoczęciem pracy dokładnie przeczytaj instrukcję aby uniknąć błędów niewzajemnych klejem i farbami! Trzymaj model z dala od małych dzieci. Nie pozwólaj im brać do ust/nośa części plastikowych lub naciskać na głowę torbek plastikowych!  
**Wsparcie Klienta:** W przypadku jakichkolwiek problemów z modelem bez wahania wypełnij formularz zgłoszenia na stronie <http://www.armahobby.pl/webpage/wsparcie-faq.html>

### Warning!

Before you start, please read the instructions carefully to avoid mistakes which may ruin your work. Working with flammable glue and/or paint: please follow the safety recommendation of the manufacturers. Keep out of reach of small children! Do not allow them to place plastic parts in their mouths or noses or to pull plastic bags over their heads.  
**Customer care:** In case of any problems with the model, please do not hesitate to contact us and fill the claim form on our website: <http://www.armahobby.com/webpage/wsparcie-faq.html>

Skonstruowany w 1935 r. myśliwiec Hawker Hurricane Mk.I był pierwszym nowoczesnym samolotem myśliwskim wprowadzonym do służby w Royal Air Force. Jego konstruktorem był Sydney Camm – główny inżynier firmy Hawker. Choć budową nawiązywał do wcześniejszych myśliwców Hawkera (mieszana konstrukcja, kadłub kratownicowy), stanowił jednak duży skok jakościowy dla lotnictwa myśliwskiego RAF. Najważniejszymi innowacjami były kryta kabina, chowane podwozie i potężne, jak na tamte czasy, uzbrojenie – 8 karabinów maszynowych. Napęd stanowił silnik Rolls-Royce Merlin II i III.

Od grudnia 1936 r. zaczęto wprowadzać go do służby w dywizjonach myśliwskich zastępując dwupłatowe myśliwce Hawker Fury, Gloster Gauntlet i Gloster Gladiator. W chwili wybuchu wojny 16 dywizjonów było wyposażonych w ten myśliwiec. To właśnie dywizjon Hurricane ów wysłano do Francji przelaty pierwszą krew w walce z niemiecką Luftwaffe. Po krwawej kampanii francuskiej i norweskiej lotnictwo myśliwskie RAF musiało stawić czoła wrogowi nad Anglią. Wraz ze wzrostem produkcji samoloty te wysłano w inne rejony świata, gdzie Imperium Brytyjskie toczyło walki z Niemcami i Włochami – na Malcie, do Afryki i Wschodniej i Północnej.

Designed in 1935 Hawker Hurricane Mk.I was the first modern fighter airplane made for the Royal Air Force. It was created by Sydney Camm – the chief designer of the Hawker Siddeley Company. Although its design was similar to earlier Hawker's planes (fuselage framework of round tubes and metal and fabric surface), it made great quality change for the Royal Air Force Fighter Command. The most important features were closed cockpit, retractable undercarriage and big firepower – 8 7.7mm Browning machine guns. Its heart were famous Rolls Royce Merlin II and III engines.

The first Hurricanes started replacing older biplane fighters (ie Hawker Fury, Gloster Gauntlet and Gladiator) in December 1936. At the outbreak of the second world war 16 squadrons were operational. The Hurricanes sent to France drew first blood in combats with German Luftwaffe. After bloody struggle in France and Norway Royal Air Force Fighter Command had to face the enemy over England. With the production growing more Hurricanes were sent to other parts of the British Empire where British forces faced Germans and Italians – to Malta, East and North Africa.

**montaż symetryczny/ symmetrical assembly** **zegnij/ bend** **usun/ remove** **zwin/ roll**

**kalkomanie/ decals** **nawierć/ drill**

Manufacturer: Arma Hobby S.C.  
 Ostrobramska 101/221 04-041 Warszawa, Poland  
[www.armahobby.pl](http://www.armahobby.pl) [kontakt1@armahobby.pl](mailto:kontakt1@armahobby.pl)  
 © 2018 Arma Hobby S.C. all rights reserved

**Kalkomanie /Decals**

**Części przezroczyste /Clear parts**

**Części plastikowe/Plastic parts**

### Kolory farb/Paint colours: Hataka Hobby

<b>A</b>	FS34226	HTK-A025/C025	Interior Grey Green	F	FS34092	HTK-A/C019	Foliage Green
<b>B</b>	FS37038	HTK-A041/C041	Night black	G	FS30118	HTK-A009/C009	Dark Earth
<b>C</b>	FS17178+FS37038	HTK-A106	GUN METAL	H	FS11136	HTK-A219/C219	Insignia Red
<b>D</b>	FS37178	HTK-A/C139	Aluminium Dope	I	FS30099	HTK-A/C256	Earth Brown
<b>E</b>	FS30266	HTK-A/C013	Mid Stone	J	FS25550	HTK-A/C293	Sky Blue
			<b>Masks – szablon do samodzielnego wycięcia z taśmy maskującej/ Masks – template for making them yourself from masking tape</b>	K	FS17178	HTK-A/C003	Polished Aluminium
				L	FS37925	HTK-A/C101	Matt White

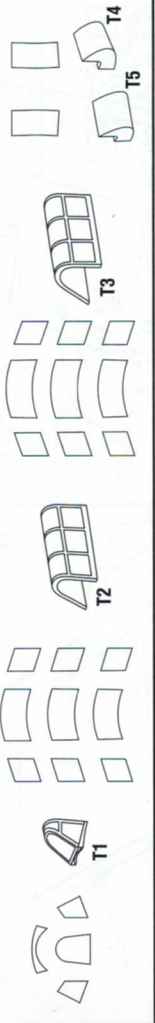

Podziękowania:  
 Serdecznie dziękujemy panom Tony O'Toole, Ed Russel i Gary Byk za pomoc w opracowaniu malowania i oznakowania modelu.  
 Acknowledgements:  
 Many thanks to Tony O'Toole, Ed Russel and Gary Byk for invaluable help in research colour and markings of this kit.



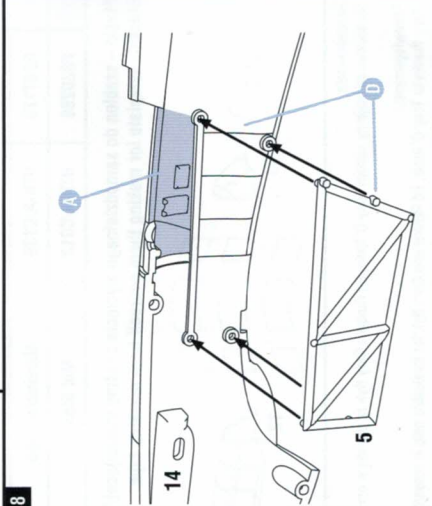
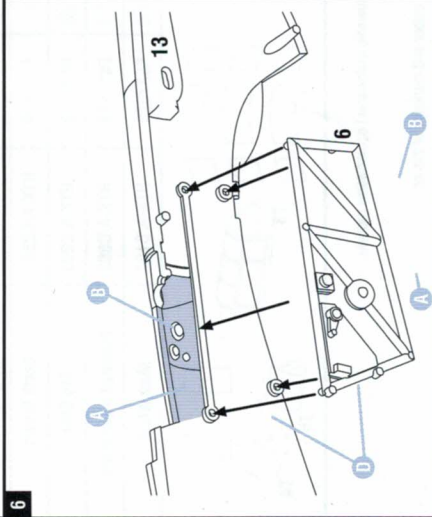
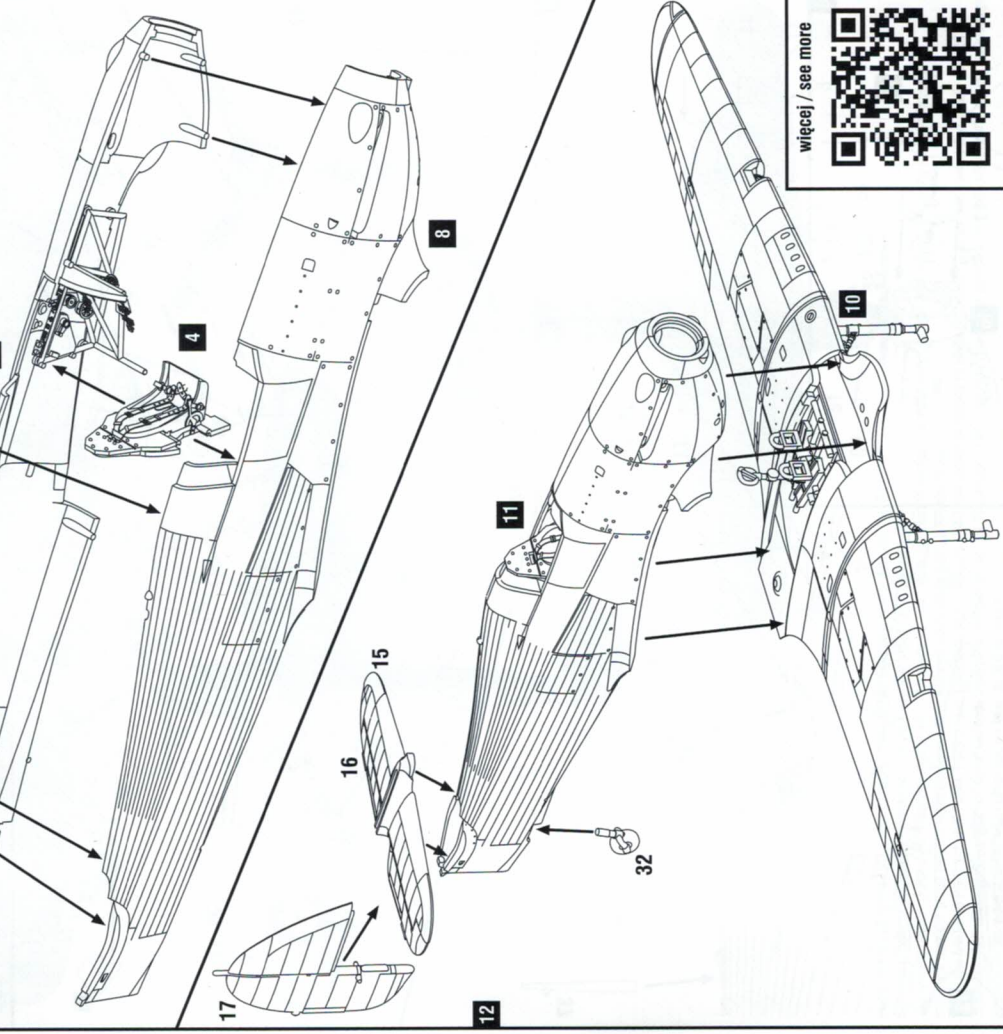
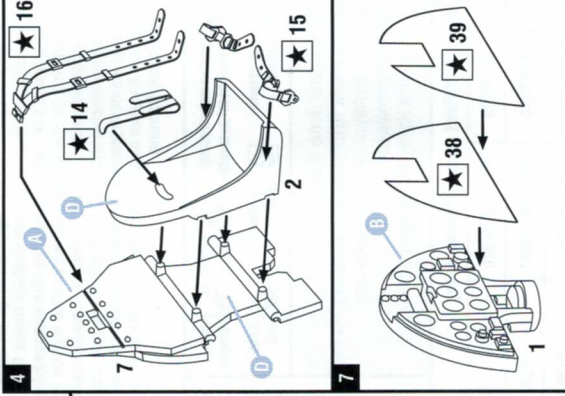
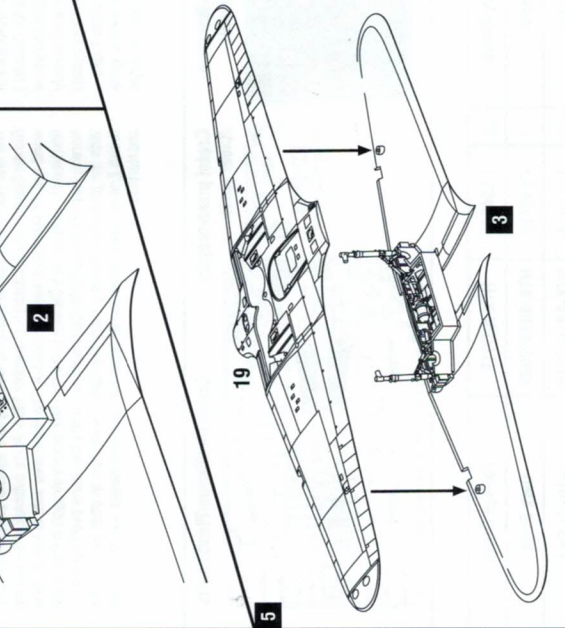
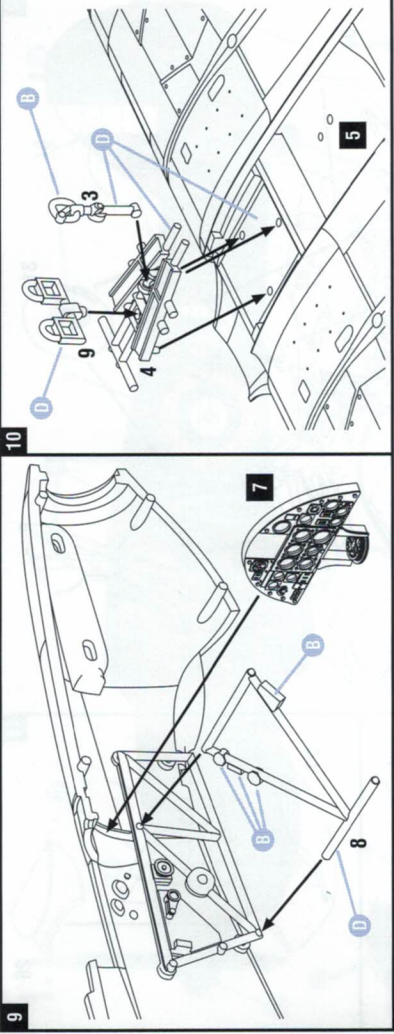
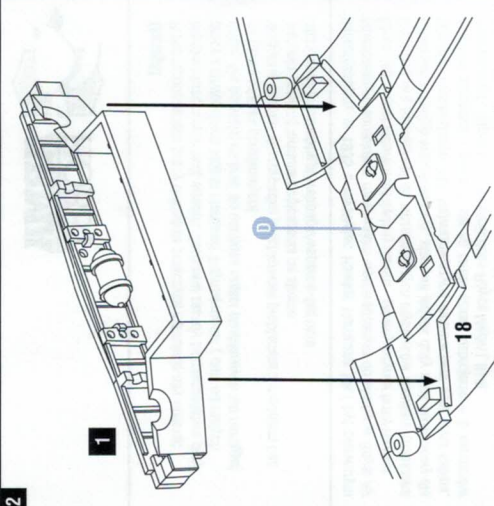
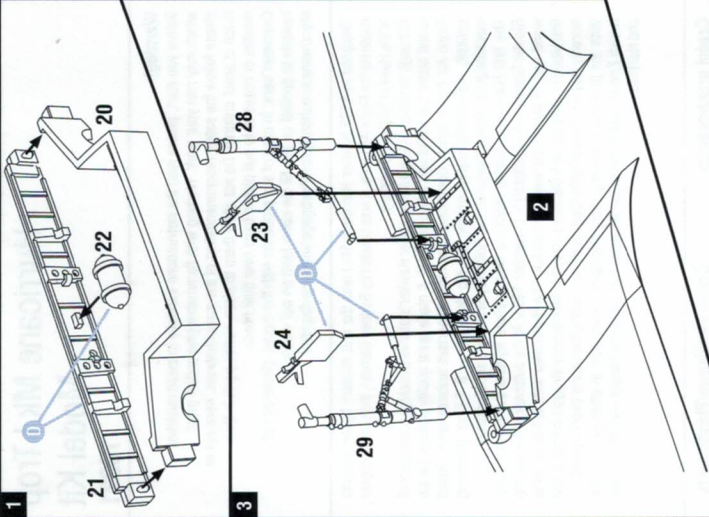



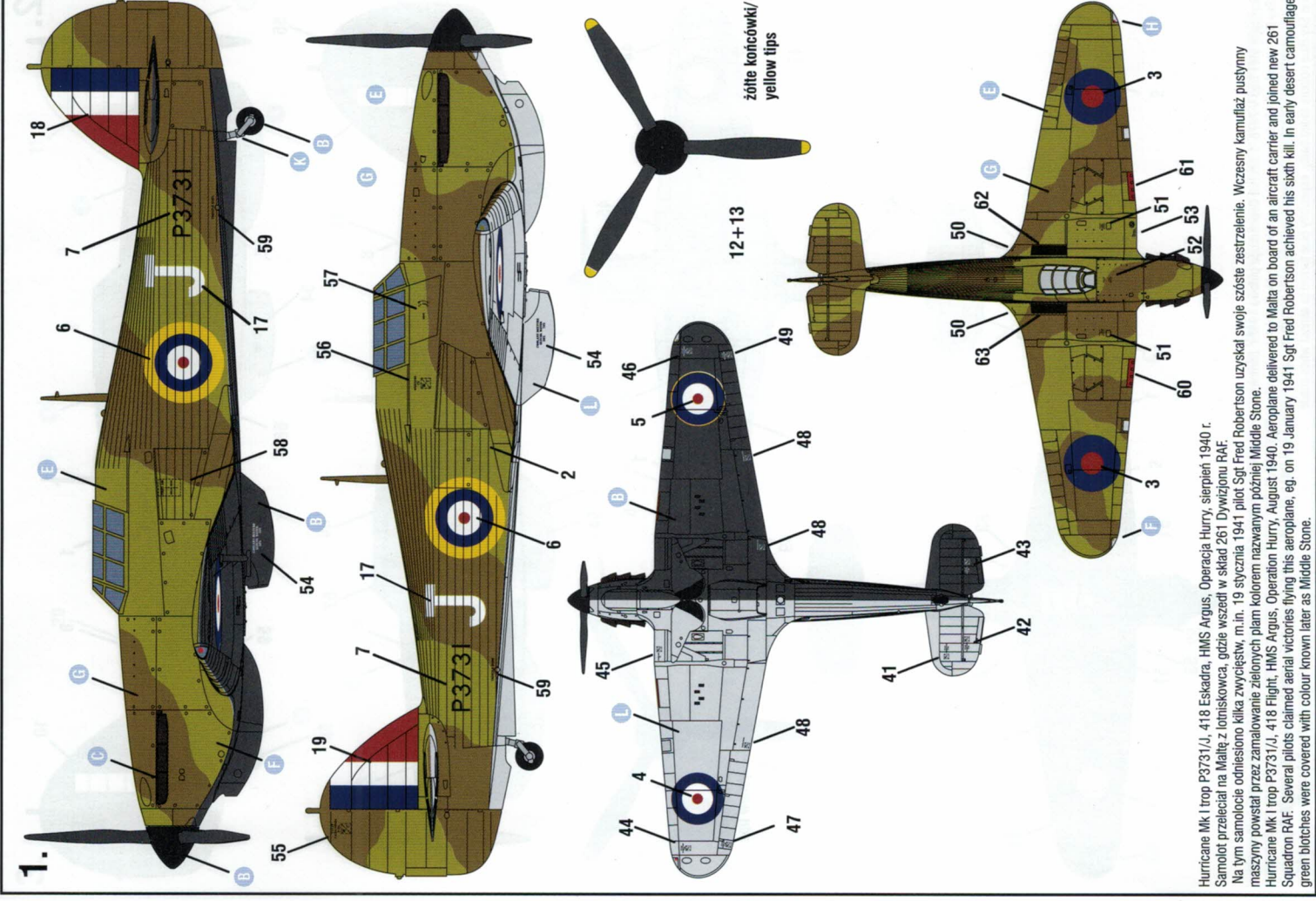
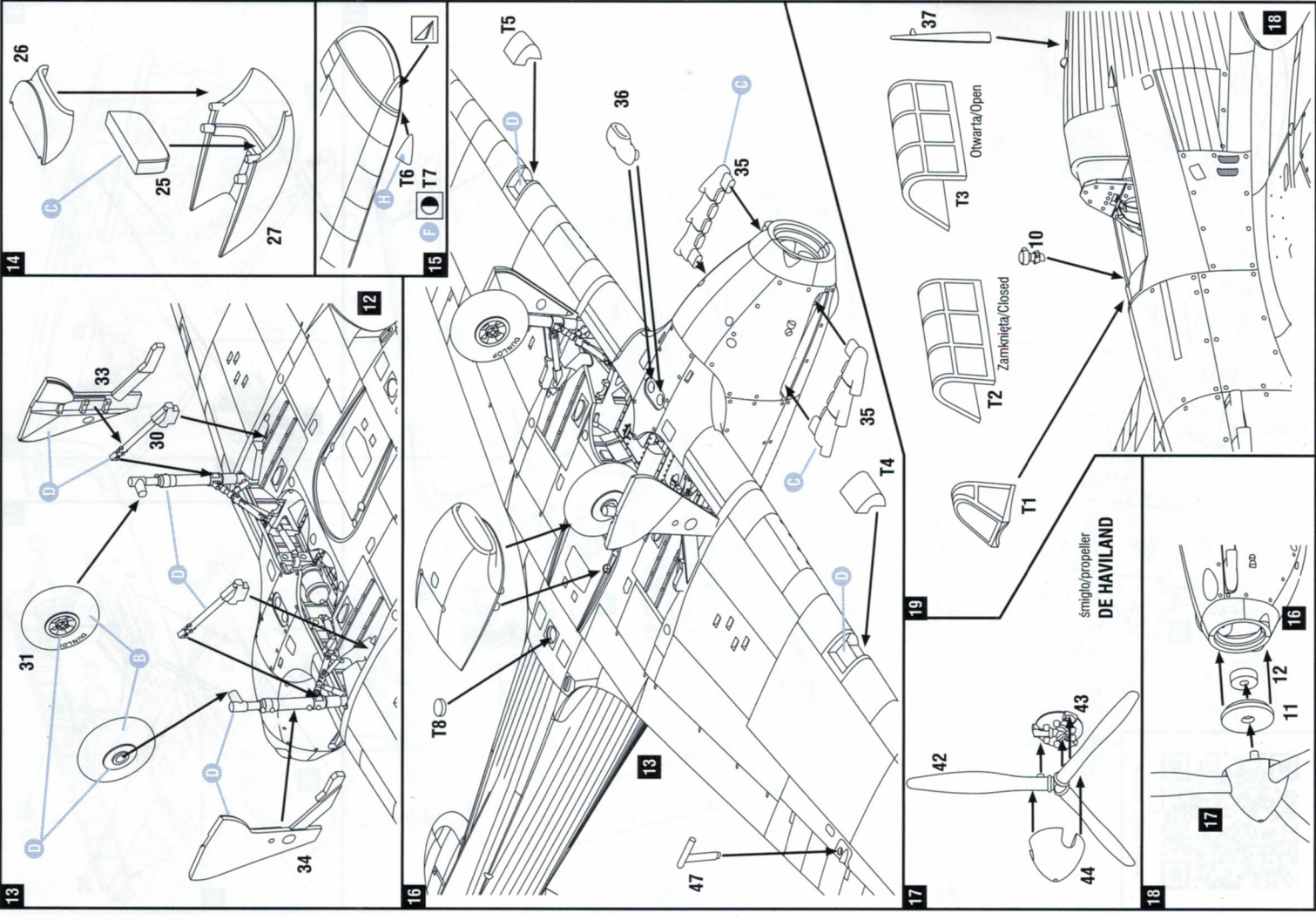

Hurricane Mk I trop P3731/J, 418 Eskadra, HMS Argus, Operacja Hurry, sierpień 1940 r. Samolot przeleciał na Maltę z lotniskowca, gdzie wszedł w skład 261 Dywizjonu RAF. Na tym samolocie odniosło kilka zwycięstw, m.in. 19 stycznia 1941 pilot Sgt Fred Robertson maszyną powstał przez zamalowanie zielonym płatem kolorom nazwanym później Middle Stone. Hurricane Mk I trop P3731/J, 418 Flight, HMS Argus, Operation Hurry, August 1940. Aeroplane delivered to Malta on board of an aircraft carrier and joined new 261 Squadron RAF. Several pilots claimed aerial victories flying this aeroplane, eg. on 19 January 1941 Sgt Fred Robertson achieved his sixth kill. In early desert camouflage green blotches were covered with colour known later as Middle Stone.

żółte końcówki/  
yellow tips

12+13

śmigło/propeller  
DE HAVILLAND

37

T3

T2

T1

19

42

44

17

18

T3

T2

T1

19

42

44

17

26

25

27

14

12

33

30

31

13

T6

T7

15

12

33

30

31

12

33

13

T5

T4

13

12

33

30

31

12

33

13

36

35

13

12

33

30

31

12

33

13

47

T4

13

12

33

30

31

12

33

13

35

T4

13

12

33

30

31

12

33

13

37

T3

13

12

33

30

31

12

33

13

10

T3

13

12

33

30

31

12

33

13

10

T3

13

12

33

30

31

12

33

13

10

T3

13

12

33

30

31

12

33

13

10

T3

13

12

33

30

31

12

33

13

10

T3

13

12

33

30

31

12

33

13

10

T3

13

12

33

30

31

12

33

13

18

T3

13

12

33

30

31

12

33

13



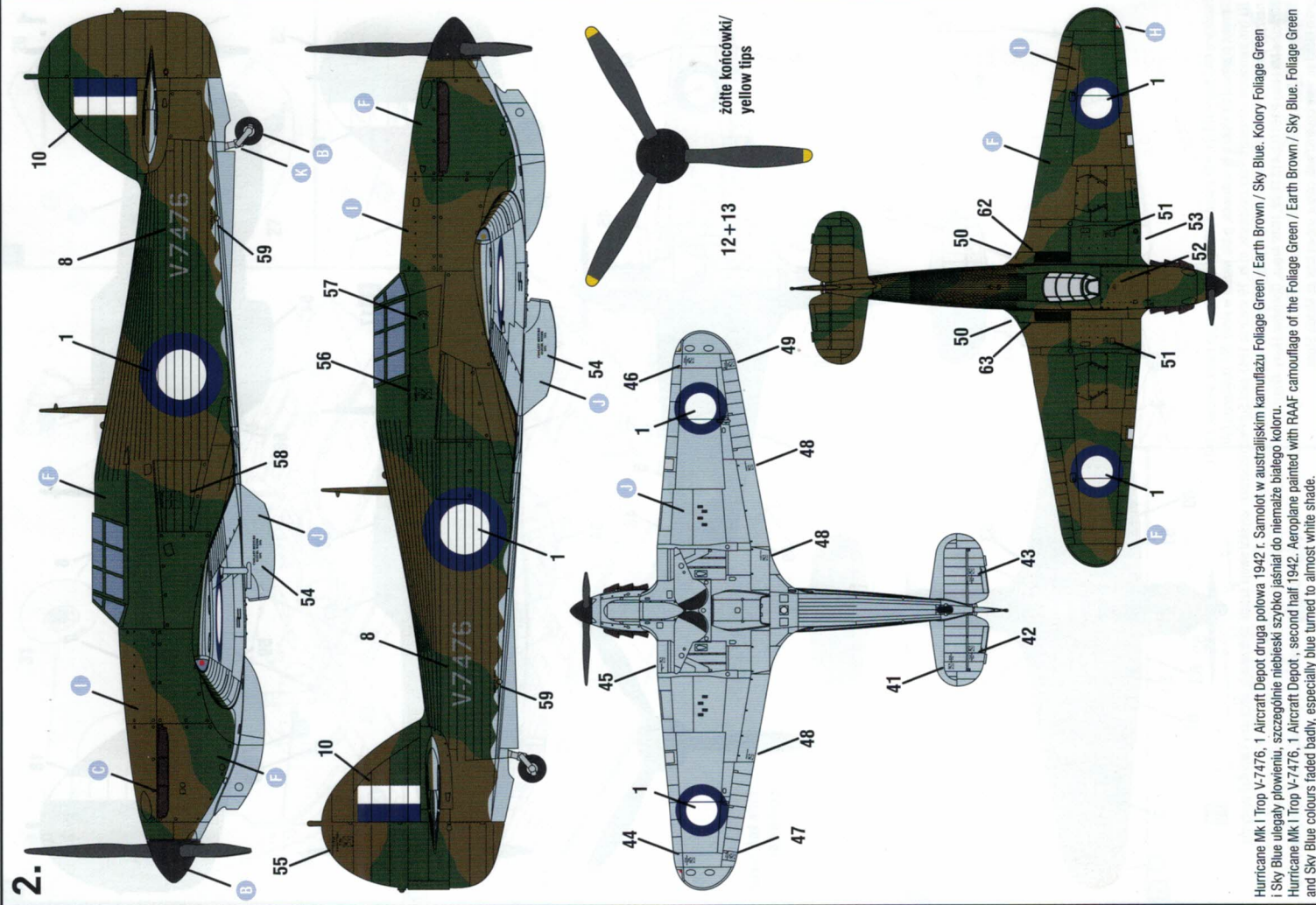

Hurricane Mk I Trop V-7476, 1 Aircraft Depot druga połowa 1942 r. Samolot w australijskim kamuflażu Foliage Green / Earth Brown / Sky Blue. Kolory Foliage Green i Sky Blue uległy plowieniu, szczególnie niebieski szybko jaśniał do niemalże białego koloru.  
 Hurricane Mk I Trop V-7476, 1 Aircraft Depot, second half 1942. Aeroplane painted with RAAF camouflage of the Foliage Green / Earth Brown / Sky Blue. Foliage Green and Sky Blue colours faded badly, especially blue turned to almost white shade.

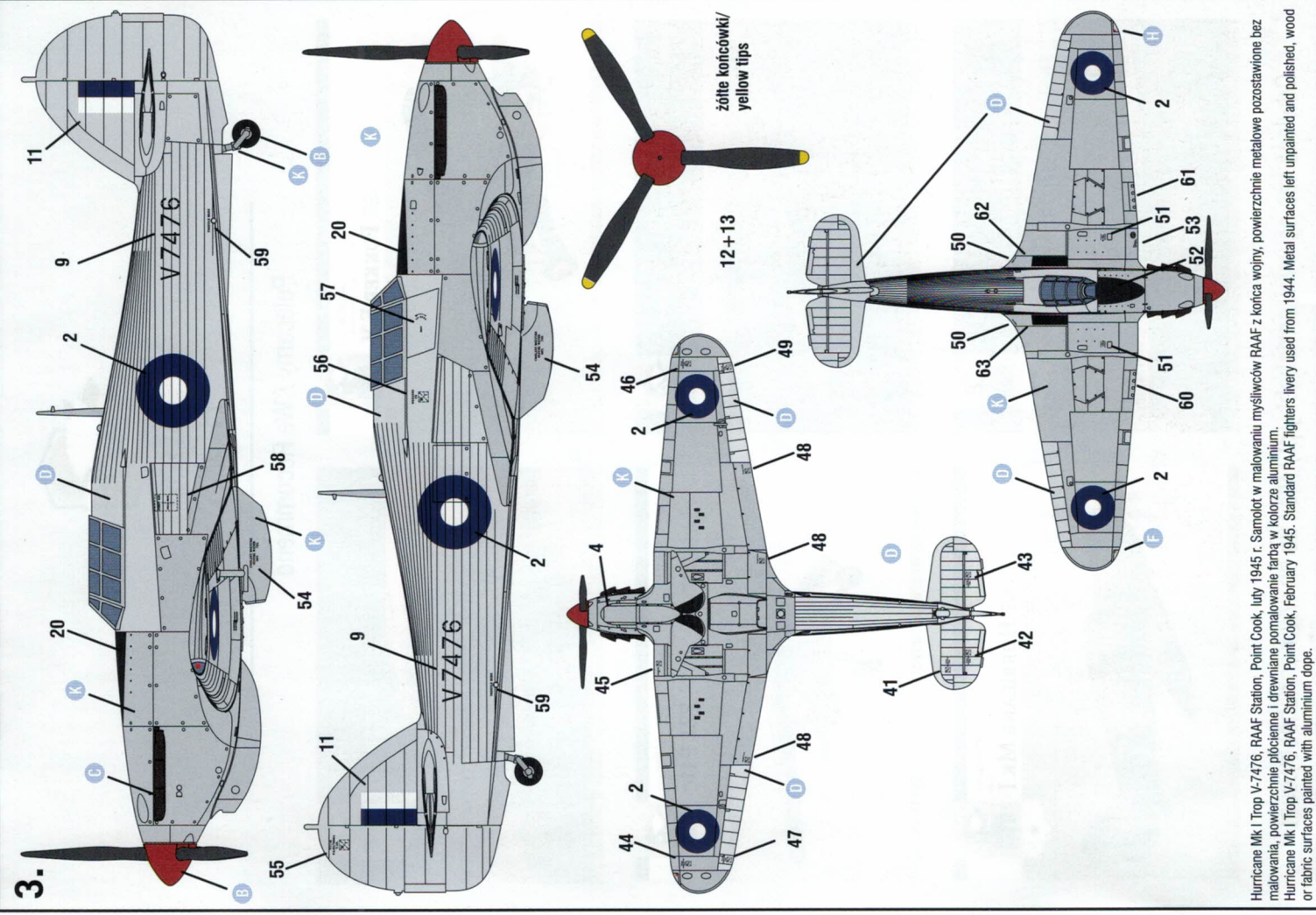

Hurricane Mk I Trop V-7476, RAAF Station, Point Cook, luty 1945 r. Samolot w malowaniu myśliwców RAAF z końca wojny, powierzchnie metalowe pozostawione bez malowania, powierzchnie płócienne i drewniane pomalowane farbą w kolorze aluminium.  
 Hurricane Mk I Trop V-7476, RAAF Station, Point Cook, luty 1945. Standard RAAF fighters livery used from 1944. Metal surfaces left unpainted and polished, wood or fabric surfaces painted with aluminium dope.

3.