

PRAGA V3S

Automobil Praga V3S je určen a konstruován pro mimořádně namahavý provoz a nejtěžší terén. Díky své originální konstrukci a solidní stavbě je za všech okolností dobře ovladatelný. Dvojitá montáž pneumatik na zadních nápravách spolu s nízkou váhou zabraňuje vozu bojení se v měkkém a rozdílném terénu. Velká světlá výška usnadňuje přejezd překážek a nerovného terénu. Nízká váha spolu s velkou trakční silou dřevá vozu neuvěřitelnou stoupací schopností: 75%. V terénu může být vzh zatížen 3 000 kg a navíc může táhnout přetěs o váze maximálně 4 000 kg. Na dobrých cestách se zpevněným povrchem má užitečné zatížení až 5 000 kg a může táhnout přetěs o váze do 8 000 kg. Při provozu v rovinnatých krajích po dobrých vozovkách je možno ještě zvýšit zatížení na ϕ 200 kg.

vůz, který nezná terénní překážky, který překonává písek i bahno. Vůz pro velké namáhání, který nikde neuváže a kdyby uvázl, sám se vytáhne.

N.p. Praga dostal 21. 8. 1951 vládní úkol vyvinout moderní střední nákladní automobil do běžného terénu. Za pouhý měsíc odevzdala vývojová konstrukční skupina základní projekt vozu. V únoru 1952 vyjel ze závodu Praga v Praze ve výsočanech první prototyp. Od července mohla Praga začít přípravu sériové výroby a první sériový vůz vyjel 2. 4. 1953 z bran závodu.

O "vejiřasce" se začalo mluvit v superlativech. Začali se o ni zajímat i zahraniční zájemci a přišly i první objednávky. Mezi nejznámější země určené byly: Afghánistán, Alžírsko, Albánie, Angola, Argentina, Bolívie, Barma, Belgie, Bulharstvo, Čína, Egypt, Francie, Finsko, Guinea, Holansko, Indonésie, Irák, Irán, Itálie, Jemen, Kambodža, Kolumbie, Kuba, Laos, Libye, Madarstvo, Mali, Mongolsko, NDR, Pákistán, Polsko, Rakousko, Rumunsko, Somálsko, SSSR, Súdán, Sýrie, Španělsko, Tunisko, Turecko, Vietnam, Zambie...

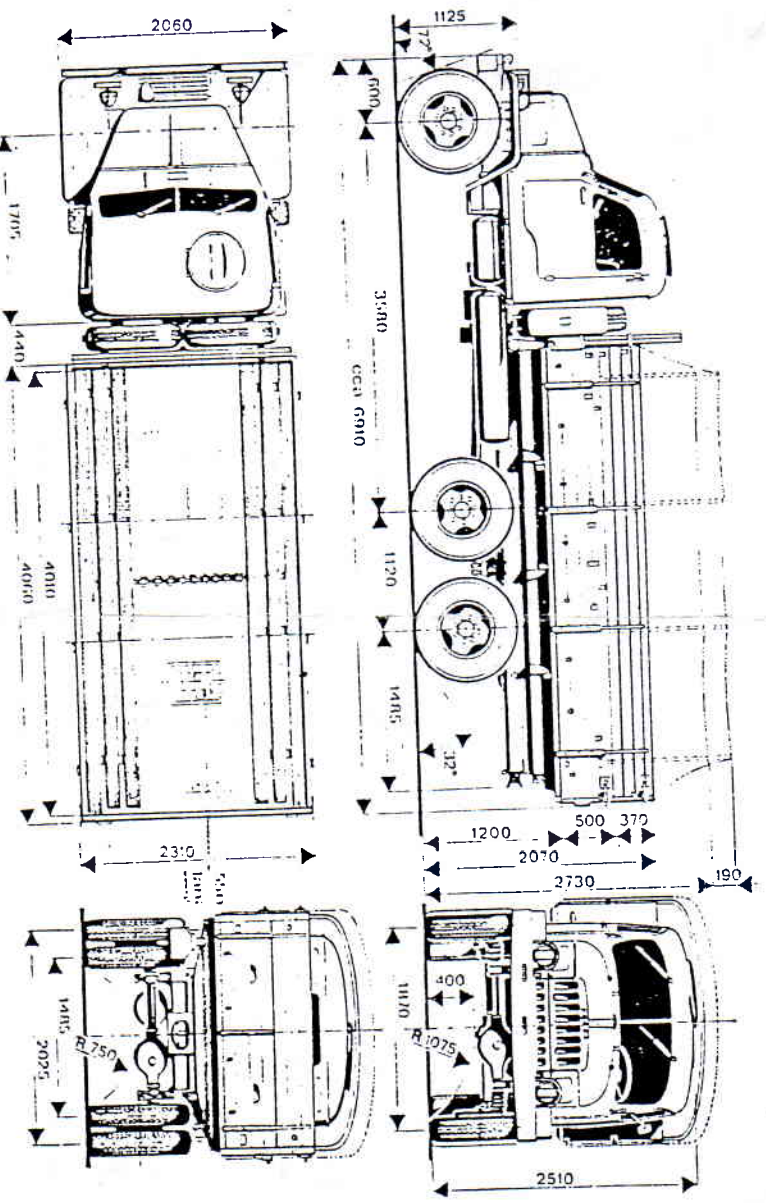

Praga

V35

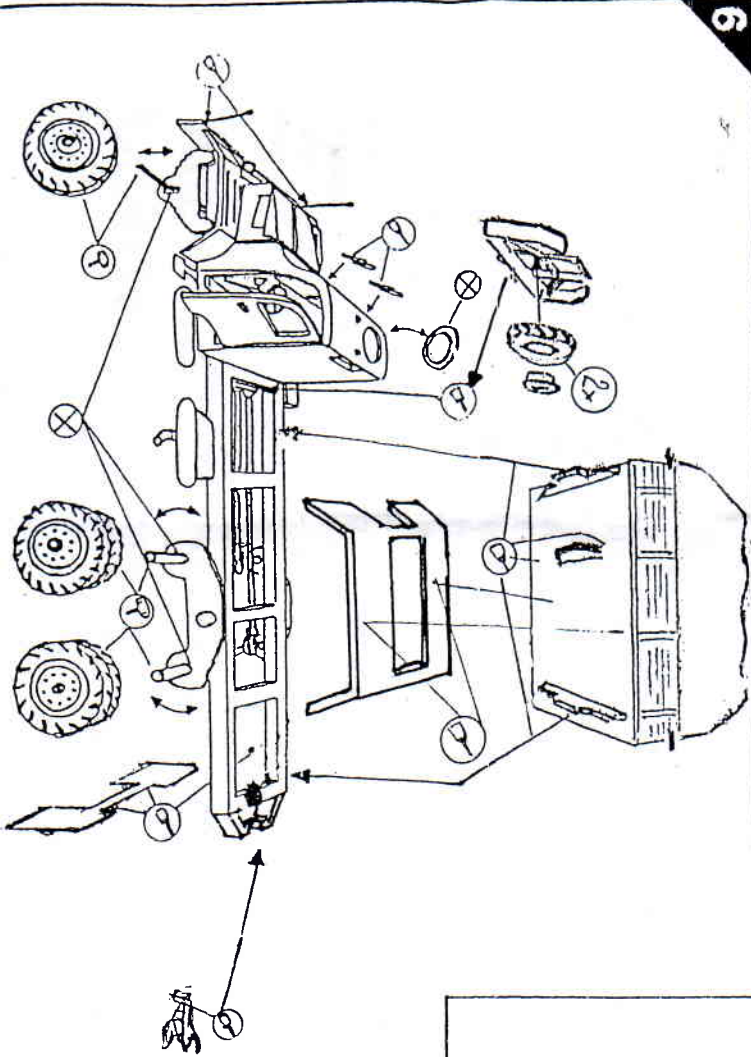
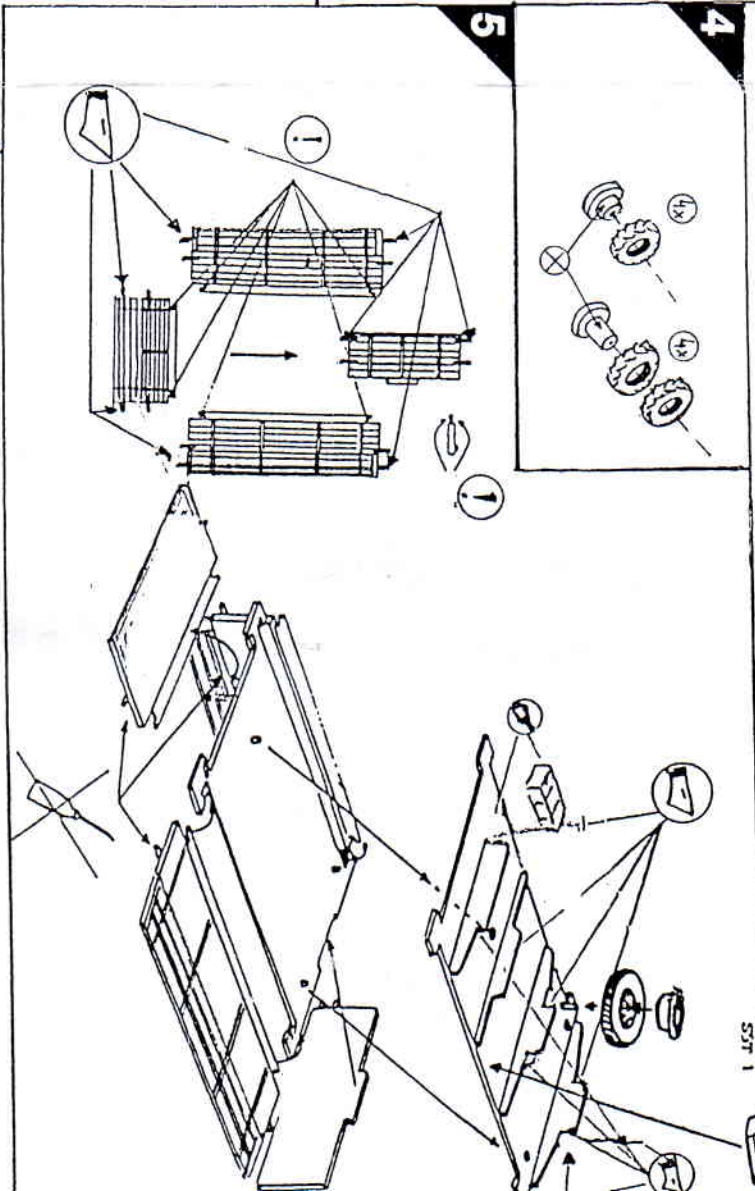
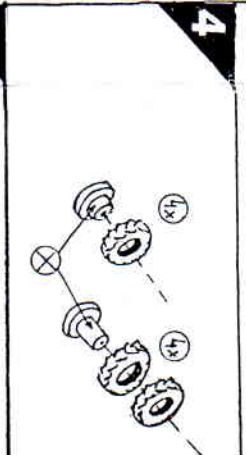
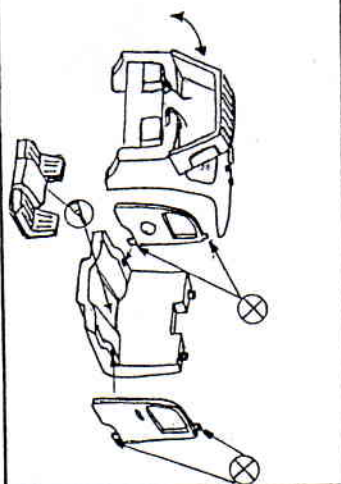
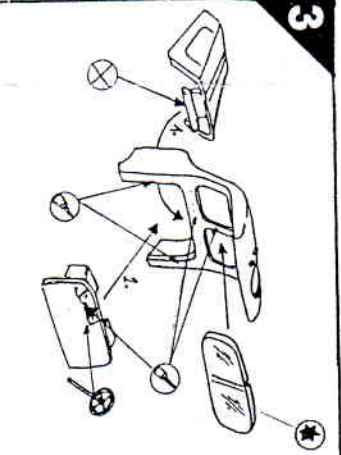
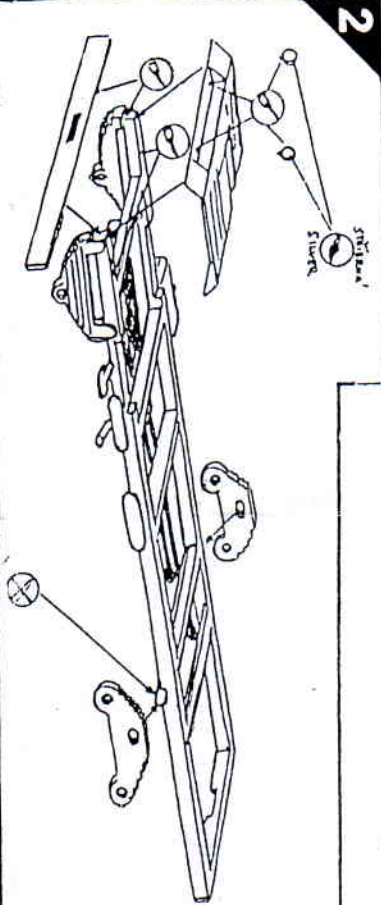
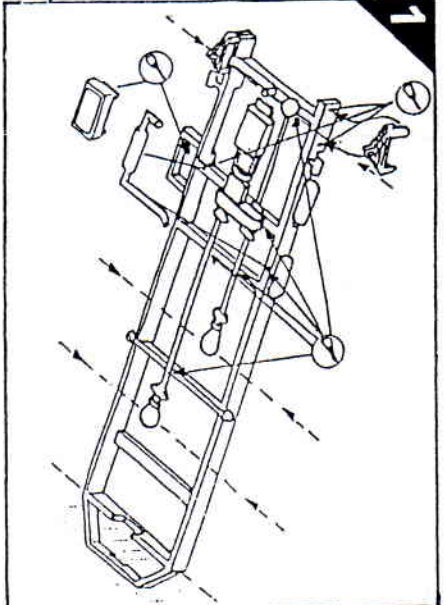

- Ⓜ повторная операция/Возврат Wiederholen/Repeat this operation/Répéter
- Ⓝ лепит/Клебен/Cement/Coller
- Ⓧ не лепит/Нicht Kleben/Do not cement/Ne pas coller
- Ⓝ набравит/фрбен/colour/couleur
- Ⓝ одризнout/Сhneiden/Cut/Couper
- Ⓝ наразит/StoBen/bump/
- Ⓝ pozor/achtung/attention/faire attention
- Ⓝ прuhлеанá чáст/Kristallteil/Crystal part/Piece cristal

