

A model

И-16 тип 5, 6

ЦКБ-12 - опытный экземпляр И-16 авиаконструктора Н.Н. Поликарпова - впервые поднял в воздух В.П. Чкалов 31 декабря 1933 года. Его характерной особенностью наряду с высокой по тому времени скоростью являлась хорошая маневренность. И-16 имел деревянный фюзеляж с обшивкой, выклеенной из тонких слоев древесины. Крылья и оперение - металлические с полотнянной обшивкой. Шасси - убирающееся в полете. За годы серийного производства построено 10292 машины в различных модификациях. И-16 впервые широко использовался в 1936 году в Испании республиканскими войсками в боевых действиях против фашистских мятежников. В августе 1939 года над Халкин-Голом на И-16 были впервые применены реактивные снаряды против японских самолетов.

СХЕМА СБОРКИ

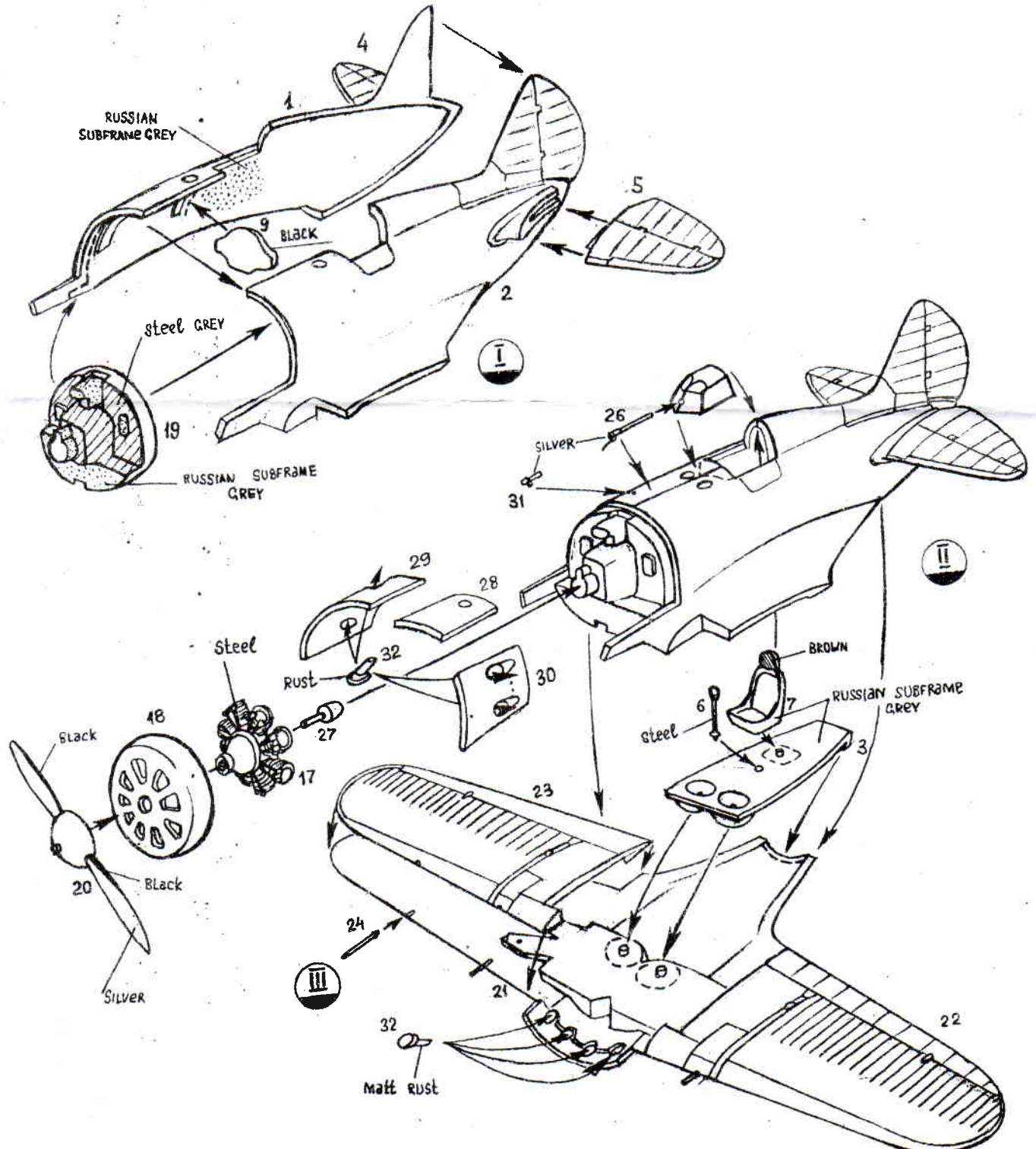

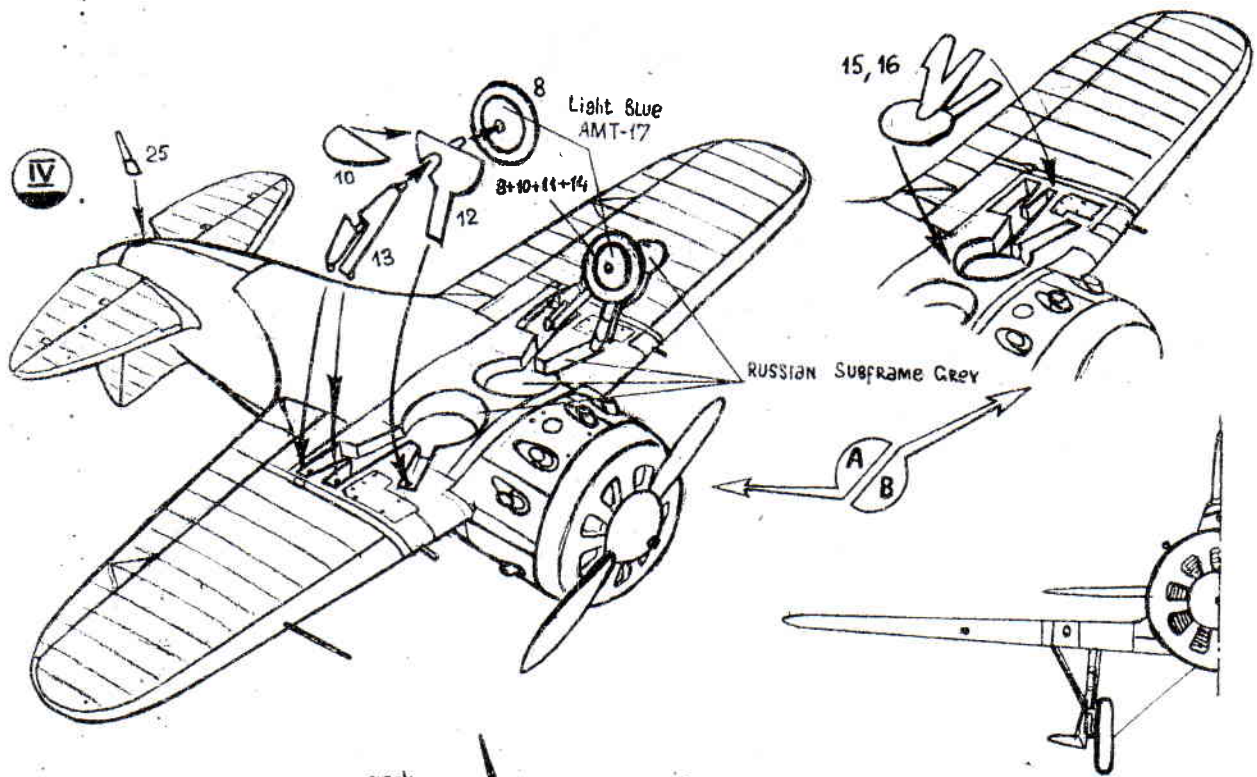



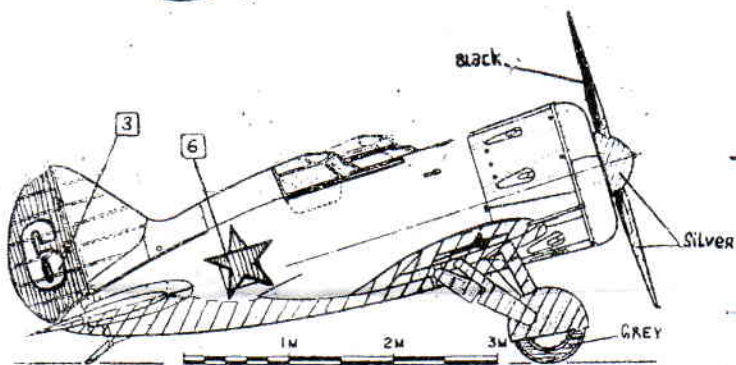

И-16 тип 5,6

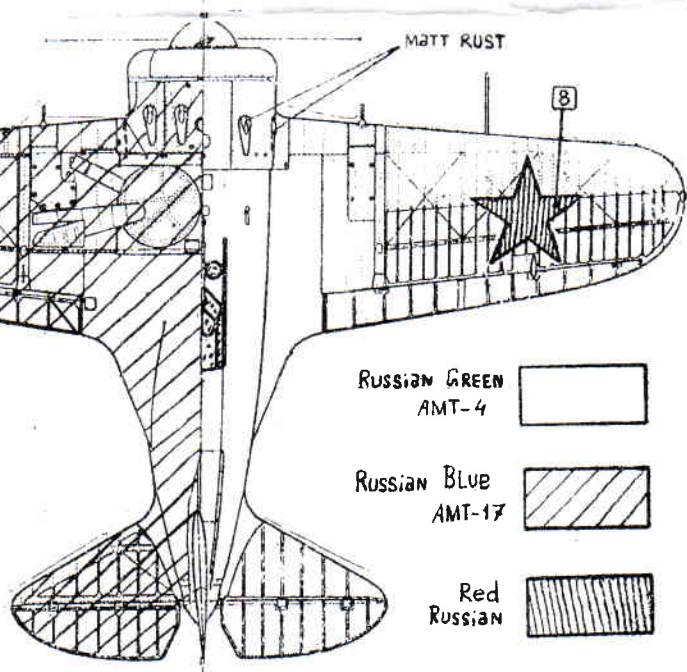
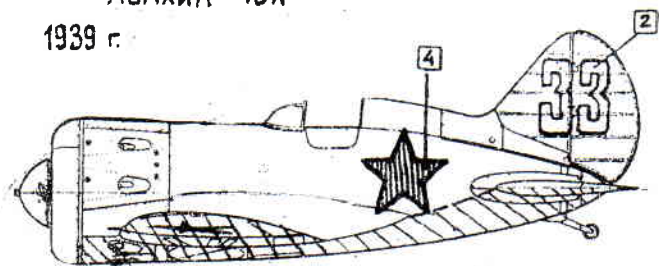

Тип 5.

СССР 22 ИАП
Халхин-Гол
1939 г.



- Russian Green AMT-4 
- Russian Blue AMT-17 
- Red Russian 

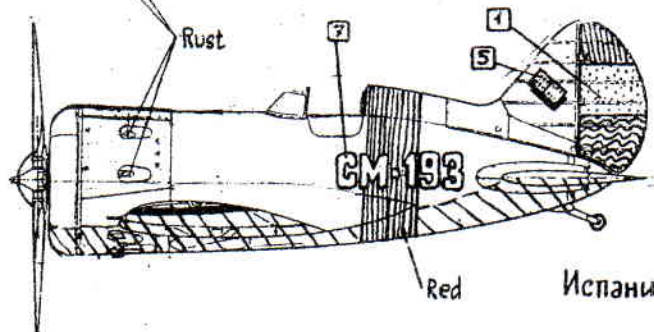

Испания 1937.

