



A-4C SKYHAWK

PT22 1:48 A-4C スカイホーク

第2次大戦後、艦上戦闘機のジェット化は順調に進みましたが、小型艦上攻撃機のジェット化は立ち遅れ、朝鮮戦争終結後もレシプロ機のA-1スカイレイダーが主力でした。米海軍は朝鮮戦争での対地攻撃の重要性を充分認識していましたが、共産軍のMiG15に優る戦闘機を開発するため艦上攻撃機の開発はまた遅れることになりました。しかし、1950年代初め米海軍は次期艦上攻撃機の開発計画に着手し、この計画に対してダグラス社の設計チームは、軽量戦闘機の研究から生まれた総重量6.8トン、全幅8.4m足らずの小型機を提案しました。この思い切った設計案が認められ契約が結ばれ、1954年6月22日初飛行したプロトタイプ1号機(XA-4A)は、徹底的な重量軽減がなされ、主翼は左右一体にしてそれに胴体を乗せる機体構造の簡略化や整備性の容

易さを考えて設計された機体でした。1979年2月に最終量産機の引き渡しを終了するまで、生産期間26年、総量産機数2,960機となり、いかにA-4スカイホークの基本設計が優れていたかを証明しています。

A-4CはA-4Bの改良型で、AN/APG-53Aレーダー、自動操縦装置を新設し、爆撃コンピューターをAN/AJB-3に換装した、制限付きながら全天候性能を備えた機体でした。A-4Cの総生産数は638機で、ベトナム戦争前期には攻撃機の主力として使用されました。

データ(A-4C) 乗員:1名、全幅:8.38m、全長:12.22m、全高:4.57m、エンジン:P&W J65-W-16A、推力:3,493kg、最大離陸重量:10,206kg、最大速度:1,044km/h/SL、固定武装:20mm機関砲x2、初飛行:1959年8月21日

Carrier-borne jet fighter development advanced at a brisk pace in the aftermath of WW2, but work on jet ground attack aircraft of similar capabilities did not, forcing the US Navy to rely on the propeller-driven A-1 Skyraider to carry out ground support/strike missions throughout the Korean War. While the Navy was fully aware of the necessity for new aircraft capable of performing these crucial missions, the appearance of the superlative Mig-15 in the Communist arsenal during the conflict required throwing virtually all military aviation design efforts into coming up with a fighter capable of besting the Soviet-built fighter, leaving very little left of the R+D pie for ground attack aircraft. However, once the urgency of the Korean situation diminished, the Navy was ready to move on with developments in this area, and in the early 1950s tasked the design team at Douglas Aircraft to come up with a next-generation carrier-borne ground attack plane. Douglas, utilizing the newest in light aircraft design technology, came up with a proposal for a small jet weighing a mere 6.8 tons and with a wingspan of only 8.4 meters. Douglas ended up with a Navy contract, and the prototype

made its maiden flight on June 22, 1954, featuring a superlight airframe and a layout emphasizing efficient and simple manufacture. For example, the main wing encompassed both left and right wings in a single structure mated to the fuselage for optimum strength and ease of construction. The fact that a total of 2,960 A-4 Skyhawks were built over the next 26 years until the production line closed in February 1979 attests to the excellence of the aircraft's design.

The A-4C was an all-weather version of the A-4B, with upgrades including AN/APG-53A radar, autopilot systems, and a replacement of the bombsight computer with new AN/AJB-3 gear. Total production of the A-4C reached 638 aircraft. It was the Navy's main ground attack aircraft during the first half of the Vietnam War. (Data - A-4C) Crew: one; wingspan: 8.38m; length: 12.22m; height: 4.57m; engine: Pratt & Whitney J65-W-16A (with thrust of 3,493kg); maximum take-off weight: 10,206kg; maximum speed: 1,044km/h (at sea level); fixed armament: 20mm cannon x 2; maiden flight: August 21, 1959 (A-4C)

★ デカールをはってください。 APPLY DECAL
 HIAR ABZIEHBILD APPLIQUER DECALCOMANIE
 APPLICARE DECALCOMANIE PONER CALCOMANIA
 貼上水印紙

□ 穴をあけてください。 OPEN HOLE
 ÖFFNEN FAIRE UN TROU FORO APERTO
 HACER AQUJERO 鑽孔

✂ 切り取ってください。 REMOVE
 ENTFERNEN RETIRER SEPARARE
 CORTAR 切去

×2 2組つくってください。 2 SETS NEEDED
 WIRD DOPELT BENÖTIGT WIRD DOPELT BENÖTIGT
 NECESSAIRE 2 SERIE SE NECESITAN DOS PIEZAS
 同様の制作二組

◀▶ どちらかを選んでください。 OPTIONAL
 NACH BELIEBEN FACULTATIV FACULTATIV
 OPCIONAL 可以選擇採用

このキットに接着剤及び塗料は含まれておりません。プラスチック専用の物を別にお求め下さい。

1 座席の組み立て
Seat Assembly

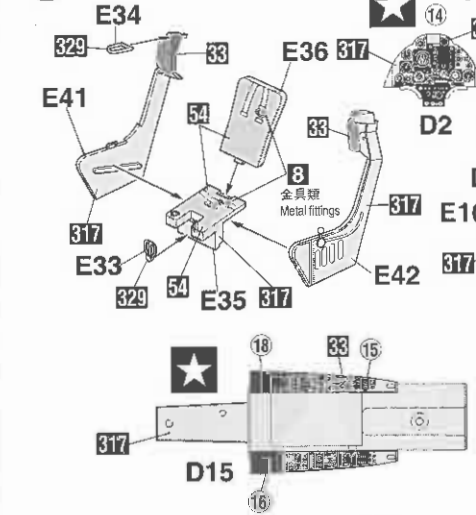

2 コックピットの組み立て
Cockpit Assembly

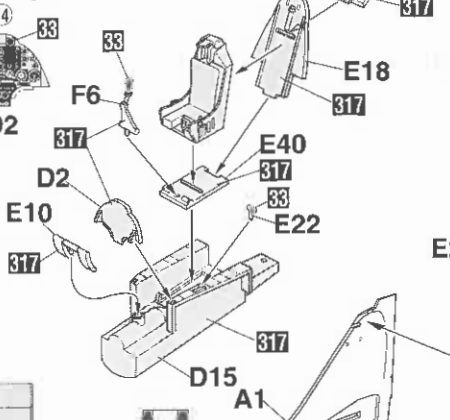

3 ダクトの組み立て
Duct Assembly

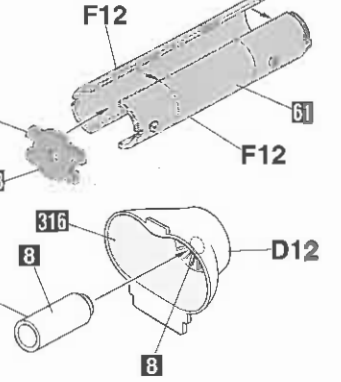

4 胴体の組み立て
Fuselage Assembly

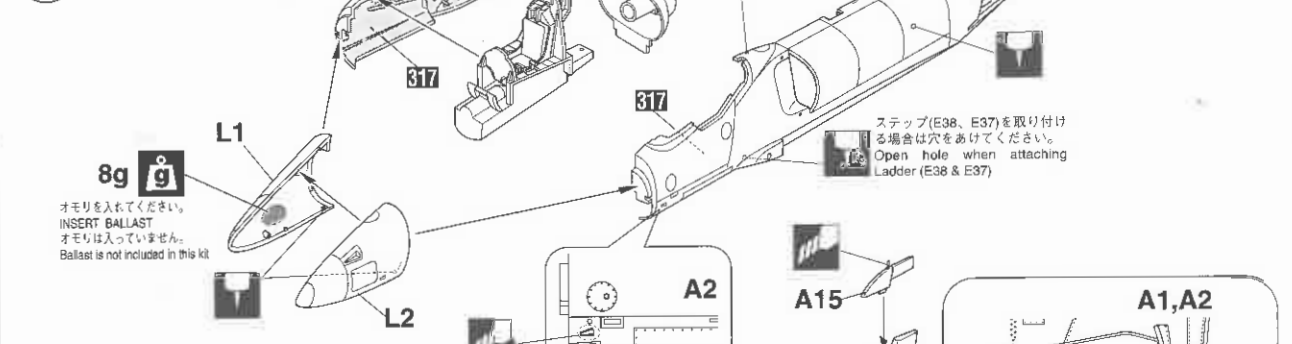

5 エアインテークの取り付け
Air Intake Installation

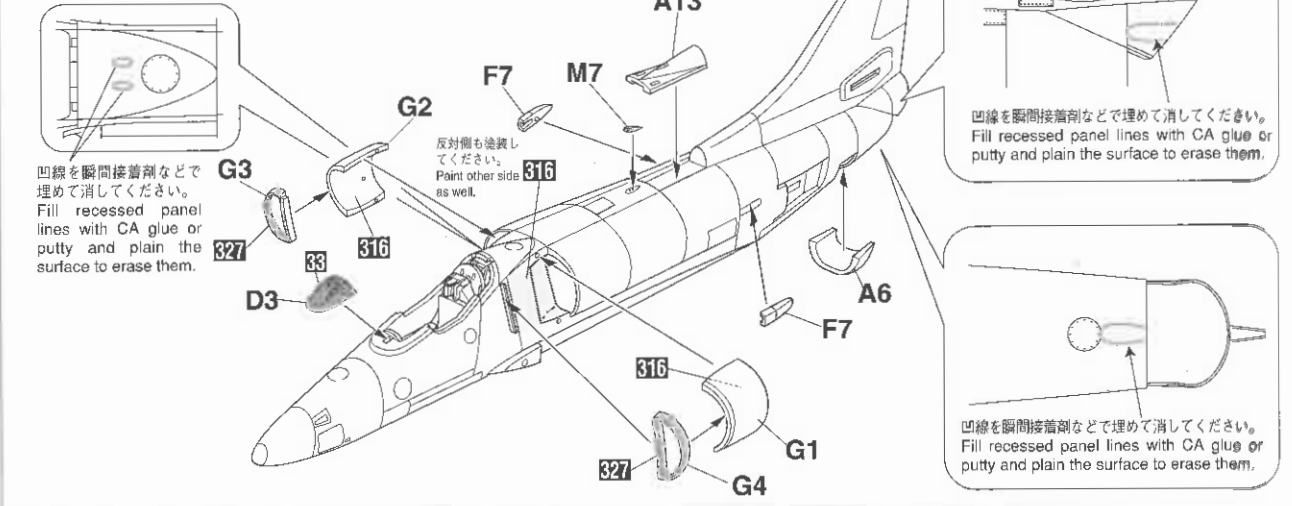

6 主翼の組み立て
Main Wing Assembly

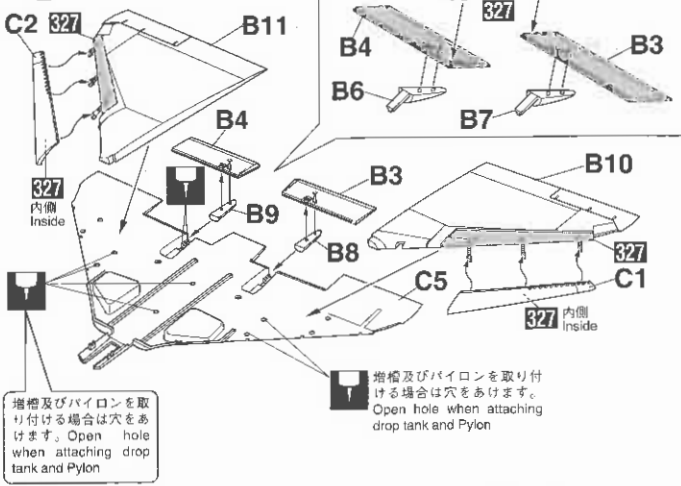

7 主翼の取り付け
Main Wing Installation

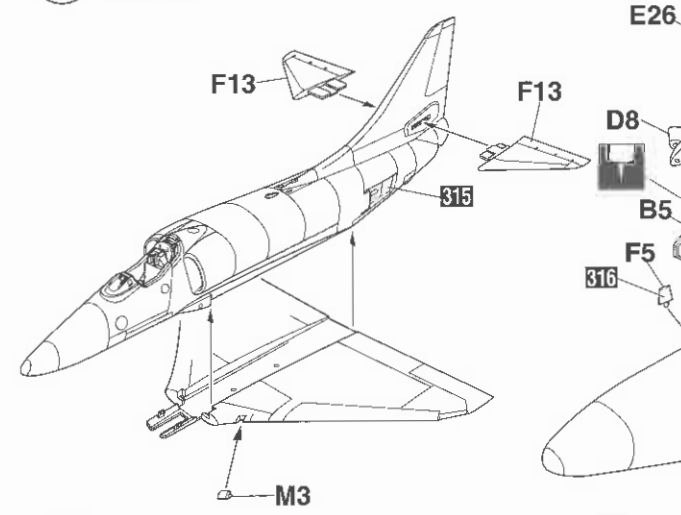

8 前脚の取り付け
Nose Gear Installation

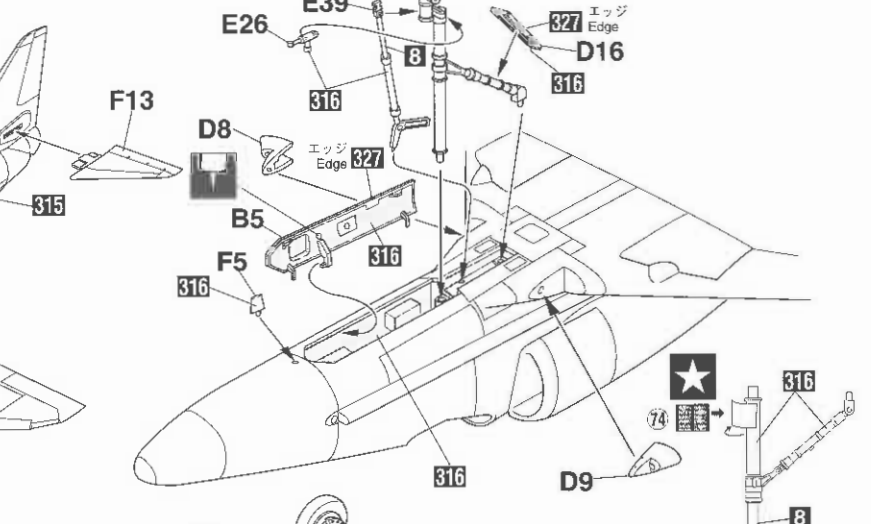

9 主脚の組み立て
Main Gear Assembly

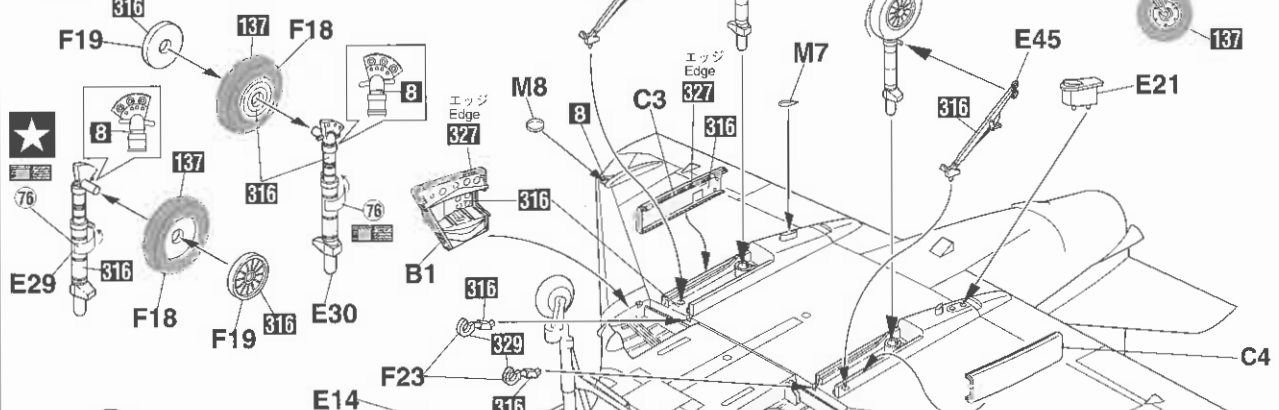

10 主脚の取り付け
Main Gear Installation



11 尾部の組み立て Tail Assembly

12 塗装例 Painting scheme number

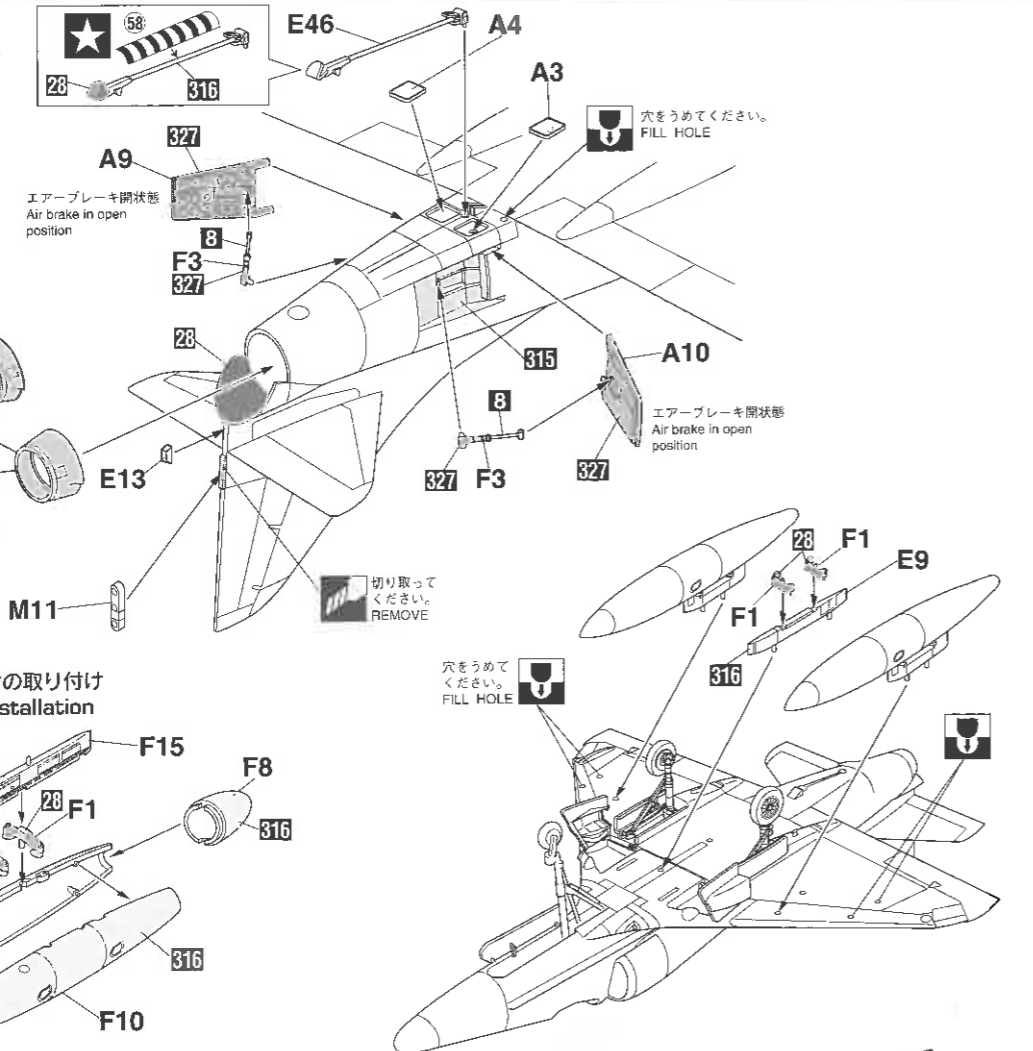
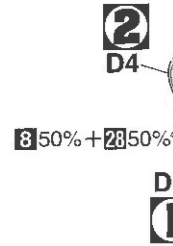

12 ドロップタンクの取り付け Drop tank Installation

x2

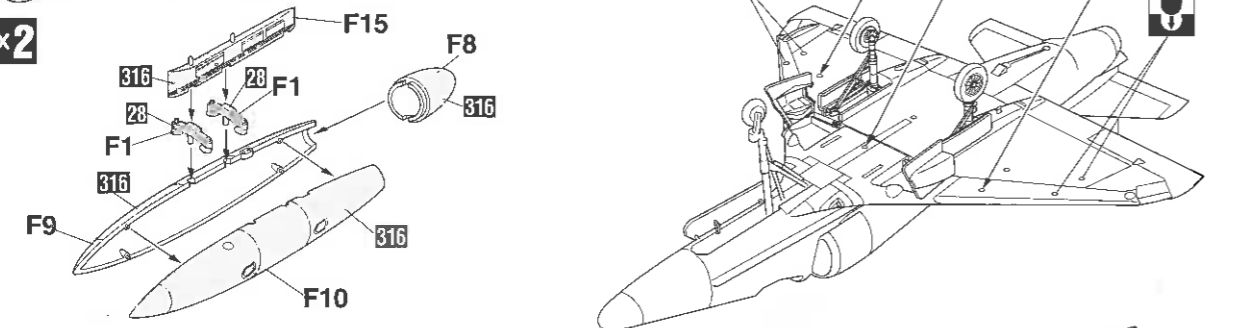

13 最終の組み立て Final Assembly

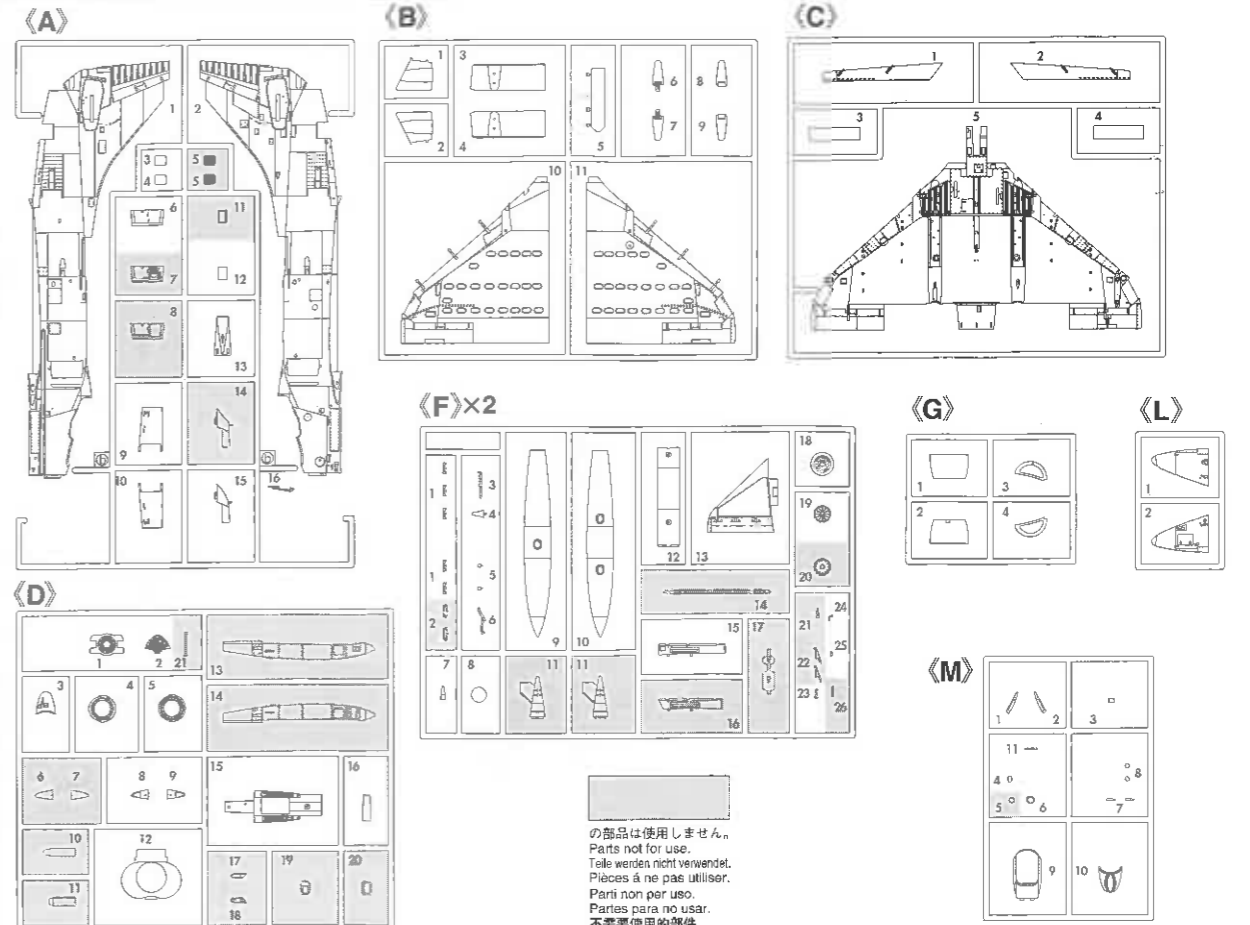
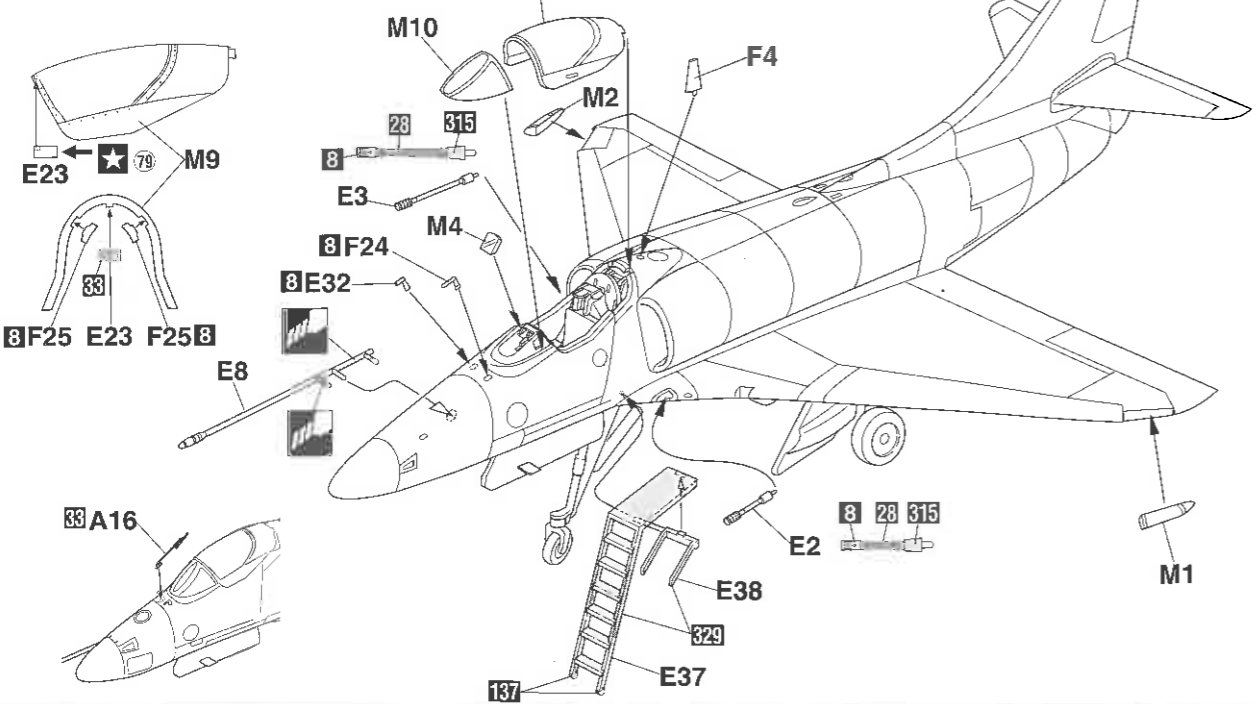

この部品は使用しません。
Parts not for use.
Teile werden nicht verwendet.
Pièces à ne pas utiliser.
Parti non per uso.
Partes para no usar.
不需要使用的部件

— 部品請求カード —
PT22 1:48 A-4C スカイホーク

部品を紛失したり、破損された方は、このカードの必要部品を○でかきこみ代金を現金書留または郵便小為替で当社サービス係までお申し送りください。(1,000円以下の部品請求には、切手で代用もできます。)

A (b) 部品	600円	F 部品 (1枚分)	500円
B 部品	500円	G 部品	400円
C 部品	500円	L 部品	400円
D 部品	500円	M 部品	400円
E 部品	500円	デカール	800円

0106 ART No. PT22

For Japanese use only.

■部品請求をなさる方は、あなたの氏名、住所、郵便番号、電話番号を1字づつはっきり書いて、右のカードと共に申し込みください。
●「部品請求カード」1枚につき1キット分のパーツの請求を受けることができます。
●右記の価格は予告なく変更する場合がありますのでご了承ください。
〈郵便振替のご利用方法〉
郵便局の払い込み用紙の通信欄に、部品請求カードを参考に、ART No. スケール、製品名、部品名、数量を必ずご記入ください。私達人住所氏名欄には電話番号もお書きの上、口座番号00870-5-42287、加入者名(株)長谷川製作所でお申し込みください。

1	H1	ホワイト(白)	WHITE
8	H8	シルバー(銀)	SILVER
28	H18	黒鉄色	STEEL
83	H12	つや消しブラック	FLAT BLACK
34	H25	スカイブルー	SKY BLUE
47	H90	クリアレッド	CLEAR RED
50	H93	クリアブルー	CLEAR BLUE
54	H80	カーキグリーン	KHAKI GREEN
61	H76	焼鉄色	BURNT IRON
137	H77	タイヤブラック	TIRE BLACK
315		グレー-FS16440	GRAY FS16440
316		ホワイト-FS17875	WHITE FS17875
317		グレー-FS36231	GRAY FS36231
327		レッド-FS11136	RED FS11136
329		イエロー-FS13538	YELLOW FS13538

塗料指定の1はグンゼ産業・Mr.カラー、H1は水性ホビーカラーの番号です。このキットには接着剤は入っていませんので別にお求めください。
H1] in painting indication is the number of Gunze Sangyo Aqueous Hobby Color, while 1 is that of Mr. Color. Glue is not included in this kit.
H1] bei Bemalungshinweisen ist die Nummer der Aqueous-Hobby-Color von Gunze Sangyo, während 1 den Ton der Farbserie Mr. Color anzeigt. Im Bausatz ist kein Klebstoff enthalten.
Sur le guide de peinture, H1] correspond au numéro de couleur GUNZE SANGYO AQUEOUS HOBBY COLOR, alors que 1 correspond à Mr. COLOR. La colle n'est pas fournie dans ce kit.
H1] nella indicazione della pittura è il numero della Gunze Sangyo del colore ad acqua per Hobby, mentre 1 è quello di Mr. Color. La colla non è inclusa nella scatola di montaggio.
H1] en indicaciones de pintado. Este es el número de Gunze Sangyo Aqueous Hobby Color, mientras 1 es el de Mr. Color. El pegamento no está incluido en el kit.
H1] 塗料着色指示は代表部出品水性模型塗油の編號、而1則代表部出品的樹脂系模型塗油の編號、這份套件並沒有包括膠水。

Marking & Painting

マーキング及び塗装図

Markierungen und Bemalung

Decoration et Peinture

Marchio & Pittura

Decoracion y Pintura

標貼及着色指示

1 A-4C アメリカ海軍 第15攻撃飛行隊 “ヴァリオンズ”
A-4C VA-15 “VALIONS” U.S. NAVY

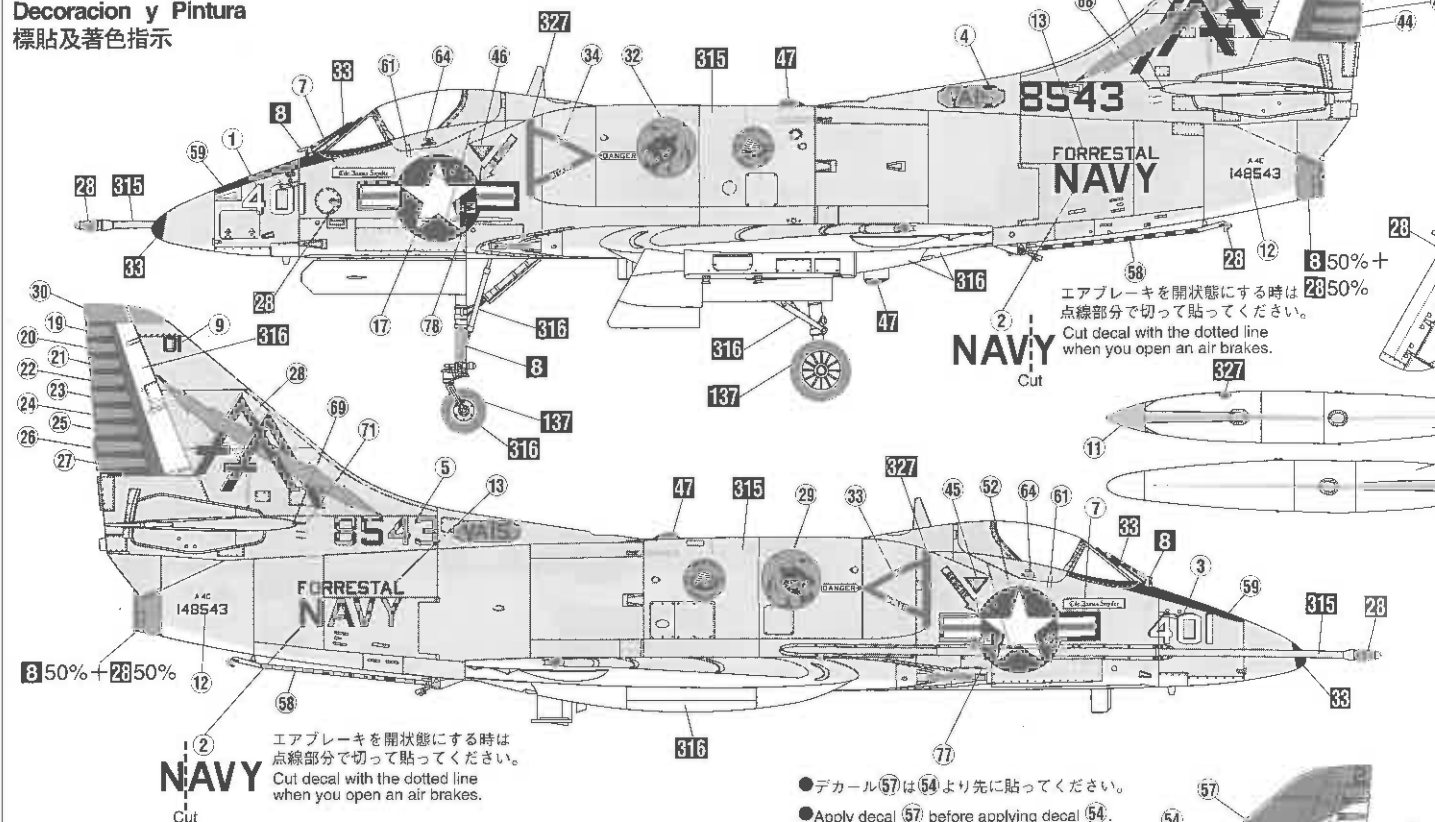

850%+
2850%

850%+
2850%

850%+
2850%

エアブレーキを開状態にする時は
点線部分で切って貼ってください。
Cut decal with the dotted line
when you open an air brakes.

●デカール(57)は(54)より先に貼ってください。
●Apply decal (57) before applying decal (54).

2 A-4C アメリカ海軍 第153攻撃飛行隊 “ブルーテイルフライズ”
A-4C VA-153 “BLUE TAIL FLIES” U.S. NAVY

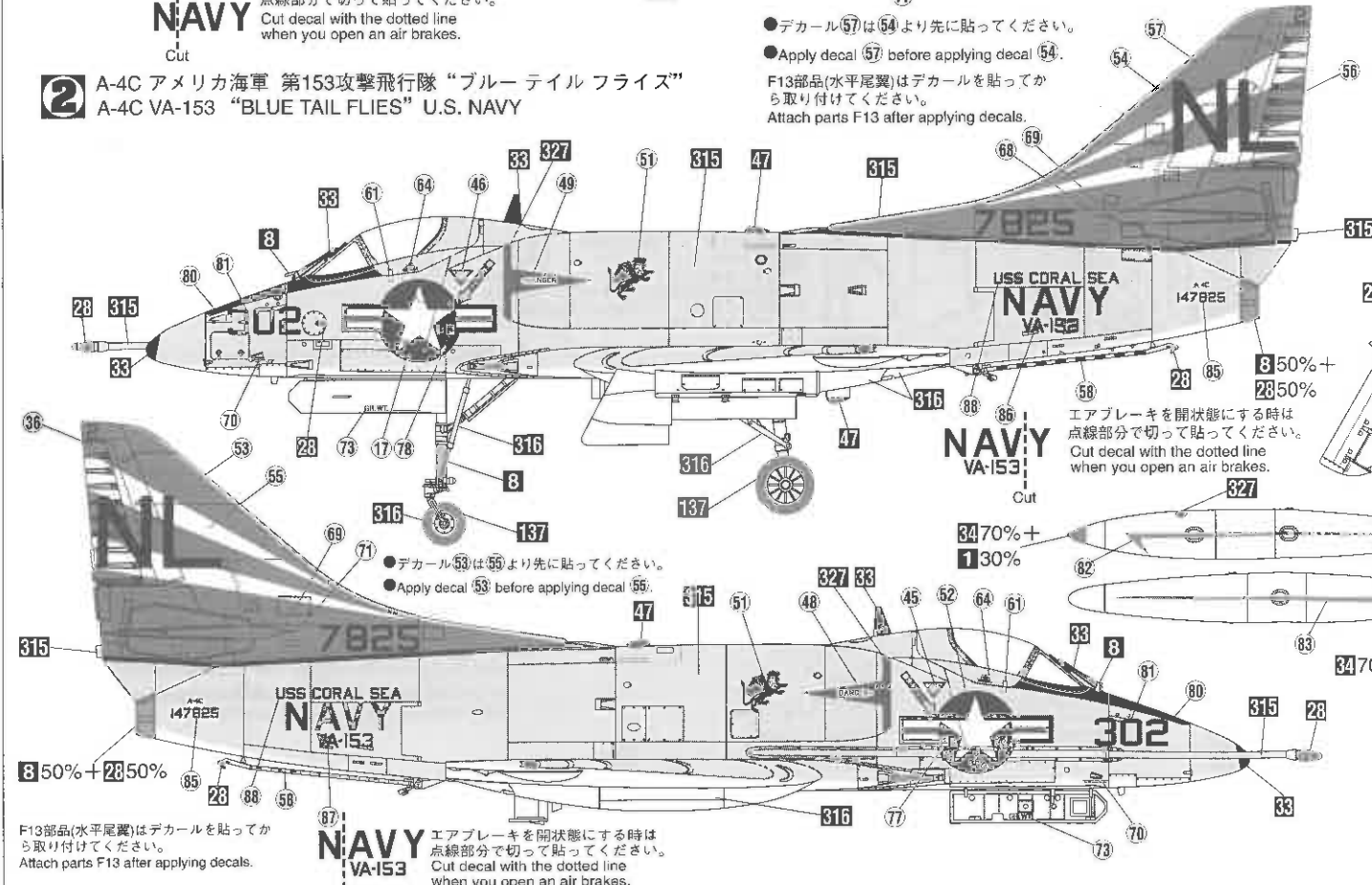

850%+
2850%

850%+
2850%

850%+
2850%

エアブレーキを開状態にする時は
点線部分で切って貼ってください。
Cut decal with the dotted line
when you open an air brakes.

●デカール(53)は(55)より先に貼ってください。
●Apply decal (53) before applying decal (55).

F13部品(水平尾翼)はデカールを貼って
から取り付けてください。
Attach parts F13 after applying decals.

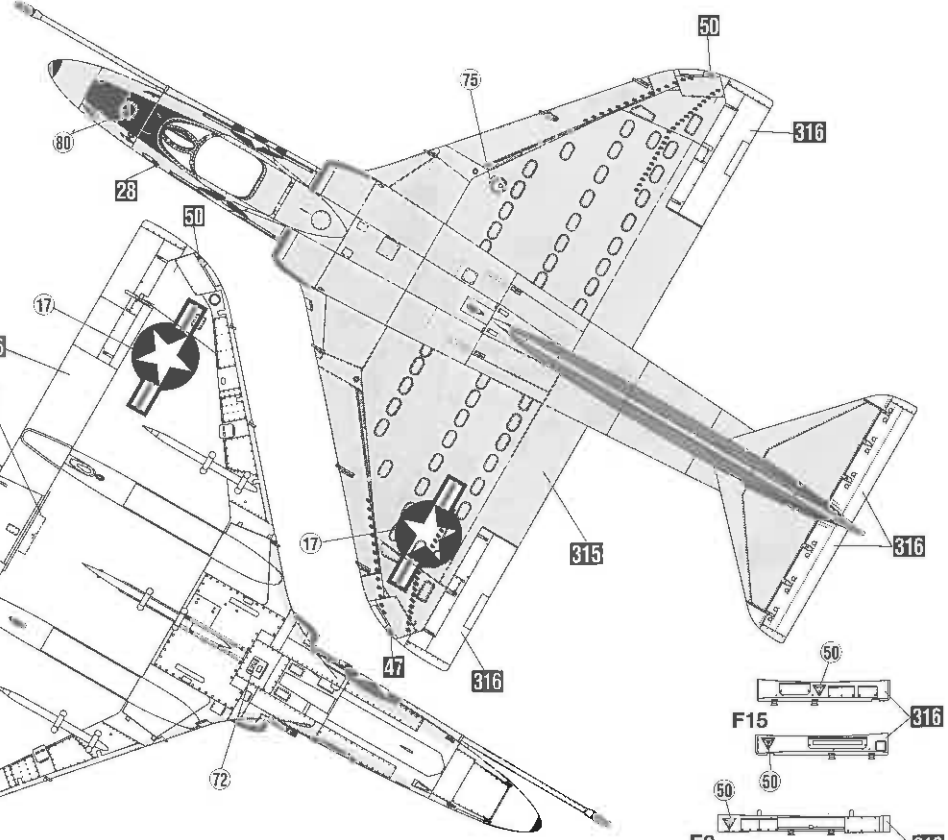
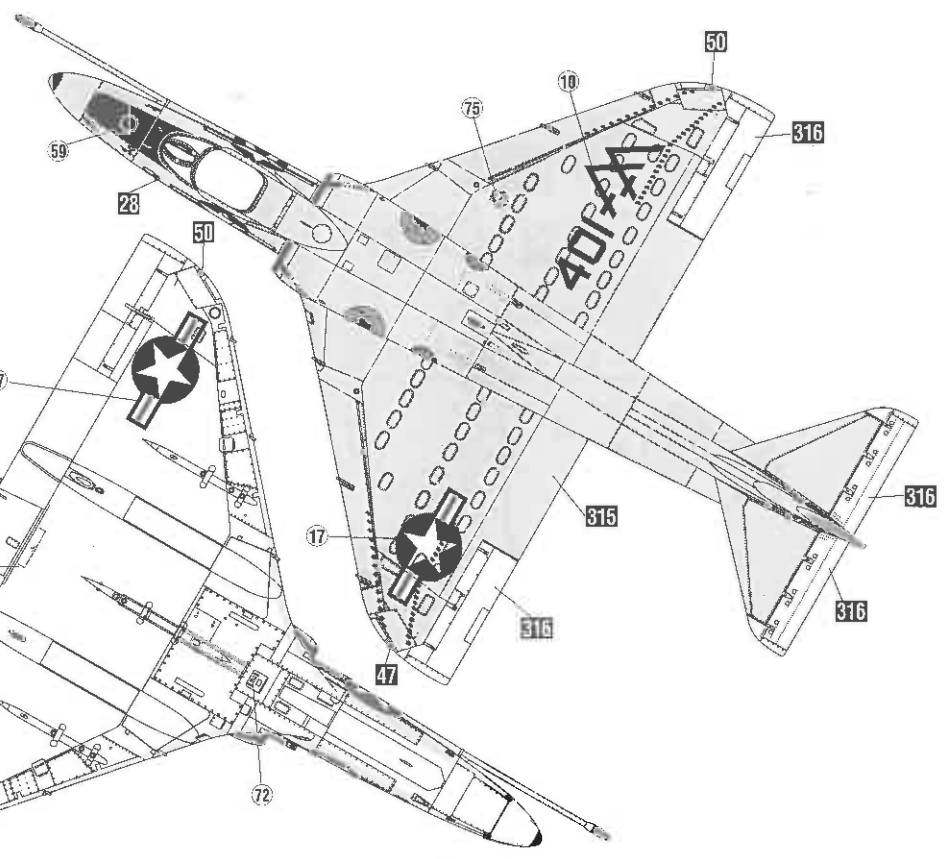

◆この塗装図は1/48スケールを、側面65%、上下面50%に縮小してあります。
◆This marking chart has been reduced by65% in the side view and 50% in
the top and bottom views from 1/48scale.

