

MERCEDES-BENZ 500SL

1/24 スポーツカーシリーズNO.99 メルセデス・ベンツ500SL

★フルディスプレイモデル。
★エンジン、シャーシ、車室内も精密にモデル化。

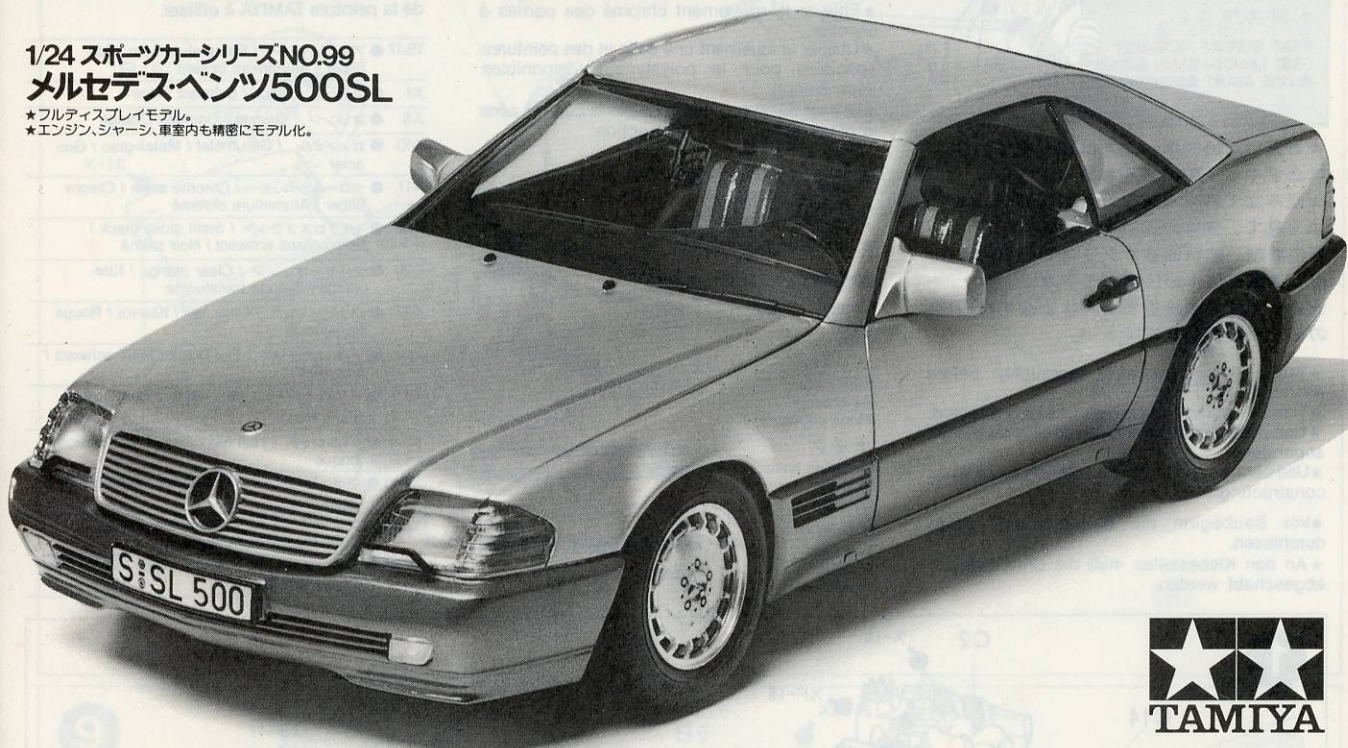

The long awaited Mercedes-Benz 500SL was ceremoniously unveiled during the March 1989 International auto show in Geneva, Switzerland. It has successfully brought back the legendary SL, using the latest automotive technology. The SL's handsome long-nose, wedge-shaped, aerodynamic body was designed to blend smoothly with the fully-automatic convertible top and the removable hardtop. It does this while still achieving low coefficient drag figures. Under the SL's beautiful lines, lies race car performance. The 4973cc, V8 cylinder DOHC engine has an output capable of 326 horsepower. It is the same powerplant used as the basis for Mercedes' title winning Group C racers. The front MacPherson struts and rear multi-link suspen-

Der lang ersehnte MERCEDES-BENZ 500SL wurde während des GENFER AUTO SALONS in der SCHWEIZ vorgeführt. Damit lebte der berühmte SL erfolgreich wieder auf, wobei die neueste Automobil Technologie verwendet wurde. Das vornehme lange Vorderteil und die keilförmige, aerodynamische Karosserie waren designt, um sowohl zu dem abnehmbaren Hardtop als auch zu dem voll-automatischen konvertiblen Top zu passen. Hinter der schönen SL-Karosserie verbirgt sich ein Rennwagen mit 4973 ccm - V 8-Zylinder-DOHC-Motor und 326 PS. Es handelt sich um den gleichen Motor, der als Basis für den MERCEDES diente, der das Gruppe C Rennen gewann. Die vorderen MACPHERSON Federbeine und das hintere Multi-

La Mercedes-Benz 500SL tant attendue a été présentée avec faste lors du Salon International de Genève en mars 1989. Elle perpétue la légende SL en intégrant les derniers raffinements technologiques en matière d'automobile. La carrosserie de la SL au long capot a des lignes fuyantes qui intègrent parfaitement la capote et le Hard Top amovible. Le Cx est exceptionnellement bas pour une voiture dotée de tels équipements. Le moteur est un V8 double arbre à cames en tête de 4973cm³ développant 326 chevaux. Ce même moteur a servi de base à la motorisation de la Mercedes Groupe C. La suspension MacPherson à l'avant et multi-points à

1989年3月のジュネーブショーで発表され、ショーの花形的存在となったのがメルセデス・ベンツの最高級ロードスターモデル500SLです。ウェッジシェイプのロングノーズ・ショートデッキのボディフォルムは、オープンモデルながら優れた空力特性を実現。ハードトップ装着時ではCD=0.31、ソフトトップを立てた状態でもCD=0.33をマークします。また、このソフトトップの上げ下げはセンターコンソール上のスイッチを押すだけの全自動タイプ、いつでも快適なフルオープン走行を楽しむことが可能です。搭載されるエンジンは、排気量4973ccのV8DOHC。可変吸気バルブタイミングが採用されて326馬力の最高出力を発揮し、この華麗なロードスターを250km/h以上で巡航させることができます。サスペンションは、フロントがマクファーソンストラット、リアがマルチリンクと他のメルセデス・ベンツ車と共用ながら、ADSと呼ばれる可変ダンパーシステムや自動車高調整装置などの新装備が採用されています。

sion system uses computer assisted damping and height control that provides the utmost in riding comfort under all driving conditions. Throughout their long auto manufacturing history, Mercedes has always been regarded for their great concern with safety, and the SL is no exception. Its massive components are almost overengineered, like the seat with its seatbelt integrated in the frame assembly, and the built-in rollbar that provides the ultimate cranial protection, and ensures maximum security for this convertible. The collision air-bag is a standard feature for all front seat occupants. Mercedes has again created a remarkably advanced automobile, suitable for immortalizing, like their previous SL.

Aufhängungs-System bewirken Computer-unterstützte Dämpfung und Höhen-Kontrolle, die das Höchste an Fahr-Comfort unter selbst schwierigen Bedingungen bietet. Während Ihrer langen Herstellungsgeschichte hat die Firma MERCEDES immer sehr großen Wert auf Sicherheit gelegt, wobei der SL keine Ausnahme ist. Seine technische Ausstattung ist hoch entwickelt, wie der Sitz mit Sicherheitsgurt; Ebenso bietet er optimalen Schutz für den Kopf, sowie ein Maximum an Sicherheit für diesen Wagen mit aufklappbarem Verdeck. Das Air-Bag-System Luftkissen ist eine weitere Sicherheit. MERCEDES hat wieder ein bemerkenswert fortschrittliches Auto geschaffen, das den so unsterblichen Namen der SLs fortführt.

l'arrière est dotée d'un amortisseur et d'un contrôle de la garde au sol pilotés par microprocesseur. Tout au long de son histoire, Mercedes a toujours privilégié la sécurité et la SL ne fait pas exception. Toutes les pièces sont conçues bien au-dessus des normes habituelles. La ceinture de sécurité est intégrée dans l'armature du siège et l'arc anti-crash escamotable procure le maximum de sécurité dans ce cabriolet. L'Air Bag est montée en série pour les deux occupants à l'avant. Mercedes a produit une remarquable automobile, immortelle, comme toutes les SL qui l'ont précédées.

中でもADSはスピードや加速度、ステアリングの切れ角などの情報により、コンピューターがその時に応じて最適なダンパーの強さをコントロールするものです。さらに、オープンモデルならではの安全設計も見逃せません。例えば、緊急時に起き上がるロールオーバーバー。普段はソフトトップの前に格納されていて、車が傾いたり、衝突などの一定以上の加速度が加わると自動で起き上がるものです。加えて、シートはサイド部分にシートベルトを格納したユニークなもの。もちろん、高い剛性を持っているのは言うまでもありません。どちらもフルオープンならではの快適さと、高い安全性を高次元で達成した装備といえるでしょう。また、エアバッグシステムはドライバー席、助手席ともに装備しているという力のいれようです。スタイリッシュなフォルム、高性能なエンジン、そして高い安全性と快適性をも兼ね備えたメルセデス・ベンツ500SLは、21世紀を目指した世界で最も高級かつ安全なオープンカーなのです。



- ★Nur Klebstoff und Farben für Plastik verwenden (separat erhältlich).
- ★Nicht zuviel Klebstoff verwenden. Der Raum sollte beim Basteln gut gelüftet sein.
- ★Bien étudier les instructions de montage.
- ★Enlever le revêtement chromé des parties à encoller.
- ★Utiliser uniquement une colle et des peintures spéciales pour le polystyrène (disponibles séparément).
- ★Utiliser aussi peu que possible la colle et aérer la pièce pendant la construction.

- ★お買い求めの際、または組み立ての前には必ずキットの内容をお確かめ下さい。
- ★組み立てに入る前に、説明図を最後までよく見て、全体の流れをつかんで下さい。
- ★接着剤、塗料は必ずプラスチック用を使用し換気には十分注意して下さい。
- ★メッキ部分を接着する時は、必ず接着面のメッキをはがして下さい。

- ★下図の工具を用意して下さい。
- ★ Tools required
- ★ Benötigtes Werkzeug
- ★ Outils nécessaires

接着剤 (プラスチック用)

Cement
Kleber
Colle

ニッパー
Side cutter
Zwickzange
Pince coupante

ナイフ
Modeling knife
Modelliermesser
Couteau de modéliste

ピンセット
Tweezers
Pinzette
Précettes

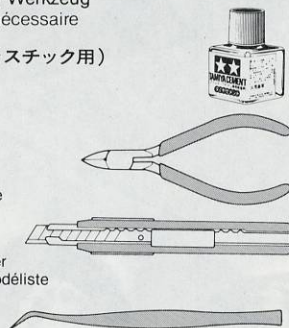

塗装指示のマークです。タミヤカラーのカラーナンバーで指示しました。

This mark denotes numbers for Tamiya Paint colors. / Dieses Zeichen gibt die Tamiya-Farbnummern an. / Ce signe indique la référence de la peinture TAMIYA à utiliser.

TS-17	●アルミシルバー / Gloss aluminum / Alu-Silber / Aluminium brillant
X-1	●ブラック / Black / Schwarz / Noir
X-6	●オレンジ / Orange / Orange / Orange
X-10	●ガンメタル / Gun metal / Metall-grau / Gris acier
X-11	●クロームシルバー / Chrome silver / Chrom-Silber / Aluminium chromé
X-18	●セミグロスブラック / Semi gloss black / (TS-29) Seidenglanz schwarz / Noir satiné
X-26	●クリアーオレンジ / Clear orange / Klar-orange / Orange translucide
X-27	●クリアーレッド / Clear red / Klar-rot / Rouge translucide
XF-1	●フラットブラック / Flat black / Matt schwarz / Noir mat
XF-2	●フラットホワイト / Flat white / Matt weiß / Blanc mat
XF-9	●ハルレッド / Hull red / Rumpf rot / Rouge brique
XF-10	●フラットブラウン / Flat brown / Matt braun / Brun mat
XF-16	●フラットアルミ / Flat aluminum / Matt Aluminium / Aluminium mat
XF-63	●シャーマングレイ / German grey / Deutsches Grau / Gris Panzer

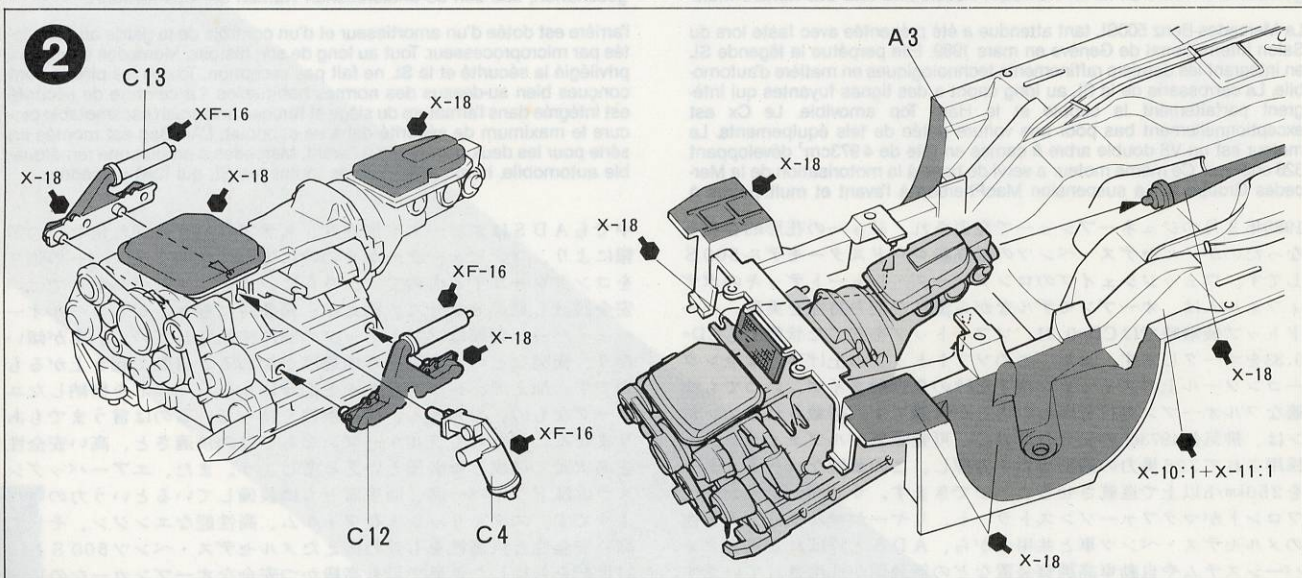
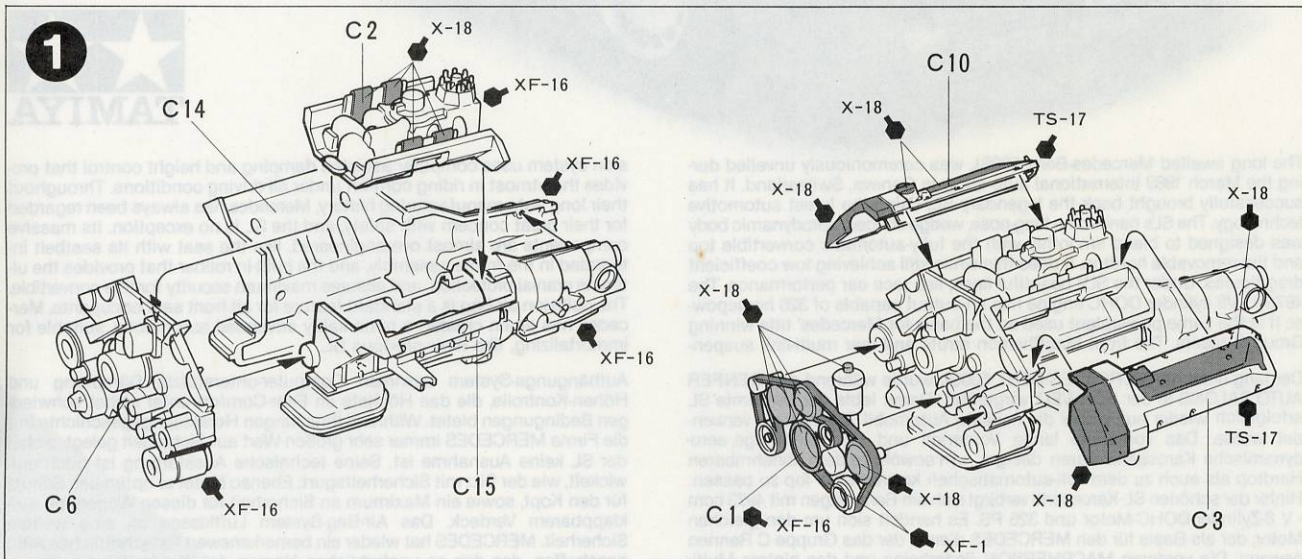

3

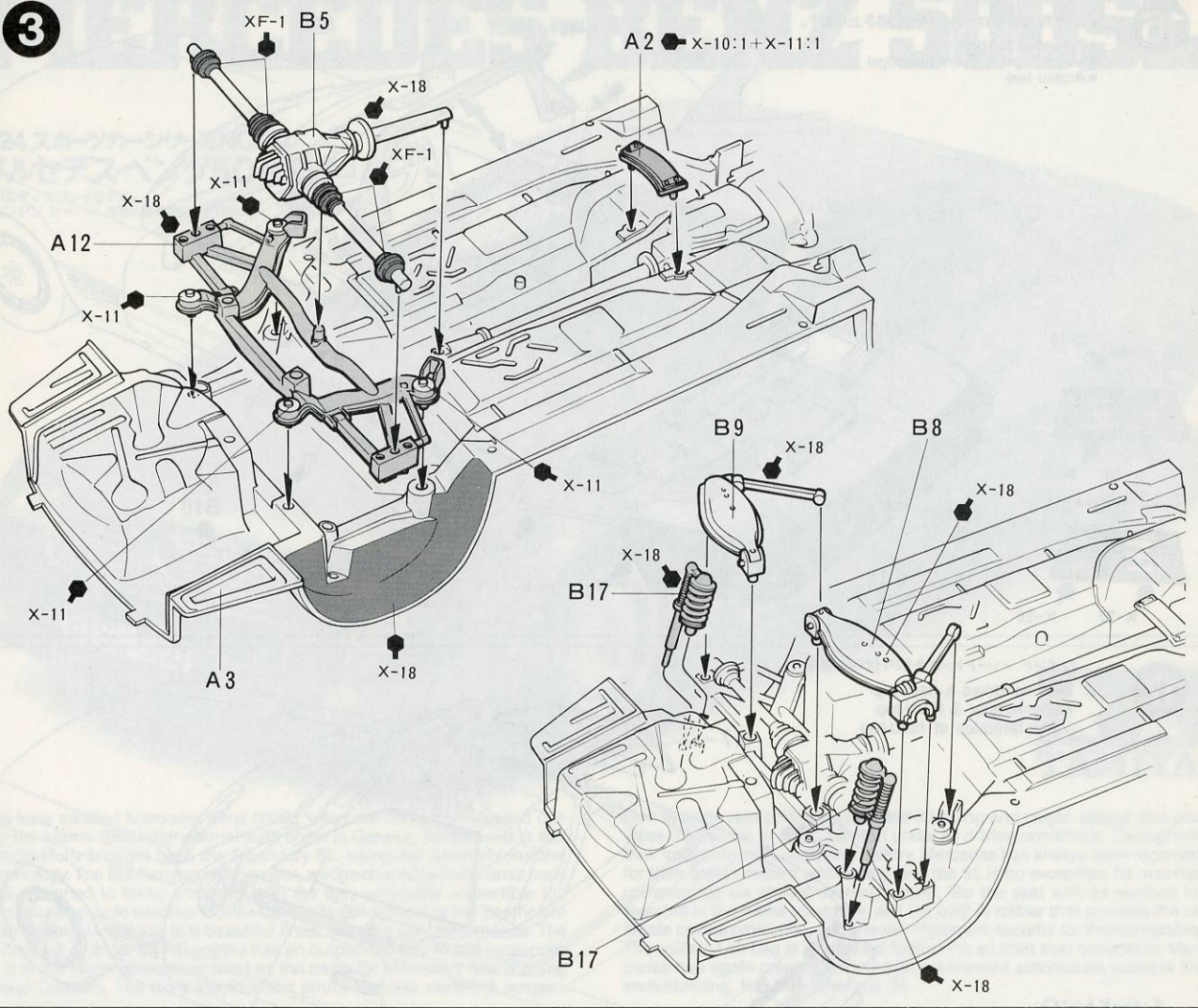

4

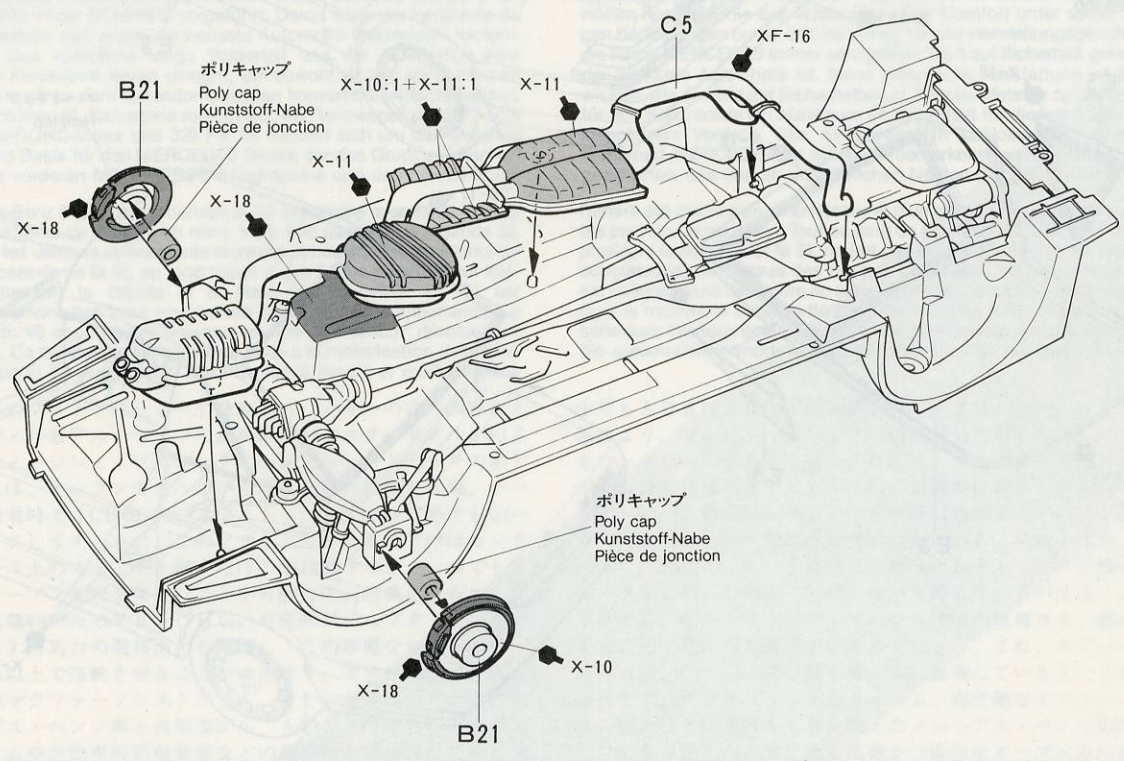

5

《L》

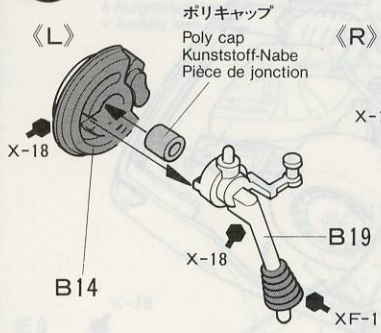

《R》

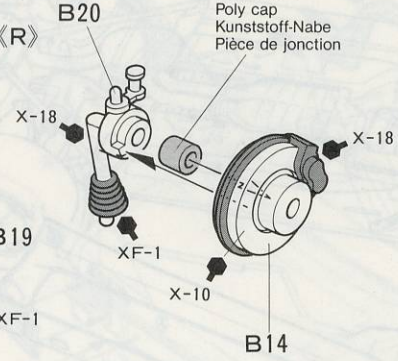

《フロントアーム》

Front lower arm
Unterarm vorne
Bras inférieur avant

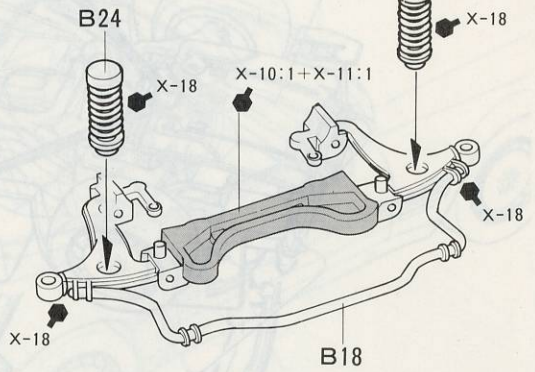

6

《L》

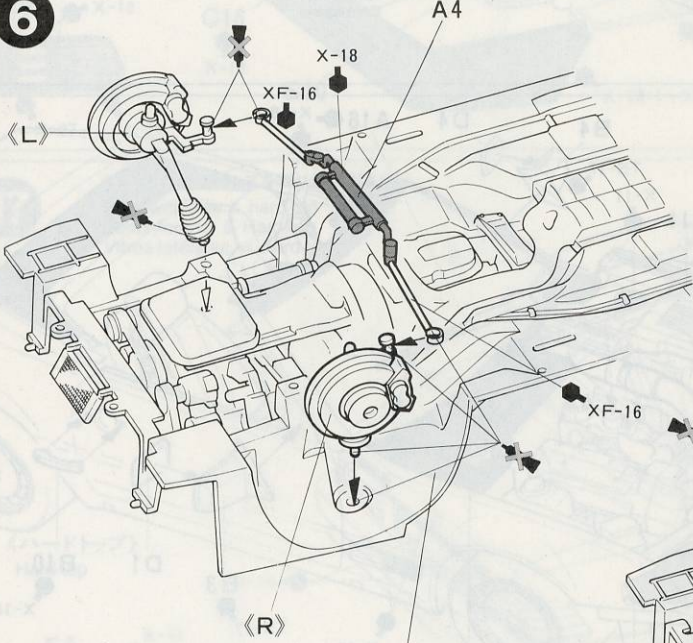

フロントアーム
Front lower arm
Unterarm vorne
Bras inférieur avant

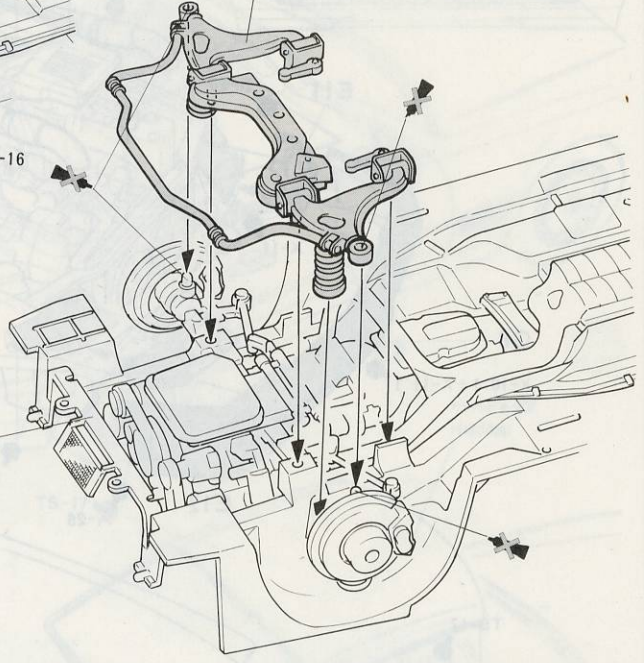

シャーン
Chassis
Chassis



このマークの所は接着不要です。
Do not cement.
Nicht kleben.
Ne pas coller.

7

《F》

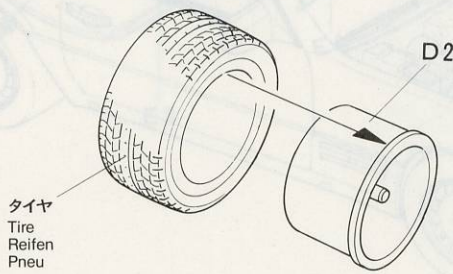

《R》

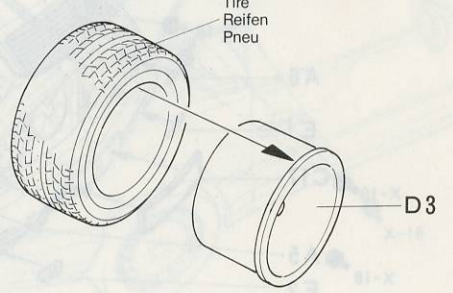

タイヤ
Tire
Reifen
Pneu

タイヤ
Tire
Reifen
Pneu

★2個ずつ作ります。
★Make 2 each.
★Je 2 Sätze machen.
★Faire 2 jeux de chaque.

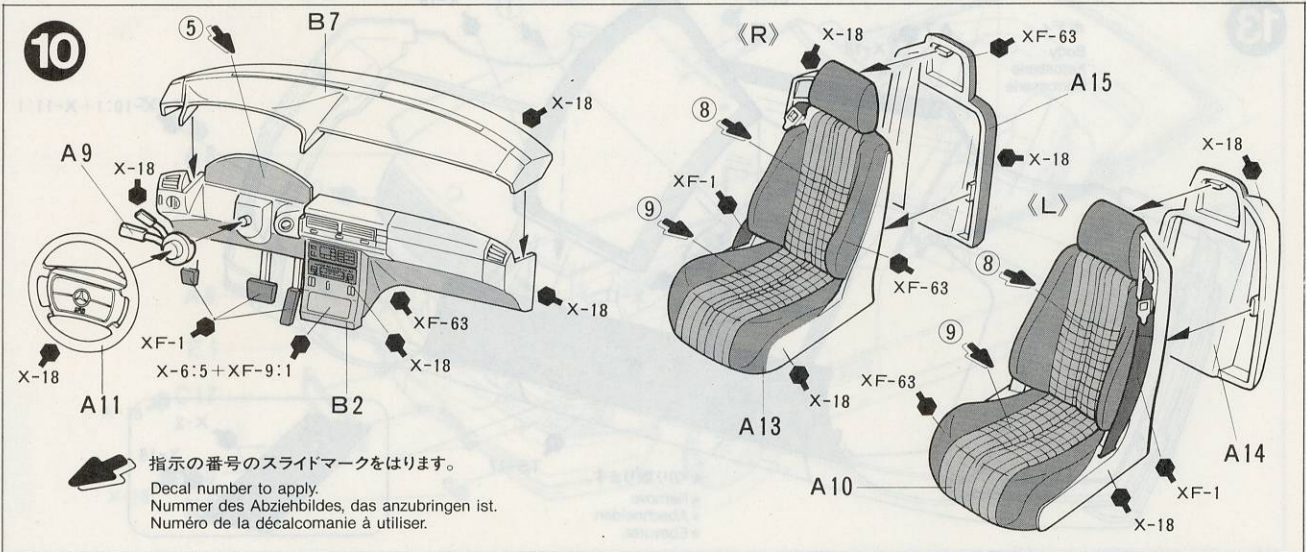
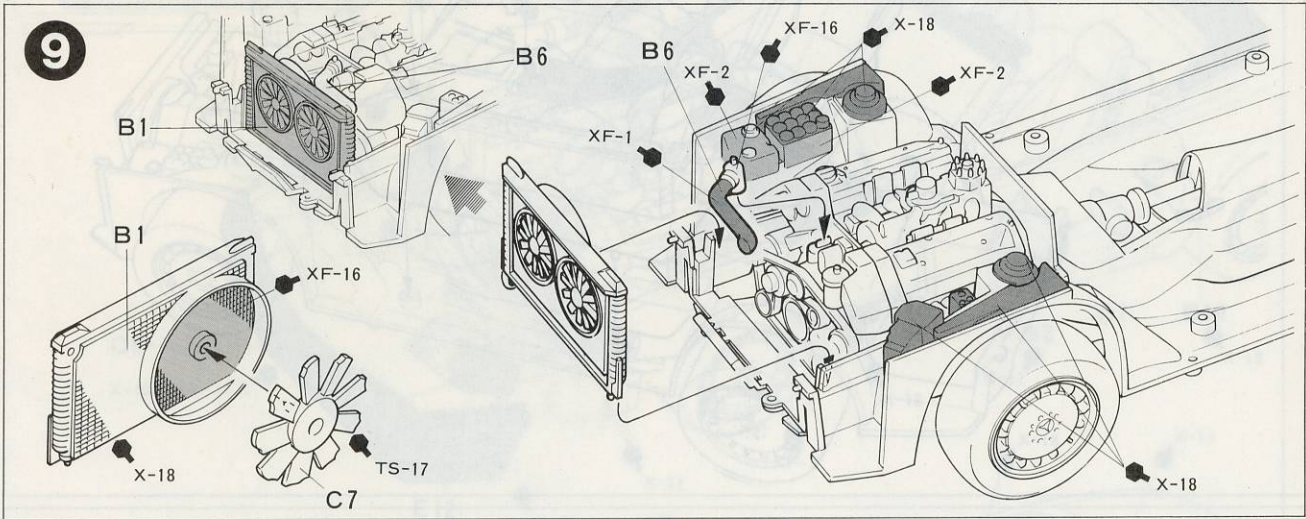
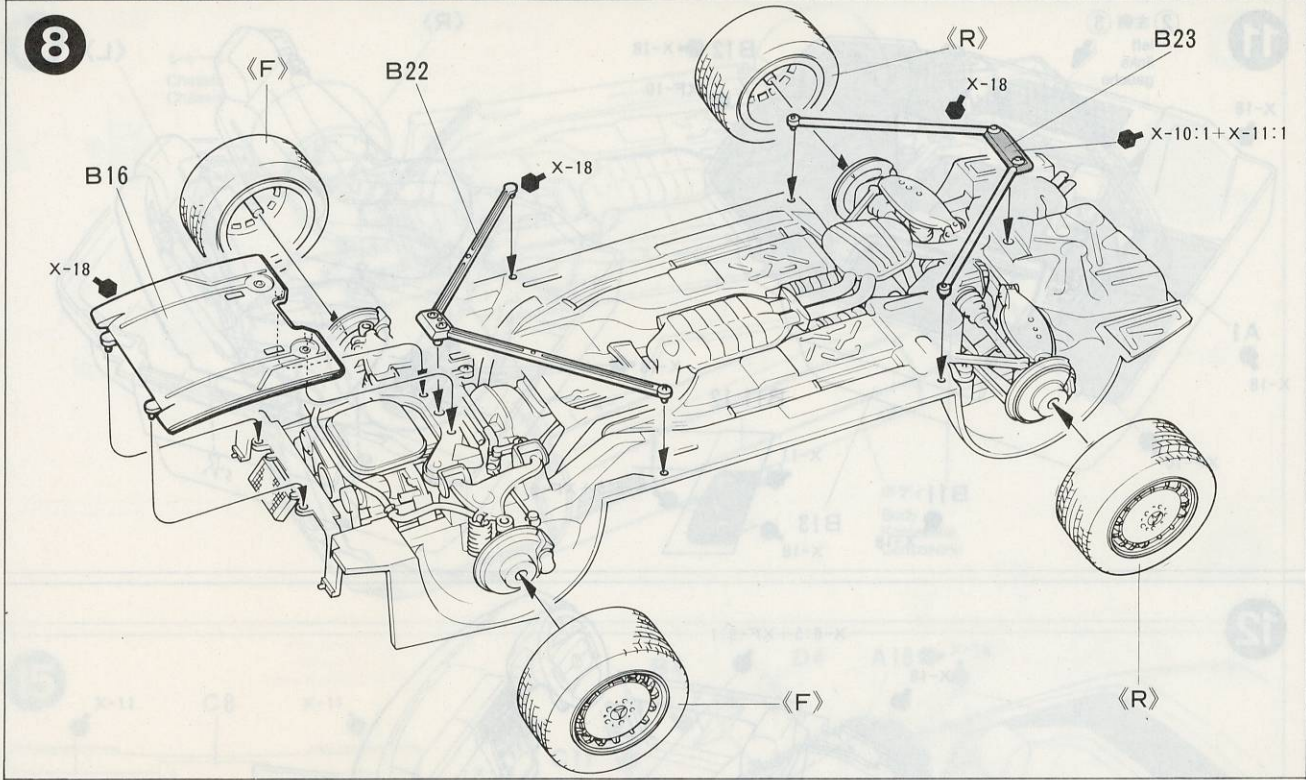

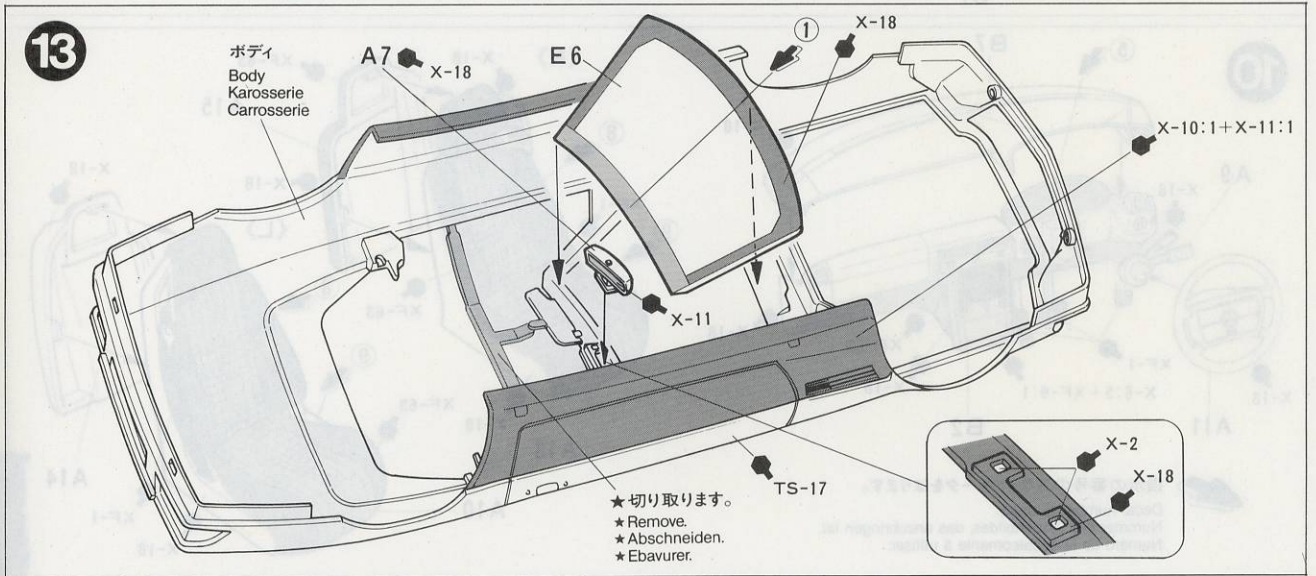
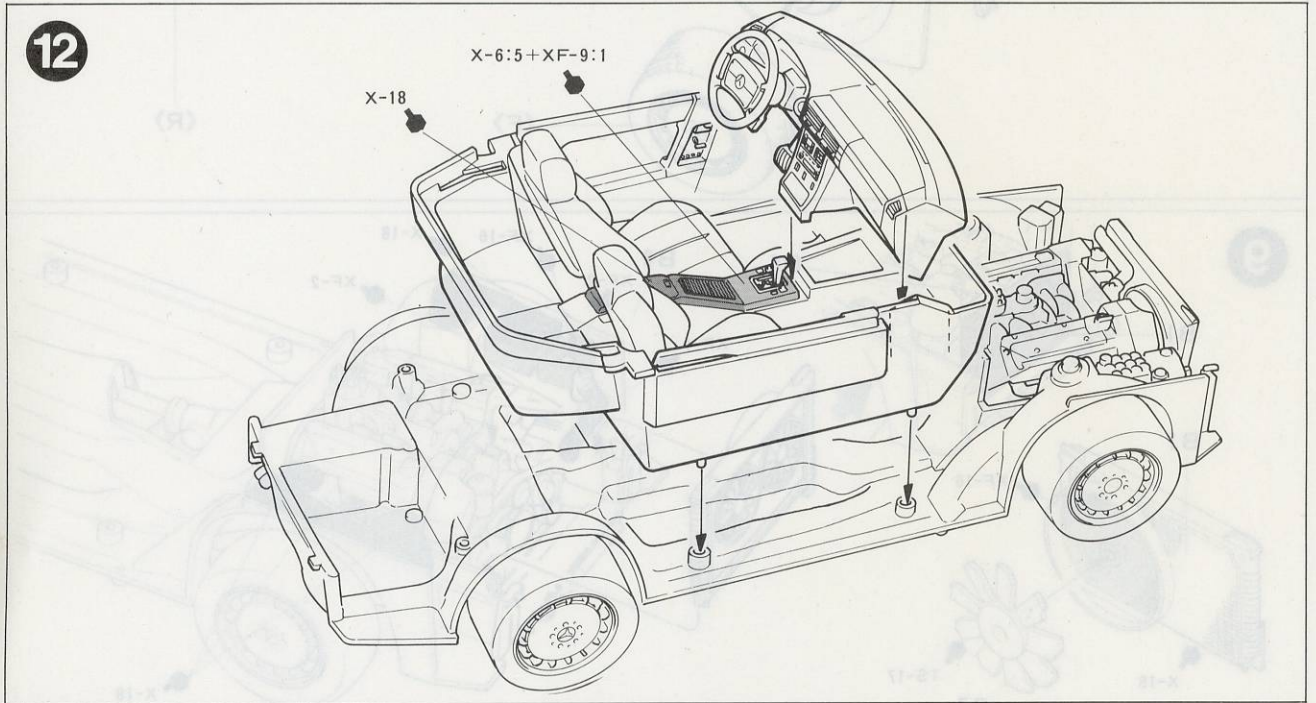
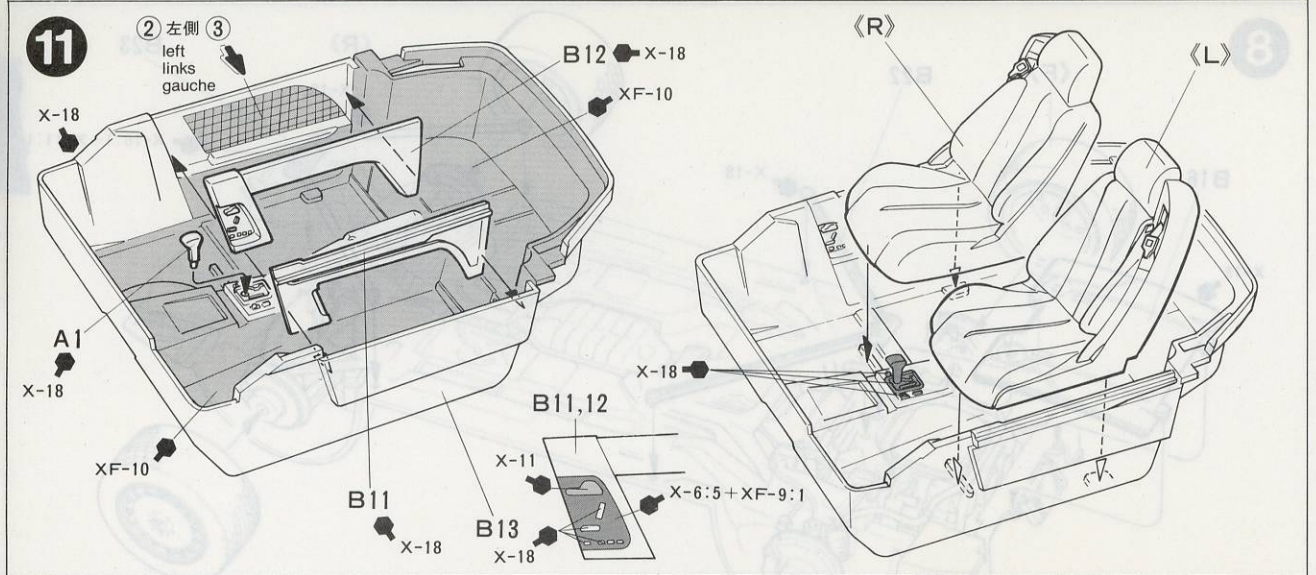

14

シャーシ
Chassis
Chassis

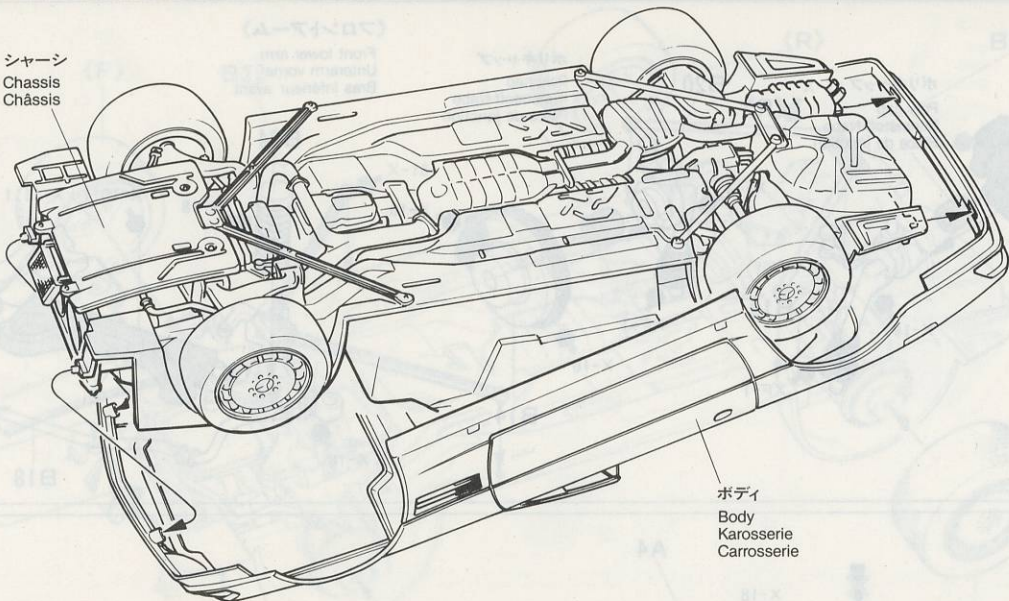

ボディ
Body
Karosserie
Carrosserie

15

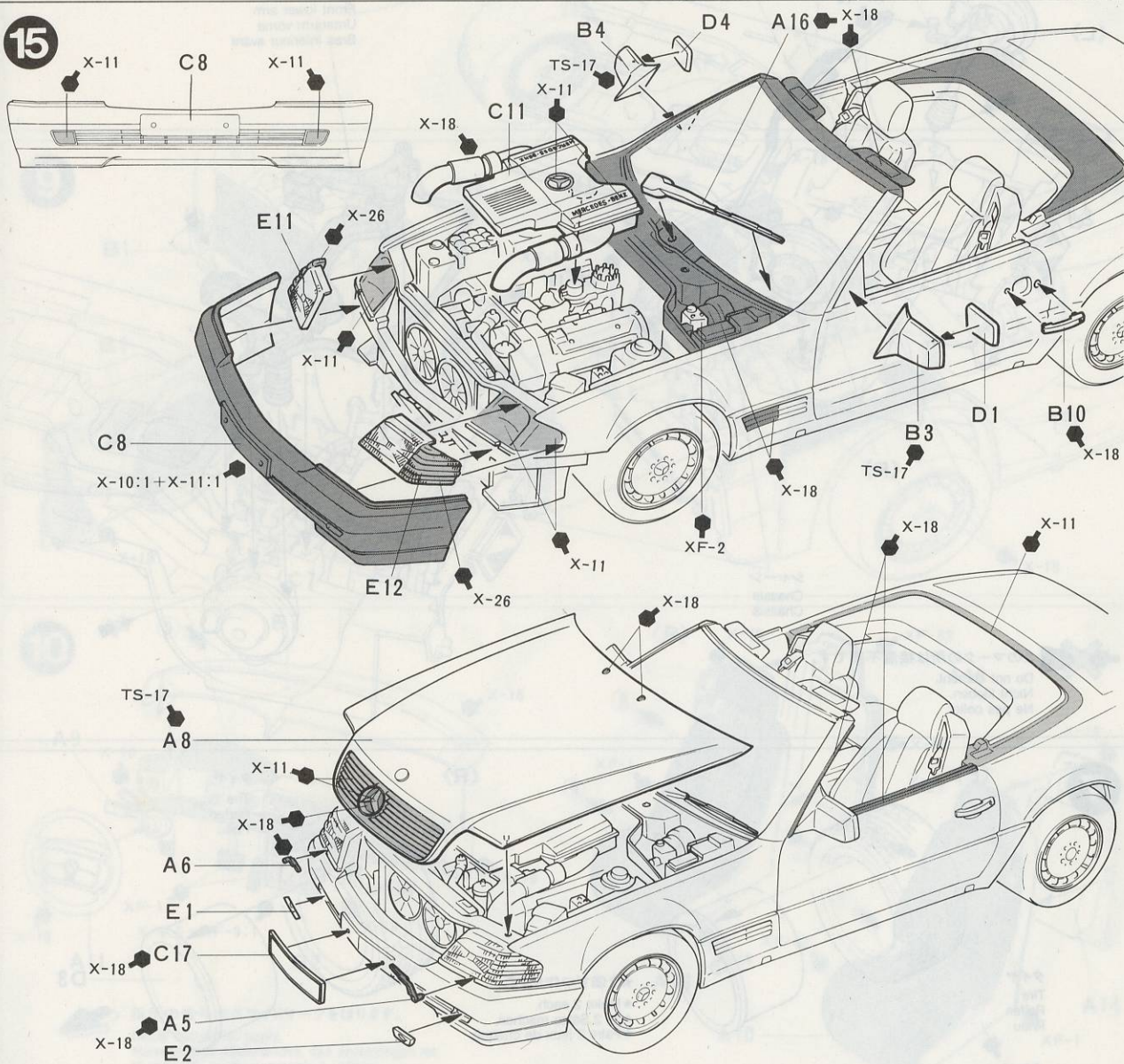

16

★この角度までロールバーが起き上がります。

★Popped-up roll-bar

★Aufgestiegener Überschlagbügel

★Arceau levé

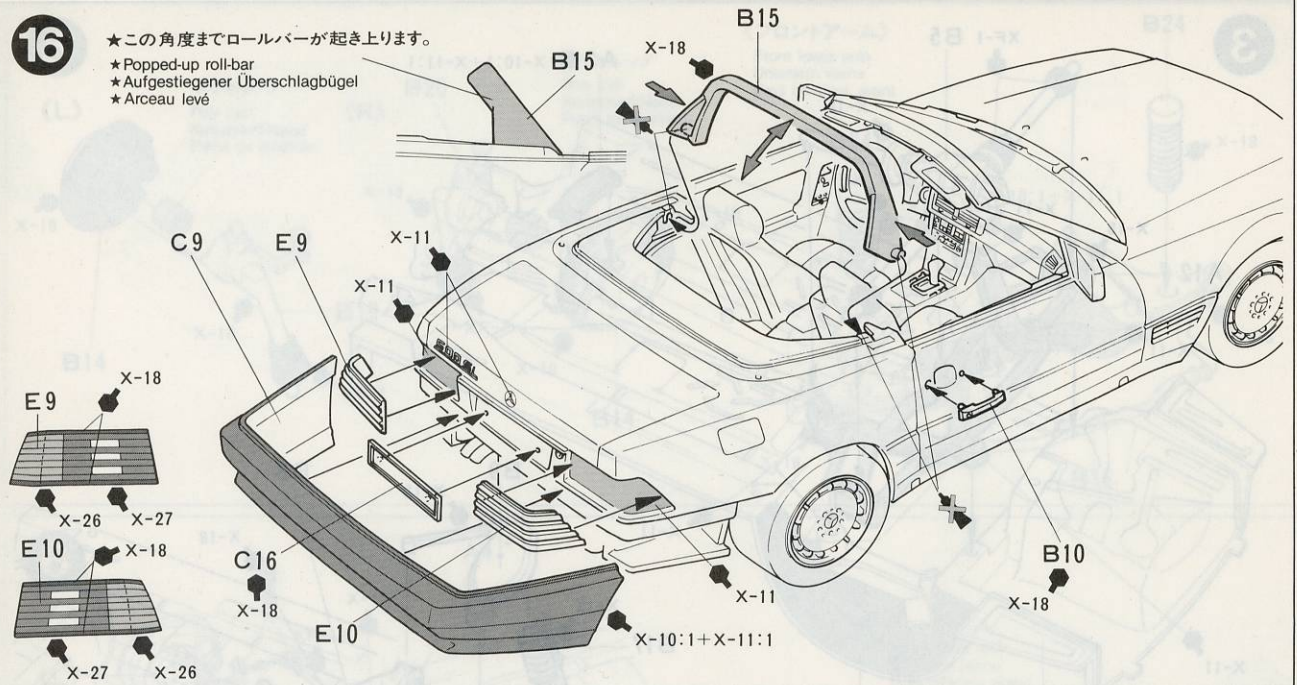
**17**

ウインド、ハードトップを取り付ける場合

Side windows & hard-top

Seitenfenster & Hard-top

Vitres latérales et hard-top

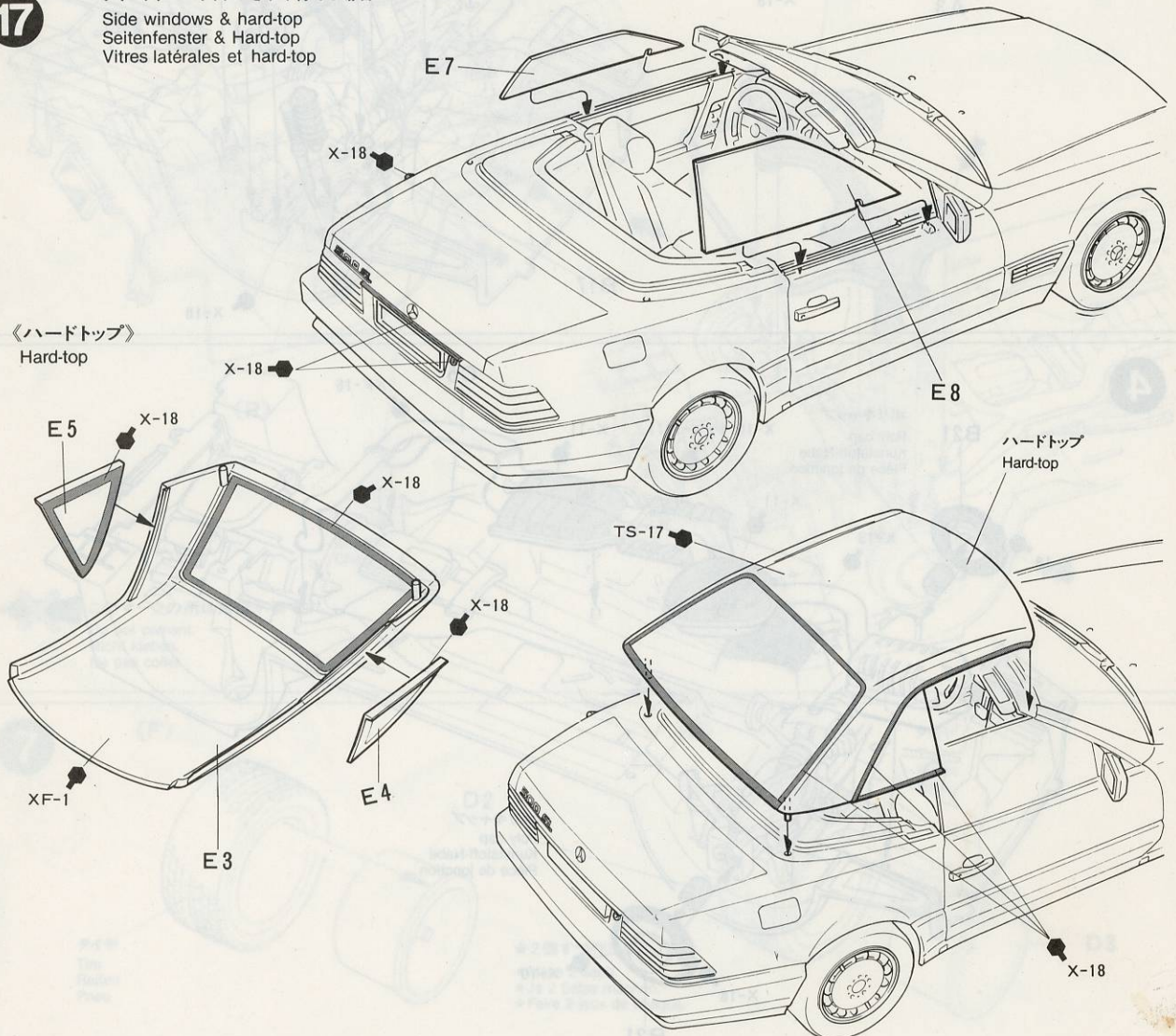

PAINTING

《メルセデス・ベンツ500SLの塗装》

高い走行性能はもちろん、世界で最も豪華で安全なオープンスポーツカーと言われるメルセデス・ベンツ500SL。ボディカラーは高級車にふさわしいシックな色調を中心に24色もの豊富なカラーバリエーションが揃えられ、どれもがツートンカラーとなっています。説明図では、メルセデス・ベンツのイメージカラーであるシルバーのボディ色で塗装指示をしてありますが、自分の好みに合わせてオリジナルカラーで仕上げてみるのも楽しいでしょう。エンジンやシャーシ下面など細部の塗装は組立説明図中に示しましたので、参考して下さい。

PAINTING THE MERCEDES-BENZ 500SL

The Mercedes-Benz 500SL convertible is available in a wide selection of two-tone body colors. The instructions depict the car with a silver exterior. Detail painting is called out during construction and should be done at that time. Take care when overspraying the model with clear, as it could harm the decals.

BEMALUNG DES MERCEDES-BENZ 500SL

Der konvertible MERCEDES-BENZ 500SL ist 2-farbig in einer breiten Auswahl erhältlich. Gemäß Anleitung hat das Auto ein silbernes Äußeres. Detail Bemalung ist während des Zusammenbaus erforderlich und sollte zu diesem Zeitpunkt erledigt werden. Seien Sie vorsichtig beim Übersprühen des Modells, da es die Abziehbilder beschädigen könnte.

DECORATION DE LA MERCEDES-BENZ 500SL

Le cabriolet Mercedes-Benz 500SL est disponible dans une large gamme de décoration à 2 tons. Les instructions se rapportent à une voiture argent métal. La peinture des détails est à effectuer lors du montage. Si vous vernissez votre modèle, faites-le avec précaution, le vernis pouvant endommager les décalcomanies.

MARKINGS

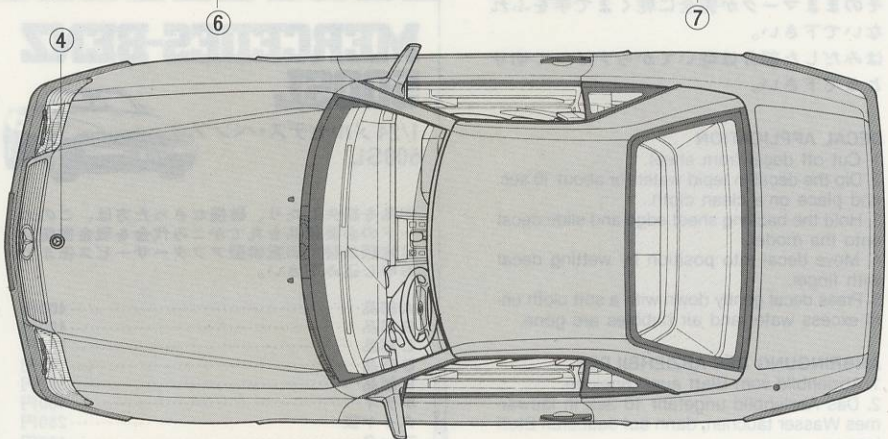
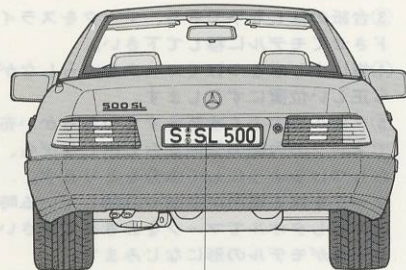
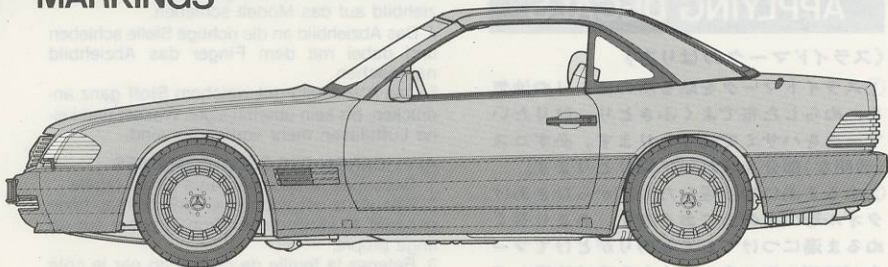

APPLYING DECALS

《スライドマークのはり方》

- ①スライドマークを貼る所のほこりや油気を、ぬらした布でよくふきとり、はりたいマークをハサミで切りとります。必ずニス(透明な)部分をきれいに切りとります。
- ②ぬるま湯に10秒程ひたしてからひきあげ、タオル等の布の上におきます。あまり長くぬるま湯につけておくとのがりかたけてマークがモデルにつきにくくなるので注意して下さい。
- ③台紙のはしを手でもち、マークをスライドさせてモデルに移して下さい。
- ④指に少し水をつけてマークをぬらしながら正しい位置にずらしします。
- ⑤タオル等のよく水気をすうやわらかい布でマークの内側の気泡をおし出ししながら、おしつけるようにして水分をとります。マークをはる場所が曲面や凸凹している時は、むしタオルでマークをおさえて下さい。マークがモデルの形になじみます。そのままマークが完全に乾くまで手をふれないで下さい。はみだした部分は乾いてからナイフで切りとって下さい。

DECAL APPLICATION

1. Cut off decal from sheet.
2. Dip the decal in tepid water for about 10 sec. and place on a clean cloth.
3. Hold the backing sheet edge and slide decal onto the model.
4. Move decal into position by wetting decal with finger.
5. Press decal gently down with a soft cloth until excess water and air bubbles are gone.

ANBRINGUNG DES ABZIEHBILDES

1. Abziehbild vom Blatt ausschneiden.
2. Das Abziehbild ungefähr 10 Sek. in lauwarmes Wasser tauchen, dann auf sauberen Stoff legen.

3. Die Kante der Unterlage halten und das Abziehbild auf das Modell schieben.
4. Das Abziehbild an die richtige Stelle schieben und dabei mit dem Finger das Abziehbild naßmachen.
5. Das Abziehbild mit weichem Stoff ganz andrücken, bis kein überflüssiges Wasser und keine Luftblasen mehr vorhanden sind.

APPLICATION DES DECALCOMANIES

1. Découpez la décalcomanie de sa feuille.
2. Plongez la décalcomanie dans de l'eau tiède pendant 10 secondes environ et poser sur un linge propre.
3. Retenez la feuille de protection par le côté et glissez la décalcomanie sur le modèle réduit.
4. Placez la décalcomanie à l'endroit voulu en la mouillant avec un de vos doigts.
5. Pressez doucement la décalcomanie avec un tissu doux jusqu'à ce que l'eau en excès et les bulles aient disparu.

★部品請求には下のカードが必要です。
 部品請求をなさる方はあなたの住所、氏名、郵便番号(できれば電話番号)を1字ずつはっきりとお書き下さい。

下記の価格は予告なく変更となる場合がありますので御譲承下さい。

MERCEDES-BENZ 500SL

1/24 メルセデス・ベンツ
500SL



部品を紛失したり、破損なされた方は、このカードの必要部品を丸でかこみ代金を現金書留又は定額為替で田宮模型アフターサービス係までお申し込み下さい。

A 部品	400円
B 部品	400円
C 部品	370円
D 部品	280円
E 部品	380円
ボディ	400円
タイヤ袋	250円
マーク	130円



BUILD A COLLECTION OF
TAMIYA PRECISION
MODEL CARS

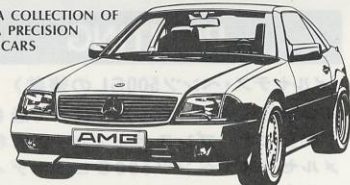

MERCEDES-BENZ AMG 500SL 6.0-4V (24095)



TOYOTA CELSIOR (24096)

《郵便振替のご利用方法》 郵便局の払込用紙の通信欄に、ITEM番号、スケール、製品名、部品名、数量を必ずご記入下さい。払込人住所欄には電話番号もお書きいただき、口座番号・名古屋 1-1118、加入者名・株田宮模型でお払込み下さい。

TAMIYA PLASTIC MODEL CO. 3-7, ONDWARA, SHIZUOKA-CITY, JAPAN.

For Japanese use only!

ITEM 24099

住所

--	--	--	--	--	--	--	--	--	--

電話 () -

氏名



田宮模型

静岡市恩田原3-7 丁422

PRINTED IN JAPAN