

1 2 3

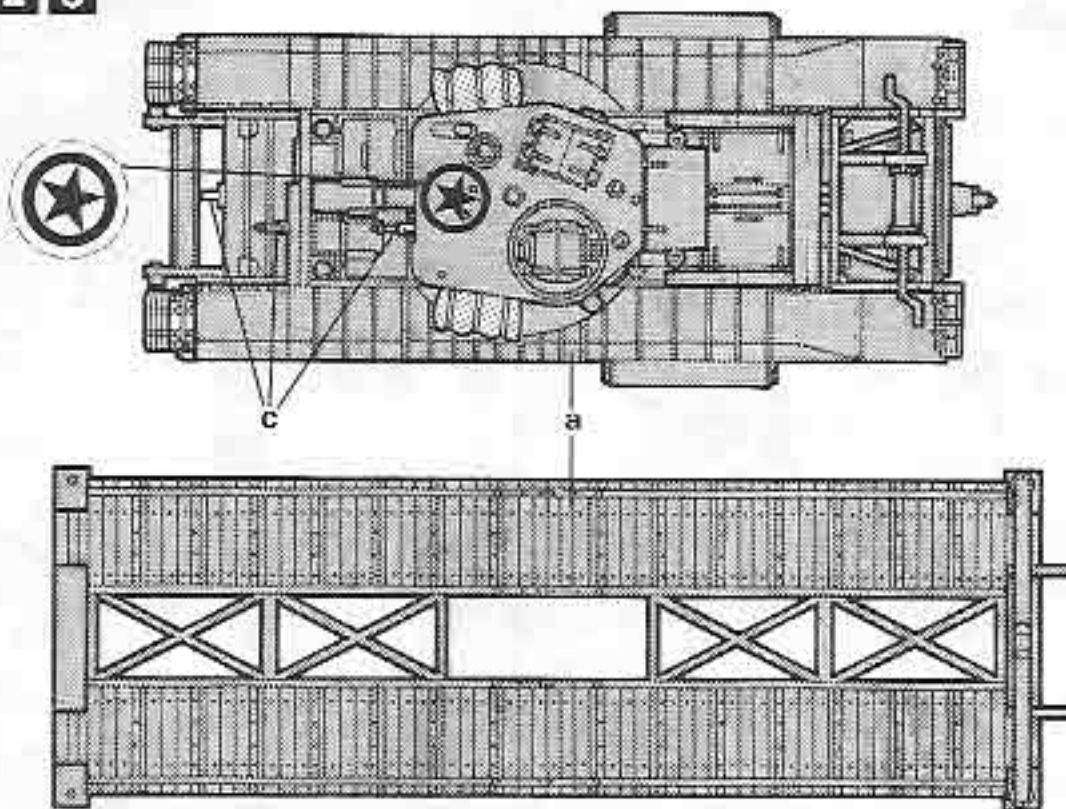

— „MATCHBOX“ IS REGISTERED TRADEMARK OF MATCHBOX INTERNATIONAL LTD. AND ITS SUBSIDIARIES / — „MATCHBOX“ IST DAS EINGETRAGENE WARENZEICHEN DER MATCHBOX INTERNATIONAL LTD. UND IHRER TOCHTERGESSELLSCHAFTEN / — „MATCHBOX“ EST LA MARQUE COMMERCIALE DÉPOSÉE DU GROUPE INTERNATIONAL MATCHBOX LTD. ET SES SOCIÉTÉS SUBSIDIARIES — Printed in Germany (Imprimé en Allemagne)

Instructions: Waterside transfer. Cut transfers from sheet. Place transfers as required onto the surface of a tank water for 45 seconds. Capstan slide transfer off backing paper into position.

Instructions pour les décorations: Découper les décors commandés dans la feuille. Poser les décorations collées sur de l'eau pendant 45 secondes environ. Les mettre ensuite en place en les faisant glisser du papier support.

Gebrauchsanweisung: — Wasserseitige Abziehbilder. Abziehbilder aus dem Bogen schneiden. Die abgezeichneten Abziehbilder ungefähr 45 Sekunden lang auf eine saubere Wasseroberfläche legen. Abziehbild vom Papier in die richtige Lage schieben.

Istruzioni per le decorazioni: Ritagliare le decorazioni dalla foglia. Posare quelle accollate su dell'acqua pulita per circa 45 secondi. Alzatele poi in posizione facendo scivolare dalla carta di sostegno.

Instrucciones: Colocar las decoraciones de agua. Cortar las decoraciones de la hoja. Ponerse como se dice sobre la superficie de agua limpia por 45 segundos. Apretarlas y despegarlas de la columna del papel de respaldo en posición.

Instrukcje: Wodocienne odrywy. Kroić odrywy z arkusza i włożyć na wodę. Posać odrywy na czystą powierzchnię wody przez 45 sekund. Następnie przesuwać odrywy z papieru podłożnego do właściwej pozycji.

MONTAJE - MONTAGGIO MONTAGE - MONTERING ASSEMBLY

Length 25'2" (7.67m)
Width 10'8" (3.25m)
Width over tracks 9'1" (2.76m)
Weight 39 tons* (39.6 Tonnes)
Engine Bedford Twin 6 350 BHP

40177

1-76

The unsuccessful Dieppe raid showed that specialised types of armour were required to assault fortified open beaches and after evaluation of both the Ram and Sherman, the Churchill was chosen for adaptation because of its roomy hull and side escape doors. The A.V.R.E.'s (Armoured Vehicles - Royal Engineers) equipped the R.E. Assault requirement of the 79th Armoured Division, using a number of specialist modifications including recovery, mine clearance and bridge laying, one particular version being used as a carrier/launcher for the S.B.G. (Small Box Girder) assault bridge usually mounted on a Mark IV variant of the tank. The bridges could span a 30'-0 (9.1m) gap or enable a 14'-0 (4.26m) high wall to be crossed and were originally carried in one piece, but later the folding S.B.G. was developed to reduce the height when travelling. These devices were used with great success during the Normandy landings and in the subsequent N.W. Europe campaign.

L'échec du raid sur Dieppe démontra la nécessité de ce genre d'armement spécialisé pour pouvoir prendre d'assaut les plages fortifiées. Après étude du Ram et du Sherman, le Churchill, grâce à son vaste habitacle et à ses issues de secours latérales, fut retenu en vue d'être adapté. Les hommes du l'A.V.R.E. (Armoured Vehicles - Royal Engineers) travaillant sur les blindés équipèrent les régiments d'assaut R.E. de la 79e Division Armée de ce char, en y apportant un certain nombre de modifications techniques: détection de mines et poseur de pont. Une version spéciale transporteur et poseur de pont fut élaborée afin d'utiliser le pont d'assaut S.B.G. (Small Box Girder) initialement monté sur la version Mark IV du Tank. Les ponts permettaient de franchir des fossés d'environ 9.10 m et des murs d'environ 4.80 m de haut. Ils étaient à l'origine transportés en une seule pièce. Plus tard, le pont S.B.G. fut rendu pliant afin de réduire son encombrement pendant le transport. Ces dispositifs furent utilisés avec beaucoup de succès pendant le débarquement en Normandie le jour J, et pendant les campagnes qui suivirent dans le Nord de l'Europe.

Das erfolglos verlaufene Unternehmen gegen Dieppe (August 1942) zeigte, daß zum Angriff auf befestigte Küstenstriche spezielle Waffensysteme benötigt wurden. Als sich die Panzertypen "Ram" und "Sherman" dafür als nicht sehr geeignet erwiesen, wurde der "Churchill" zu diesem Zweck umgebaut. Ausschlaggebend waren seine Geräumigkeit und die seitlich angebrachten Ausstiegsluken. Als Pionierpanzer (A.V.R.E. = Armoured Vehicles Royal Engineers) wurde er von den entsprechenden Regimentern der 79. britischen Panzerdivision übernommen. Es gab zahlreiche "Churchills" für Spezialaufgaben: Bergung, Minenräumen und Brückenanlagen, wobei eine besondere Version die S.B.G. (= Small Box Girder) - Hilfsbrücke trug, die gewöhnlich auf der Panzervariante Mark IV montiert war. Mit Hilfe dieser Brücken konnten Gräben bis 9,40 Meter überspannt und 4,20 Meter hohe Mauern bewältigt werden. Ursprünglich bestand die Brücke aus einem einzigen Stück, doch später entwickelte man eine ausklappbare Konstruktion, die wegen ihrer geringeren Höhe günstiger für den Einsatz war. Die Panzer wurden mit großem Erfolg bei der Invasion in der Normandie und dem anschließenden Vormarsch eingesetzt.

MATCHBOX®

CHURCHILL AVRE

1
5TH
ASSAULT
REGIMENT

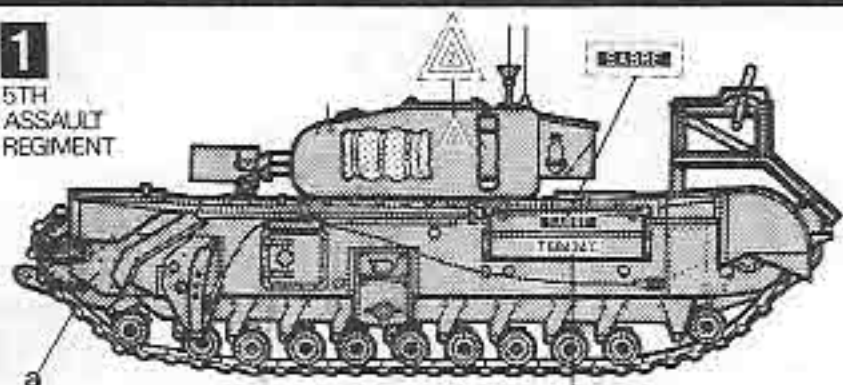

T68434/C

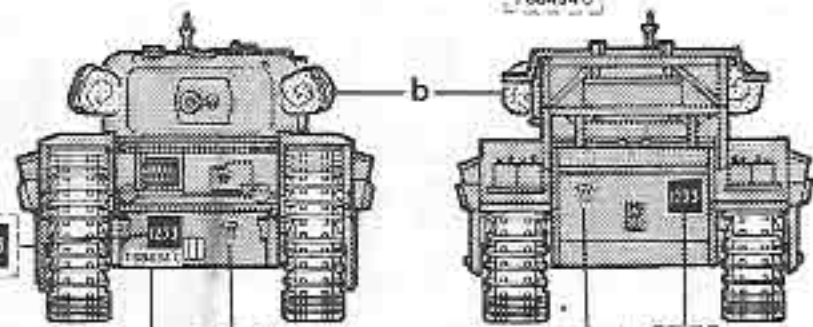

T68434/C

1233

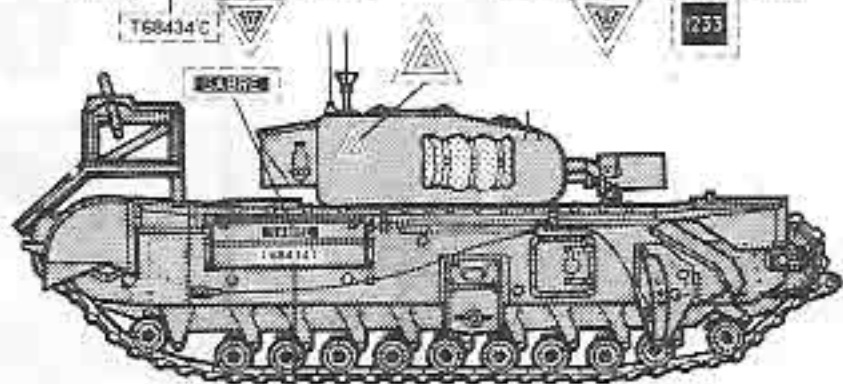

T68434/C

2
6TH
ASSAULT
REGIMENT

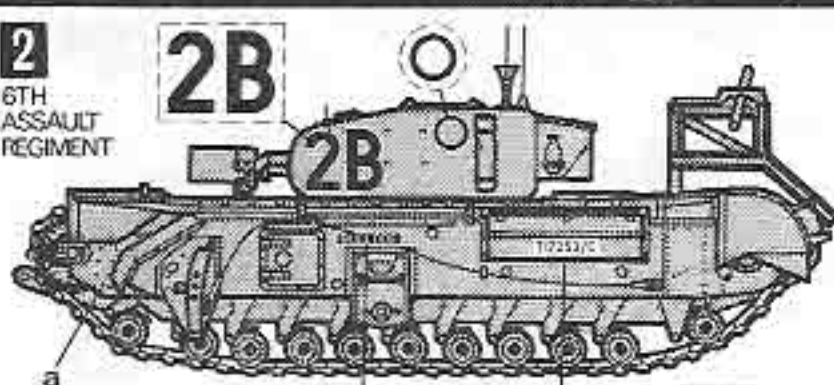

E111400/C

T17253/C

2B

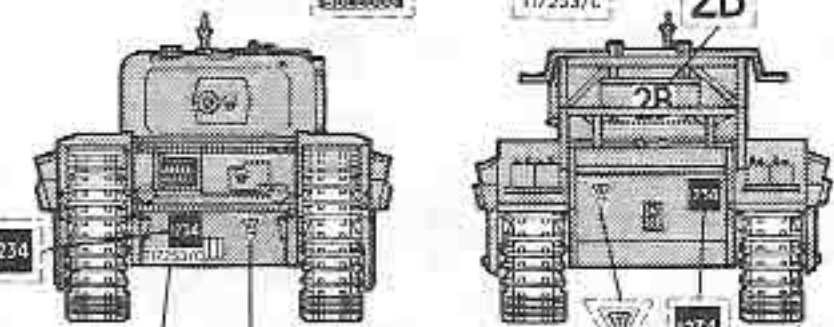

T17253/C

1234

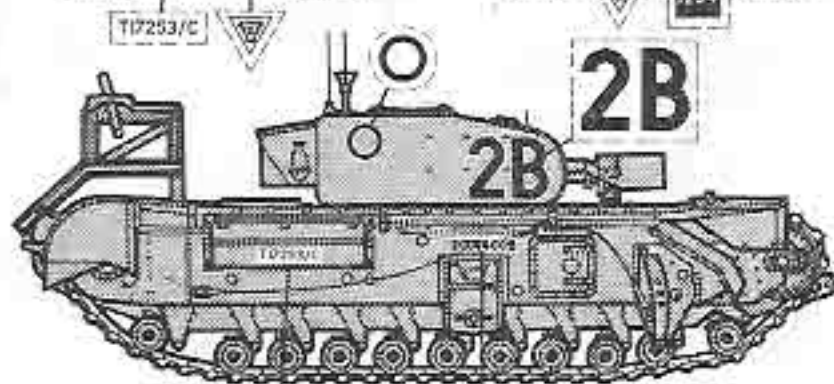

T17253/C

E111400/C

3
42ND
ASSAULT
REGIMENT



a



1235

1235



1235

	For true-to-original painting we recommend the following MATCHBOX or REVELL paints:	Für originalgetreue Bemalung empfehlen wir folgende MATCHBOX bzw. REVELL-Farben:	Pour une peinture originale nous recommandons les couleurs MATCHBOX ou REVELL suivants:	Voor natuurgetrouwe beschuldiging bevelen wij volgende MATCHBOX of REVELL verf aan:	Per ottenere una colorazione fedele all' originale consigliamo i seguenti colori MATCHBOX oppure REVELL:	Para pinturas perfectamente imitadas les recomendamos los siguientes colores MATCHBOX o REVELL:	För originaltrogen måning rekommenderar vi följande MATCHBOX resp. REVELL färger:	
a	46 "Nato" olive RAL 7013	46 Nato-oliv RAL 7013	46 Olive D.T.A.N. RAL 7013	46 Nato-olijkleurig RAL 7013	46 Aceituna nato RAL 7013	46 Oliva "Nato" RAL 7013	46 Nato-oliv RAL 7013	 38 19 18
b	48 Green RAL 6028	48 Grün RAL 6028	48 Vert RAL 6028	48 Groen RAL 6028	48 Verde RAL 6028	48 Verde RAL 6028	48 Grön RAL 6028	
c	91 Iron colour	91 Eisenfarbig	91 Coloris fer	91 Ijzerkleurig	91 Ferraso	91 Ferro	91 Järnfärg	

Should you find any missing parts, please write to REVELL AG, Henschelstr. 20-30, department X-MATCHBOX-, D-32257 Bünde, W. Germany, and we will send you these as quickly as possible with our compliments. Please indicate clearly with a cross on the instruction leaflet, which piece(s) are missing. Always remember to write your name and address clearly and in full.

Sollte es einmal vorkommen, daß ein Teil im Bausatz fehlt, bitte an REVELL AG, Henschelstr. 20-30, Abteilung X-MATCHBOX-, 32257 Bünde, schreiben und die Bauanleitung, auf der das fehlende Teil angekreuzt ist, mitschicken, sonst können wir keinen Ersatz leisten.

Pour toute pièce manquante, écrivez à REVELL AG, Henschelstr. 20-30, département X-MATCHBOX-, D-32257 Bünde, et cet élément vous sera aussitôt envoyé et ce, gratuitement. Il vous suffit dans ce cas de marquer d'une croix la pièce manquante sur la feuille d'instruction du modèle choisi. N'oubliez surtout pas d'écrire clairement votre nom et adresse.

Mochten er eens delen in de bouwdoos missen, schrijft u dan a.u.b. aan REVELL AG, Henschelstr. 20-30, Afdeling X-MATCHBOX-, D-32257 Bünde, S.v.p. de bouwvoorschrift met het daarop aangekruiste onderdeel bijvoegen. Reklameringen zonder dit bijgevoegde formulier zijn uitgesloten.

La fracasada incursión de Dieppe demostró que eran necesarios tipos especiales de blindaje para efectuar el asalto de playas abiertas fortificadas y después de evaluarse tanto el Ram como el Sherman, fue elegido el Churchill para su adaptación debido a su amplio casco y sus puertas de escape laterales. El A.V.R.E. (Cuerpo de Vehículos Blindados - Ingenieros Reales) equipó los Regimientos de Asalto del Royal Engineers de la 79ª División Blindada, utilizando cierto número de modificaciones especializadas incluyendo recuperación y limpieza de minas así como el tendido de puentes. Una versión particular fue usada como vehículo de transporte/lanzamiento para el puente de asalto S.B.G. (estructura tubular pequeña) normalmente montado en una variante Marca IV del carro. Los puentes pueden cubrir una brecha de 9,1 m o permitir salvar una pared de 4,26 m de altura, y originalmente eran transportados en una sola pieza, pero más tarde fue desarrollado el plegado S.B.G. para reducir la altura durante la marcha. Estos dispositivos fueron utilizados con gran éxito durante el desembarco de Normandía y en la campaña subsiguiente en el noroeste de Europa.

Uit de mislukte raid op Dieppe bleek dat specialistische pantservoertuigen zouden moeten worden ingezet gedurende aanvallen op versterkte open stranden. Na evaluatie van zowel de Ram als de Sherman, viel de keus, vanwege het ruime tanklichaam en de aan de zijkant geplaatste ontsnappingsdeuren, voor adaptatie op de Churchill. De R.E. Assault bataljons van de 79e Pantserdivisie werden door de A.V.R.E.'s (Armoured Vehicles - Royal Engineers = ongev.: Pantservoertuigen - Genie) uitgerust, gebruikmakend van een aantal specialistische modificaties inclusief berging/mijnenruiming en brugleggerfaciliteiten. Een bepaalde versie werd gebruikt als carrier/lanceer-voertuig voor de S.B.G. (Small Box Girder = ongev.: Kleine Kokerbalkversie) stormbrug die over het algemeen op een Mark IV variant van de tank werd geplaatst. Met deze bruggen kon een opening van ongeveer 9,1 m of een hoogte van ongeveer 4,26 m worden overbrugd. Aanvankelijk werden de bruggen in één stuk vervoerd. Later werd echter de opvouwbare S.B.G. ontwikkeld, resulterend in een geringere hoogte gedurende transport. Deze uitrusting werd met groot succes toegepast gedurende de landingen in Normandië en de daarop volgende campagne in Noord-West Europa.

- Paint required parts before assembly. Assemble parts in sequence shown. Black numbers in circle indicate part number. Black numbers in star indicate completed section.
- Peindre les pièces nécessaires avant le montage. Monter les pièces dans l'ordre indiqué. Les numéros noirs encadrés indiquent la pièce numérotée. Les numéros noirs dans une étoile indiquent la section terminée.
- Benötigte Teile vor Zusammenbau anmalen. Teile der Reihe nach wie gezeigt zusammenbauen. Schwarze Zahlen im Kreis geben den nummerierten Teil an. Schwarze Zahlen im Stern geben den fertigen Abschnitt an.
- Pitturate i pezzi necessari prima del montaggio. Montate i pezzi nell'ordine indicato. I numeri neri nel cerchio indicano la parte numerata. I numeri neri in stella indicano la sezione finita.
- Las piezas necesitan pintura antes de su montaje. Móntense las piezas según la secuencia indicada. Los números negros en un círculo indican el número de pieza. Los números negros en una estrella indican la sección completa.
- Schilder vereiste onderdelen vóór monteren. Monteer delen in volgorde. Zwarte nummers in cirkel geven het nummer van het onderdeel aan. Zwarte nummers in ster geven de voltooide sectie aan. (Militair materieel, auto's en schepen.)



CEMENT PARTS TOGETHER
COLLER ENSEMBLE LES PIÈCES
TEILE ZUSAMMENKLEBEN
ATTACCARE I PEZZI CON ADESIVO
UNIR LAS PIEZAS CON ADHESIVO
BEVESTIG DE DELEN AAN ELKAAR



DO NOT CEMENT TOGETHER
NE PAS COLLER ENSEMBLE
NICHT ZUSAMMENKLEBEN
NON ATTACCARE CON ADESIVO
NO UNIR LAS PIEZAS CON ADHESIVO
NIET AAN ELKAAR BEVESTIGEN



ACCESSORIES - OPTIONAL LOCATION
ACCESSOIRES - POSITION OPTIONNELLE
ZUBEHÖRTEILE - ANBRINGUNG OPTIONAL
ACCESSORI - POSIZIONE FACOLTATIVA
ACCESORIOS - ACCPLAMIENTO OPCIONAL
ACCESSOIRES AAN TE BRENGEN NAAR KEUZE



TRIM OFF SHADED AREA
ENLEVER LA ZONE OMBRÉE
SCHATTIERTE FLÄCHEN VERSCHNEIDEN
RIFILARE LA ZONA IMBREGGIATA
RECORTA ZONA SOMBREADA
WERK GEARCEERD GEDEELTE AF

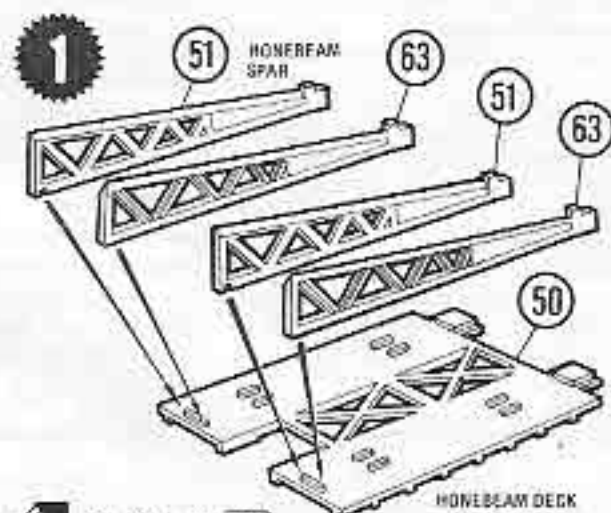

51.63 - 50 x2

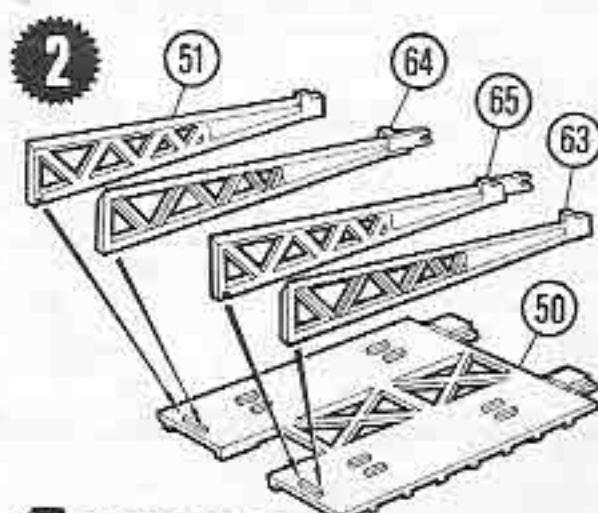

51.63.64.65 - 50

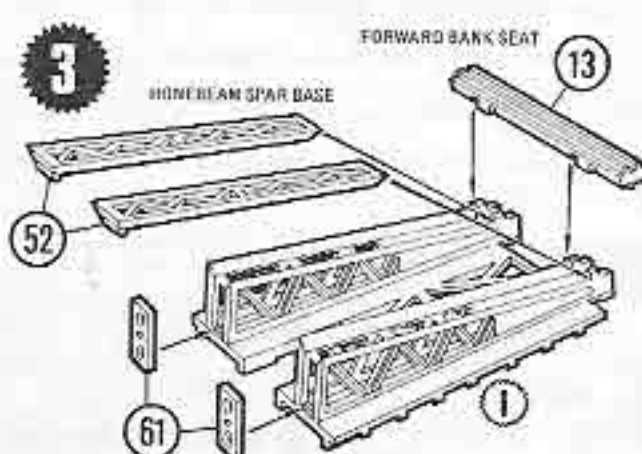

52.61 - 13 x2

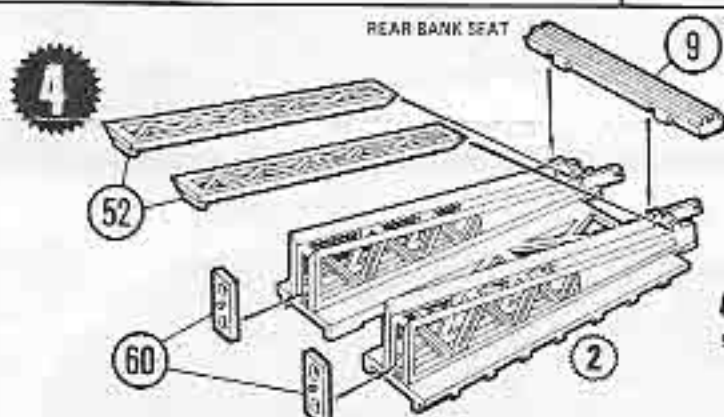

52.60 - 9 x2

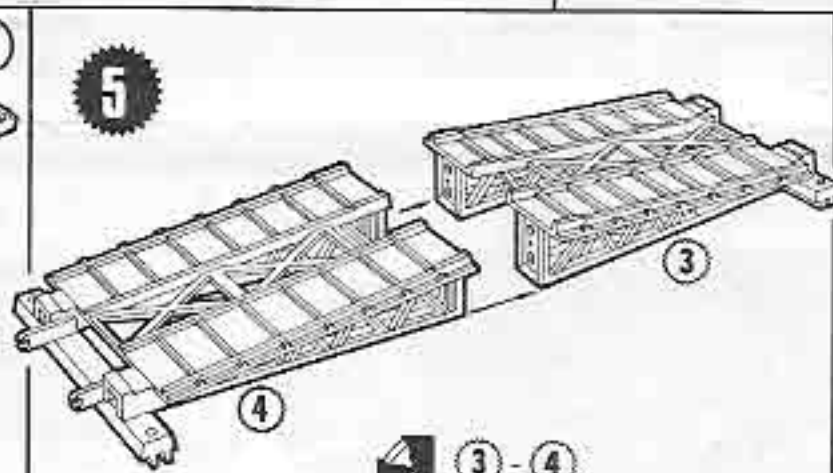

3 - 4

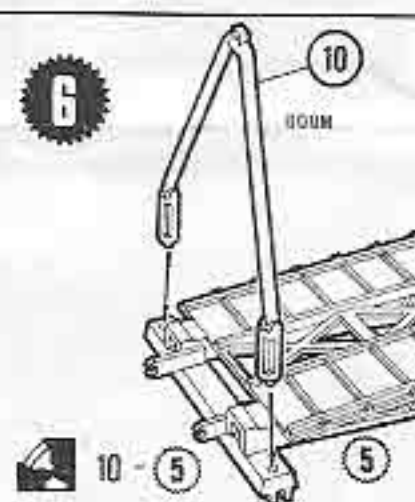

10 - 5

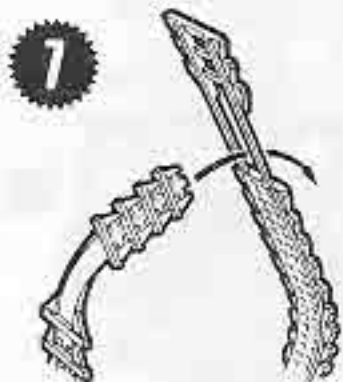

11-12 18 - [11.12]



8 - 37 36 - 37 15.22.39 - [36.37] 17.38 - [36.37] x2



2 3 17.38 - [36.37] x2

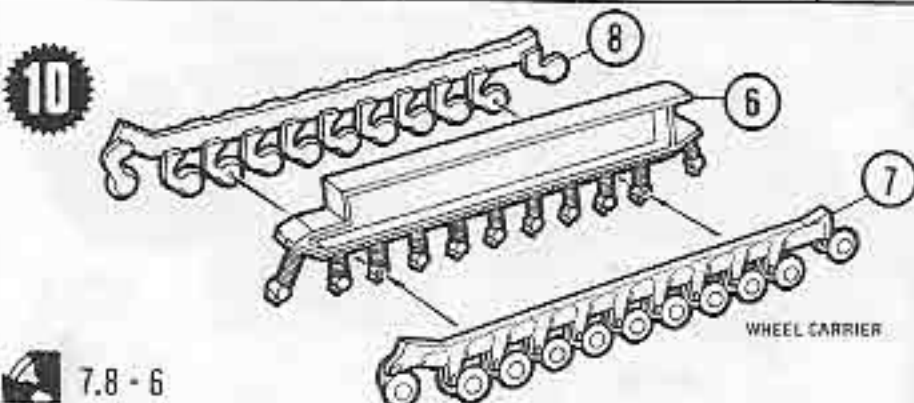

7.8 - 6

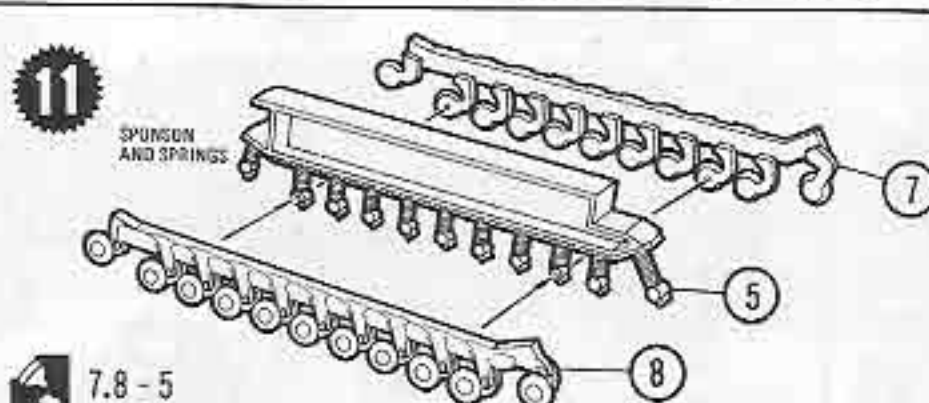

7.8 - 5

