

H-225-240A

2-LG 2-LG 33-TF

NE PAS NE PAS

33-TF

MIRAGE III E N°423
MIRAGE III E N°423
MIRAGE III R N°310
MIRAGE III R N°310

AVIONS M. BASSAULT
MIRAGE III R N°310
AVIONS M. BASSAULT

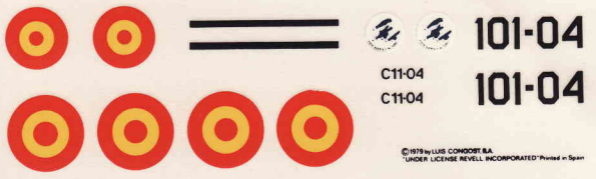

© 1979 by LUIS CONQORT S.A. UNDER LICENSE REVELL INCORPORATED Printed in Spain

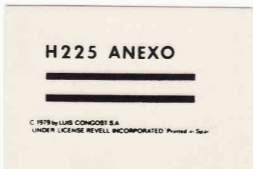

MIRAGE IIIE, S, R, RS



225

Desarrollado a la vista de las experiencias israelíes de la Guerra de los Seis Días, el Mirage IIIE se diferencia de las versiones precedentes en la adopción de un moderno sistema de navegación y puntería optimado para las misiones tácticas en lugar de las de defensa aérea, y en un aumento del número de puntos de enganche para cargas ofensivas. Vetada la venta a Israel por el gobierno francés, los primeros ejemplares de serie pasaron a equipar varios grupos de caza franceses, pero el nuevo modelo fue pronto ofrecido para la exportación, y Libia compró treinta, con la condición de que no podían ser cedidos a un tercero. Pilotados por personal pakistaní (Libia carecía de pilotos cualificados) se hicieron notar al ametrallar una corbeta italiana que protegía los pesqueros que faenaban cerca de la costa africana; poco después, al estallar la Guerra del Yom Kippur, todos ellos fueron cedidos temporalmente a Egipto (Gadafi lo negó, pero los judíos derribaron por lo menos dos de ellos y los exhibieron ante la Prensa). Al romper el gobierno egipcio con la URSS, se emprendió un programa de renovación de sus fuerzas armadas con material occidental, y Arabia Saudita compró 38 IIIE que fueron cedidos inmediatamente a Egipto, pero no han combatido nunca contra Israel y sí contra los Mirage libios a raíz de los incidentes fronterizos entre Egipto y Libia (ambos bandos aseguraron que la victoria era suya).

Otro lugar donde los Mirage han entrado en combate ha sido en la India, pues Pakistán adquirió una buena cantidad de ellos y los ha usado con notable éxito en las dos últimas guerras con el Hindustán, principalmente como caza-bombarderos. Actualmente todos los escuadrones de combate se hallan esparcidos por las bases del Norte del país vista la tensa situación de la frontera afgana y la posibilidad de un ataque sorpresa por parte de la URSS. También los IIIE de la Federación de Emiratos Arabes patrullan las costas del Golfo Pérsico ante el creciente peligro que representa el Irán, y los sudafricanos operan a menudo en misiones antiguerrilla. Contrasta la situación de los Mirage libaneses, paralizados en el suelo desde hace casi diez años por la situación política del país. Como puede verse, el Mirage está presente en casi todos los "puntos calientes" del Globo.

No son los arriba mencionados los únicos países que emplean los IIIE, aunque por suerte los demás utilizadores no han tenido ocasión de emplearlos en combate, si bien los argentinos fueron desplegados cerca de la frontera chilena a raíz de las disputas fronterizas entre Argentina y Chile; más tranquilo ha resultado el servicio de los IIIE brasileños y venezolanos. Australia utiliza un derivado construido bajo licencia y siglado IIIO. Todos estos países emplean también el IIIR, que sustituye el radar por una batería de cámaras fo-

tográficas. En 1970, el gobierno español decidió comprar suficientes Mirage IIIE para reequipar el Ala de caza n.º 11, que volaba con los viejos F-86. Las entregas se prolongaron hasta 1972, siendo desde el principio muy apreciado por el personal de tierra (veteranos muchos de ellos de los complejos F-104G). Los pilotos experimentaron al principio algunas dificultades en su adaptación a las peculiares características del ala en delta, pero pronto fueron superadas y el C-11 (designación española del IIIE) asumió la defensa de todo el litoral mediterráneo, desde su base en Manises. Actualmente, es inminente el pase del Ala al Mando de la Aviación Táctica, siendo asumidas las misiones de defensa por los nuevos Mirage F1.

El Mirage IIIS es una versión desarrollada especialmente para la aviación suiza, con su electrónica enteramente renovada y armado con misiles americanos Falcon. Las radicales modificaciones se tradujeron en un enorme aumento del precio unitario, y tan sólo 36 fueron construidos, junto con 18 IIIRS de reconocimiento fotográfico.

FICHA TECNICA

Dimensiones:

Envergadura: 8,22 m; Longitud: 14,15 m; Altura: 4,25 m.
Peso vacío: 7.050 kg.; Peso máximo: 13.500 kg.

Prestaciones

Velocidad máxima: 2335 km/h. (Mach 2,2), 1400 (Mach 1,3) a nivel del mar.
Techo práctico: 17000 m; Subida a 15000 m. en 7 minutos.

Electrónica

Radar de intercepción y puntería Thomson-CSF "Cyrano II bis".
Radar de navegación y planimetría a efecto Doppler.
Sistemas de navegación y comunicaciones variables según utilizador.

Armamento

Dos cañones DEFA de 30 mm., con 125 balas por arma.
Un misil Matra 530 y/o dos Sidewinder.
Hasta 1800 kg. de bombas, misiles aire-tierra o lanzacohetes.

LA ESCALA DE ESTE MODELO ES DE 1/72

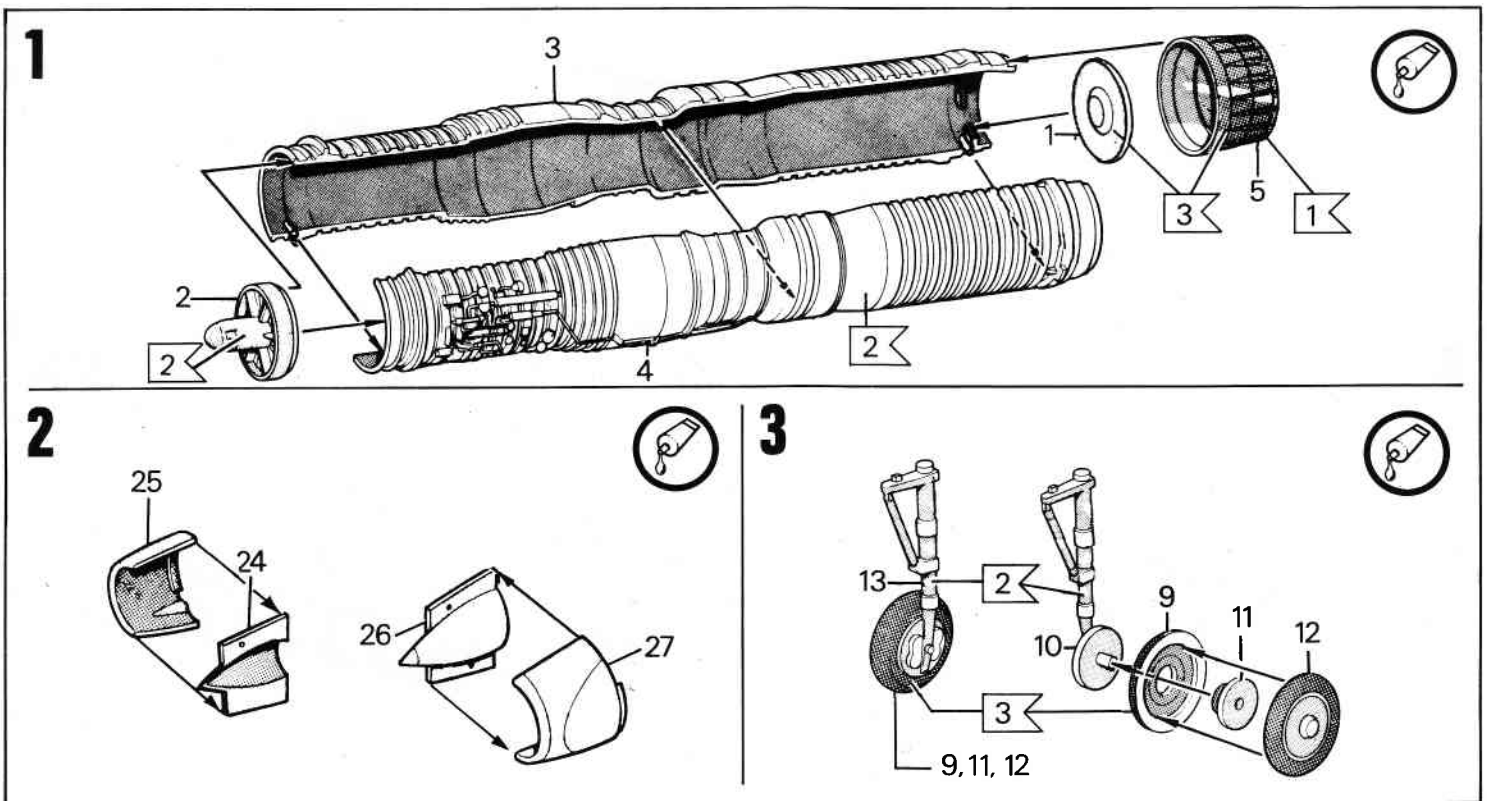

4

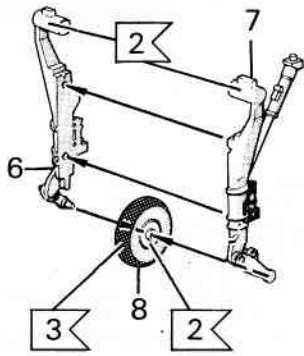

5

10X

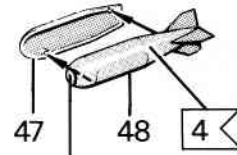

NARIZ
AMARILLO MATE O ESCARLATA

6

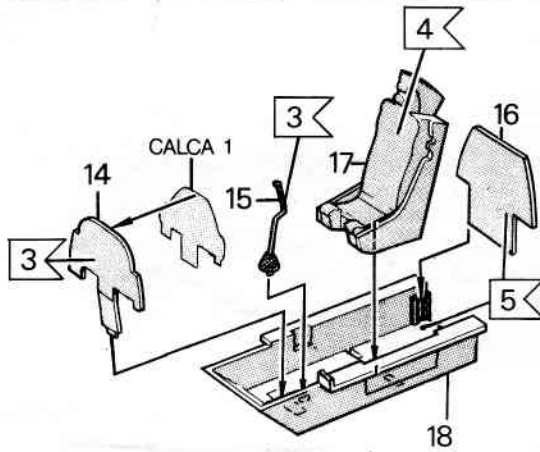

7

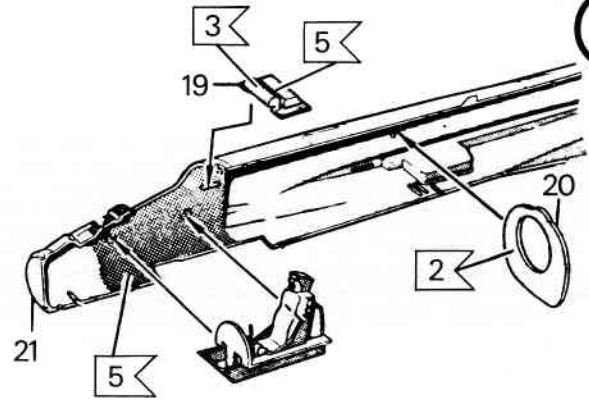

8

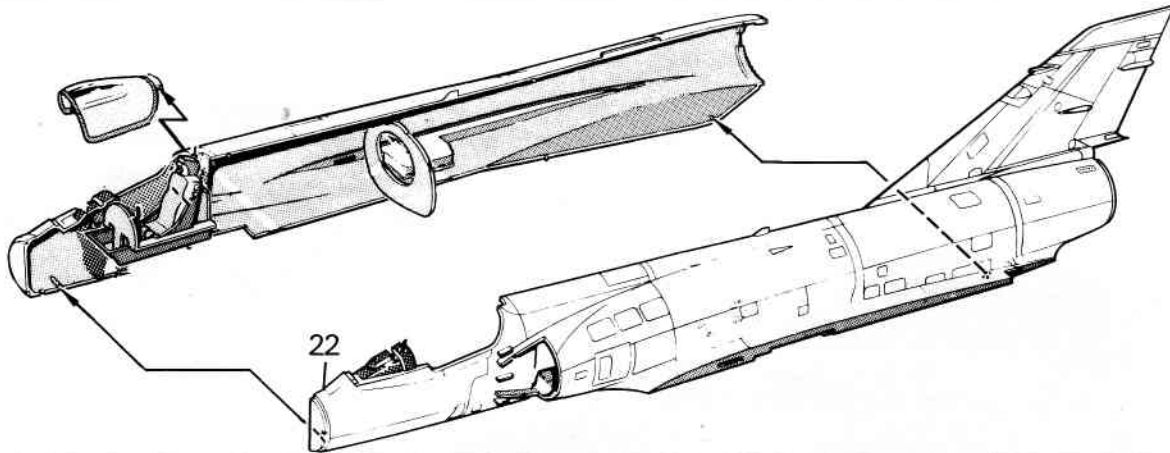

9

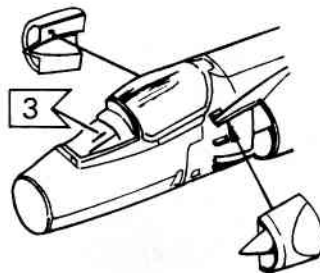

10

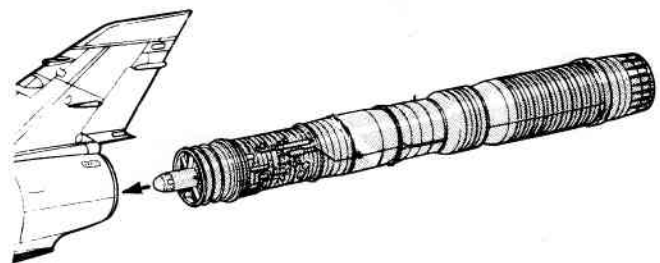

11

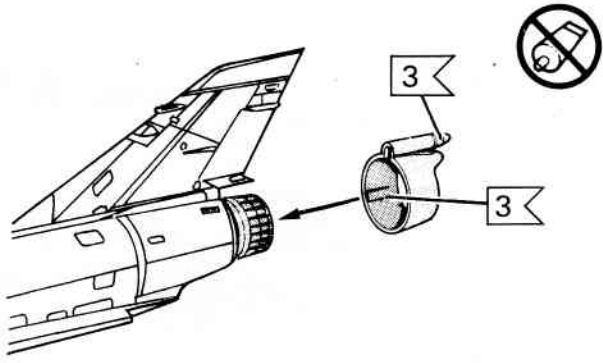

12

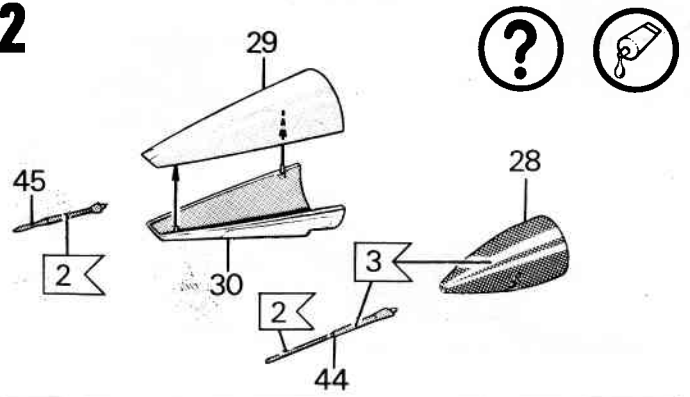

13

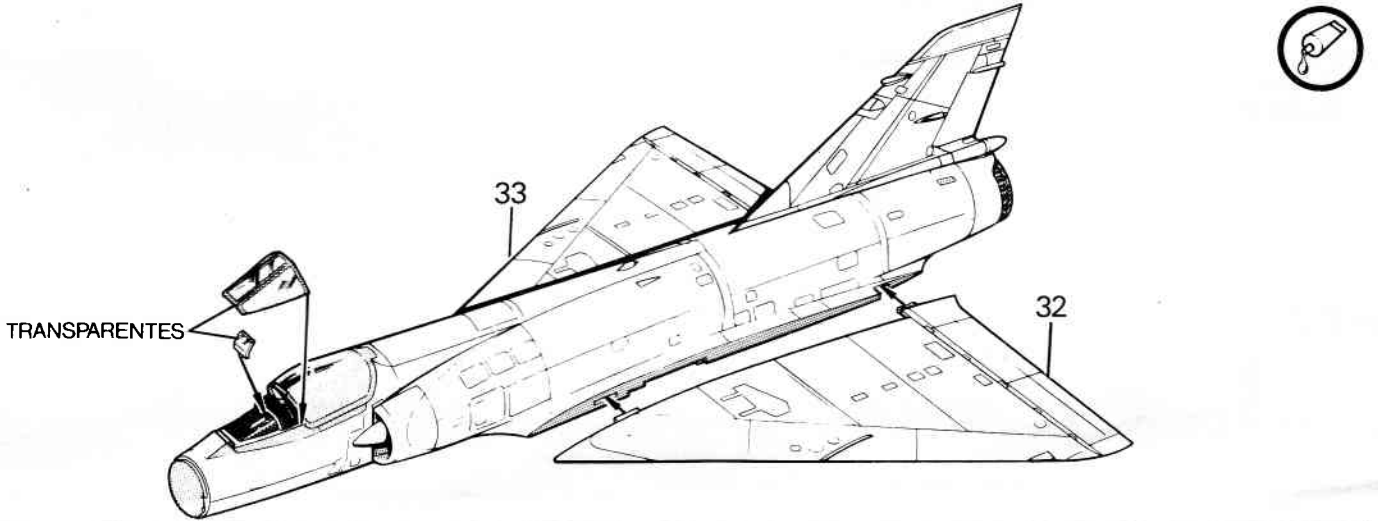

14 Ver posibles opciones al final.
 Conviene lastrar el morro si el mo-
 delo se realiza con el tren fuera.

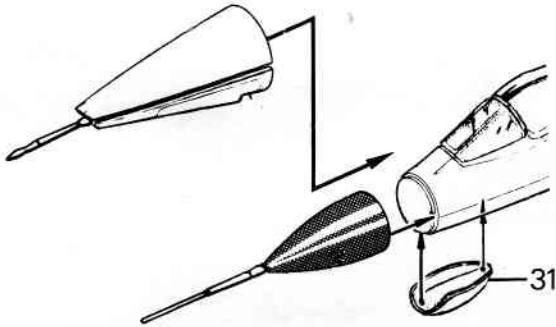

15

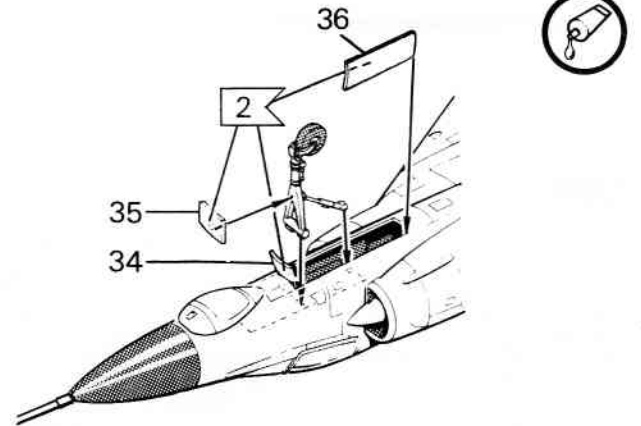

16

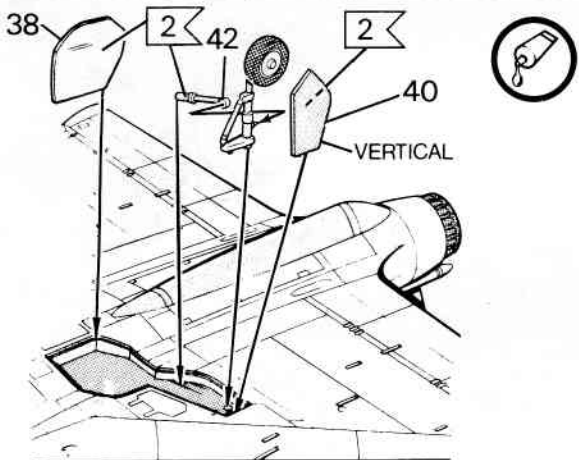

17

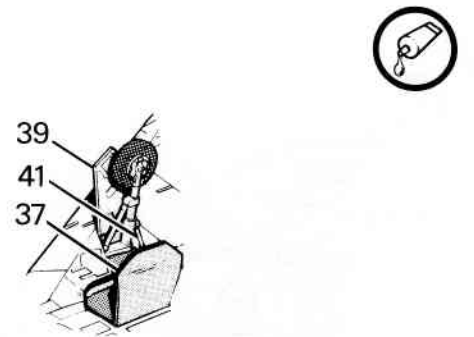

18

2X 

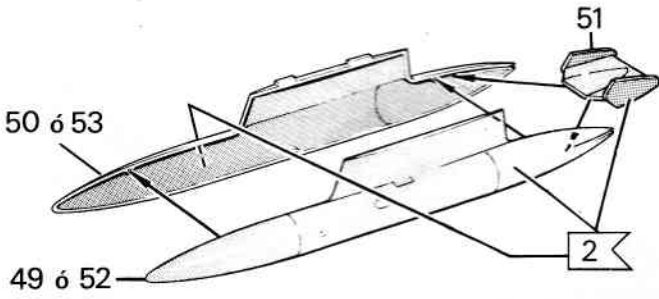

19



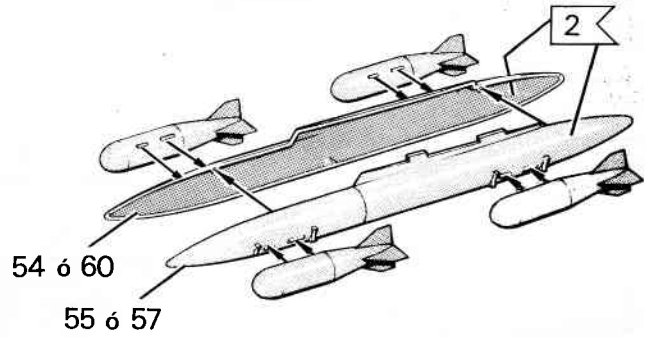

20



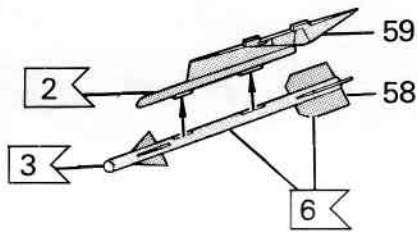

21



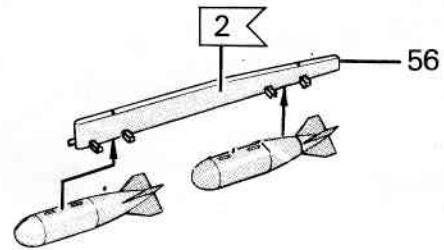

22

2X 

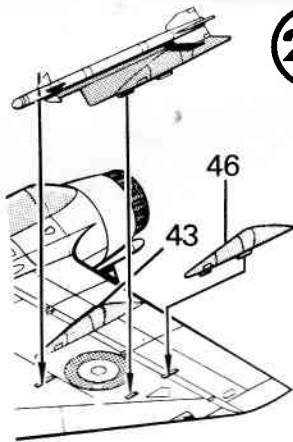

23

Intercambiable con el conjunto nº 19

2X 

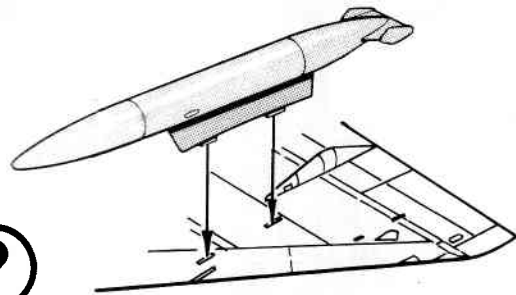

24



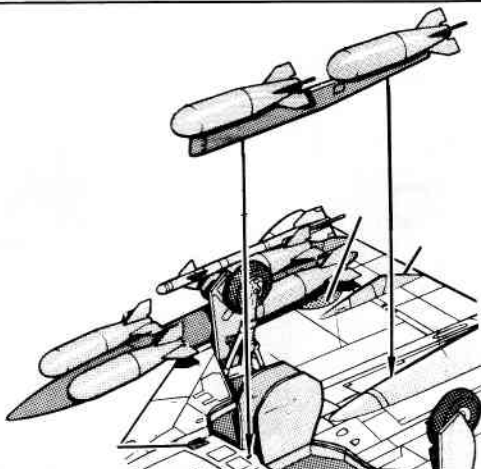

 PEGAR

 COLOCAR SIN PEGAR

2X

HAGALO ESTA CANTIDAD DE VECES

 OPCIONAL

CLAVE DE COLORES

1 GRIS METALICO

4 VERDE OLIVA

2 PLATA

5 GRIS CENIZA

3 NEGRO MATE

6 BLANCO MATE

Mirage III E de la 2ª Escadre de Chasse, Armée de l'Air. Destacado en Dijon, 1970.

Mirage III R de la 33 Escadre de Reconnaissance, 1978.

Versión IIIR

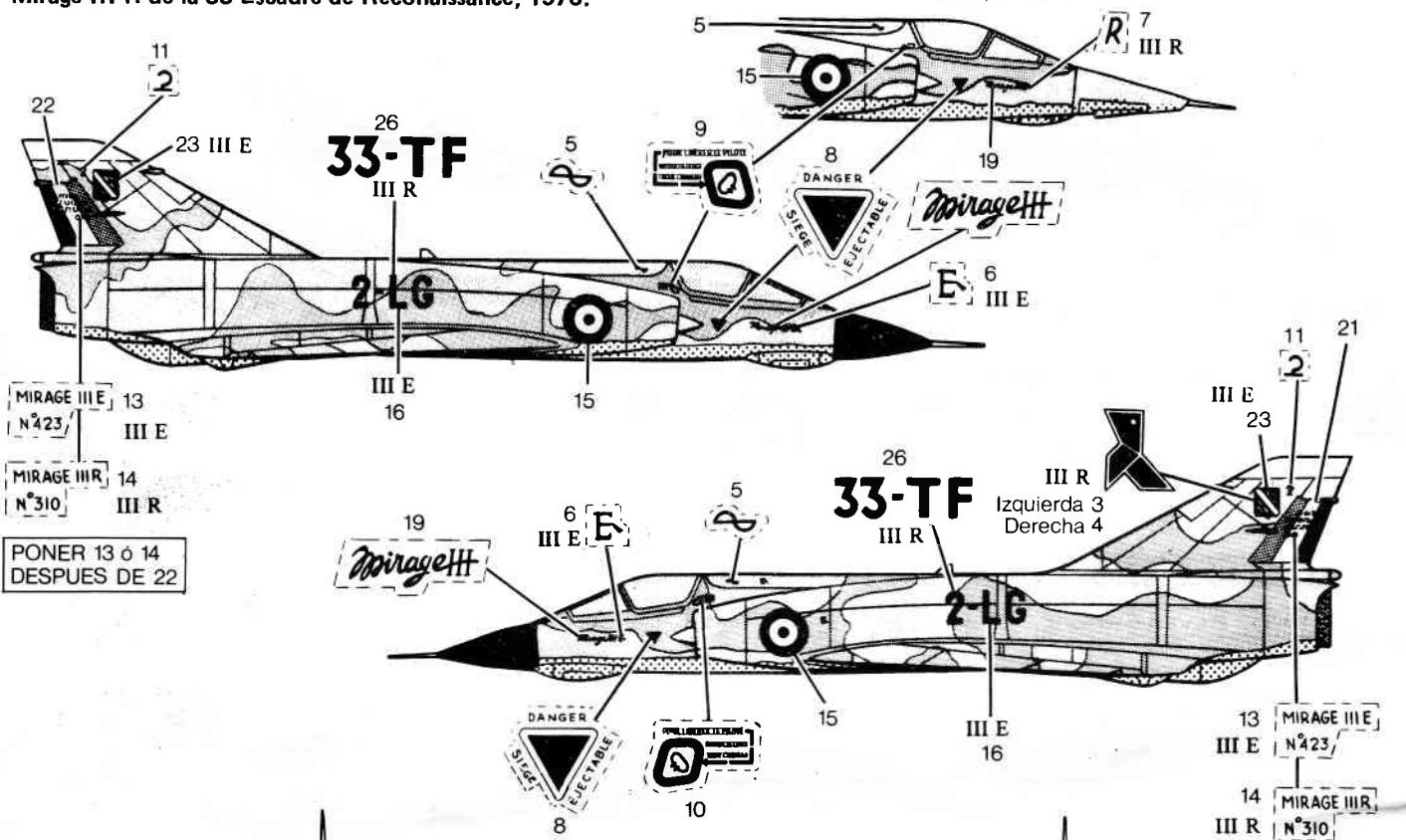

-  VERDE OLIVA
-  GRIS CENIZA
-  PLATA

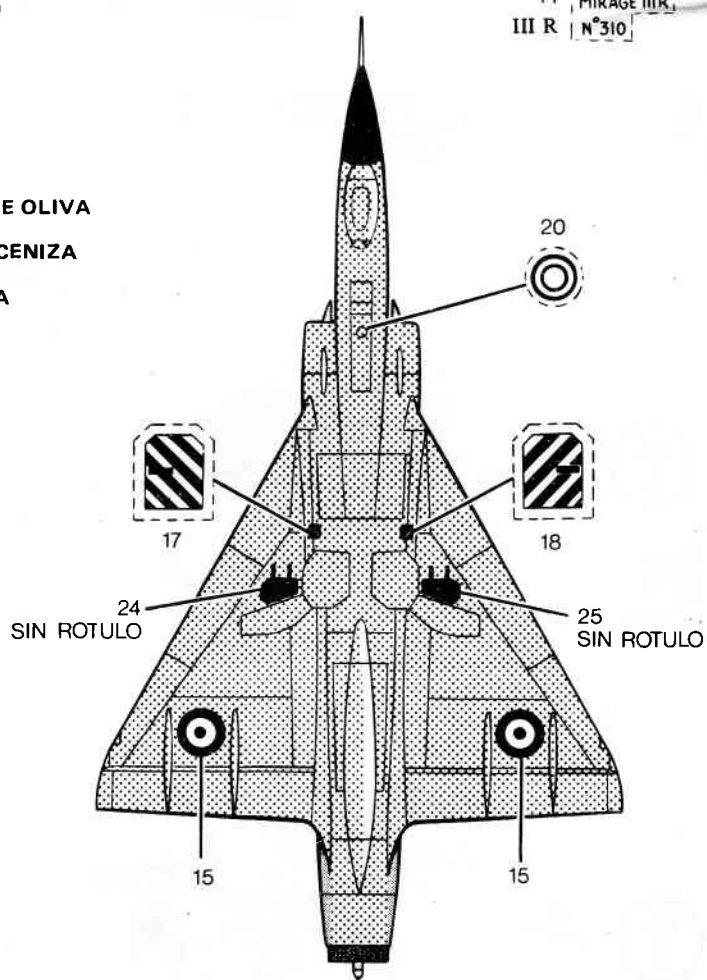
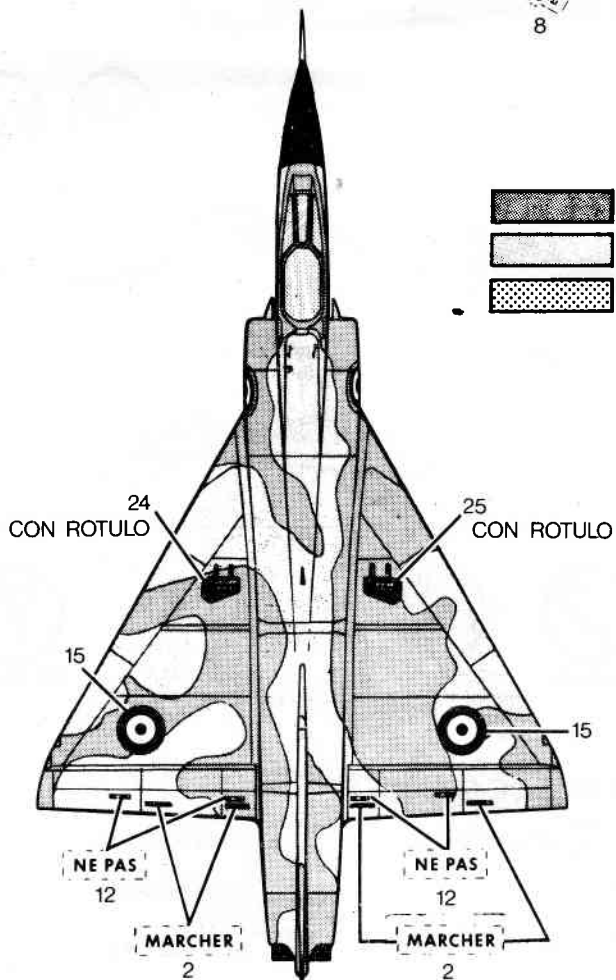

Mirage IIIS y IIIRS de la Schweizisches Flügwaffe.

Colocar las calcas 2, 5, 9, 11, 8, 10, 19, 20, 18, 17, 24, 25 y 12 en el mismo lugar que en los modelos franceses.

VERSION IIIRS DE RECONOCIMIENTO
(Para el IIIRS sustituir la calca 30 por la 31.)

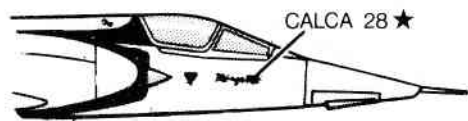

★ COLOCAR TAMBIEN EN EL LADO OPUESTO

PLATA

ALUMINIO- Plata con un poco de gris niebla

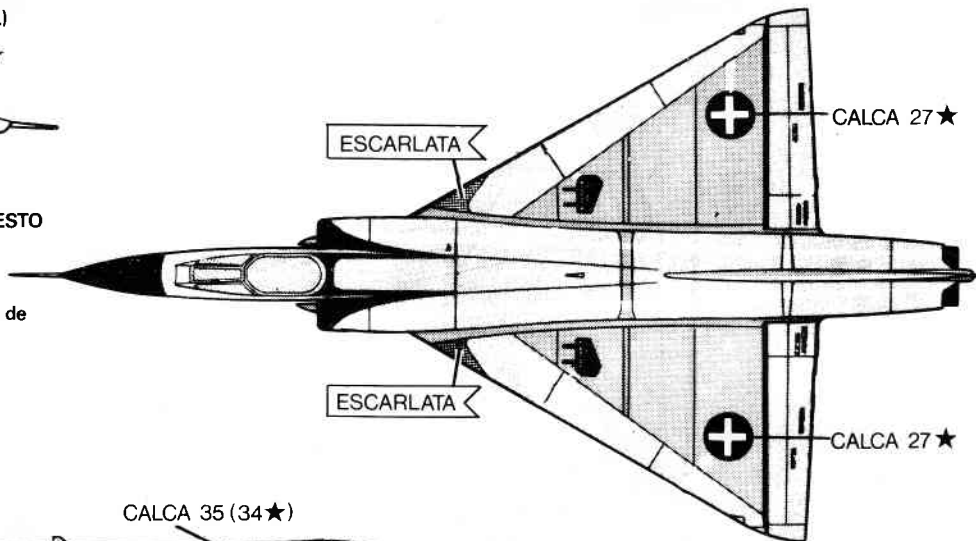
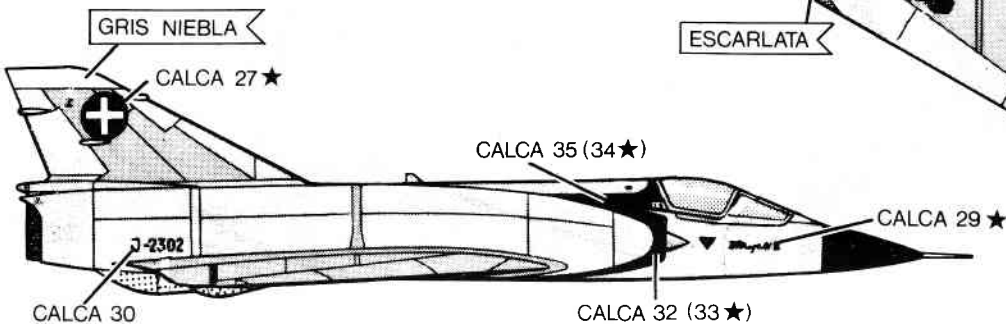

Mirage III EE del 101 Escuadrón de Mando de la Defensa, basado en Manises (Valencia).

Colocar las calcas 2, 5, 8, 9, 10, 11, 12, 17, 18, 19, 20, 24 y 25 en el mismo lugar que en el modelo francés.

VERDE OLIVA ★ COLOCAR TAMBIEN EN EL LADO OPUESTO

GRIS CENIZA

PLATA

