



CAT.No.48-017  
SCALE 1/48

# De Havilland DH.88

# Comet

У 1934 році була проведена одна з найбільш відомих гонок комерційних літаків за приз МакРобертсона, приурочена до сторіччя міста Мельбурн, столиці штату Вікторія в Австралії. Згідно з умовами змагання, учасники повинні були подолати відстань в 18 200 кілометрів між аеродромами в графстві Саффолк в Англії і Флемингтон у Мельбурна.

Для участі в цій гонці авіаконструктор Джеффри Де Хевіленд спроектував спеціалізований літак. De Havilland гарантувала, що літак буде відповідати всім умовам змагань і подолає трасу з середньою швидкістю не менше 322 км/г. В результаті такої реклами було отримано три замовлення. Літаки отримали назву DH-88 Comet. Перший DH-88 був випробуваний на початку жовтня 1934 року, і вже 20 жовтня всі три замовлені машини стартували в гонці:

G-ACSP (реєстраційне позначення). Замовлений подружжям Емі і Джимом Моллісон і названий «Блек Меджик» (англ. Black Magic). Літак здійснив безпосадочний переліт до Багдада, але достроково завершив гонку в Аллахабаде (Індія) - через неякісне пальне вийшли з ладу обидва двигуни.

G-ACSR. Замовлений автогонщиком Бернардом Рубіном, пілотувався професійними пілотами К. Уоллером (англ. K.F. Waller) і Кетгертом Джонсом (англ. O. Cathcart Jones). Фінішував на четвертому місці, подолавши дистанцію за 108 годин і 13 хвилин.

G-ACSS. Замовлений власником готелю «Будинок Гросвенор» (англ. Grosvenor House Hotel) в Лондоні - А. Едвардсом. Пілотувався пілотами Чарльзом Скоттом (англ. C. W. A. Scott) і Томом Кемпбелл-Блеком (англ. Tom Campbell Black) і прийшов до фінішу першим, завершивши гонку на одному двигуні (другий працював з перебоями) за 70 годин 54 хвилини і 18 секунд.

The de Havilland DH.88 Comet is a British two-seat, twin-engined aircraft built by the de Havilland Aircraft Company. It was developed specifically to participate in the 1934 England-Australia MacRobertson Air Race from the United Kingdom to Australia.

Development of the DH.88 Comet was initiated at the behest of British aviation pioneer Geoffrey de Havilland, along with the support of de Havilland's board, being keen to garner prestige from producing the victorious aircraft as well as to gain from the research involved in producing it. The Comet was designed by A. E. Hagg around the specific requirements of the race; Hagg produced an innovative design in the form of a stressed-skin cantilever monoplane, complete with an enclosed cockpit, retractable undercarriage, landing flaps, and variable-pitch propellers.

Three Comets were produced for the race, all for private owners at the discounted price of £5,000 per aircraft. The aircraft underwent a rapid development cycle, performing its maiden flight only six weeks prior to the race. Comet G-ACSS Grosvenor House emerged as the winner. Two further examples were later built. The Comet went on to establish a multitude of aviation records, both during the race and in its aftermath, as well as participating in further races. Several examples were bought and evaluated by national governments, typically as mail planes. Two Comets, G-ACSS and G-ACSP, survived into preservation, while a number of full-scale replicas have also been constructed.

## USED SYMBOLS / ВИКОРИСТОВУВАНІ СИМВОЛИ



stages of assembly  
послідовність зборки

**A1**

number parts  
номер деталі



apply decals  
нанести декали



to paint  
фарбувати



detach with knife  
відокремити ножом



glue  
клеїти



optional  
варіанти



make a hole  
свердлить



pull out of sprue  
витягнути з литника

**2x**

quantity of operations (parts)  
повторення операцій (деталей)

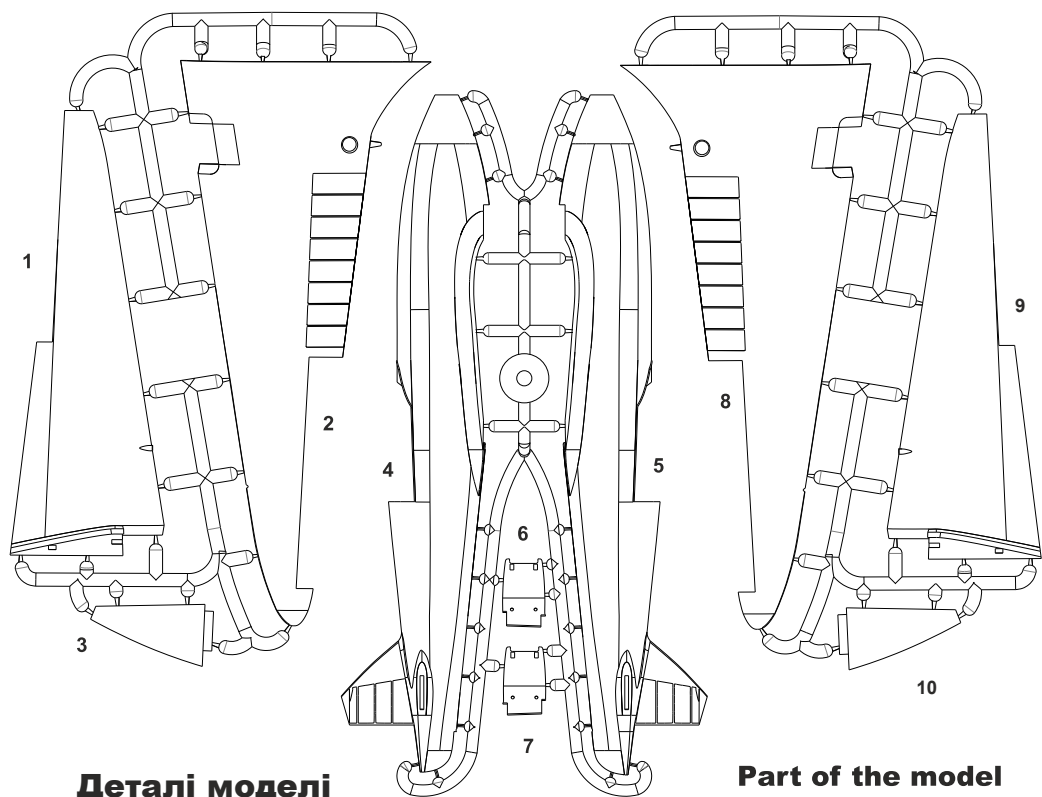

**Деталі моделі**

**Part of the model**

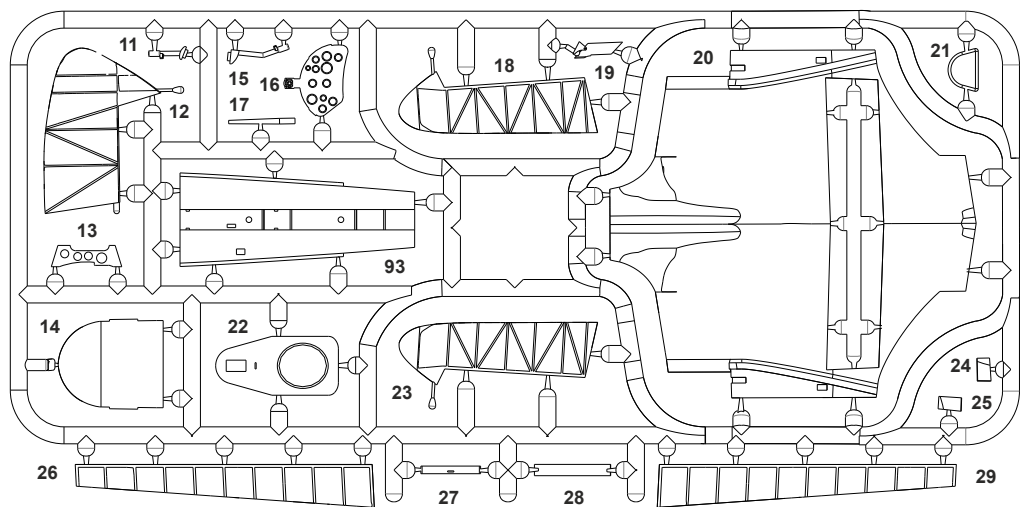

# Деталі моделі

# Part of the model

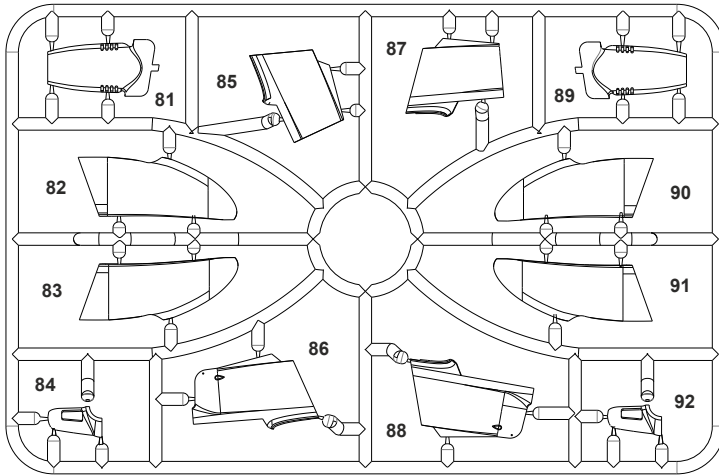
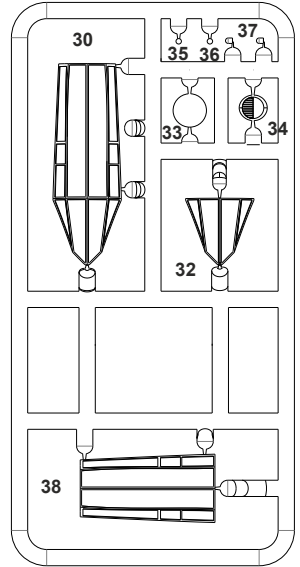
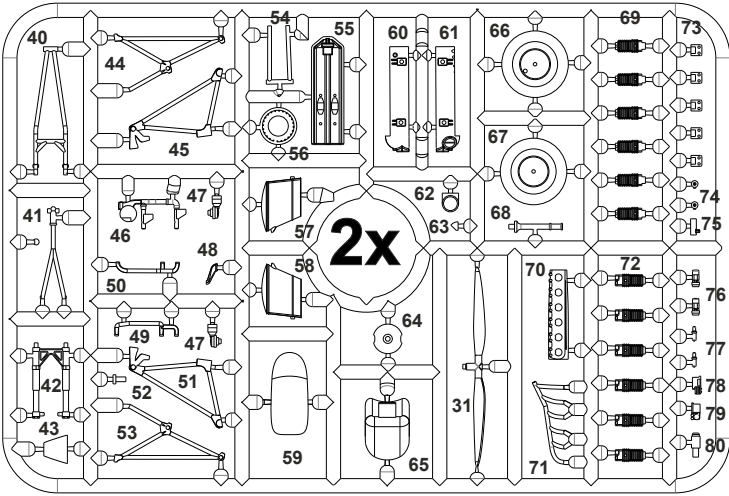

## Photo Etched Parts

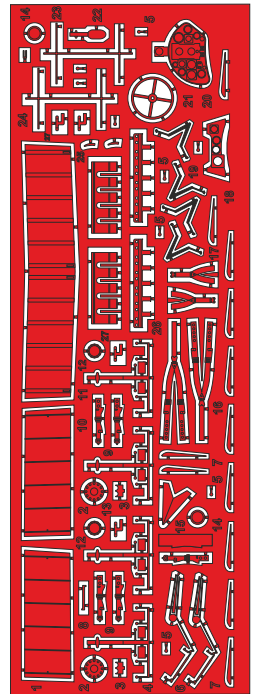

Film

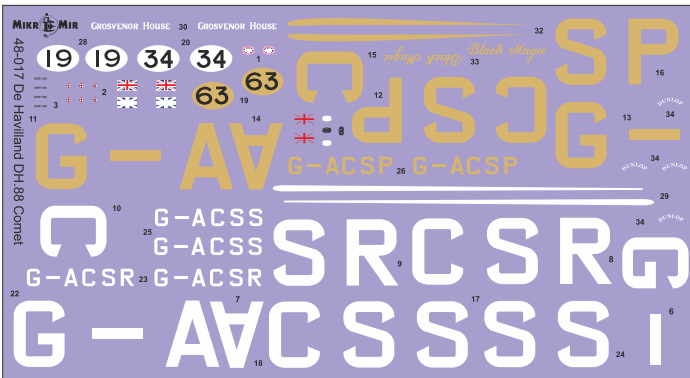
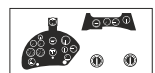

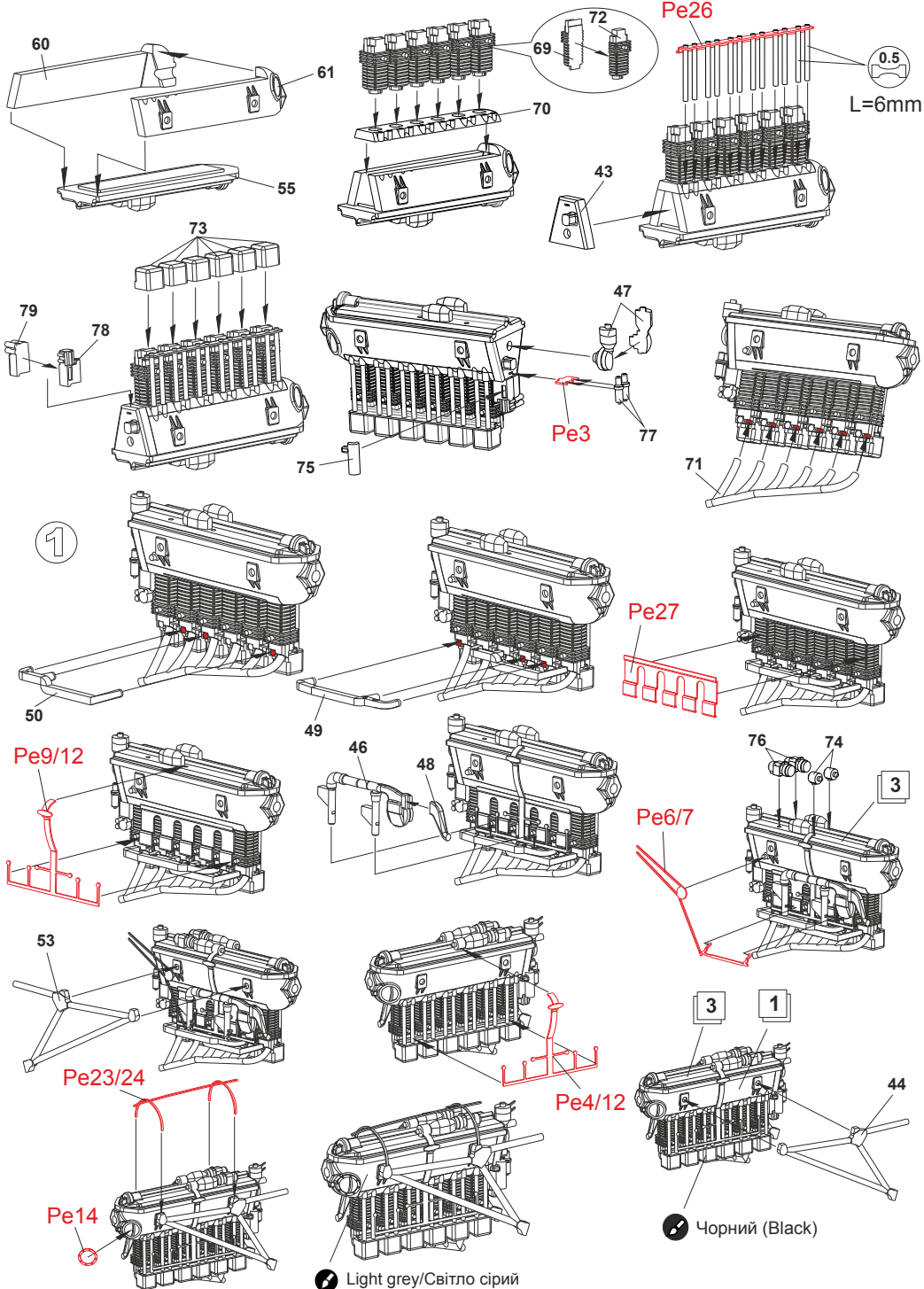

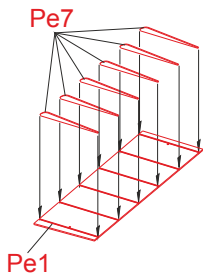
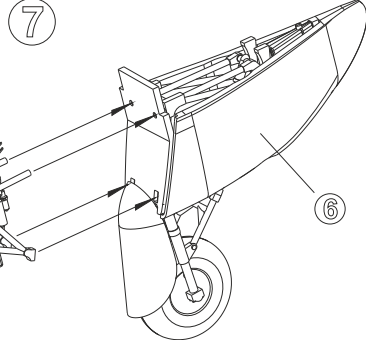
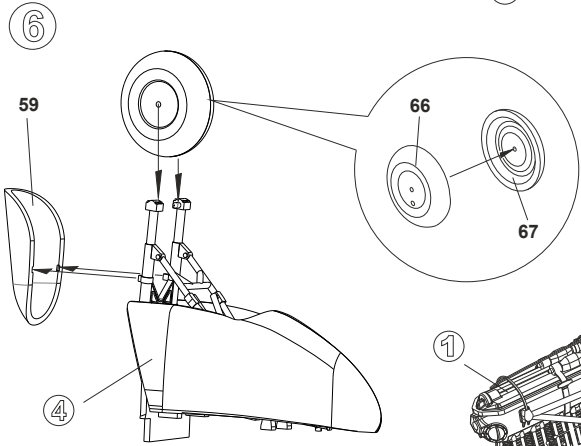
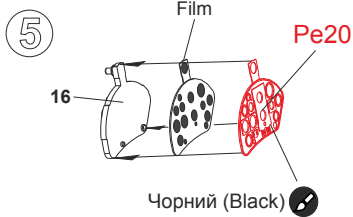
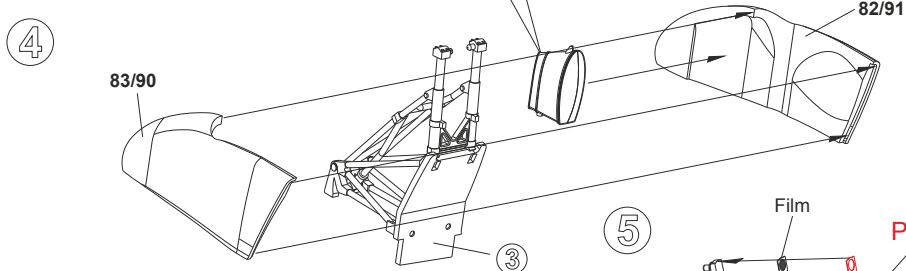
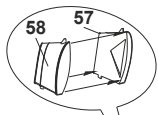
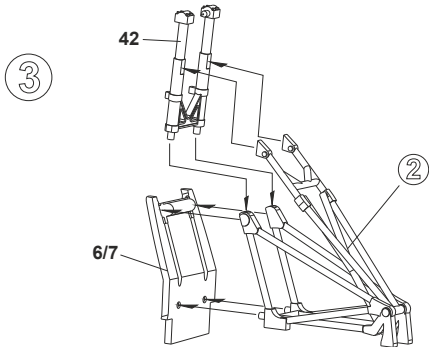
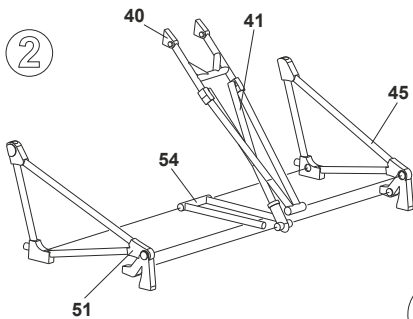

8

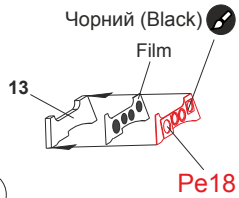
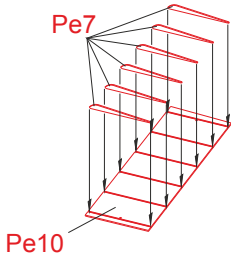

9

10

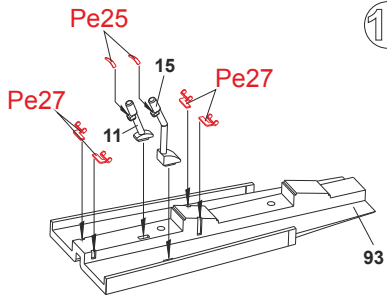

11

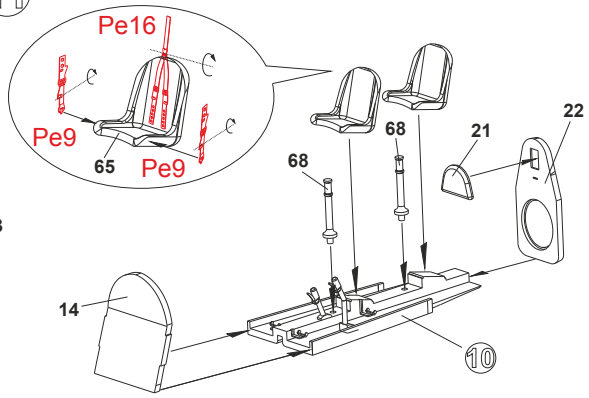

12

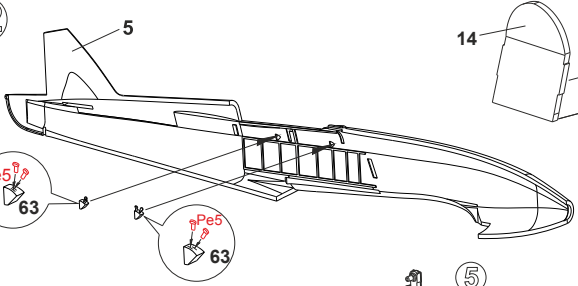

13

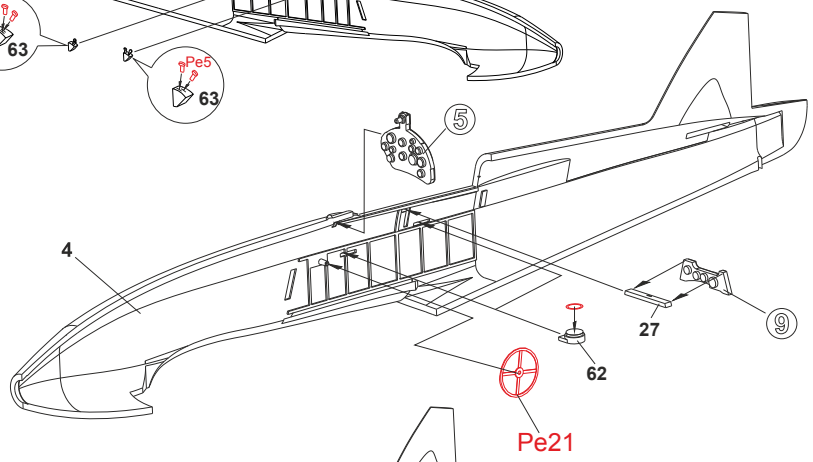

14

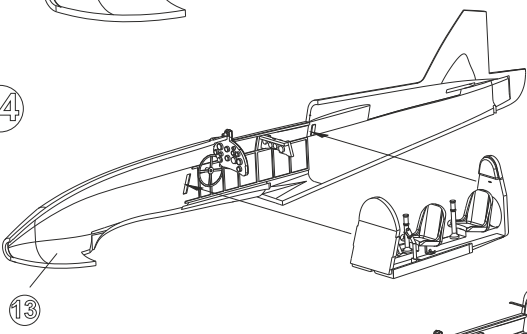

15

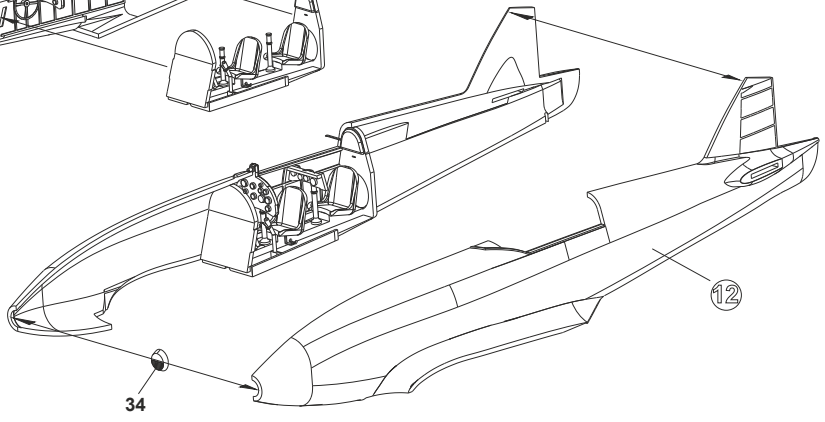

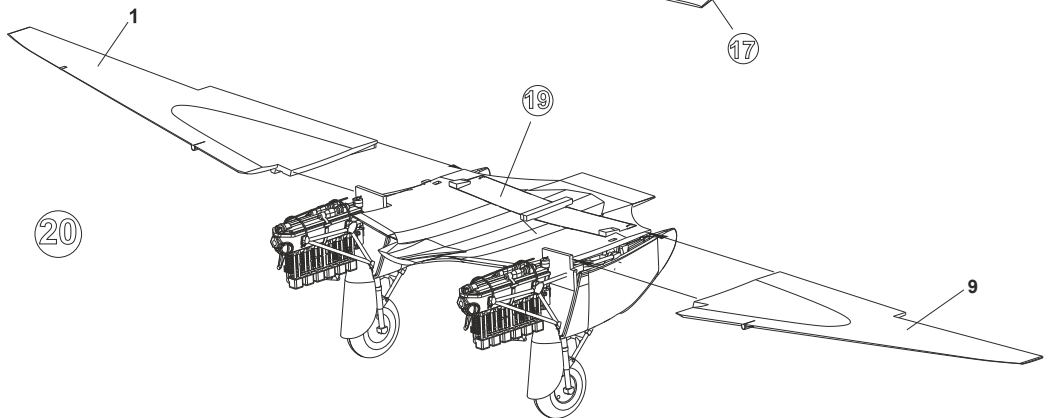
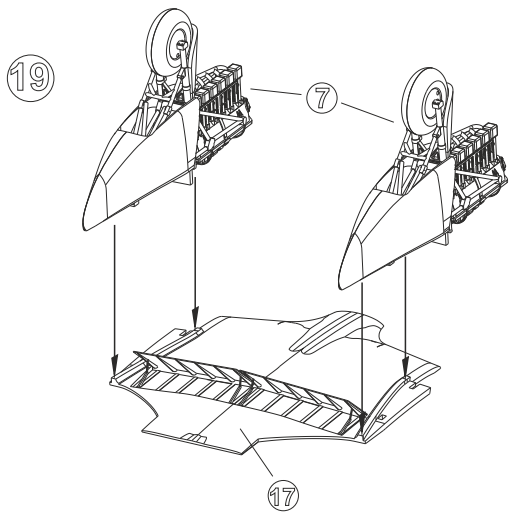
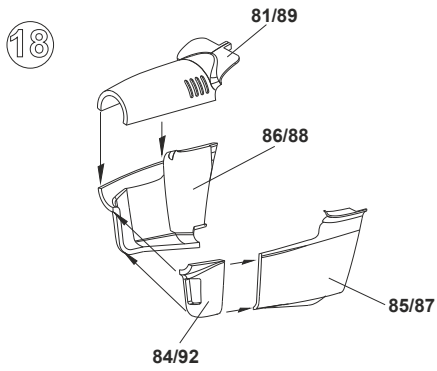
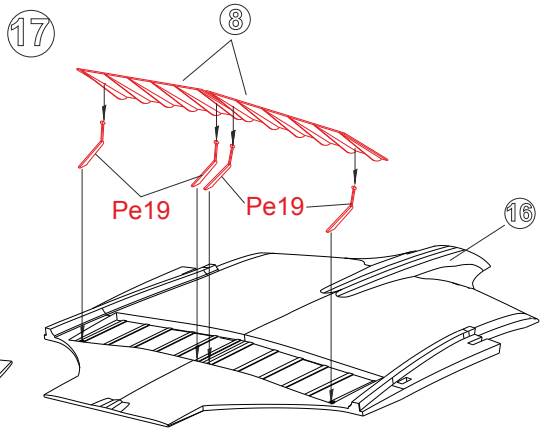
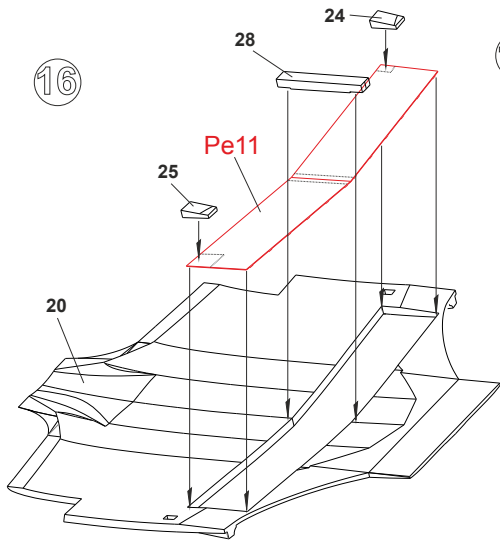

21

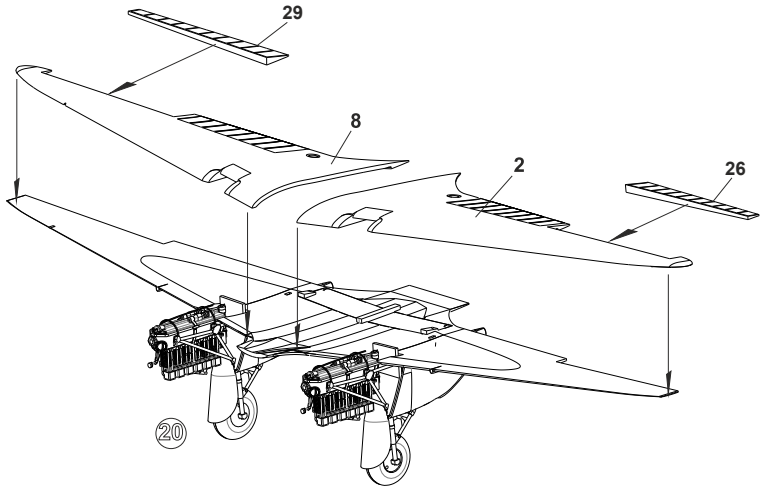

22

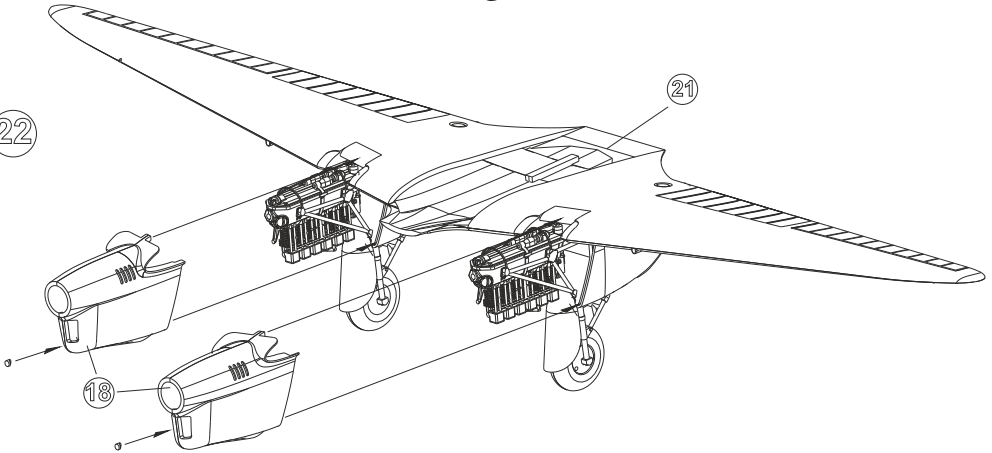



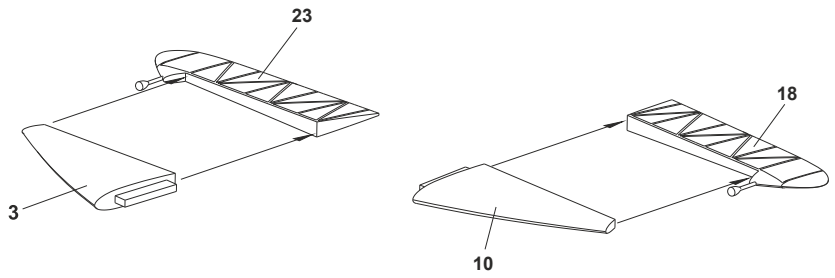

23

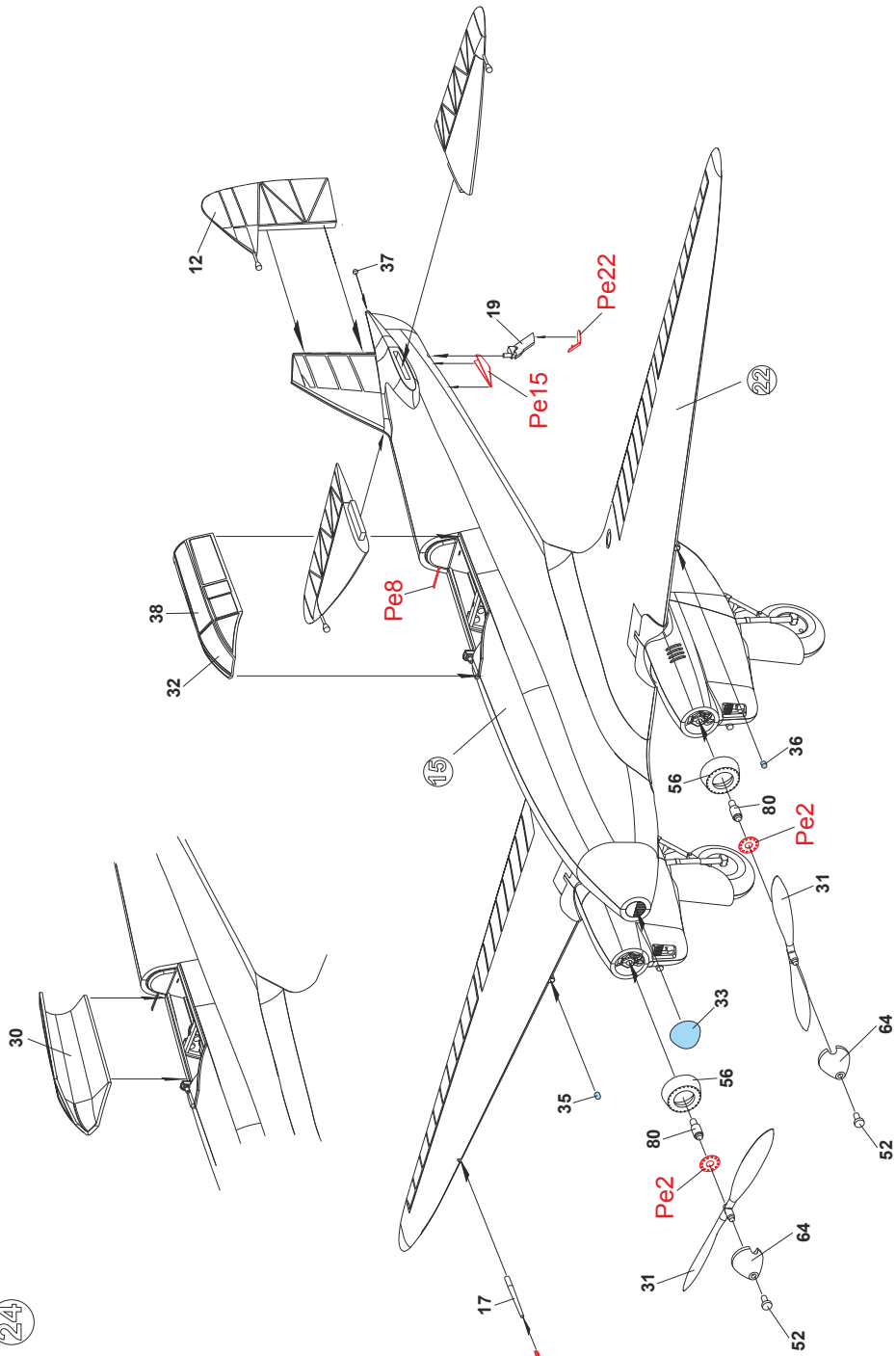

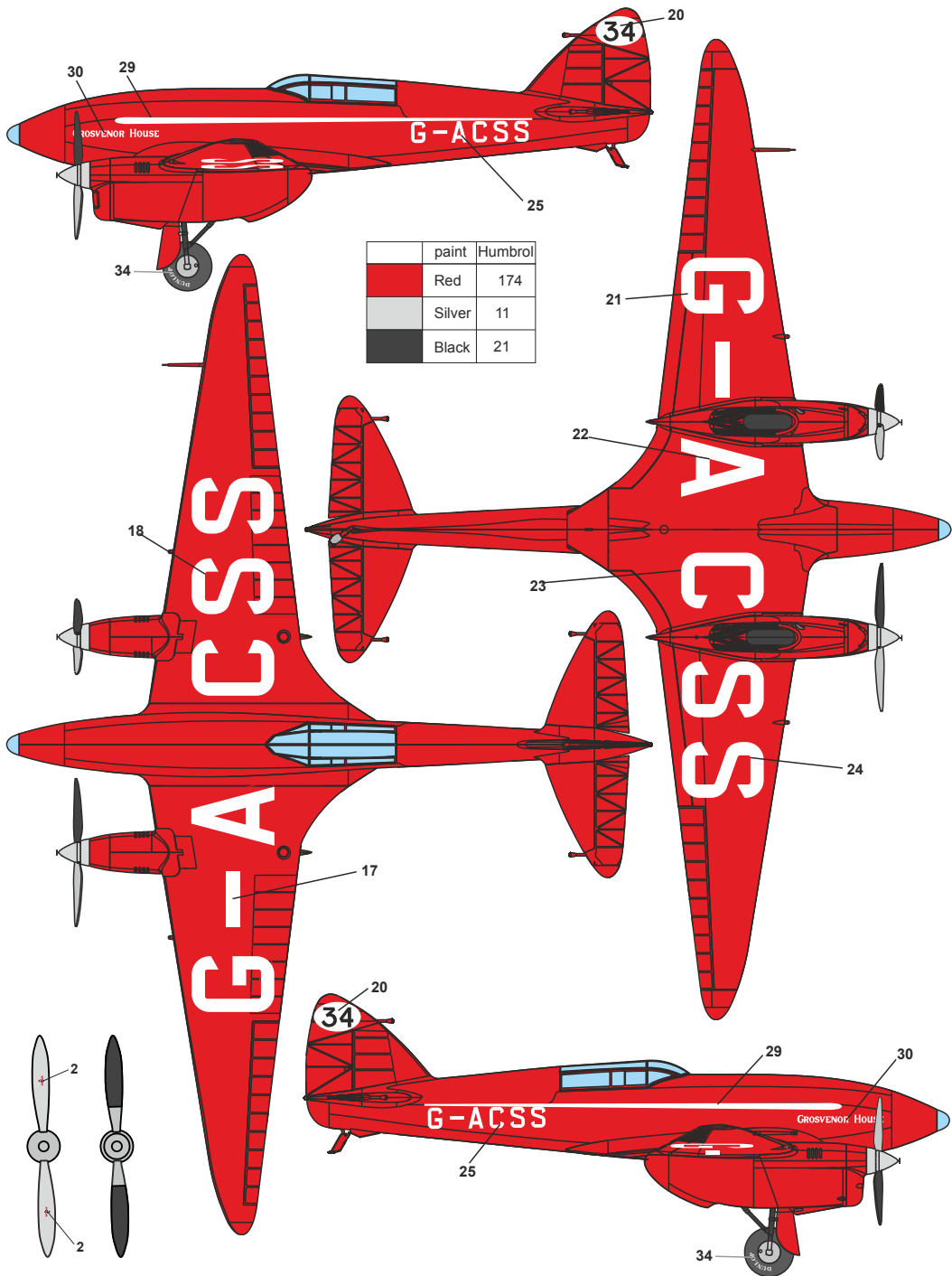





	paint	Humbrol
	Red	174
	Silver	11
	Black	21

30 29



GROSVENOR HOUSE

G-ACSS

34 20

25

34

	paint	Humbrol
	Red	174
	Silver	11
	Black	21

21

G-ACSS

22

18

G-ACSS

23

G-ACSS

24

17

G-ACSS

20

34



G-ACSS

29

30

25

GROSVENOR HOUSE

34

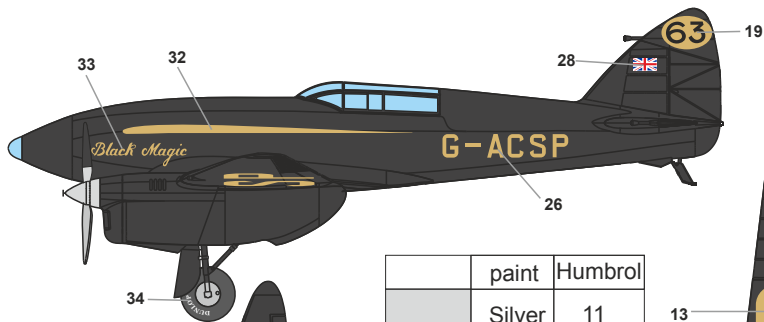

	paint	Humbrol
	Silver	11
	Black	21

