

# CITROËN 2cv

De 2 CV is voor de eerste keer te zien geweest op de automobieltonstelling van 1948, twaalf jaar nadat met de studies begonnen was. De auto werd gelanceerd door de heer Boulanger, directeur van Citroën, die dat verbazingwekkende voertuig absoluut wilde. Al vanaf 1936 had hij persoonlijk de grote lijnen ervan ontworpen die hij aldus samenvatte: « vier wielen onder een paraplu » en hij voegde er aan toe: « dat nieuwe voertuig dient, met een lading erin, door een weiland te kunnen rijden... zonder dat er een breuk is... Althans, dat wil de legende. » Dat voertuig met zijn lelijk uiterlijk kwam niet uit een bekendstaand vormgevingsbureau maar was het koelen en logische resultaat van een studie van ingenieurs. En toch zal de 2 CV in korte tijd het bewijs leveren van zijn onvermoede mogelijkheden. En dat gaat zeker in 1950 de leveringstermijnen oplopen tot zes jaar. Ondanks alle wijzigingen zal de 2 CV zich ontwikkelen zonder zijn karakter te verliezen, zelfs als de kleuren ervan vrolijker maar meer vuil aantrekkelijk worden dan de oorspronkelijke grijze metalen kleur.

De auto blijft steeds even praktisch en, hoewel in eerste instantie bestemd voor het platteland, zal hij al vlug onder de cliënten uit de steden een succes hebben dat Citroën niet verwachtte. In de loop van de jaren heeft de 2 CV zijn vermogen en prestaties aanzienlijk zien toenemen, maar met behoud van zijn verbazingwekkende weggiging op elk wegdek en hebben en dat geen enkel onderdeel van een 2 CV van 1948 overeenkomt met een van de draaisnelheid heeft kunnen verdubbelen en het vermogen verdrievoudigen zonder nadelige invloed op de levensduur. Lengte: 3,83 m - Breedte: 1,48 m - Hoogte onbelast: 1,6 m - Motor: fiscaal vermogen 3 CV - Aantal cilinders: 2 - Luchtcooling - 4 onafhankelijke wielen - Totaalgewicht belast: 895 kg.

2 CV presenterades för första gången vid Parissalongen 1948, efter tolv års utvecklingsarbete. Den i högsta grad okonventionella bilen lanserades av Citroëns direktören Boulanger. Redan 1936 fastslog Boulanger enligt vilken princip bilen skulle konstrueras: « 4 hjul med ett paraply över ». Den nya bilen skulle dessutom kunna köras fullastad med ägg över en åker - utan att ett enda av äggen gick sönder. « Det är i varje fall vad legenden förtäljer... Bilen med sin egenartade silhuet har inte ritats av någon känd designer, utan är det logiska och prosaiska resultatet av en grupp ingenjörens utvecklingsarbete. Men illlitterat skulle snart visa att den besatt oämnade möjligheter och bilen blev allt populärare. 1950 var leveranstiden hela 6 år. Och även om 2 CV skulle komma att utvecklas förklarade den aldrig sin egenart, inte ens när den ursprungliga metallgrå färgen ersattes av gladare, men också örnärligare, färger. Den praktiska och robusta bilen hade ursprungligen varit avsedd för landsbygden, men till Citroëns stora förvåning blev den snart en stor succé även i städerna. Under årens lopp förbättrades CV 2 prestanda avsevärt utan att bilen förändrade sina förbluffande vägegenskaper, lika goda på alla underlag och i alla väder. Mycket har alltså ändrats på bilen - på en 2 CV från 1949 och en från 1990 finns inte en enda del som är exakt lika. Dock är illicittrans motor med stor säkerhet den enda varvatl kunnat fördubblas och effekt tredubblas utan att livslängden förkortats. Längd: 3,83 m - Bredd: 1,48 m - Höjd, tom: 1,6 m - Motor: Luftkyld 2-cylindrig motor om 3 franska skattekraftkrakter (CV) - Separat hjulupphängning runt om - Totalvikt: 895 kg.

Den praktiska och robusta bilen hade ursprungligen varit avsedd för landsbygden, men till Citroëns stora förvåning blev den snart en stor succé även i städerna. Under årens lopp förbättrades CV 2 prestanda avsevärt utan att bilen förändrade sina förbluffande vägegenskaper, lika goda på alla underlag och i alla väder. Mycket har alltså ändrats på bilen - på en 2 CV från 1949 och en från 1990 finns inte en enda del som är exakt lika. Dock är illicittrans motor med stor säkerhet den enda varvatl kunnat fördubblas och effekt tredubblas utan att livslängden förkortats. Längd: 3,83 m - Bredd: 1,48 m - Höjd, tom: 1,6 m - Motor: Luftkyld 2-cylindrig motor om 3 franska skattekraftkrakter (CV) - Separat hjulupphängning runt om - Totalvikt: 895 kg.

2 CV-vognen vistest første gang på udstillingen i 1948, 12 år efter tværkættelsen af udviklingsarbejdet. Denne vogn lanceredes af Citroën's direktør, Monsieur Boulanger, der ønskede at skabe denne overraskende vogn. Han havde personligt opnisset hovedretningslinjerne for den så tidligt som i 1936 i følgende vendinger: « fire hjul anbragt uden en paraply », hvortil han føjede: « den nye bil skal være i stand til at køre tværs over en åker... lastet med æg uden at et eneste af dem går i stykker » i det mindste er dette, hvad legenden beretter... Denne bil, der synes så beskeden, er ikke tegnet af en berømt modeskaber, men er det kolige og logiske resultat af ingeniørundersegelser. Og dog varede det ikke længe, før 2 CV-vognen leverede bevis på sine uanede muligheder. Det i en sådan grad, at leveringstiden voksede helt op til 6 år i 1950. 2 CV-modellen ændres gang på gang, men udviklede sig desuagtet på en måde, så den ikke mistede sin oprindelige karakter, selv når den fremtræde i glattere farver, som lettere tilsmudses, end den oprindelige

metalgrå. Den forblev lige praktisk, og denne vogn beregnet for landboere oplevede snart en succes hos byfolk, som man ikke havde ventet sig hos Citroën. I årenes løb forøgedes 2 CV-vognens motorkraft og præstationsniveau betydeligt, idet den bibeholdt sin forbløffende køreegenskaber på enhver vejbelægning og i al slags vejr. Når det indrømmes, at der er indført vigtige forandringer, og at der ikke findes nogen enkeltlidel tilfælde mellem en 2 CV-bil fra 1948 og en 1990-model, så må det samtidig erkendes, at motoren er det eneste eksempel på, at det har været muligt at foretage en fordeling af omdrejningshastighed og en tredobling af motorkraften, uden at det har medført en forringelse af levetiden. Længde: 3,83 m - Bredd: 1,48 m - Højde i tom tilstand: 1,6 m - Motor: Skattekraftkrakter: 3 heste - Cylindrerantal: 2 - Luftafkøling - 4 uafhængigt ophængte hjul - Totalvægt, lastet: 895 kg.

O 2 CV foi apresentado pela primeira vez no salão de 1948, doze anos depois do início dos estudos. Este carro foi lançado pelo director da Citroën, o Sr. Boulanger, que desejava este surpreendente carro. Ele tinha esboçado pessoalmente as grandes linhas desde 1936 que resumia assim: « quatro rodas debaixo de um guarda-chuva » e acrescentava: « é preciso que o novo carro, carregado de ovos, possa atravessar um campo... sem quebrar um só ». E pelo menos assim que registra a lenda... Este carro com a silhueta ingrata não provinha de um gabinete de projectos de estile de renome, era o resultado fro é evidente de um estudo de engenheiros. No entanto o 2 CV não demoreu em comprovar as suas possibilidades insuspeitáveis. A tal ponto que os prazos de entrega aumentaram de sete seis anos em 1950. De modificação em modificação, o 2 CV evoluiu sem nada perder do seu carácter, mesmo quando adoptou cores mais alegres, mas que suaviam

mais do que o cinzento metalizado de origem. Continua sempre também prático, e este carro com vocação rural conhecerá em breve entre a clientela urbana um sucesso que não esperava a Citroën. Ao longo dos anos, o 2 CV teve a sua potência e as suas performances aumentadas de um modo apreciável, guardando sempre em todos os revestimentos e em todos os tempos, a sua estupefaciente segurança na estrada. Se é preciso admitir que importantes modificações foram feitas, e que não há qualquer peça comum entre um 2 CV de 1948 e um modelo de 1990, é preciso reconhecer francamente que o motor é simplesmente o único que nunca pôde duplicar o regime de rotação e triplicar a potência sem prejudicar a sua longevidade. Comprimento: 3,83 m - Largura: 1,48 m - Altura em vazio: 1,6 m - Motor: potência fiscal 3 CV - Número de cilindros: 2 - Arrefecimento por ar - 4 rodas independentes - Peso total em carga: 895 kg.

Rätslöikka - Citroën 2 CV esitettiin ensimmäistä kertaa vuonna 1948 autonäyttelyssä, kaksitoista vuotta sen suunnittelun aloittamisesta. Sen toi markkinoille Citroënin johtaja heera Boulanger, joka neuus toteuttaa tämän hämmästyttävän auton. Hän suunnitteli itse sen pääperiaatteen jo vuonna 1936 kuvailen sitä lyhyesti: « neljä pyörää saatevarjon alla » ja lisäsi « uuden auton on pystyttävä kuljettamaan munia pellon yli... rikkomatta niistä yhtään ». Ainakin niin kertoo tarin... Tämä kummallinen näköinen auto ei ole minkään maineikkaan muotoilutoimiston laatima, se insinöörin tekemän tutkimuksen kynnä ja looginen tulos. Kuitenkin alusta lähtien 2 CV osoitti lukemattomia mahdollisuuksia: jopa niin suuressa määrin, että vuonna 1950 sen toimitusaika saattoi kestää jopa kuusi vuotta. Mallien kehityksessään Citroën 2 CV ei menetä mitään luonteestaan, e tois illoisemmissa värsissä kuin alkuperäisessä metallinharmaassa asussaan. Se osoit-

tautui aina yhtä käteväksi ja tämä maalaiskäyttöön tarkoitettu auto menestyikin yllättäen kaupunkilaisiakkaiden parissa. Siihen Citroënilla ei ollu lainkaan varauduttu. Vuosien kuluessa Citroën 2 CV kehitti tehoaan ja ajo-ominaisuuksiaan ansioikkaasti, säilyttäen kuitenkin aina kaikissa muodoissaan ja joka säässä hämmästyttävät ajo-ominaisuutensa. Joskin on myönnettävä, että vuoden 1948 ja vuoden 1990 malleissa ei ole yhtäkään samanlaista osaa, on todettava että siinä on todellakin ainoa moottori, jossa kierrosluvun kaksinkertaistaminen ja tehon kolmekertaistaminen ei ole vähentänyt moottorin ikää. Pituus: 3,83 m - Leveys: 1,48 m - Korkeus tyhjänä: 1,6 m - Moottori: Verotusluokka: 3 CV - Syyliinteriluku: 2 - Ilmajälkytys - 4-vetoinen - Kokonaispaino lastissa: 895 kg.

The 2 CV was presented for the first time at the 1948 motor show, 12 years after the start of the design study. It was launched by the Citroën Director, Mr Boulanger, who had always wanted this remarkable vehicle. He had personally laid down the broad lines in 1936, describing them thus: « four wheels under an umbrella », and adding that the new car should be able to cross a field full of eggs without breaking one... At least this is what the legend says... This ugly shaped car was not the work of a famous stylist, it was the cold and logical result of a design study by engineers. Nevertheless the 2 CV quickly demonstrated its unexpected capabilities: to such an extent that the delivery delays continued to grow and reached 6 years in 1950. The 2 CV evolved through many stages of modification, without losing its character, even when it adopted colors which were brighter but more delicate than its original metal grey. It still remained just as practical,

and this « rural » vehicle soon obtained a degree of success with the urban clientele which had never been expected by Citroën. Over the years, the power and performance of the 2 CV were increased considerably, but it still retained its unbelievable roadholding on all surfaces and in all weathers. Although major modifications have taken place and none of the parts of the 1948 model 2 CV can be found in the 1990 model, it cannot be denied that the engine is the only one of which it has been possible to double the maximum RPM and triple the power output without adversely affecting its durability. Length: 3,83 m - Width: 1,48 m - Height (unladen): 1,6 m - Engine: rated horsepower 3 CV - Number of cylinders: 2 - Air cooling - 4 wheel independent suspension - Gross vehicle weight: 895 kg.

La 2 CV est présentée pour la première fois au salon de 1948, douze ans après le début des études. Cette voiture fut lancée par le directeur de Citroën M. Boulanger, voulant cette remarquable auto. Il en avait dressé personnellement les grandes lignes dès 1936 qu'il résumait ainsi: « quatre roues sous un parapluie » et il ajoutait: « il faut que la nouvelle voiture, chargée d'œufs, puisse traverser un champ... sans en casser un seul ». Du moins, est-ce ainsi que veut la légende. Cette voiture à silhouettte ingrata ne provient pas d'un bureau de style de renom, c'est le résultat fro et logique d'une étude d'ingénieurs. Pourtant la 2 CV ne perdra pas à donner la preuve de ses possibilités insoupçonnées. A tel point que les délais de livraison grimperont jusqu'à six ans en 1950. De modification en modification, la 2 CV évoluera sans rien perdre de son caractère, même quand elle adopte des couleurs plus gaies mais plus délicates que son gris métallisé

d'origine. Elle demeure toujours aussi pratique, et cette voiture à vocation rurale connaîtra bientôt parmi la clientèle urbaine un succès auquel on ne s'attendait pas chez Citroën. Au fil des ans, la 2 CV vit sa puissance et ses performances augmenter d'une façon appréciable, gardant toujours sur tous les revêtements et par tous les temps, sa stupéfiante tenue de route. Si l'on admet que d'importantes modifications ont eu lieu, et qu'il n'y a aucune pièce commune entre une 2 CV de 1948 et un modèle 1990, il faut bien reconnaître que le moteur est bien le seul dont on ait jamais pu doubler le régime de rotation et tripler la puissance sans nuire à sa longévité. Longueur: 3,83 m - Largeur: 1,48 m - Hauteur à vide: 1,6 m - Moteur puissance fiscale 3 CV - Nombre de cylindres: 2 - Refroidissement par air - 4 roues indépendantes - Poids total en charge: 895 kg

Der 2 CV wurde 1948 zum ersten Mal beim Automobilsalon vorgestellt, zwölf Jahre nach Beginn der Studien. Diese Auto wurde vom Citroën-Direktor Herr Boulanger initiiert, der dieses überaus scheinende Auto haben wollte. Er selbst hatte schon 1936 die großen Linien umrissen, mit den Worten: « vier Räder unter einem Regenschirm » und er fügte hinzu: « Das neue Auto muß mit Eiern beladen ein Feld durchqueren können, ohne daß ein einziges Ei dabei kaputtgeht ». So überliefert die ebenfalls die Legende. Der Wagen mit der bizarreren Silhouette stammt nicht aus einem namhaften Designbüro, sondern ist das kalte und klogische Ergebnis eines Ingenieur-Konstruktionsbüros. Der 2 CV bewies jedoch in kürzester Zeit seine ungerahnten Möglichkeiten, und zwar so sehr, daß die Lieferzeiten 1950 auf 6 Jahre stiegen. Von Veränderung zu Veränderung entwickelte sich der 2 CV ohne seinen Charakter zu verlieren, selbst dann, als er in fröhlicheren, schmutzempfindlicheren Farben als das ursprünglich Metallgrau geliefert wird. Er

ist nach wie vor sehr praktisch und dieses ländliche Fahrzeug hatte bald einen Erfolg bei der städtischen Kundschaft, den man bei Citroën nicht erwartet hatte. Im Laufe der Zeit wurde die Leistungsfähigkeit des 2 CV auf nennenswerte Weise gesteigert, aber er behielt auf allen Straßenbelägen und bei jedem Wetter seine erstaunliche Straßenlage. Wenn man auch sagen muß, daß entscheidende Veränderungen vorgenommen wurden und daß es kein Teil gibt, daß einem 2 CV von 1948 und dem Modell von 1990 gemeinsam ist, so muß man doch zugeben, daß der Motor der einzige ist, dessen Drehgeschwindigkeit man nicht verdoppeln und dessen Leistung man nicht verdreifachen konnte, ohne die Lebensdauer zu beeinträchtigen. Länge: 3,83 m - Breite: 1,48 m - Höhe (leer): 1,60 m - Motor: Steuerstärke 2 CV (29 PS) - Anzahl der Zylinder: 2 - 4 unabhängige Räder - zulässiges Gewicht: 895 kg



1

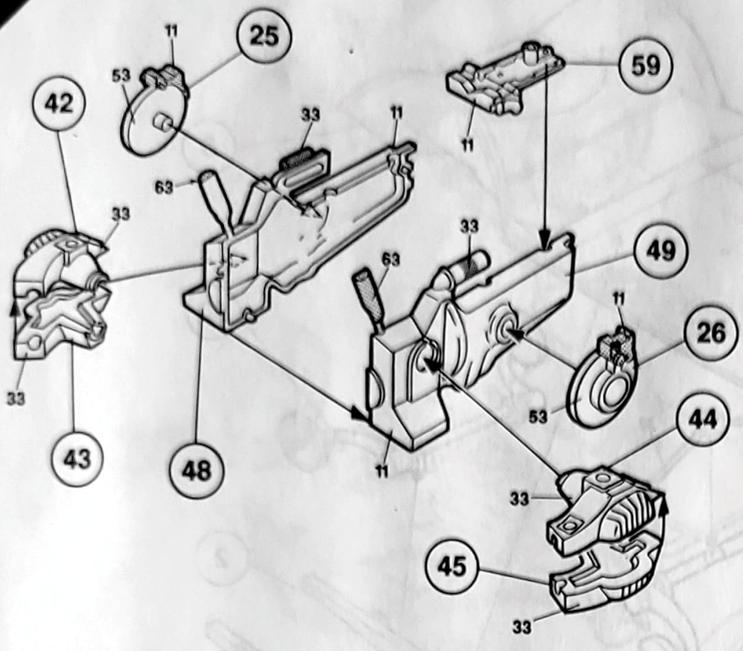

4

x4

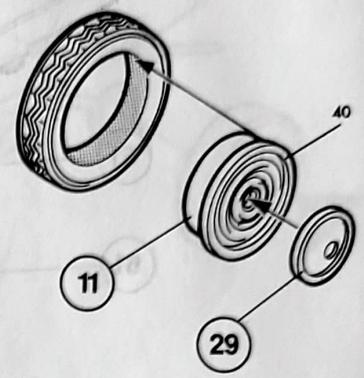

2

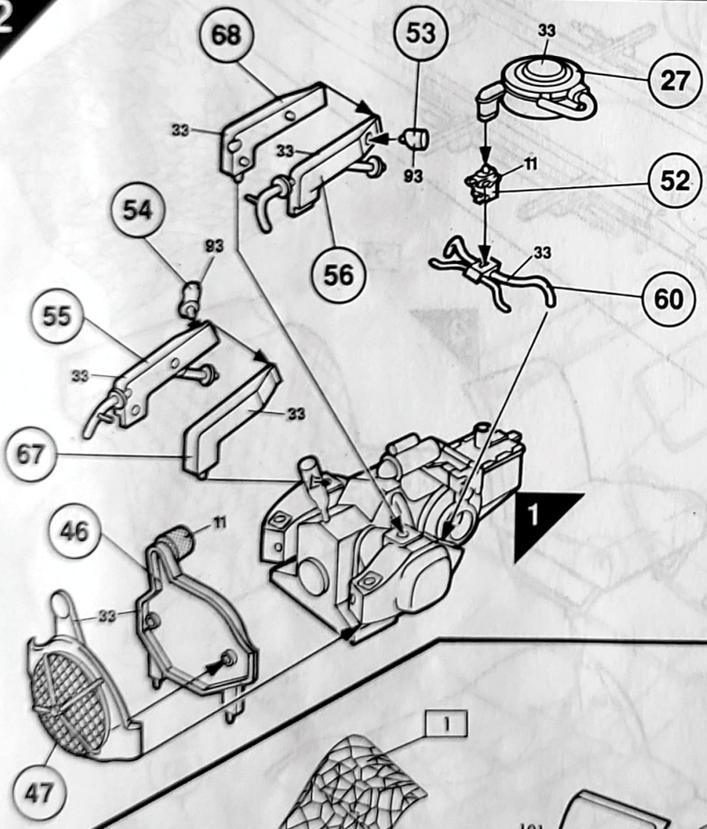

5

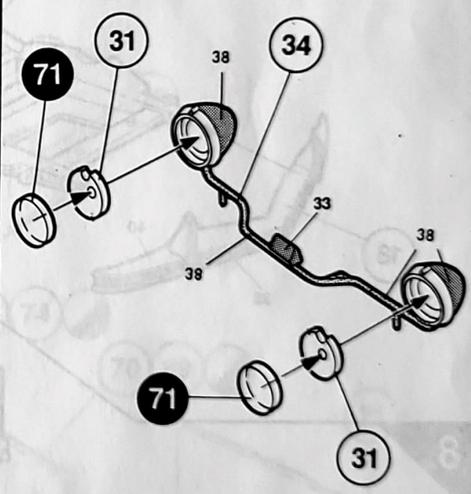

3

x2

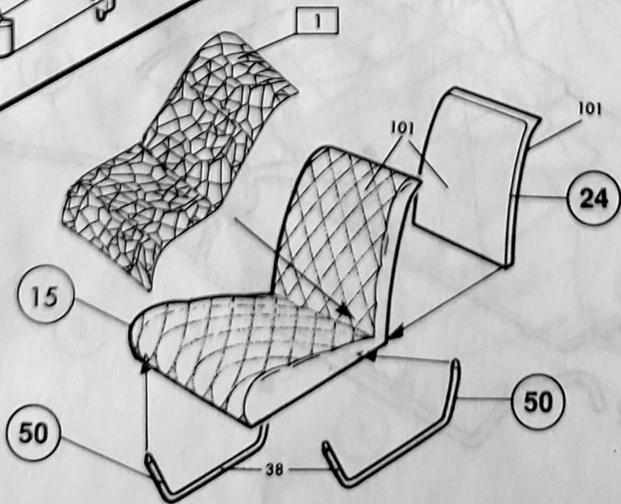

6

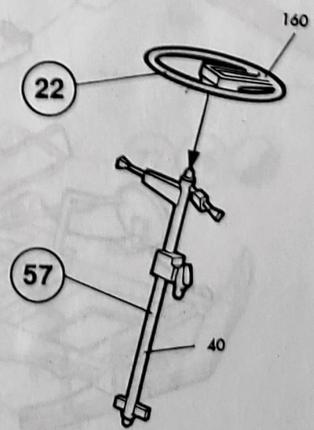

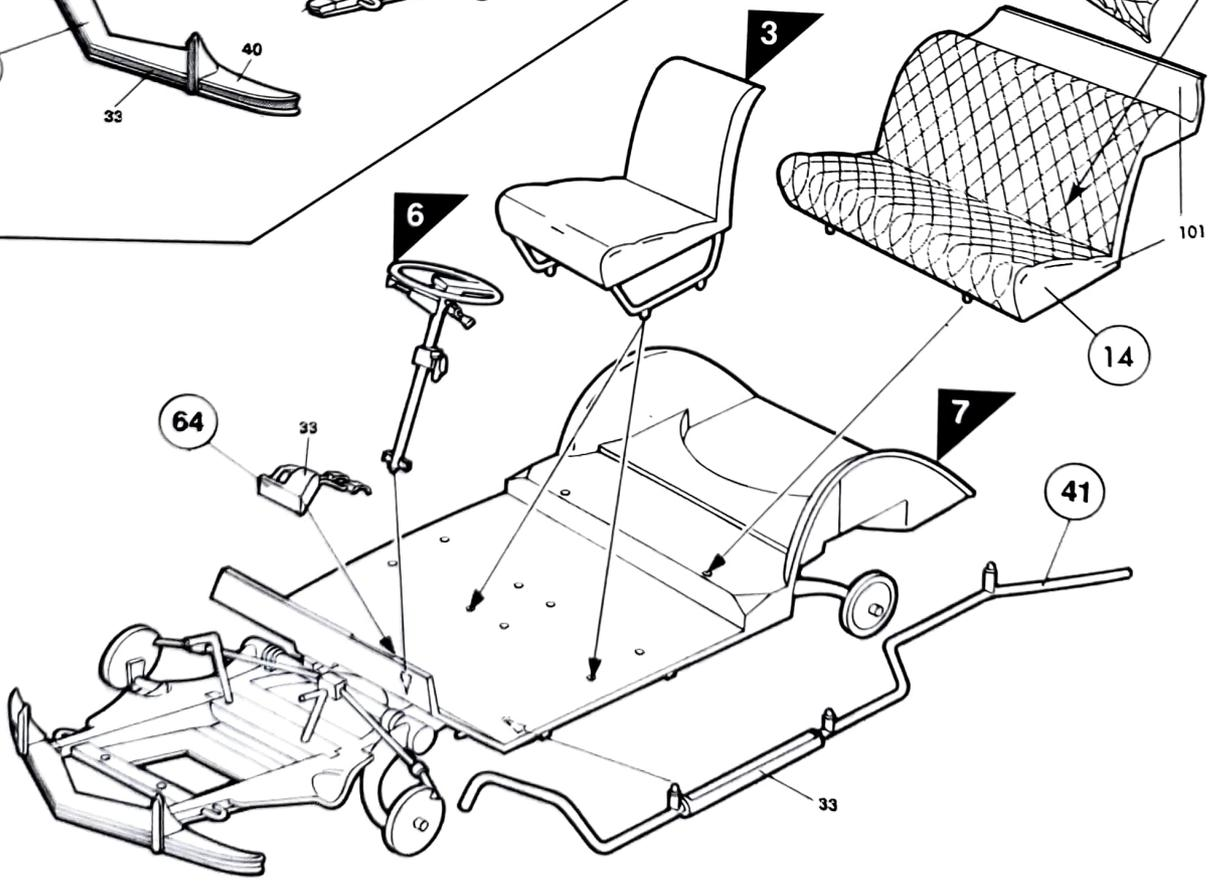
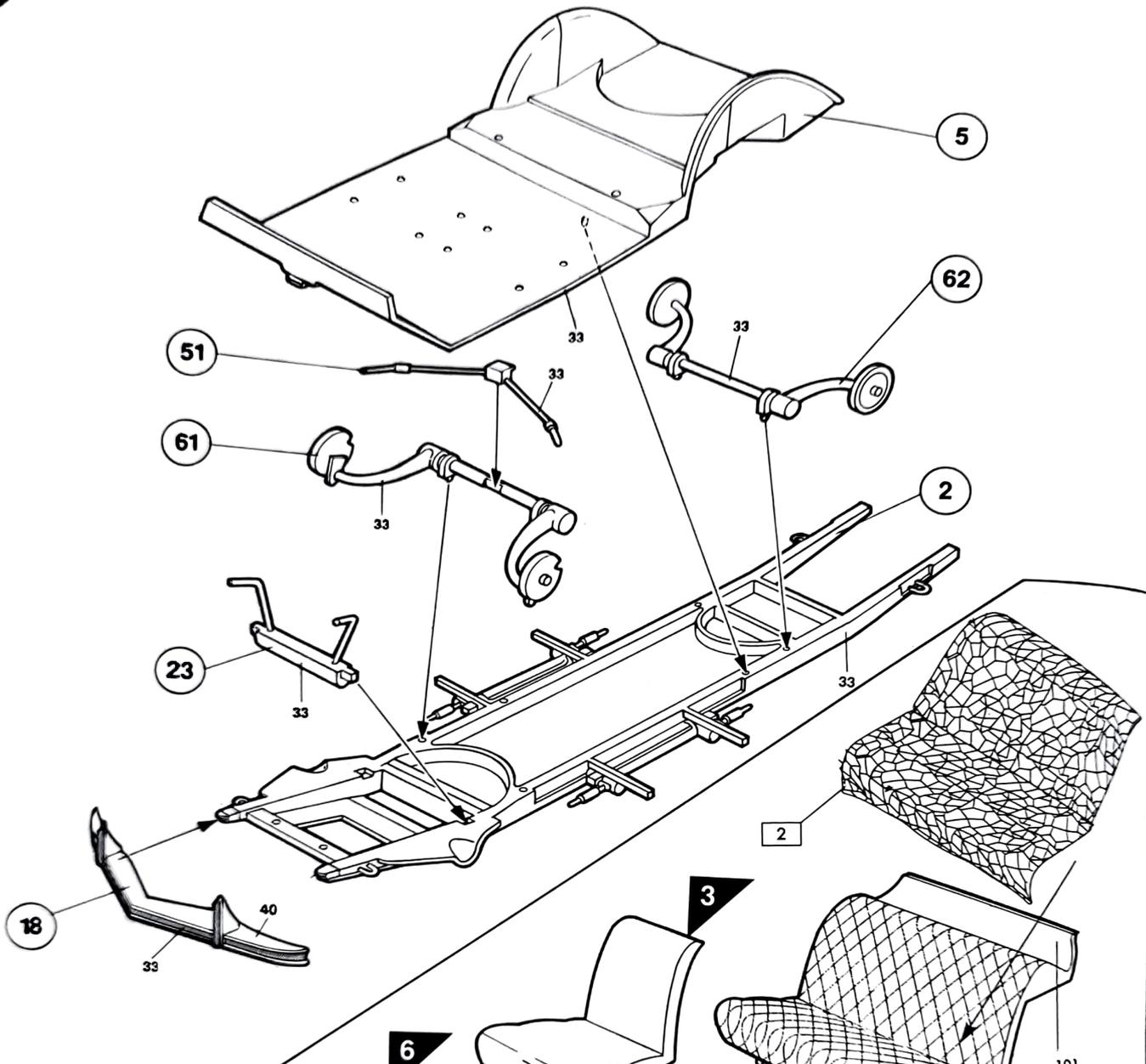

9

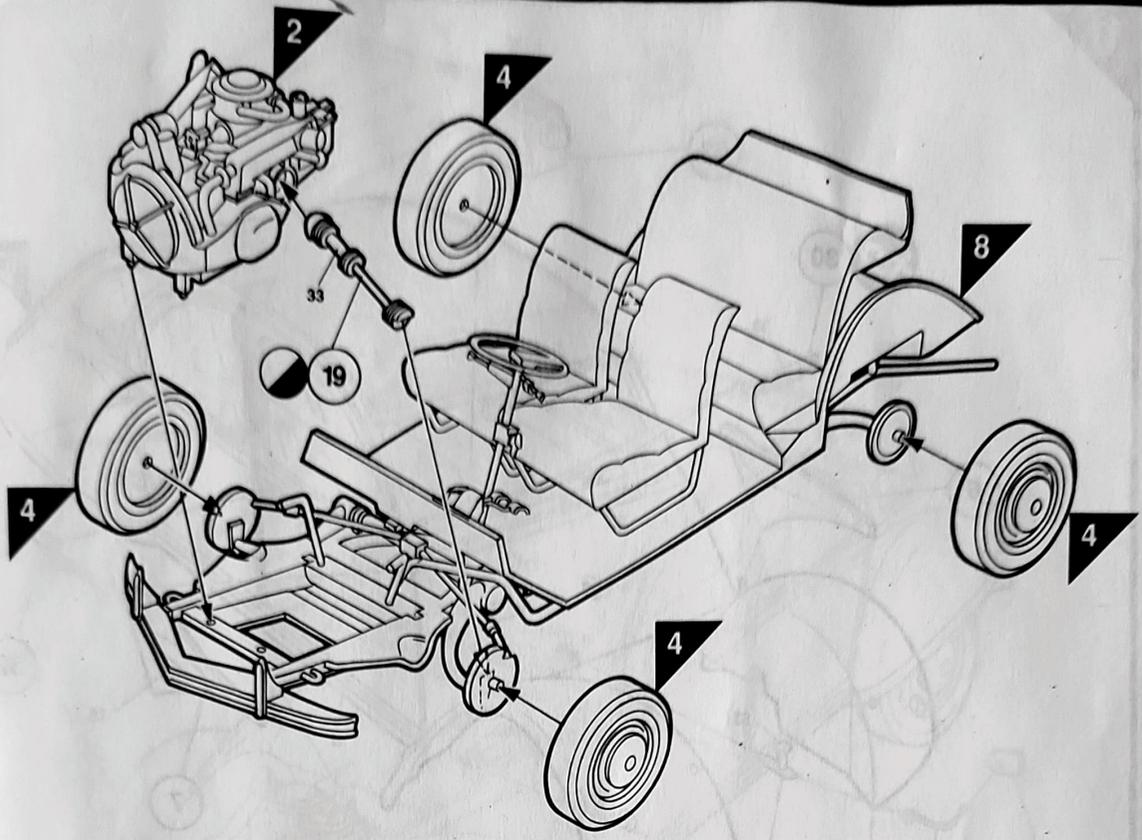

10

