

**HE-111C**

Відомий бомбардувальник He 111 з самого початку створювався, як літак "подвійної ролі" ( тобто, транспортний та бомбардувальник). Це зумовлювалося необхідністю дотримуватися статей Версальської угоди, згідно з якою Німеччина після Першої Світової війни не могла мати бомбардувальної авіації.

Зміна політичної ситуації в Європі у другій половині 30-х років дозволила Німеччині розпочати модернізацію військово-повітряних сил швидкими темпами. Фірма Heinkel приділила основну увагу прототипам бомбардувальної версії літака He 111. Але оскільки співзамовником літака з боку військових була компанія Deutsche Luft Hansa (DLH), завод фірми у Ростоці продовжив роботи над створенням "комерційного" He 111.

Влітку 1936 р. розпочалося складання шести передсерійних літаків, яким надано назву He 111 C-0. До кінця року були побудовані всі шість машин, кожна з яких отримала власну назву:

- He 111 C-01 Nürnberg (D-AMES),
- He 111 C-02 Leipzig (D-AQYF),
- He 111 C-03 Köln (D-AXAV),
- He 111 C-04 Königsberg (D-ABYE),
- He 111 C-05 Breslau (D-AQUA),
- He 111 C-06 Karlsruhe (D-ATYL).

Невдовзі після початку експлуатації He 111C на місцевих авіалініях DLH оголосила, що літак занадто дорогим та неекономічним. Будівництво He 111 C припинили, а раніше збудовані шість машин передали на "престижні" лінії Берлін-Ганновер-Амстердам, Берлін-Нюрнберг-Мюнхен та Кельн-Дортмунд-Берлін. He 111 C-01 та He 111 C-05 використовувалися як спеціальні кур'єрські літаки у Південній Атлантиці.

He 111 C-03 в 1937 р. був переданий до секретної розвідувальної ескадри "Команда Ровеля", яка займалася фоторозвідкою над територіями Англії, Франції та СРСР.

Напередодні Другої Світової війни кількість комерційних рейсів DLH зменшилася до абсолютного мінімуму. He 111C (разом з іншою транспортною модифікацією He 111G) продовжував використовуватися на лініях Берлін-Данциг-Кенігсберг та (лише декілька разів) Берлін-Москва.

Одразу після нападу на Польщу всі He 111C та G, що залишилися у DLH, були передані до Люфтваффе. На літаки встановили радіоблакдавання та кулеметні захисти. Ще декілька років транспортні He 111 використовували у якості зв'язкових машин.

**HE-111C**

Famous WWII German bomber He 111 initially created as dual-role plane (commercial transport and bomber). After the end of World War I, in accordance with Versailles Treaty conditions, Germany can't have bomber aviation.

On the mid-1930th political situation in Europe radically changed; Germany began quick military development and re-organization. Heinkel company preferred developed bomber version of the He 111. But evolution of the commercial model for company Deutsche Luft Hansa (DLH) had continued on Rostock factory.

In the summer of 1936 had begun assembly of six pre-production planes which received designation He 111C-0. Until the end of 1936 all six C-0 were built, each aircraft received own name:

- He 111 C-01 Nürnberg (D-AMES),
- He 111 C-02 Leipzig (D-AQYF),
- He 111 C-03 Köln (D-AXAV),
- He 111 C-04 Königsberg (D-ABYE),
- He 111 C-05 Breslau (D-AQUA),
- He 111 C-06 Karlsruhe (D-ATYL).

After the short-time exploitation in the local lines DLH declared that He 111C is too expensive and non-economical. Program He 111C was cancelled and all six pre-production C-planes were passed to "prestige" routes Berlin-Hannover-Amsterdam, Berlin-Nürnberg-Munich and Cologne-Dortmund-Berlin. Late He 111C-01 and He 111C-05 were used as special courier planes in Southern Atlantic.

He 111C-03 in the mid-1937 passed to secret reconnaissance unit "Commando Rowehl", commanded by Oberstleutnant Theodor Rowehl. It was a special photographic reconnaissance unit, whose aircrafts, bearing civil registration, performed clandestine photographic sorties over Britain, France and Soviet Union.

During WWII quantity of DLH's commercial routes was minimal. He 111C as well as with another transport version He 111G, still used on Berlin-Danzig-Königsberg line and (only few times) on the Moscow-Berlin. Just after the invasion to Poland all DLH's He 111C and He 111G were to be taken over by the Luftwaffe. These planes were fitted with military radio equipment and defence armament. In the next years He 111C used as liaison aircrafts for the Luftwaffe needs.

**HE-111C**

Der bekannte Bomberflugzeug He 111 wurde von Anfang an als ein Flugzeug mit der "Doppelrolle" (d.h. als Transport- und Bomberflugzeug) entwickelt. Das wurde von der Notwendigkeit bedingt, die Artikel der Versailles' Vereinbarung, nach welcher Deutschland nach dem Ersten Weltkrieg keine Bomberflugzeuge haben durfte, einzuhalten.

Eine Änderung der politischen Lage in Europa in der zweiten Hälfte 30er Jahre ermöglichte es, daß Deutschland die Modernisierung der Luftwaffe mit raschem Tempo begonnen hat. Die Firma Heinkel hat das Flugzeug He 111 hauptsächlich als Bomber betrachtet. Da aber die Gesellschaft Deutsche Luft Hansa (DLH) außer dem Militär eine Mitauftraggeberin des Flugzeugs gewesen war, setzte das Werk der Firma in Rostock die Arbeiten an der Schaffung des "kommerziellen" He 111. Im Sommer 1936 hatten die Montagearbeiten an 6 vor der Serienfertigung zu bauenden Flugzeugen, welche die Bezeichnung He 111 C-0 erhielten, begonnen. Bis zum Ende des Jahres wurden alle sechs Maschinen, jede von denen ihren eigenen Namen erhielt, gebaut:

- He 111 C-01 Nürnberg (D-AMES),
- He 111 C-02 Leipzig (D-AQYF),
- He 111 C-03 Köln (D-AXAV),
- He 111 C-04 Königsberg (D-ABYE),
- He 111 C-05 Breslau (D-AQUA),
- He 111 C-06 Karlsruhe (D-ATYL).

Kurz nach dem Einsatzbeginn von He 111 C an örtlichen Fluglinien hat die DLH erklärt, daß das Flugzeug zu teuer und unwirtschaftlich ist. Der Bau von He 111 C wurde eingestellt und die sechs früher gebauten Maschinen wurden den "angesehenen" Fluglinien Berlin-Hannover-Amsterdam, Berlin-Nürnberg-München und Köln-Dortmund-Berlin übergeben. Die Flugzeuge He 111 C-01 und He 111 C-05 wurden als spezielle Kurierflugzeuge in südlichem Atlantik eingesetzt.

Im Jahre 1937 wurde das He 111 C-03 dem geheimen Aufklärungsgeschwader "Rowelkommando", das sich mit der Fotoaufklärung im Luftraum von England, Frankreich und UdSSR beschäftigte, übergeben.

Am Vorabend des Zweiten Weltkrieges ist die Anzahl der Kommerzflügen von DLH auf ein absolutes Mindestmaß reduziert worden. Das Flugzeug He 111 C (samt einem anderen Transportmodell He 111 G) wird nach wie vor an den Linien Berlin-Danzig-Königsberg und (nur einige Male) Berlin-Moskau eingesetzt.

Gleich nach dem Angriff auf Polen wurden alle He 111 C und G, welche bei der DLH geblieben waren, der Luftwaffe übergeben. Man hat die Flugzeuge mit Funkgeräten und, um deren Schutz zu sichern, mit Maschinengewehren ausgerüstet. Die Transportflugzeuge He 111 werden noch im Laufe einiger Jahre als Kurierflugzeuge eingesetzt.

**Технічні характеристики**

Розмах.....	22,61м
Довжина.....	17,41м
Двигун.....	2xBMW VI(по 890к.с.)
Швидкість макс.....	320км/год.
Практ. Потолок.....	4000м
Екіпаж.....	3 особи
Пасажири.....	10 осіб

**Technical Specifications:**

Wing span.....	22,61m
Length.....	17,41m
Engine.....	2xBMW VI(890h.p.)
Maximum speed.....	320km/h
Service ceiling.....	4000m
Crew.....	3per.
Passengers.....	10 per.

**Technische Hauptdaten**

Flügelspannweite.....	22,61m
Rumpflänge.....	17,41m
Motor.....	2xBMW VI(890P.S.)
Max.Geschwindigkeit.....	320km/h
Praktische Gipfelhöhe.....	4000m
Besatzung.....	3 man
Passagieren.....	10 man

Зроблено в Україні / Made in Ukraine

ТОВ Інструментальний завод "Роден", 03062, м. Київ, вул. Невська 7а, оф.35

## Інструкція The Instruction

### УВАГА - Прочитати обов'язково!

Перед початком роботи уважно вивчіть інструкцію для складання моделі. Деталі з рамок вирізати за допомогою гострого ножа або пострікубців. Нумери деталей позначені цифрами: 1, 2, 3... Рамки, в яких знаходяться деталі, позначені великими латинськими літерами: A, B, C... Для деталей, які необхідно фарбувати перед складанням, вказано колір фарби: ① ② ③... З'єднувати деталі за допомогою клею Plastic CEMENT 3991, 3992, 3999 або FIX 44601, 44602, 44607.

Вказівка для наклеювання декалей: вирізати з аркуша потрібні декалі (на схемі номери декалей вказано цифрами у квадратах); покласти їх у посуд з чистою водою приблизно на 1/2 хвилини; накласти декалі на модель, а потім зсунути з аркуша. Для кращого прилипання притиснути їх чистою тканиною.

### ATTENTION - Useful advice!

Read the instructions carefully prior to assembly. Remove parts from frame with a sharp knife or a pair of scissors and trim away excess plastic. Do not pull off parts. Numbers of parts are marked figures: 1, 2, 3... Frames, in which the part is situated, are marked by capital letters: A, B, C... For parts, which should be painted before mounting, are given colors of paint: ① ② ③... Use plastic cement ONLY.

Directions for applying the decals: cut out from the sheet the necessary decals (numbers of decals are marked by figures in squares); plunge them into a vessel with pure water for about 1/2 minute; apply the decals on the kit, letting them slide from the paper. For a better adhesion, press them by means of clean rag.

### ACHTUNG - Ein nützlicher Rat!

Von der Montage die Zeichnung aufmerksam studieren. Die einzelnen Montageteile mit einem Messer oder einer Schere vom Spritzling sorgfältig entfernen. Nummern der Einzelteile sind als Ziffer: 1, 2, 3... Der Rahmen, in welchem sich der Einzelteil befindet, wird als grosser Latienbuchstabe angegeben: A, B, C... Für die Einzelteile, die vor der Montage zu färben sind, wird die Farbe des Farbstoffs angegeben: ① ② ③... Bitte nur Plastikklebstoff verwenden.

Anweisungen für Abziehbilder-Anbringung: Die benötigten Abziehbilder vom Blatt abschneiden, in ein Glas reines Wasser für etwa 1/2 Minute eintauchen, auf das Modell legen und dann vom Papierbogen abnehmen. Um eine bessere Haftung zu erzielen, die Abziehbilder mit einem reinen Tuch andrücken.

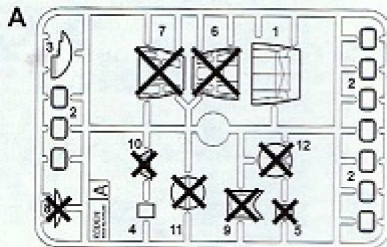
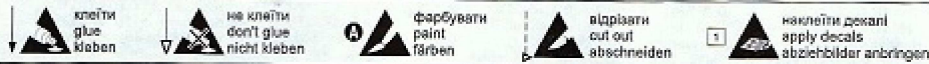

#### Комплектність іграшки:

1. Рамки з деталями - 5 шт.
2. Інструкція - 1 прим.
3. Декалі - 1 прим.
4. Коробка 1 шт.

*Майстер-модель виготовлена ланом Е.К.Хайло*

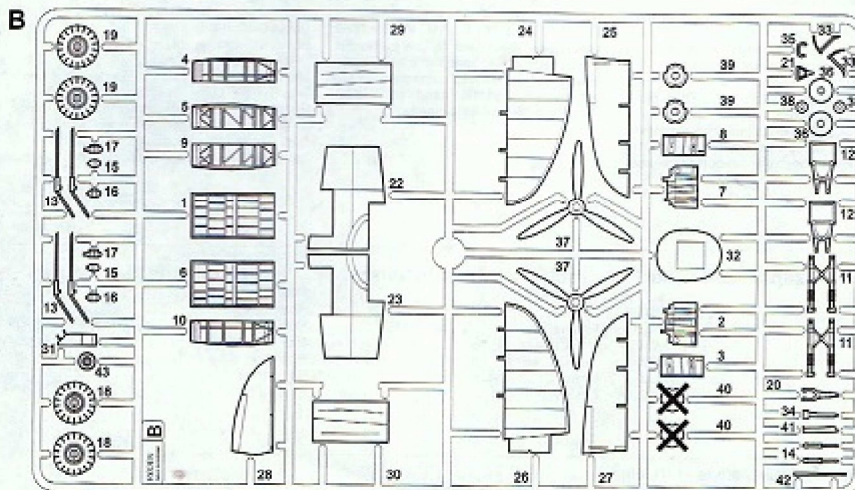

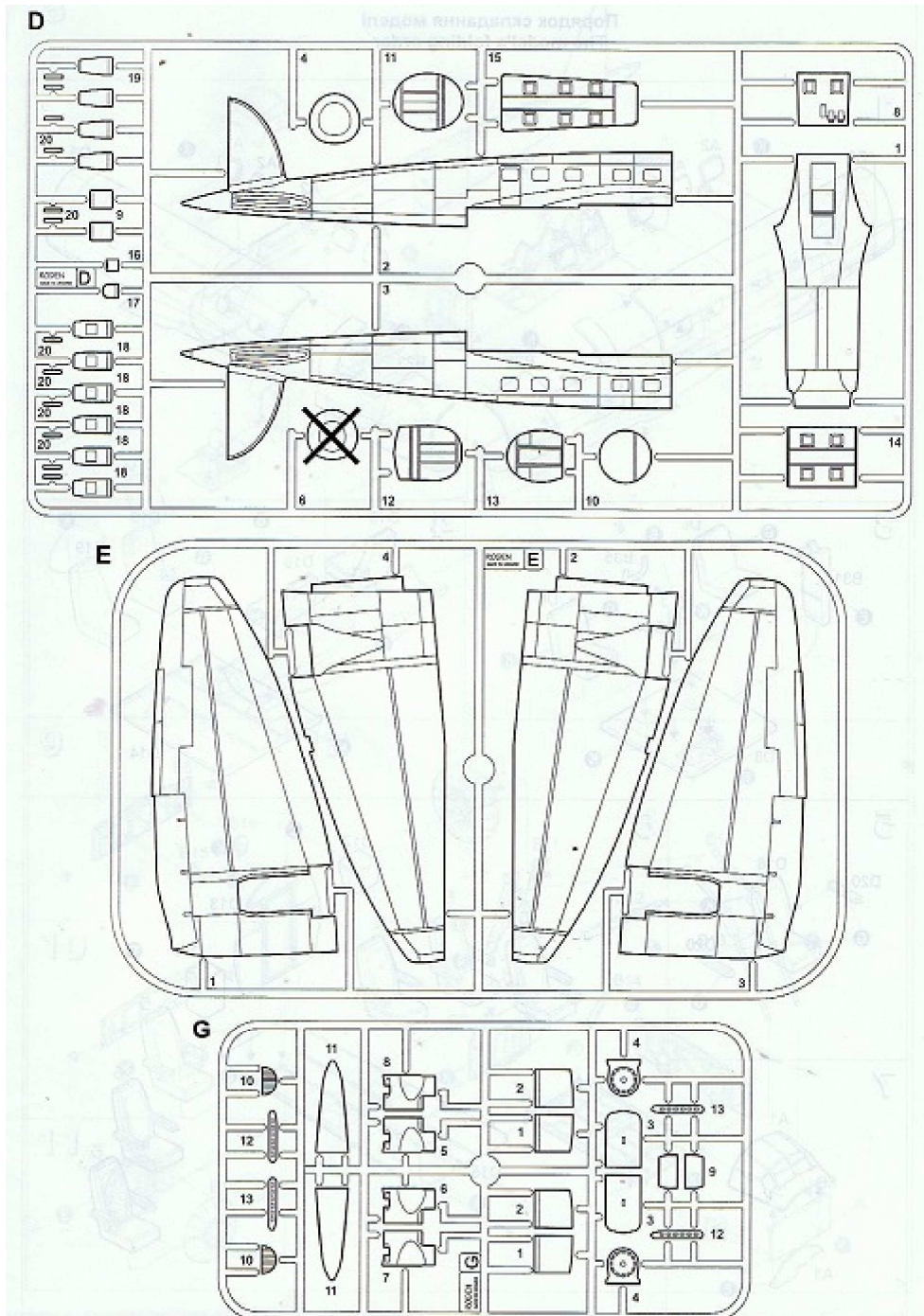

Порядок складання моделі  
The model's folding order

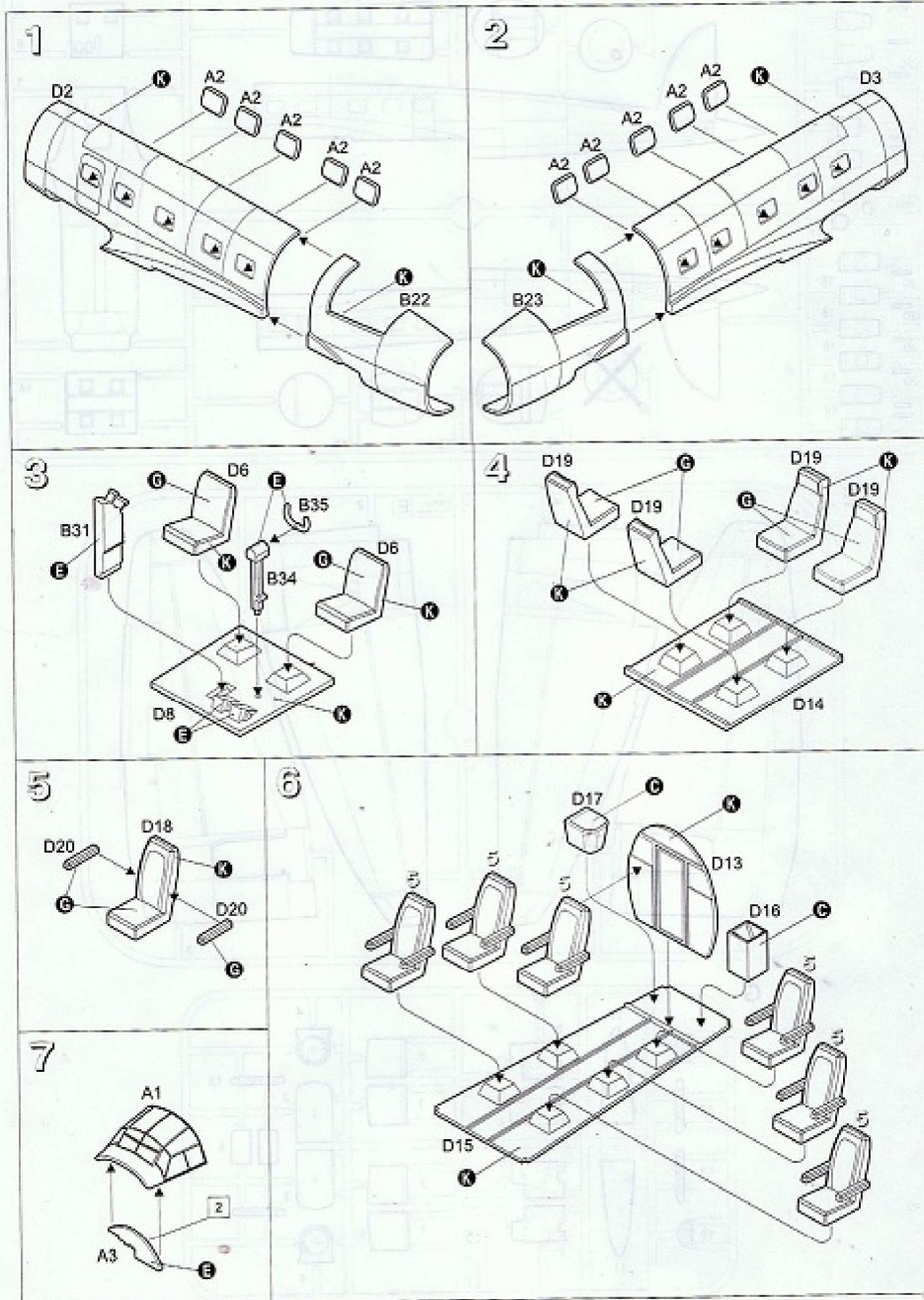

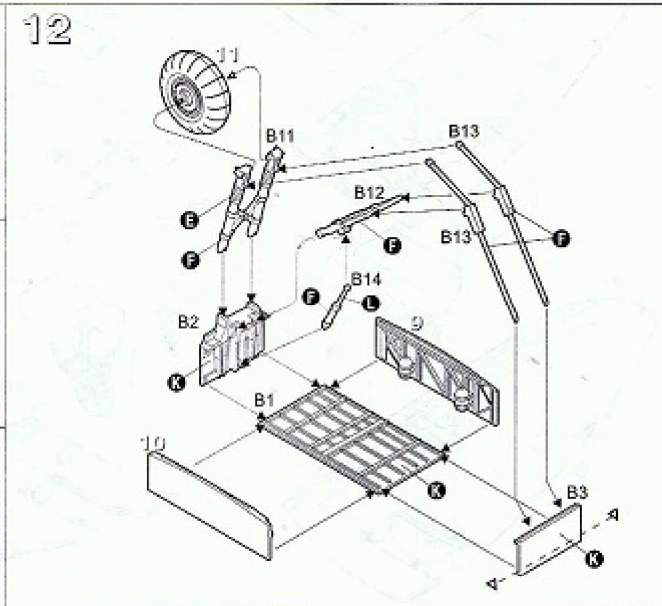
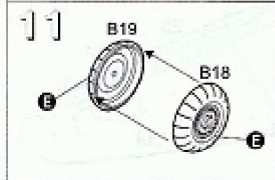
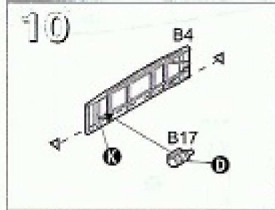
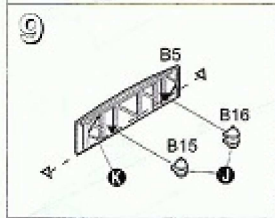
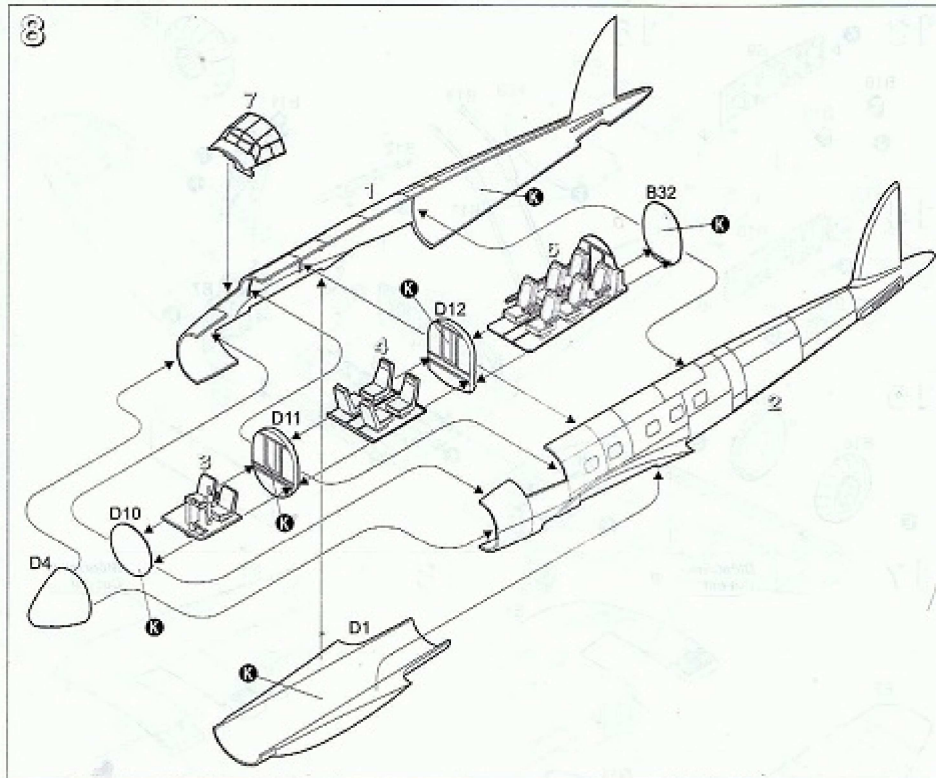

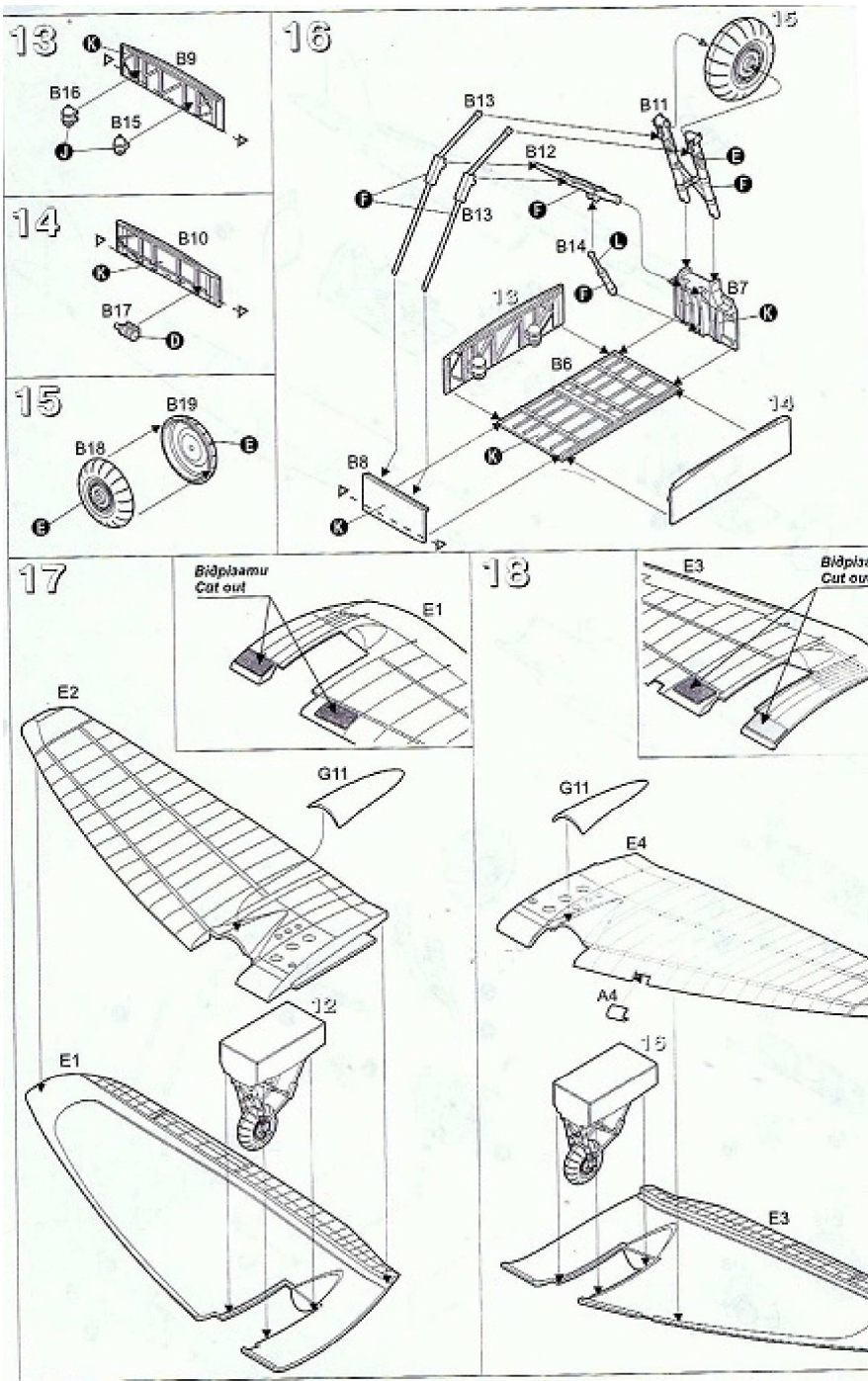

19

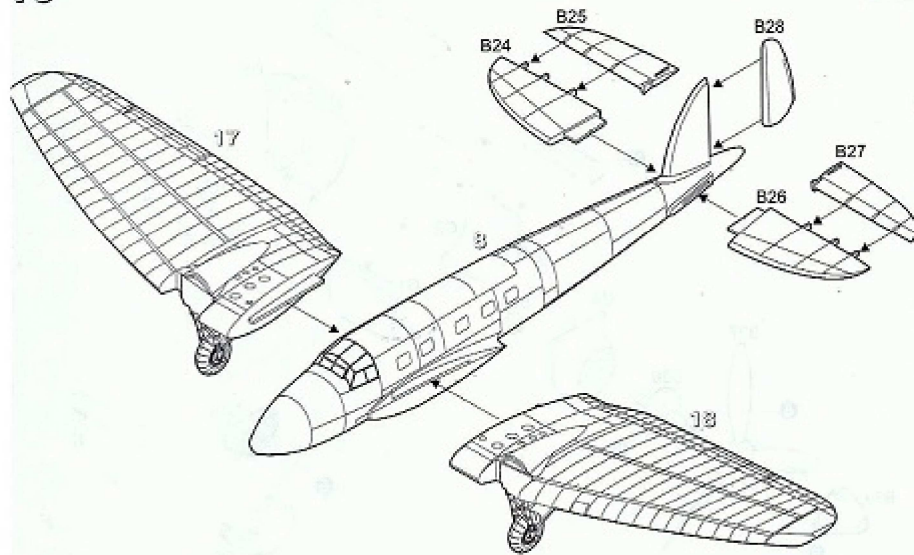

20

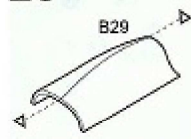

21

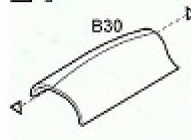

22

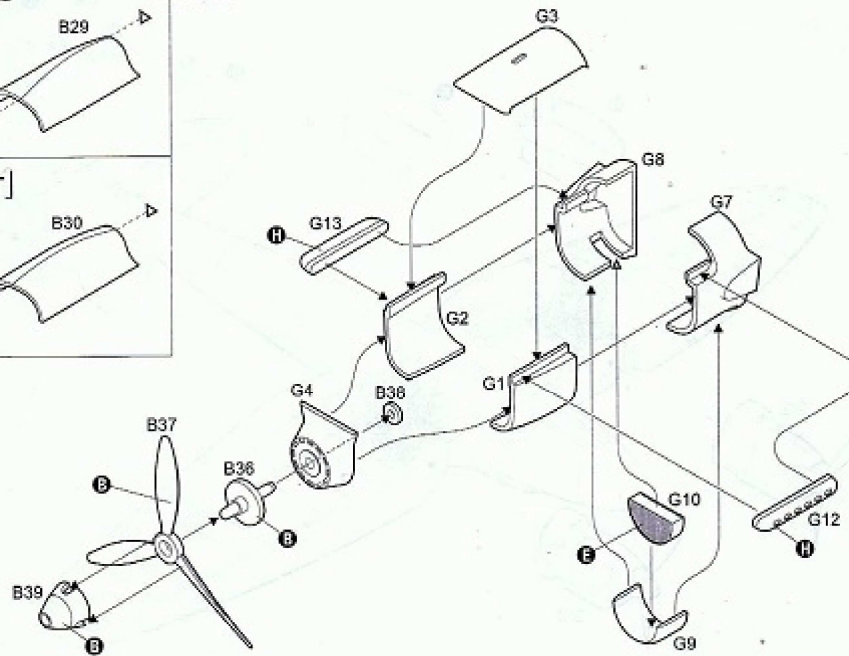

23

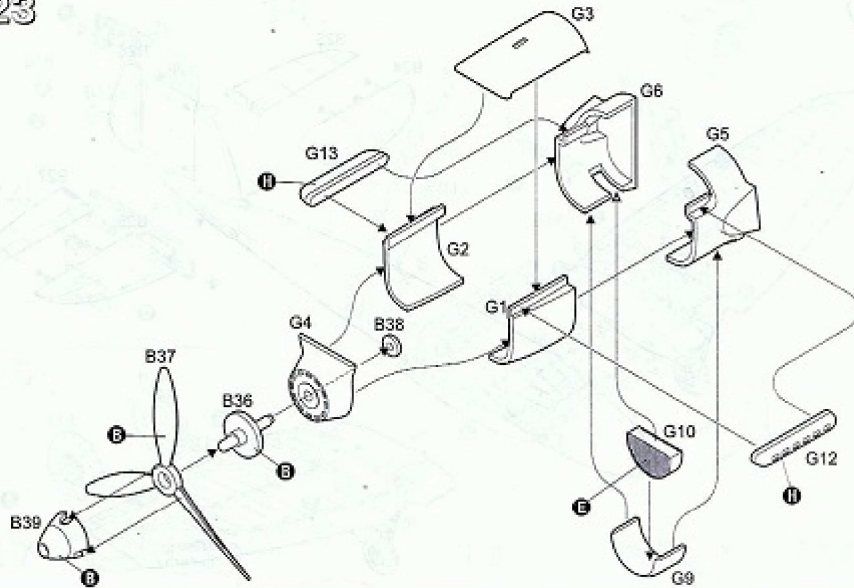

24

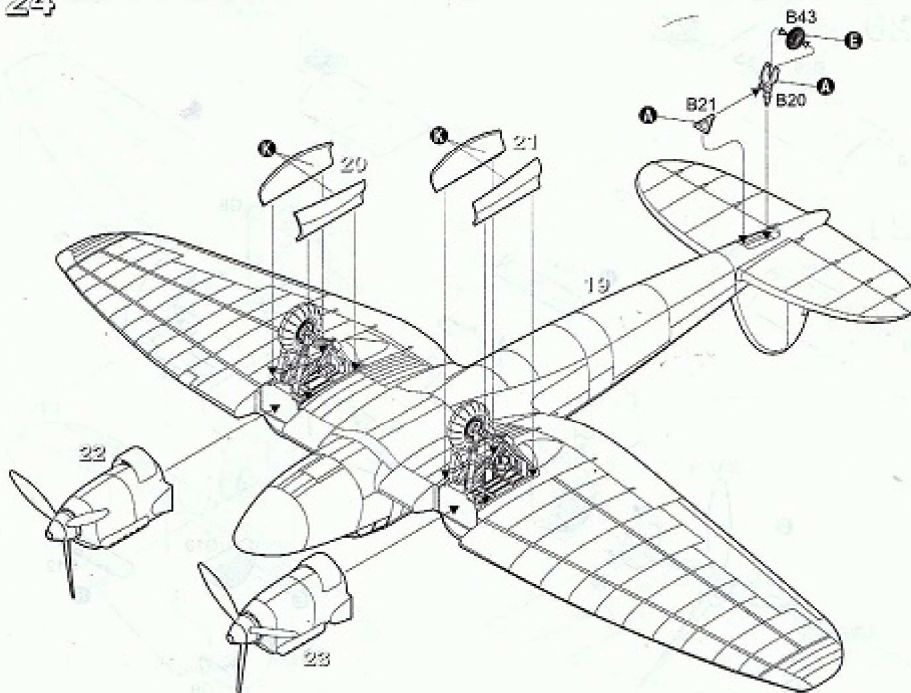



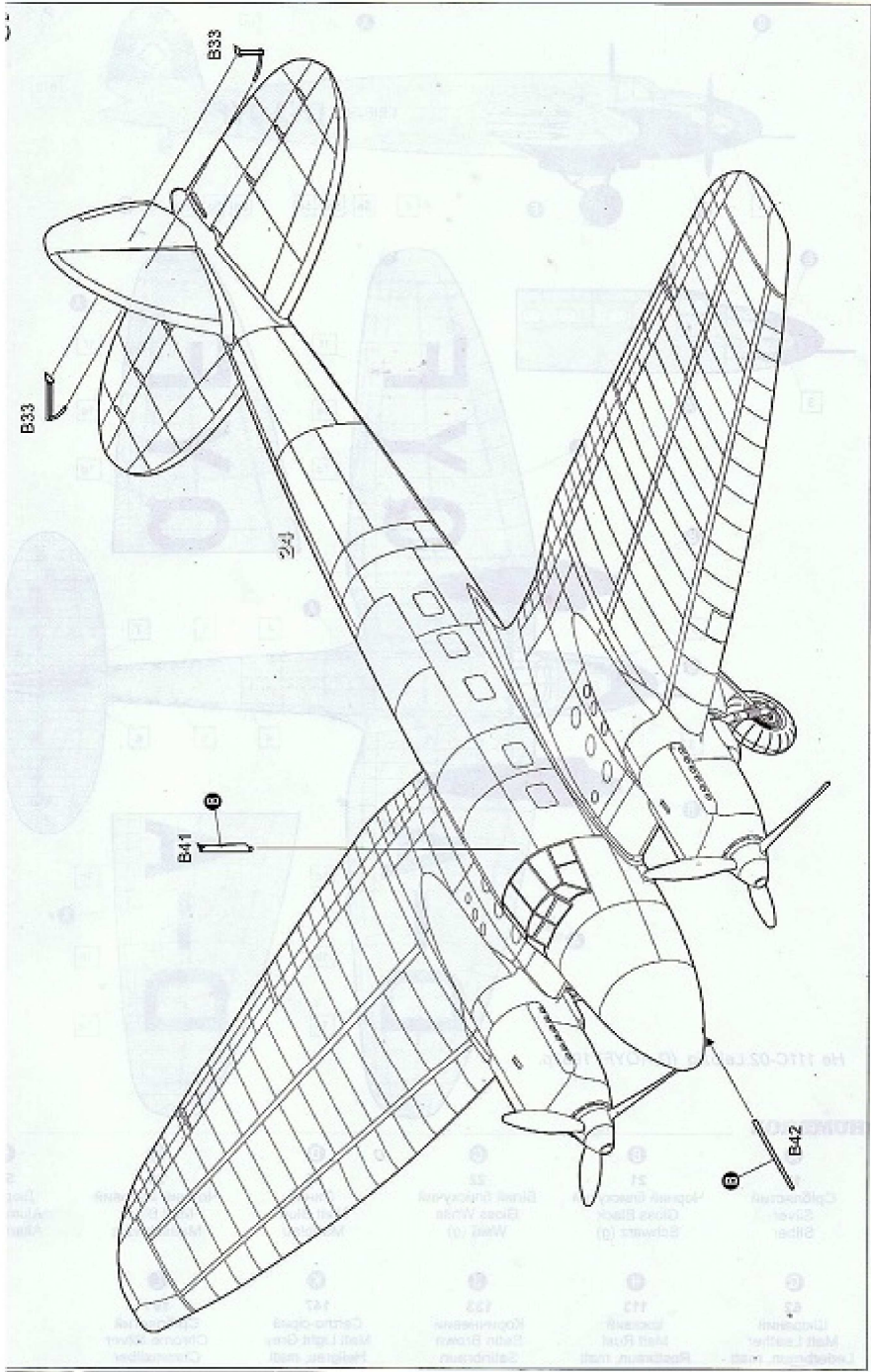

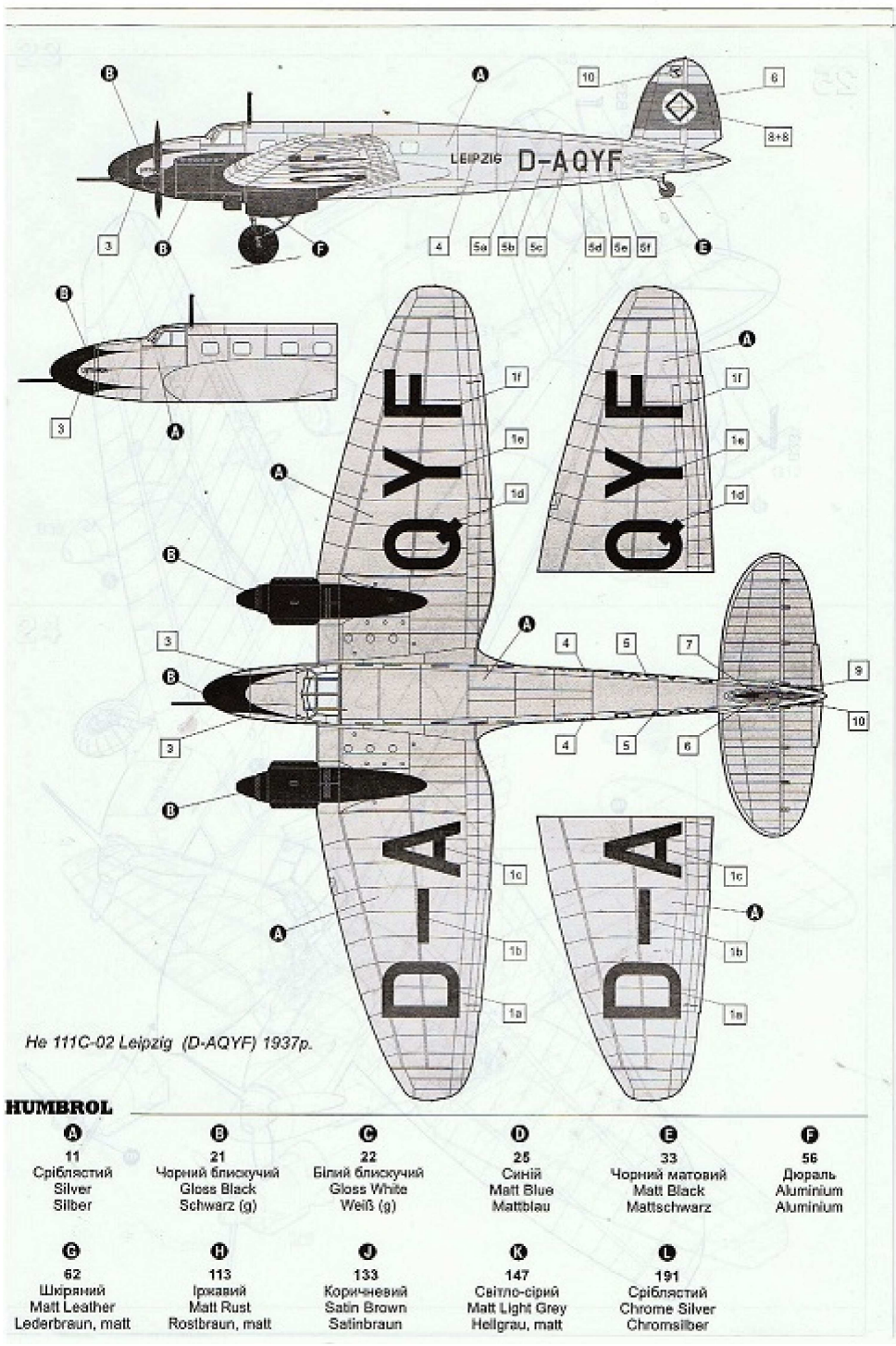

Для надання моделі реалістичного вигляду, необхідно використовувати аутентичні фарби згідно наведеної нижче таблиці.  
For best results recommended to use authentic colours.

	A	B	C	D	E	F	G	H	J	K	L
<b>HUMBROL</b>	11	21	22	25	33	56	62	113	133	147	191
<b>Model Master I (TESTORS)</b>	1780	1747	1745	1719	1749	1781	1736	1785	1701	1732	1790
<b>AEROMASTER</b>	-	1013	1012	1015	1004	-	-	-	1103	1027	-
<b>TAMIYA</b>	X11	X1	X2	XF8	XF1	XF56	XF52		XF64	XF19	XF16
<b>Gunze Sangyo</b>	8	2	1	-	12	-	-	344	37	338	-
<b>Revell</b>	90	7	4	56	8	99	85	-	381	75	91