



O-2A SKYMASTER

1/48 SCALE MODEL KIT No 48290

O-2A SKYMASTER

Американский самолет-разведчик

В 1966 году ВВС США поручили компании Cessna построить военный вариант модели 337 «Скаймастер». Как и в гражданской версии, «Скаймастер» представлял собой недорогой поршневого самолет с одним двигателем в передней части и вторым двигателем в задней части фюзеляжа. ВВС США начали получать O-2 «Скаймастер» в марте 1967 года. К 1970 году для ВВС США было построено 532 O-2 в двух вариантах. Во время войны во Вьетнаме O-2A применялся как самолет разведки переднего края (FAC).

Тактико-технические характеристики O-2A

Длина, м	9,07
Размах крыла, м	11,58
Максимальный взлетный вес, кг	2449
Двигатели	2x Теледайн Континентал 10-360 C/D, 210 л.с.
Максимальная скорость, км/ч	320
Потолок, м	5885
Дальность, км	1706
Вооружение	2 контейнера SUU-11B/A с 7,62-мм пулеметами GAU-2B/A или 4 ПУ PC LAU-68

O-2A SKYMASTER

American Reconnaissance Aircraft

In 1966 the United States Air Force (USAF) commissioned Cessna to build a military variant of the model 337 Skymaster. As with the civilian version, the Skymaster was a low-cost twin-engine piston-powered aircraft, with one engine in the nose of the aircraft and a second engine in the rear of the fuselage. The USAF took delivery of the O-2 Skymaster in March 1967. By 1970, a total of 532 O-2s had been built, in two variants, for the USAF. During the Vietnam War, the O-2A was introduced as the forward air control (FAC) aircraft.

Tactical and Technical Specifications of O-2A

Length, m	9,07
Span, m	11,58
Start weight (maximal), kg	2449
Engines	2x Teledyne Continental 10-360 C/D, 210 hp
Max. Speed, km/h	320
Service ceiling, m	5885
Range, km	1706
Armament	2x SUU-11B/A containers with 7,62 mm GAU-2B/A MG or 4x LAU-68 rocket launchers

ИСПОЛЗУЕМЫЕ КРАСКИ / USED COLORS:

COLOR	Revell	Tamiya
A Светло-серый, матовый Light Grey	176	XF19
B Черный, матовый Flat Black	108	XF1
C Белый, матовый Flat White	105	XF2
D Желтый, матовый Yellow	115	XF3
E Черно-зеленый, матовый Black Green	140	XF27
F Красный, матовый Red	136	XF7
G Черный, полуматовый Semigloss Black	302	X18

COLOR	Revell	Tamiya
H Оливковый Olive Drab	142	XF62
J Желто-зеленый Yellow Green	155	XF4
K Сталь Steel	191	X32
L Хром Chrome Silver	190	X11
M Зеленый, прозрачный Clear Green	162	X25
N Красный, прозрачный Clear Red	731	X27

01 СТАДИЯ СБОРКИ
ASSEMBLY STEP

03 СБОРОЧНАЯ ЕДИНИЦА
ASSEMBLY UNIT

■ ПРИ СБОРКЕ НЕ ИСПОЛЗУЕТСЯ
PARTS NOT FOR USE

⊗ НЕ КЛЕИТЬ
DO NOT CEMENT

⊗ ПРОСВЕРЛИТЬ
OPEN HOLE

? ПРОИЗВОЛЬНЫЙ ВЫБОР
OPTIONAL

A ИСПОЛЗУЕМАЯ КРАСКА
USED COLOR

x2 СДЕЛАТЬ ДВЕ ДЕТАЛИ
MAKE 2 PCS

***** СДЕЛАТЬ САМОМУ
SCRATCH BUILD

ВНИМАНИЕ!
Перед сборкой внимательно прочитайте руководство по монтажу. Каждая деталь пронумерована. Соблюдать последовательность монтажа. Необходимые рабочие инструменты: нож и напильник для зачистки деталей; резиновая лента, клейкая лента и зажимы для сушки белья для прижимания склеиваемых деталей. Детали из пластика очистить в растворе мягкого моющего средства и высушить на воздухе для того, чтобы краска и переводные картинки лучше прилипали. Перед приклеиванием проверить, подходят ли детали; клей наносить экономно. Хром и краску удалить с поверхностей склеивания. Небольшие детали покрасить перед тем, как они будут удалены из рамок. Краску необходимо хорошо просушить, только после этого продолжать сборку. Каждую соответствующую переводную картинку отдельно вырезать и примерно на 20 секунд опустить в теплую воду. На обозначенном месте картинку отделить от бумаги и прижать промокающей бумагой.

CAUTION!
Read the instructions thoroughly prior to assembly. Each component is numbered. Adhere to specified sequence of assembly. Tools required: knife and file for removal of components from frame; rubber bond, adhesive tape and clothes pegs for clamping components together after applying adhesive. Clean plastic components in a mild detergent solution and allow to air-dry so that paint and transfers adhere better. Prior to applying adhesive, check to see whether the components fit together; apply adhesive sparingly. Remove chrome and paint from the contact surfaces. Paint small components before removing them from the frame. Allow paint to dry well, and only then continue to assemble. Cut out each transfer individually and immerse in warm water for approx. 20 seconds. Slide transfer off paper and into designated position, then press on with blotting paper.

ООО ICM Холдинг
ул. Бориспольская 9, строение 64,
02099, Киев, Украина
Тел./факс: +38(044) 369 54 12
E-mail: export@icm.com.ua



ICM Holding
Borispolskaya, 9, build. 64,
02099, Kiev, Ukraine
Tel./Fax: +38(044) 369 54 12
E-mail: export@icm.com.ua

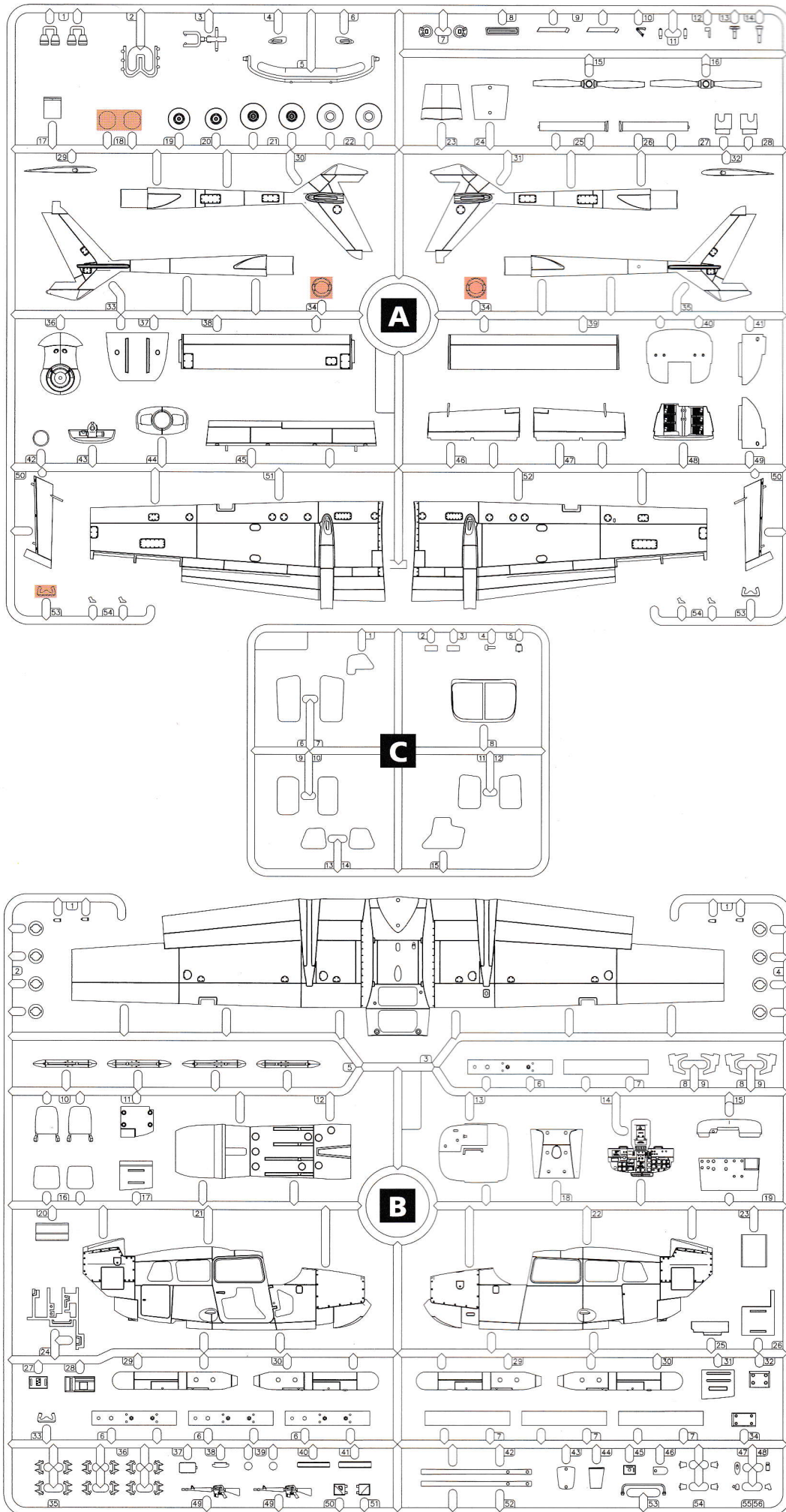

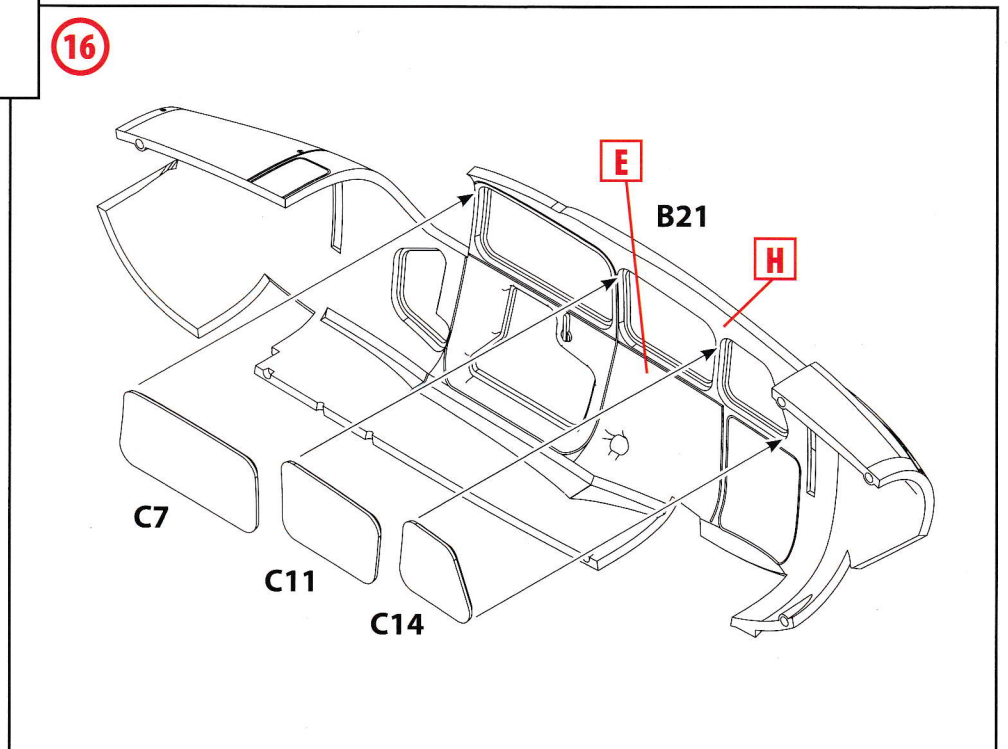
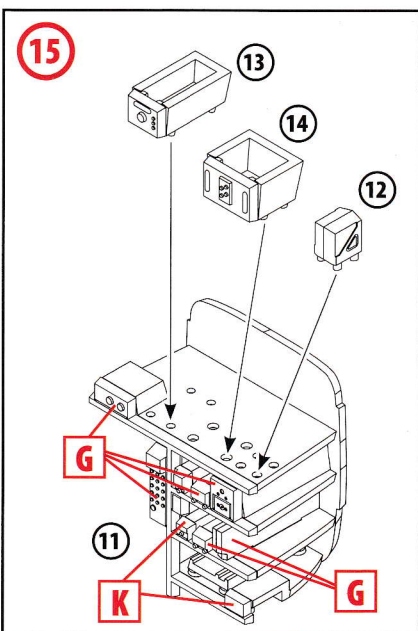
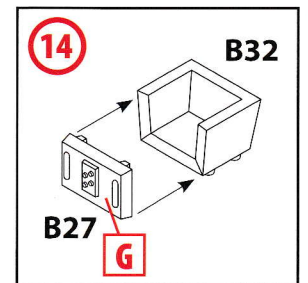
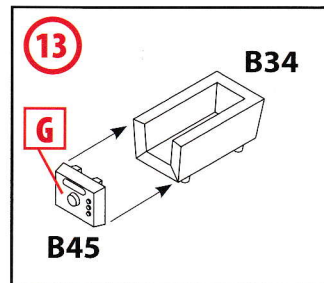
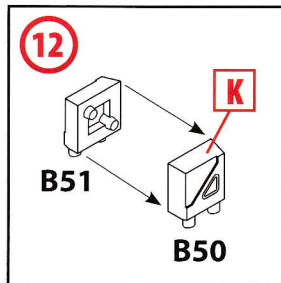
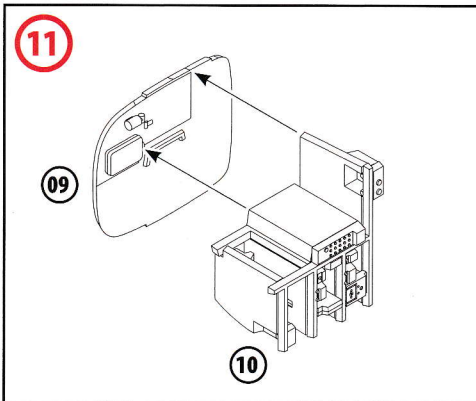
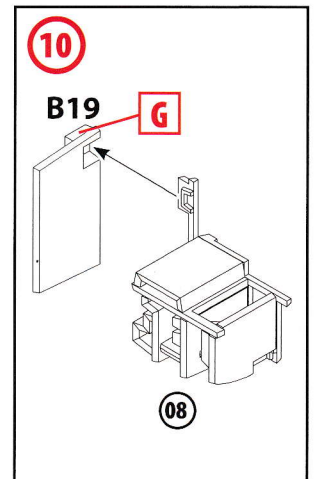
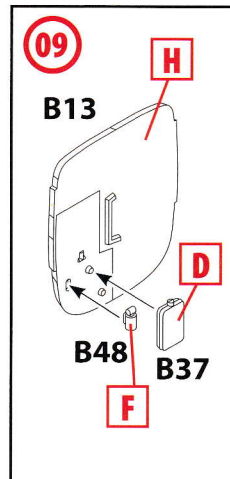
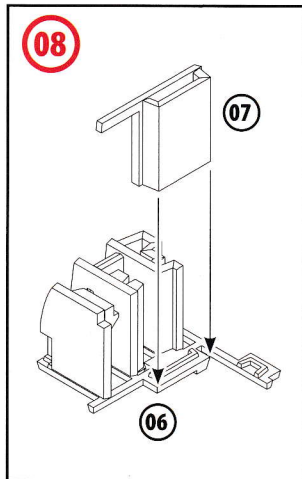
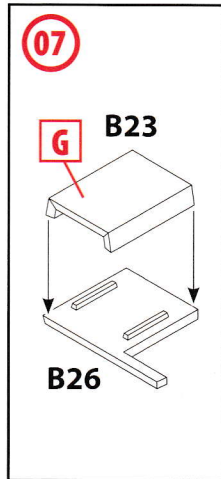
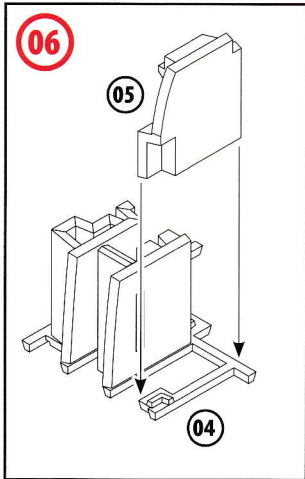
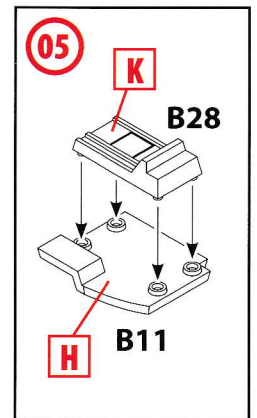
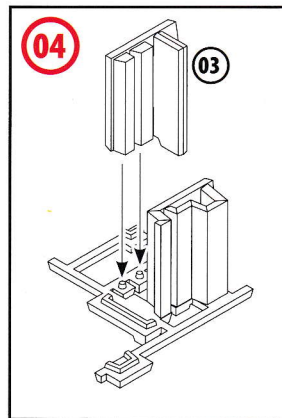
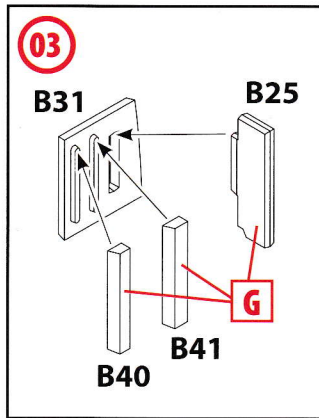
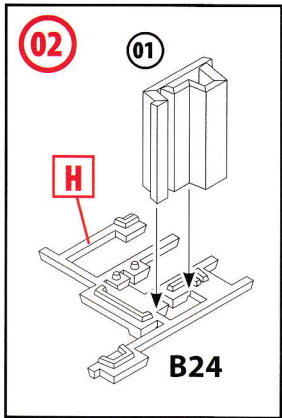
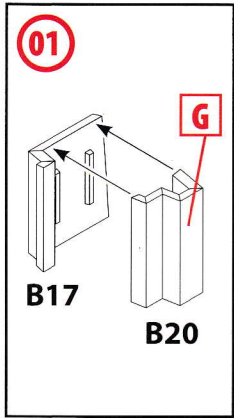

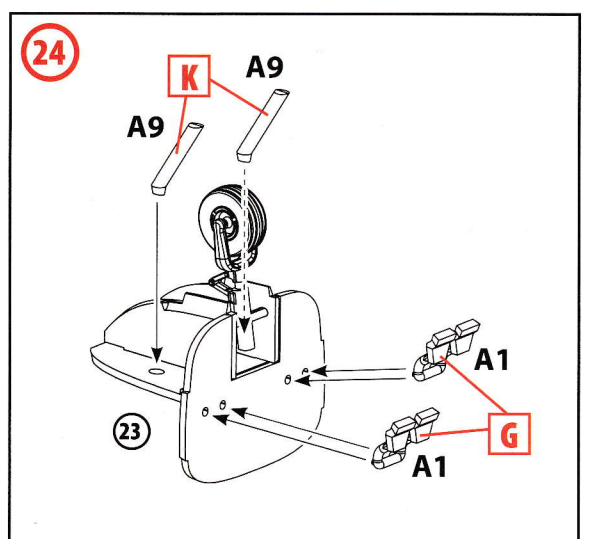
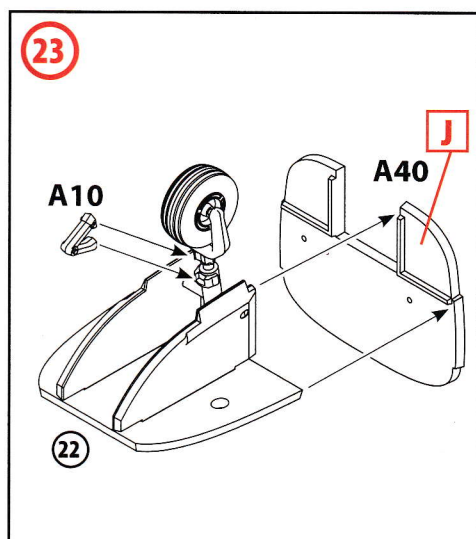
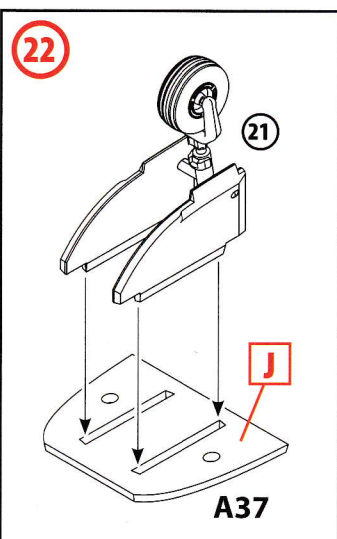
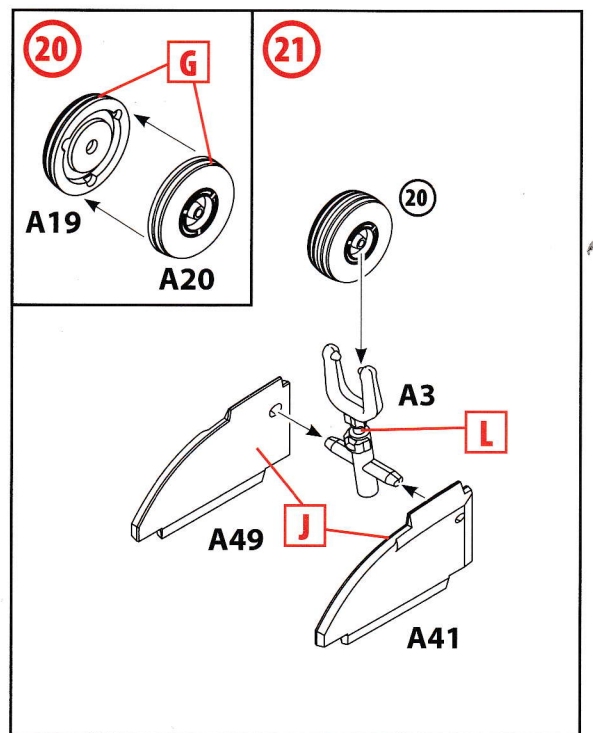
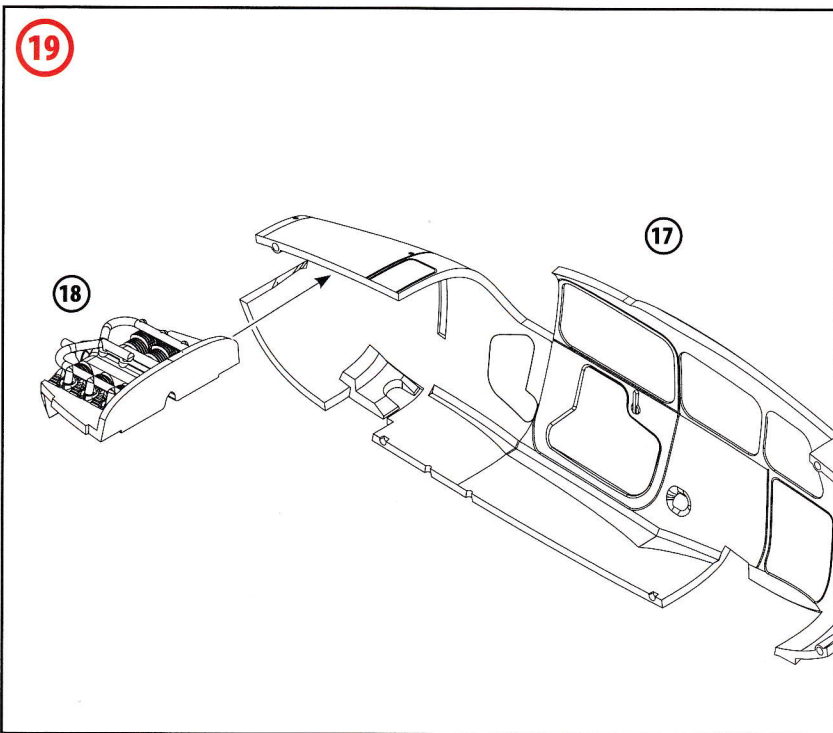
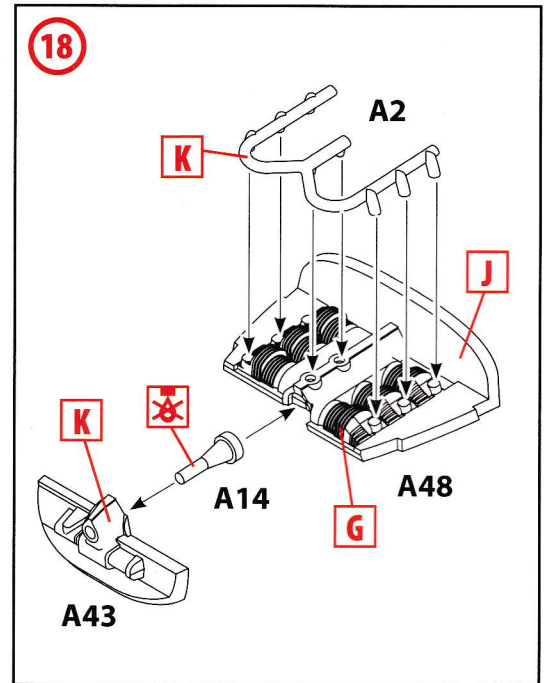
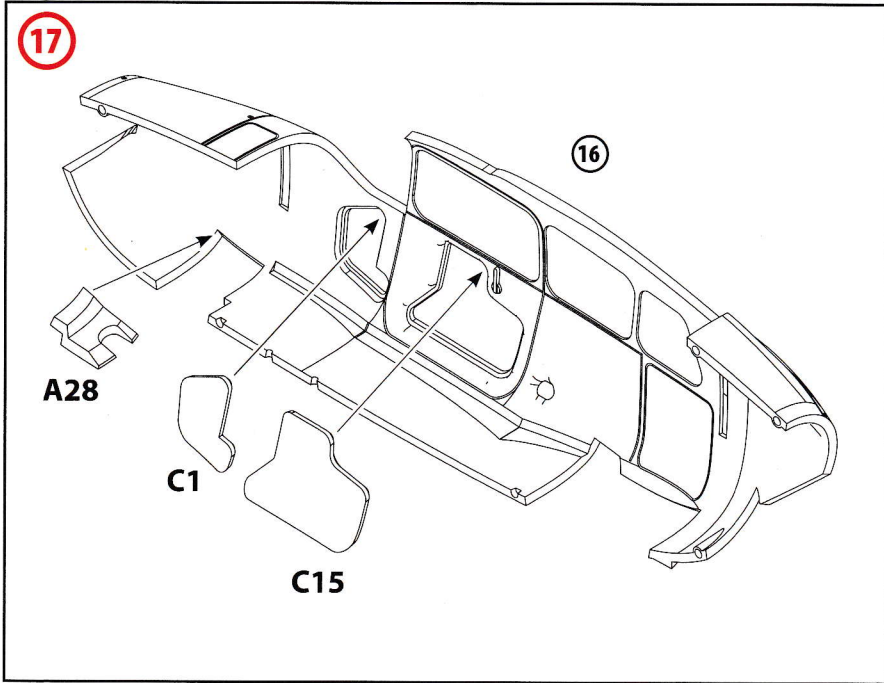

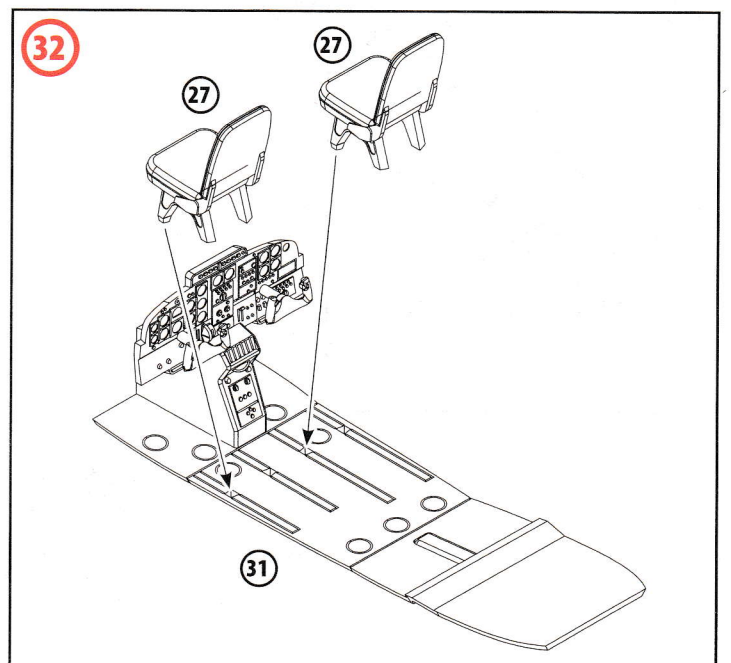
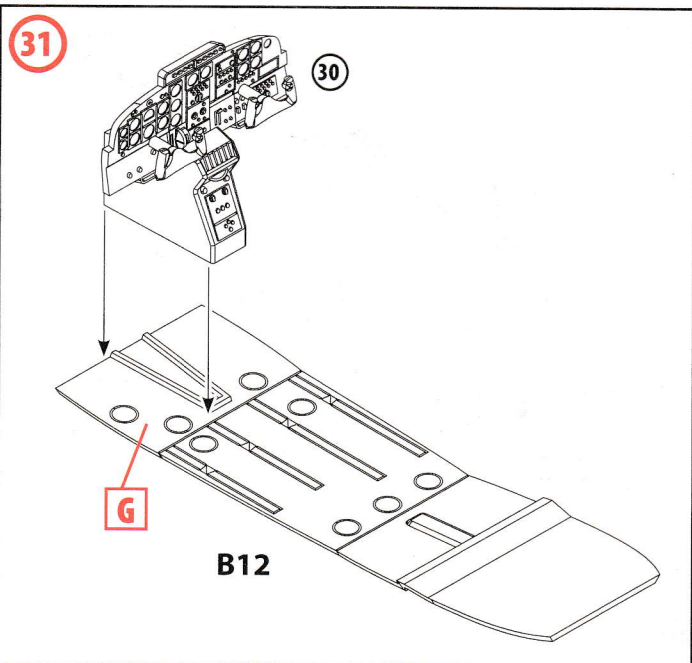
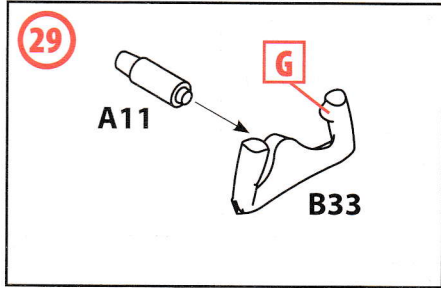
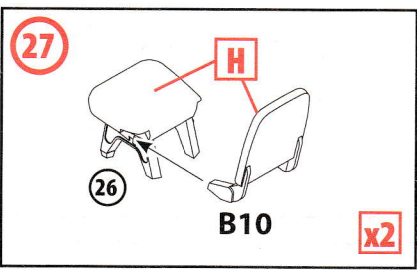
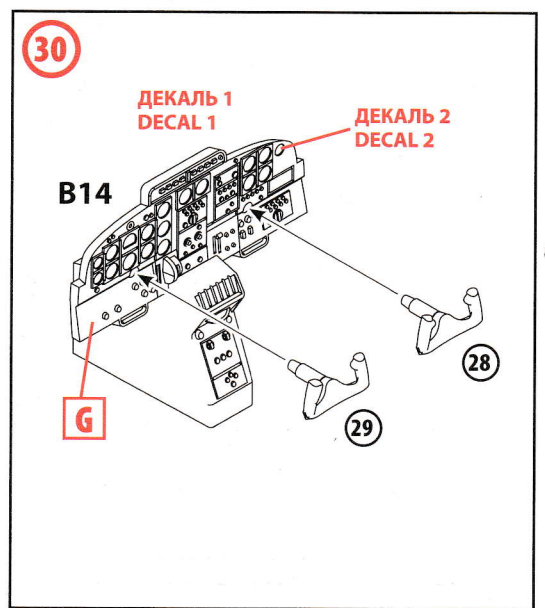
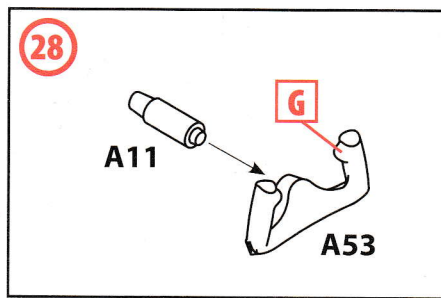
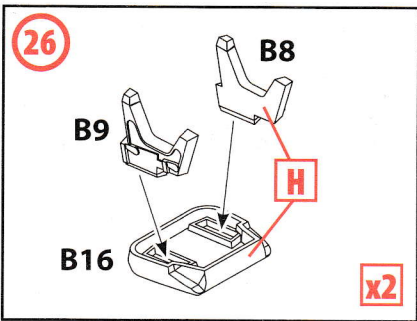
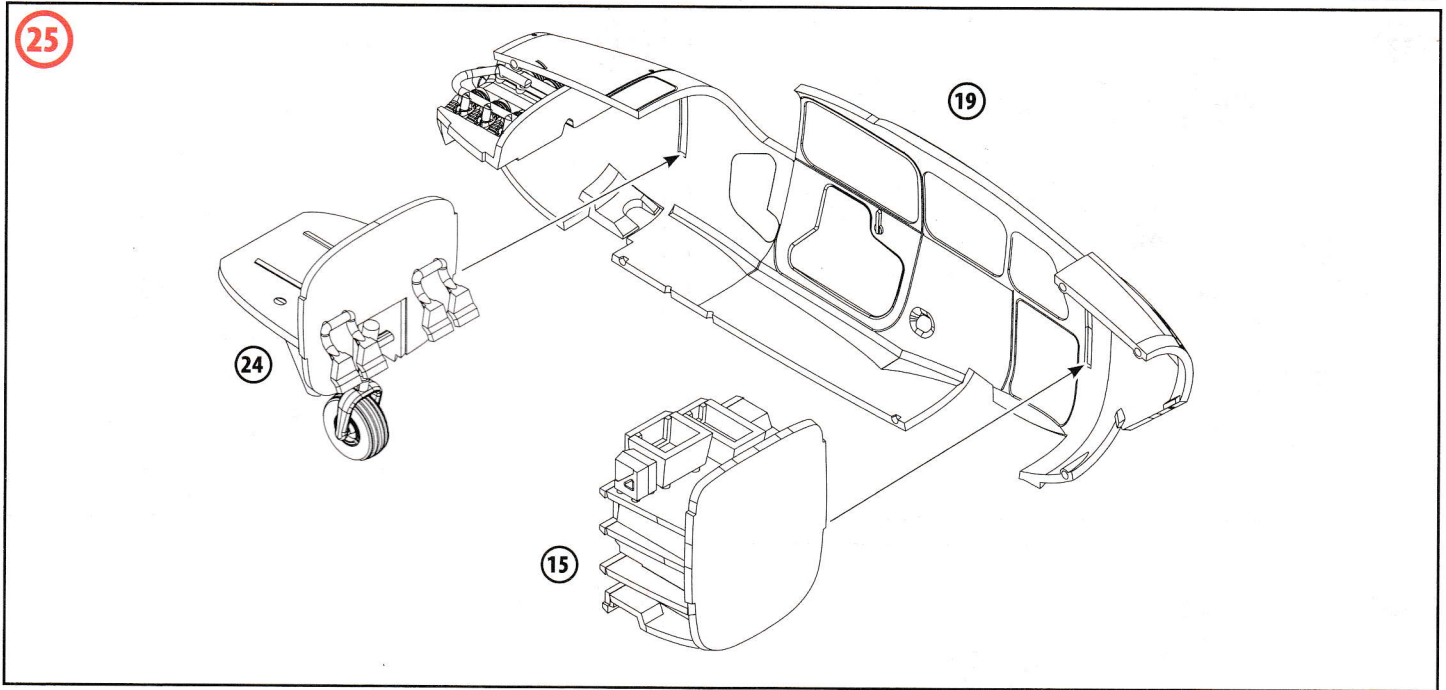

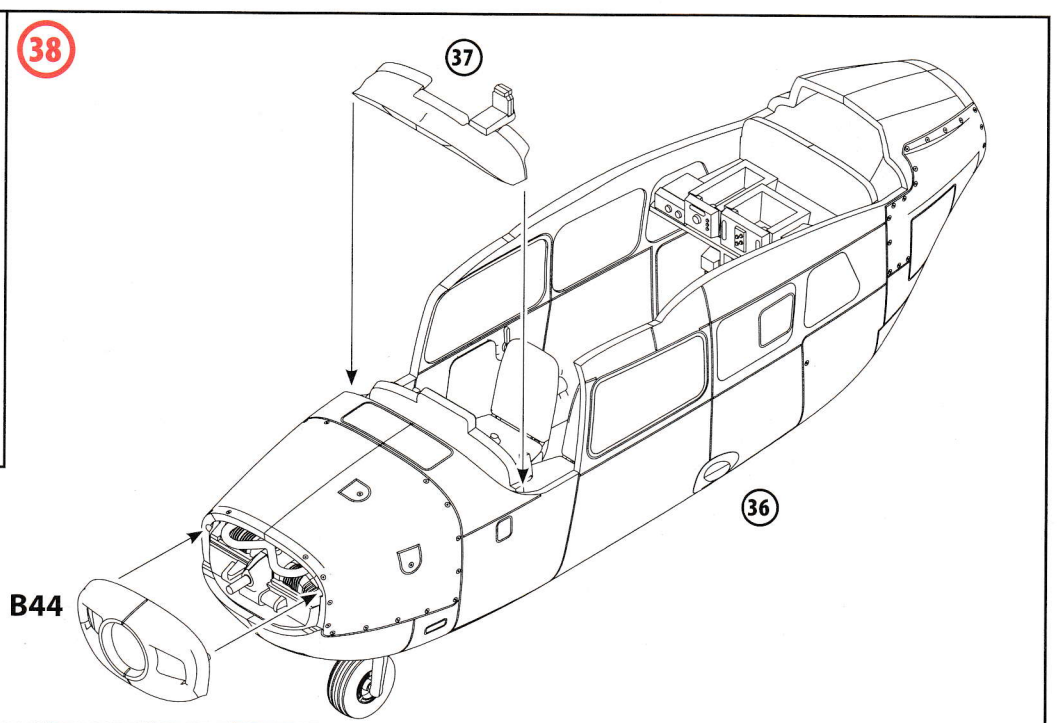
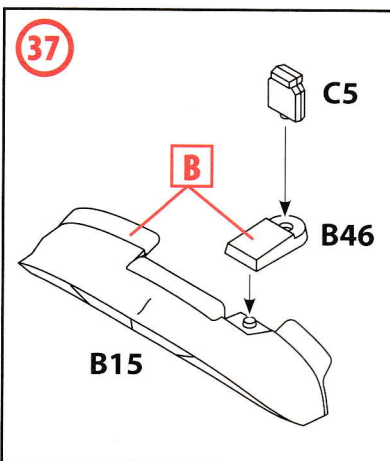
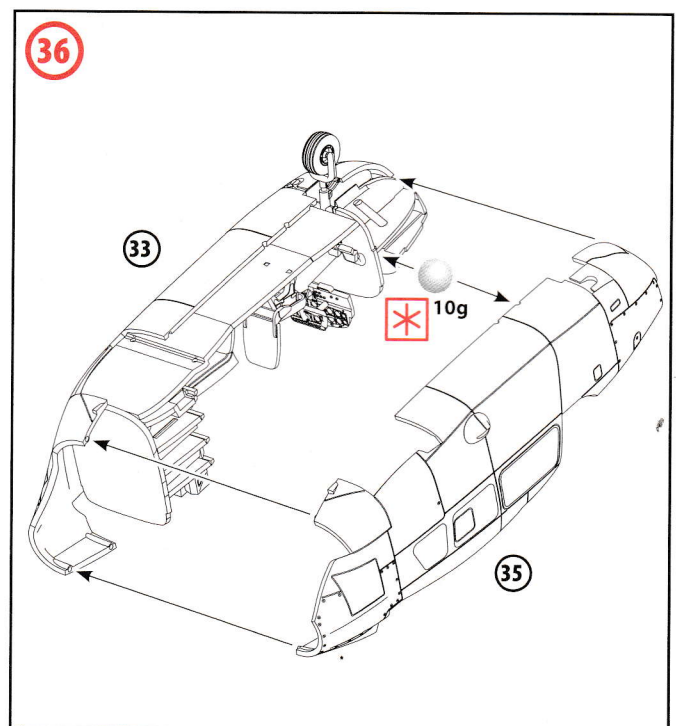
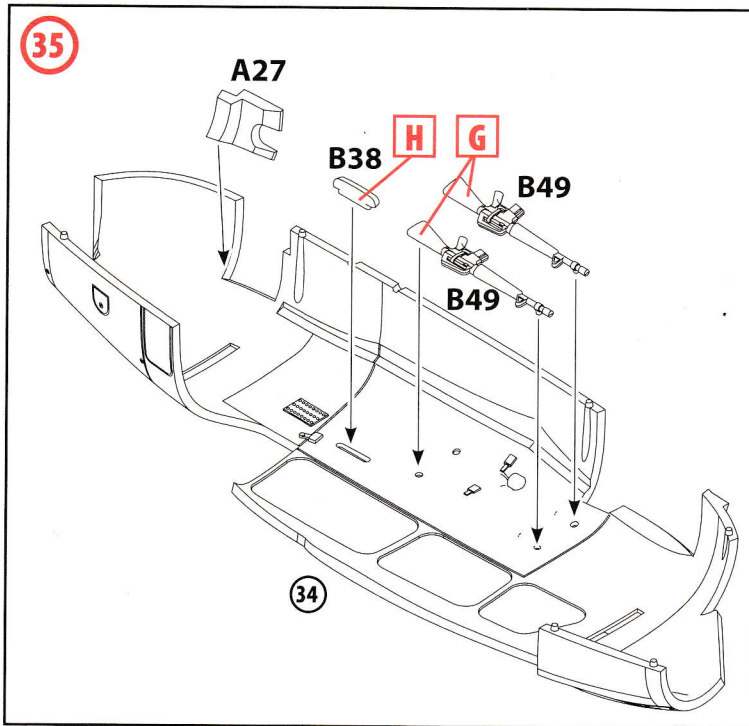
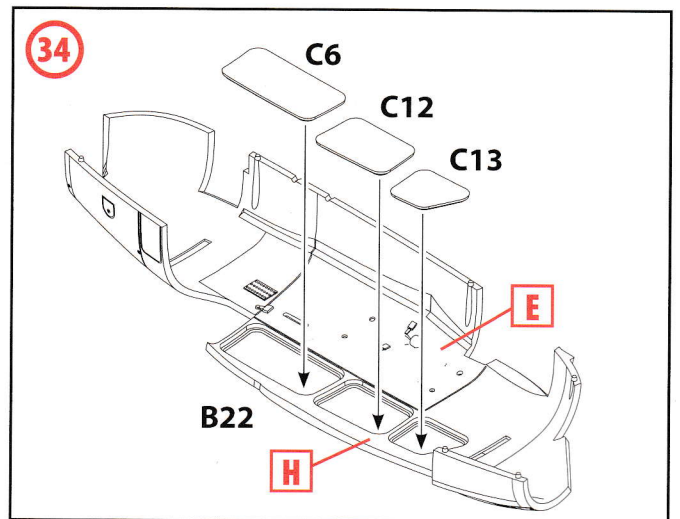
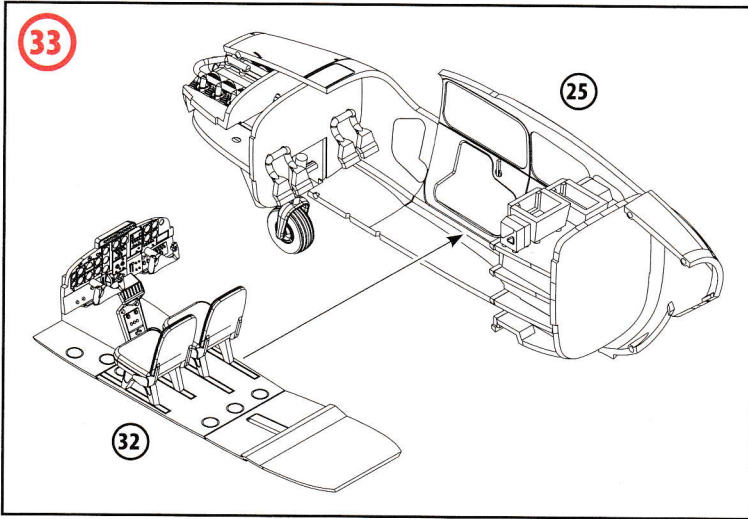

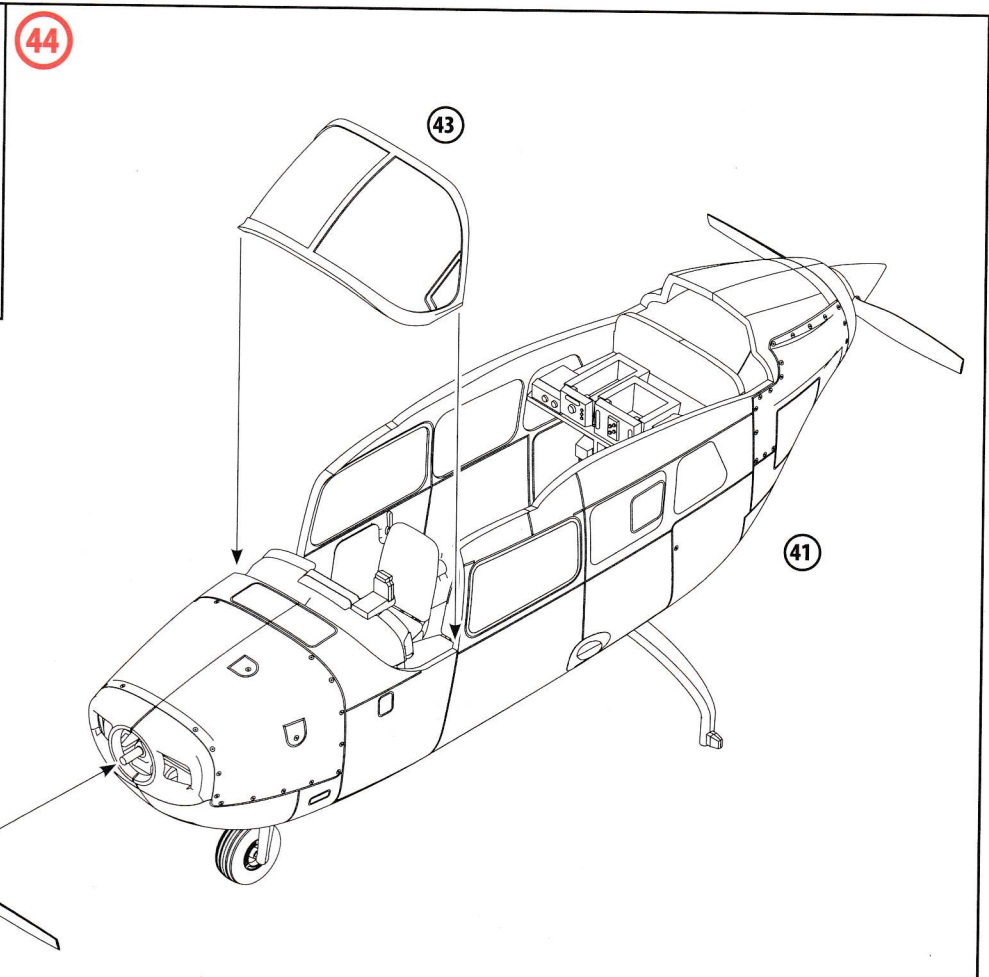
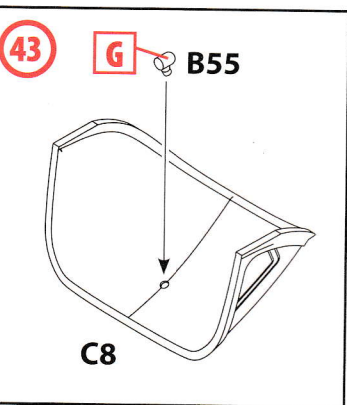
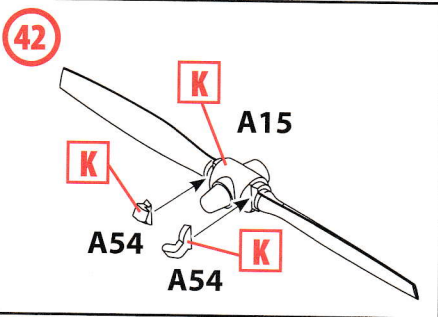
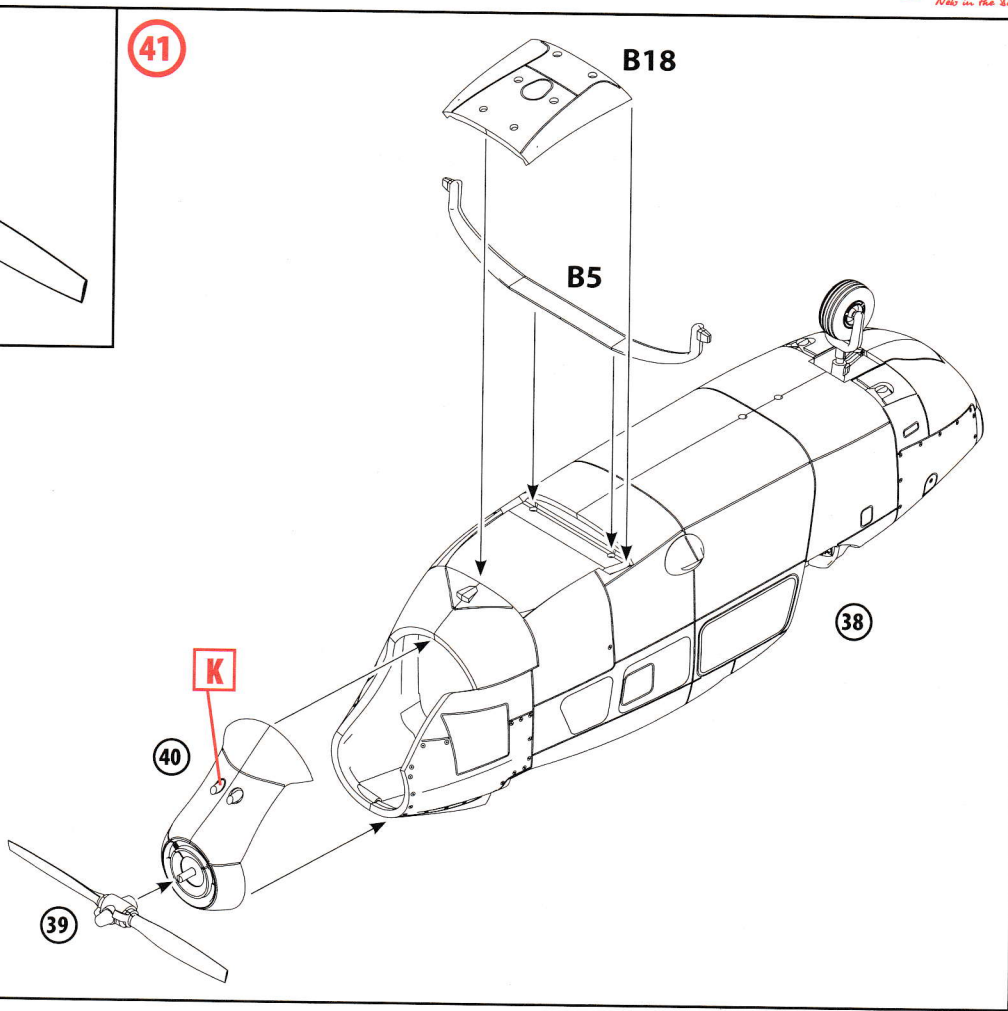
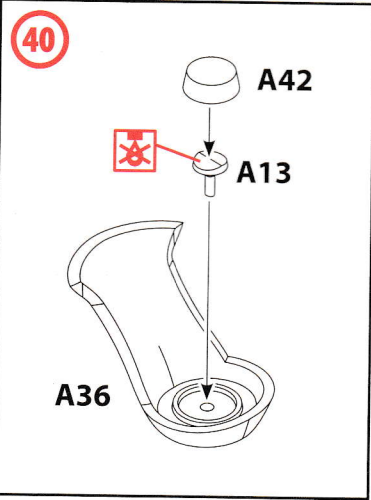
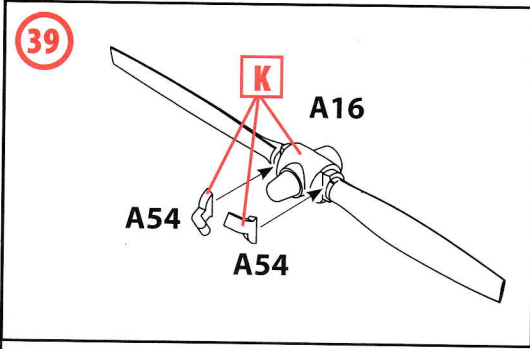

45

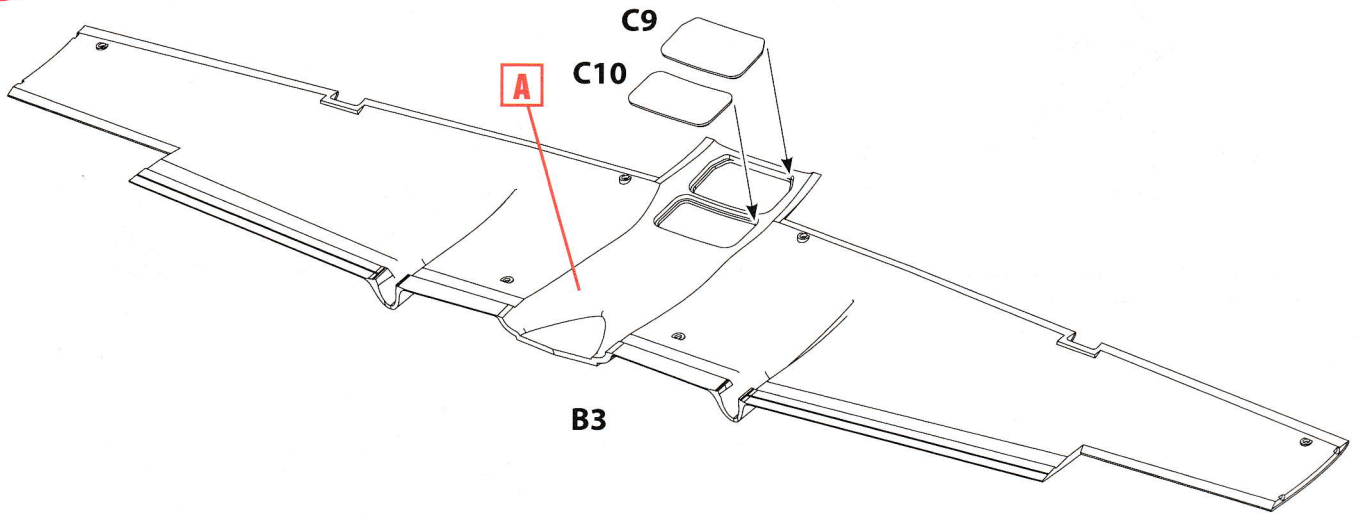

46

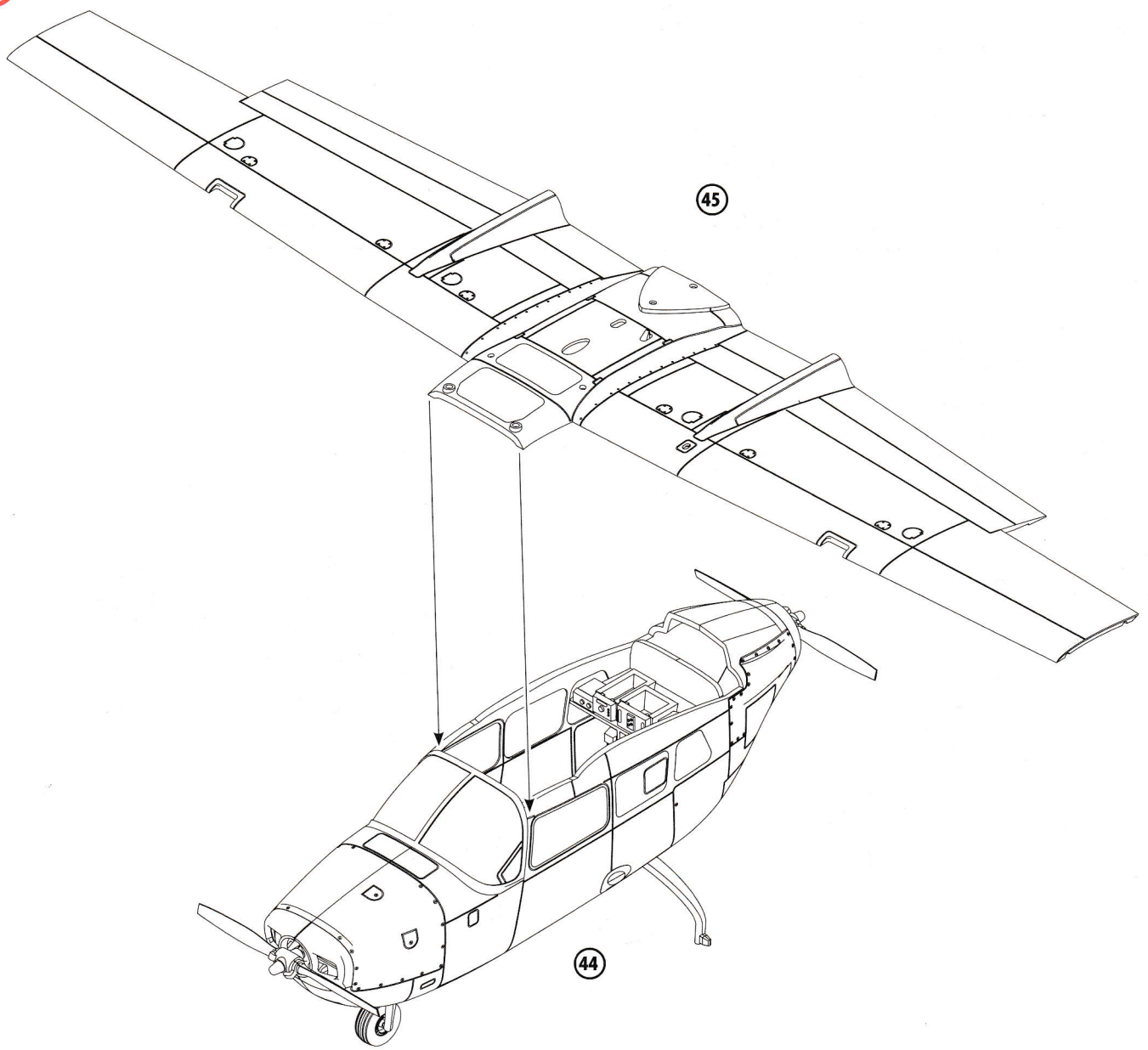

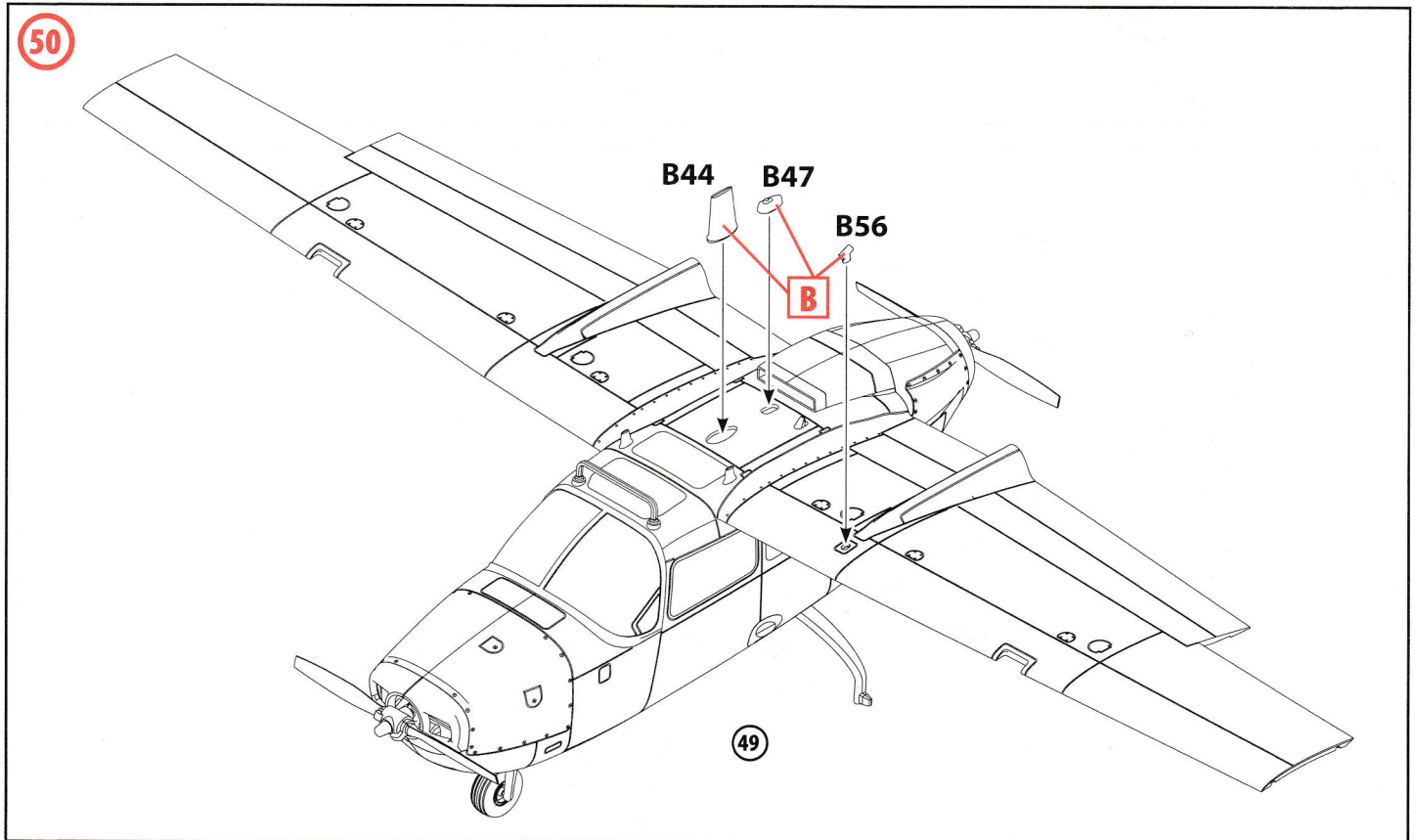
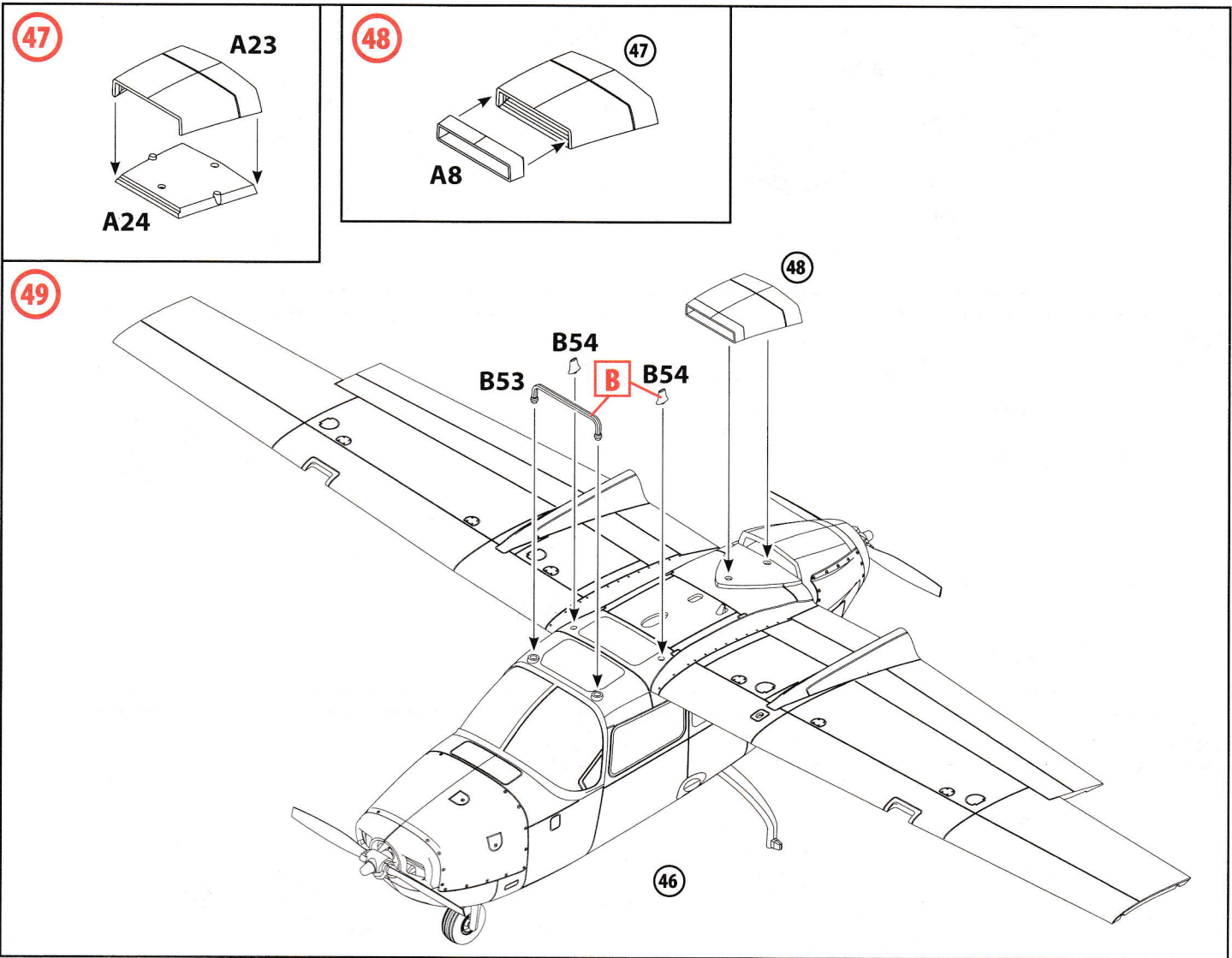

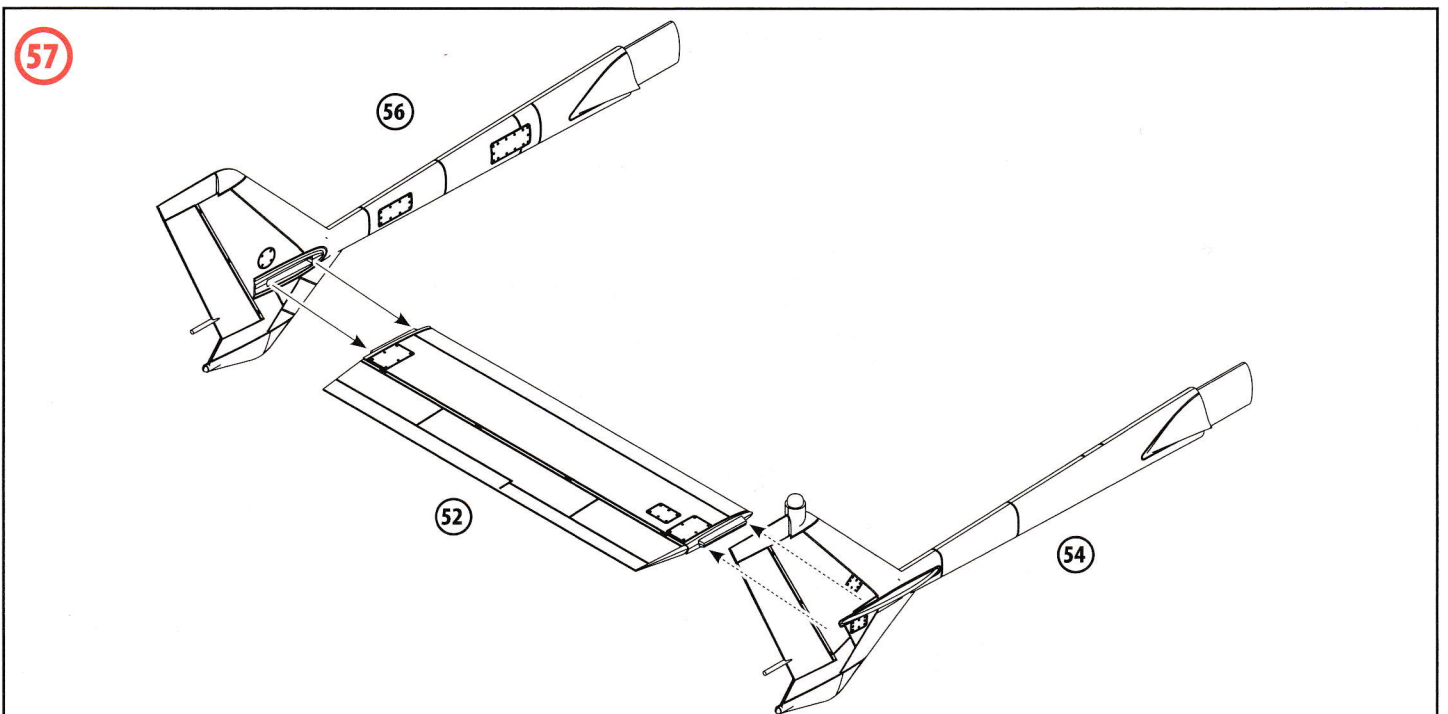
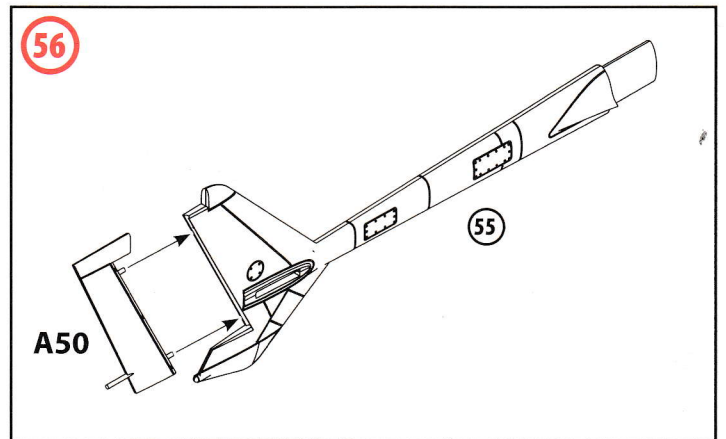
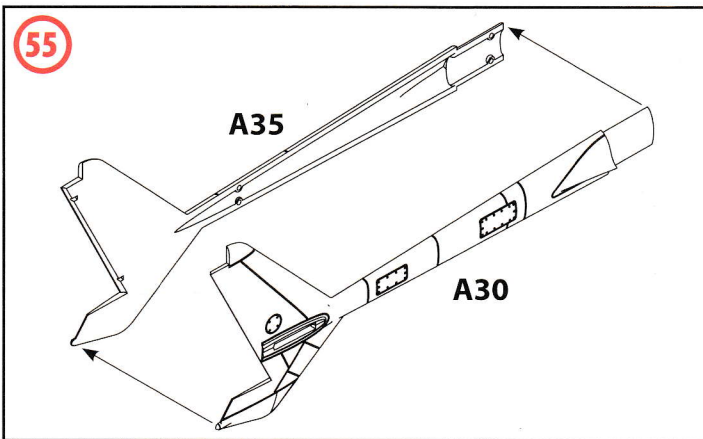
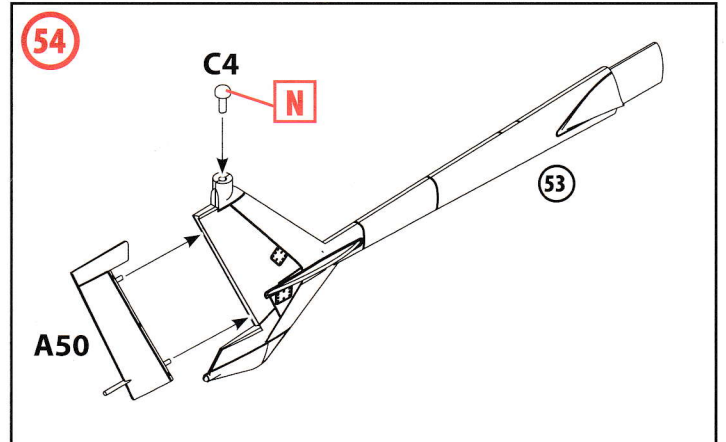
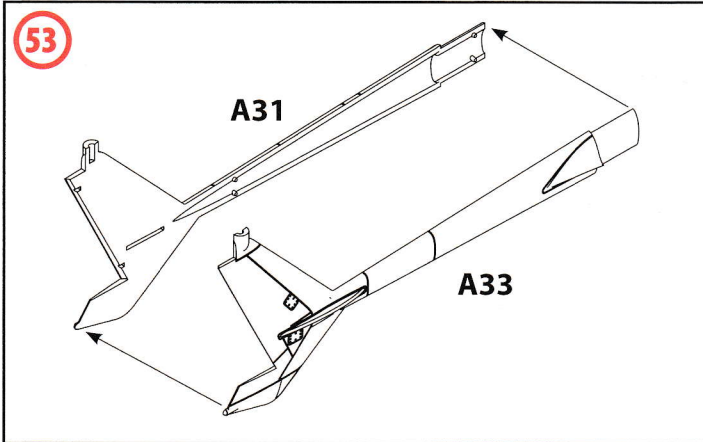
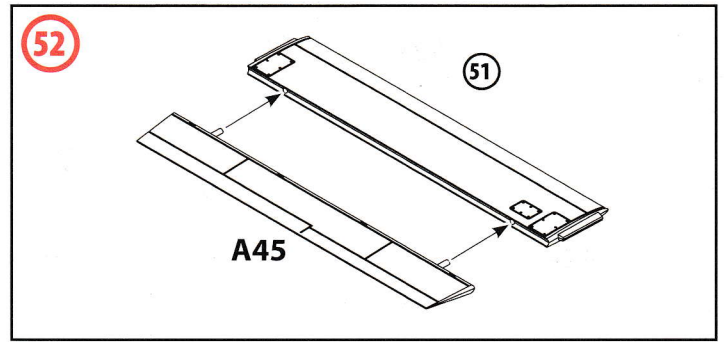
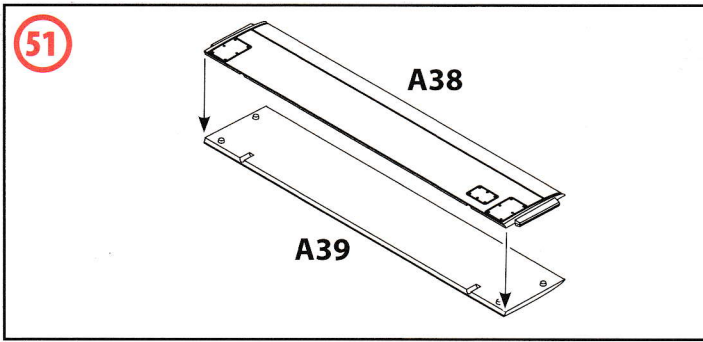

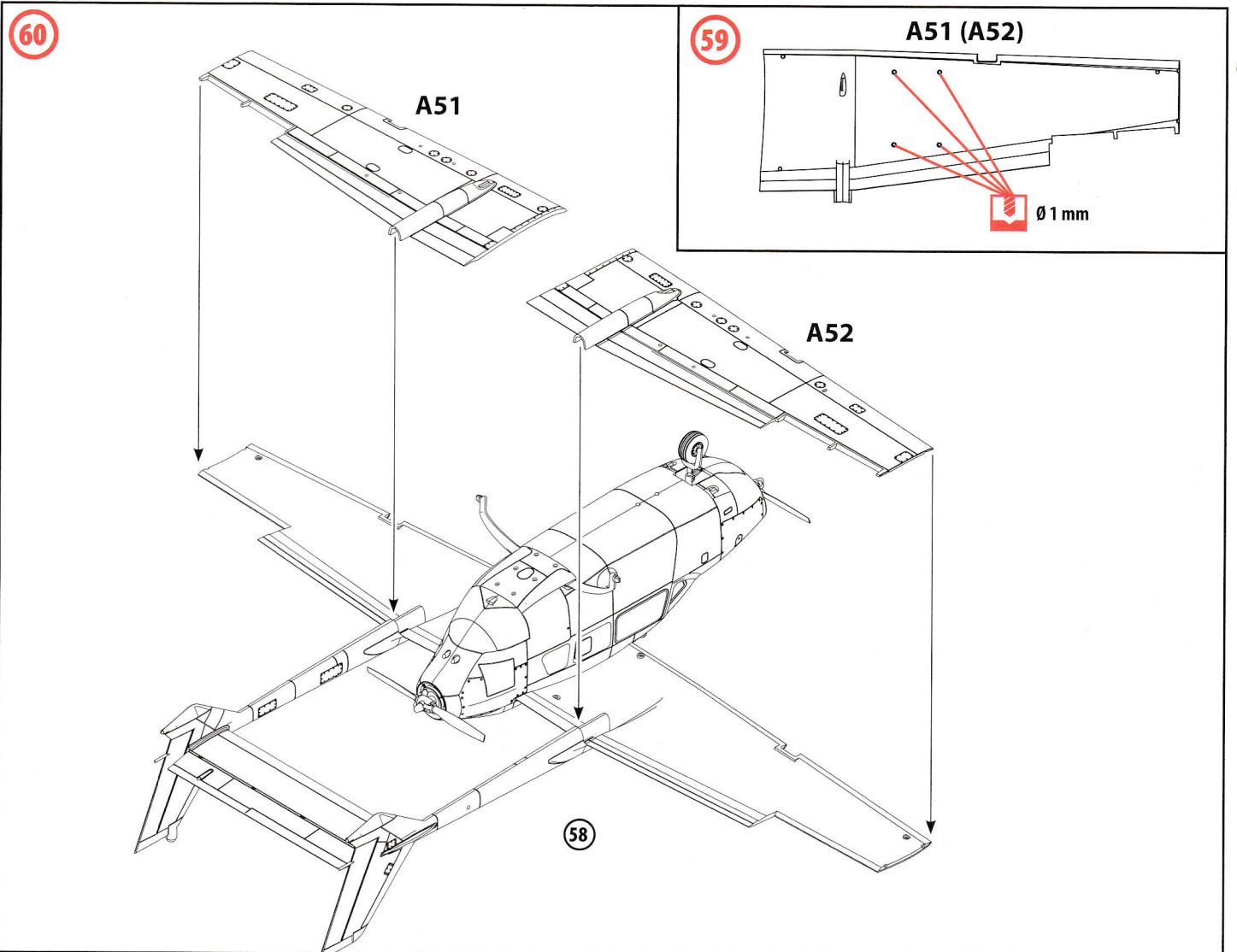
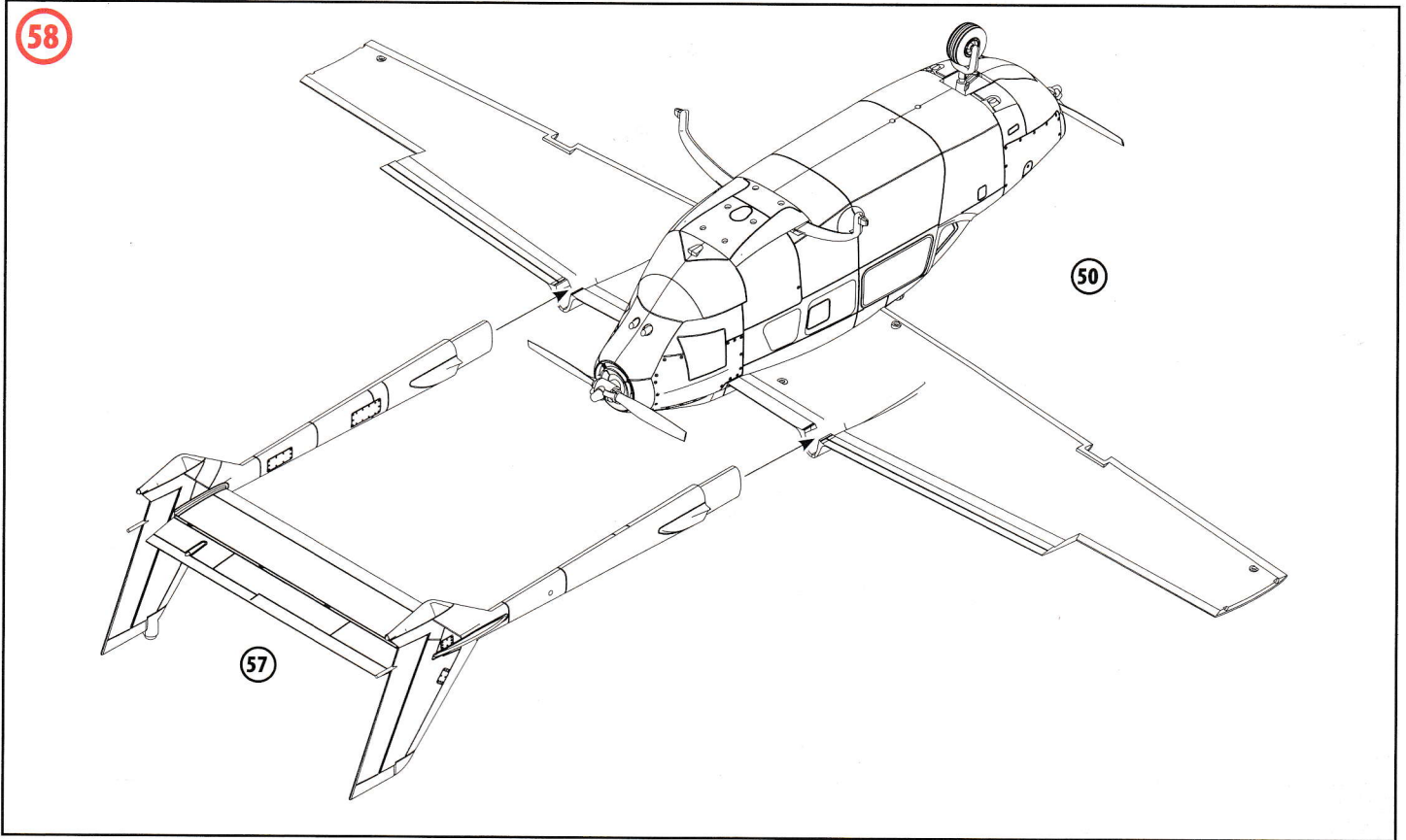

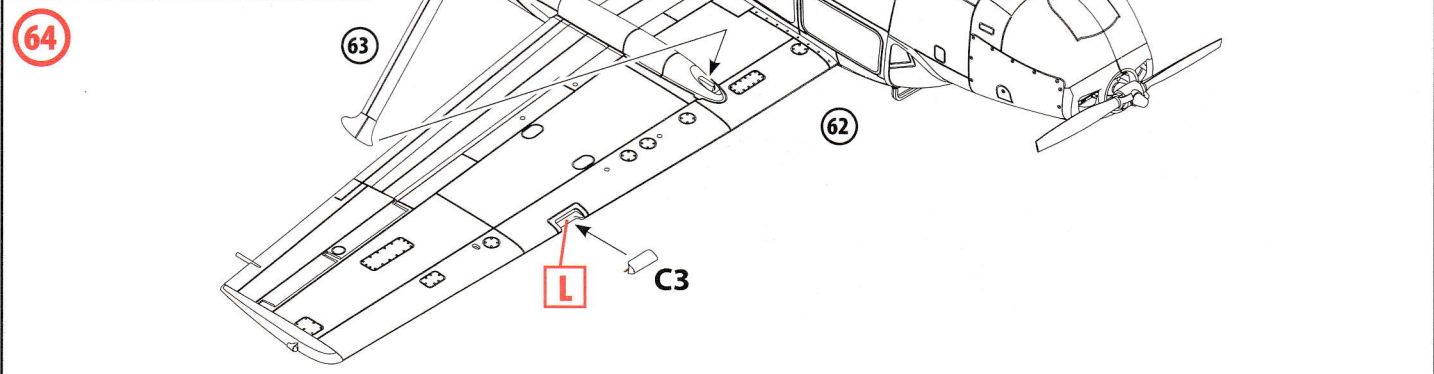
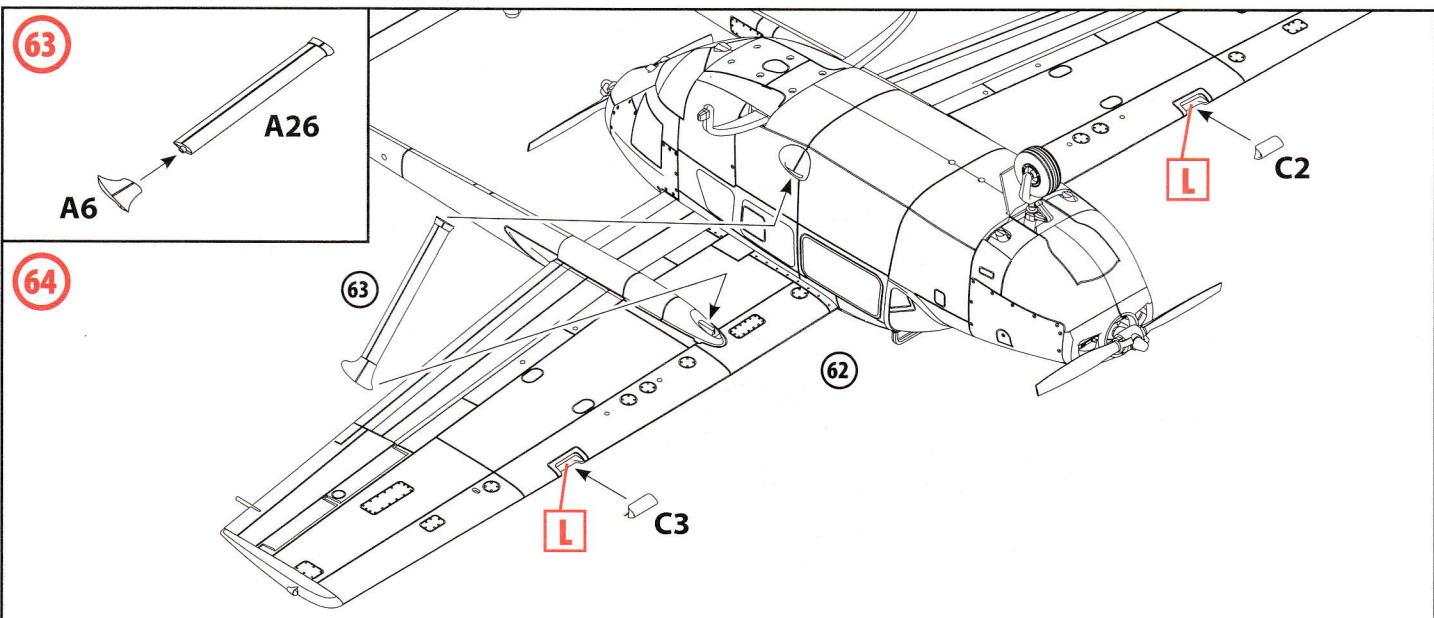
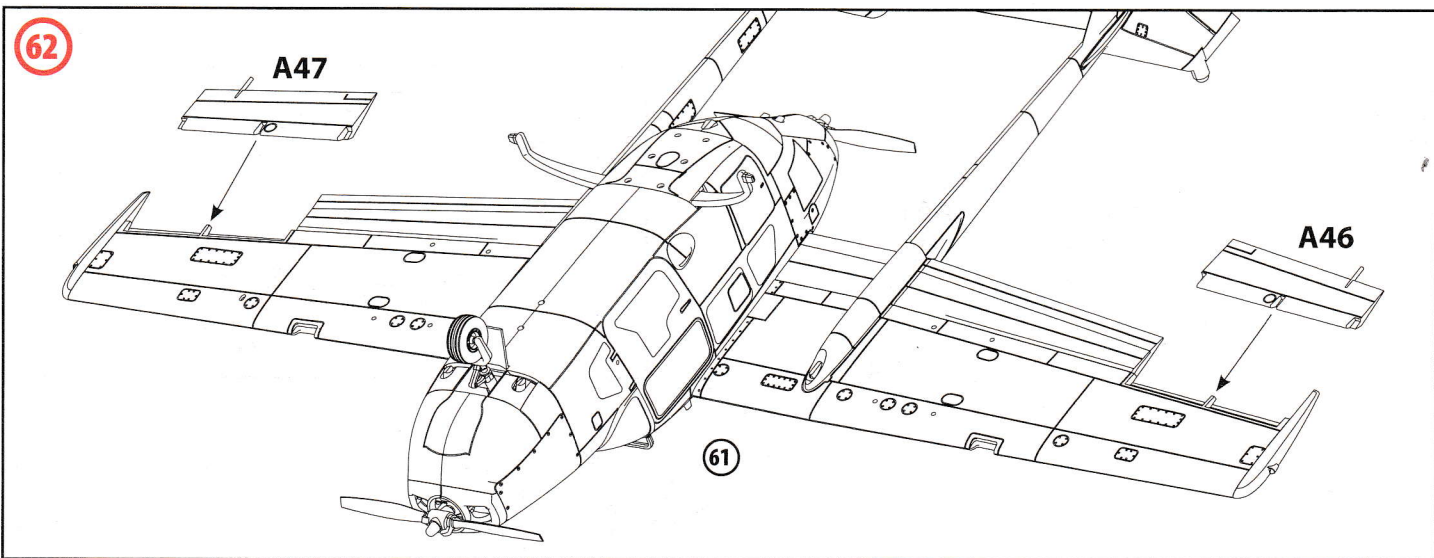
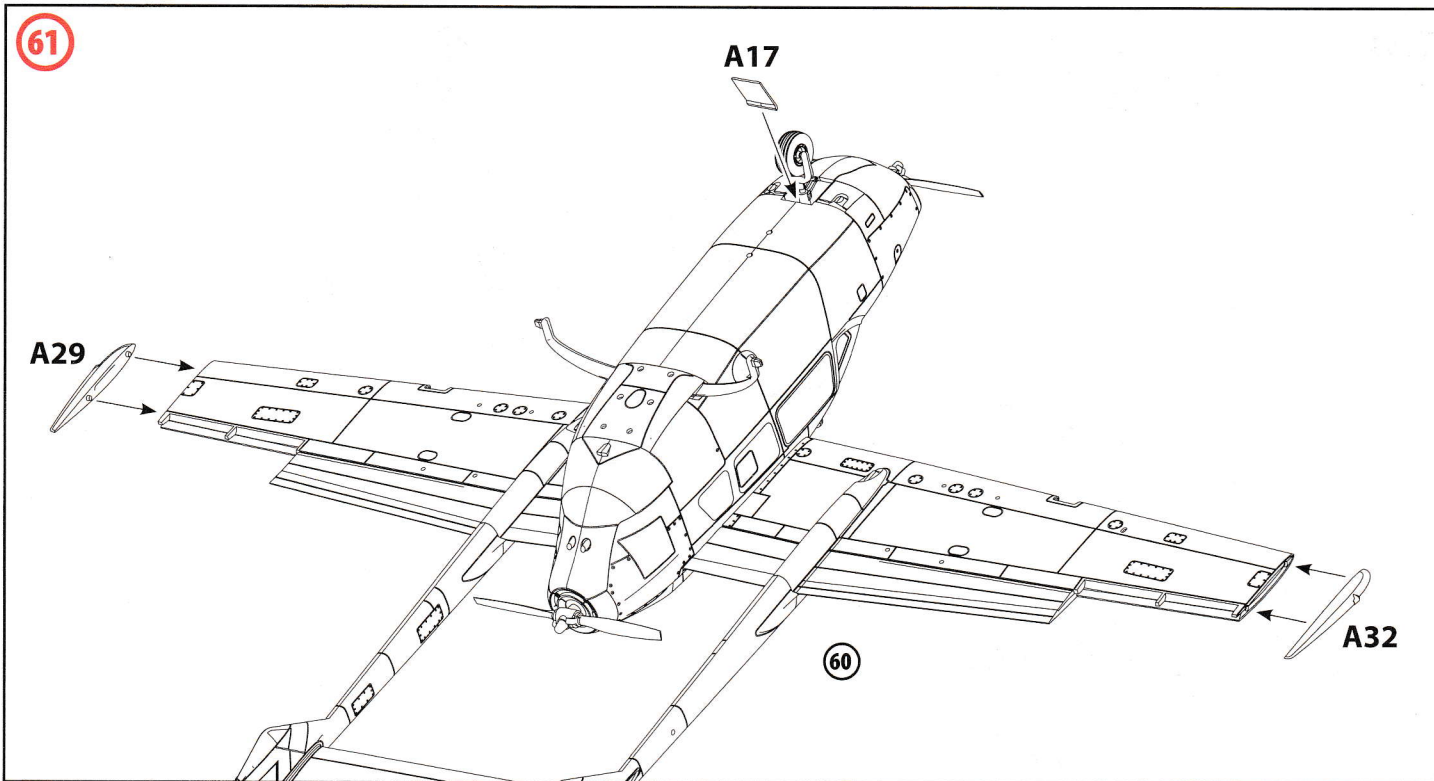

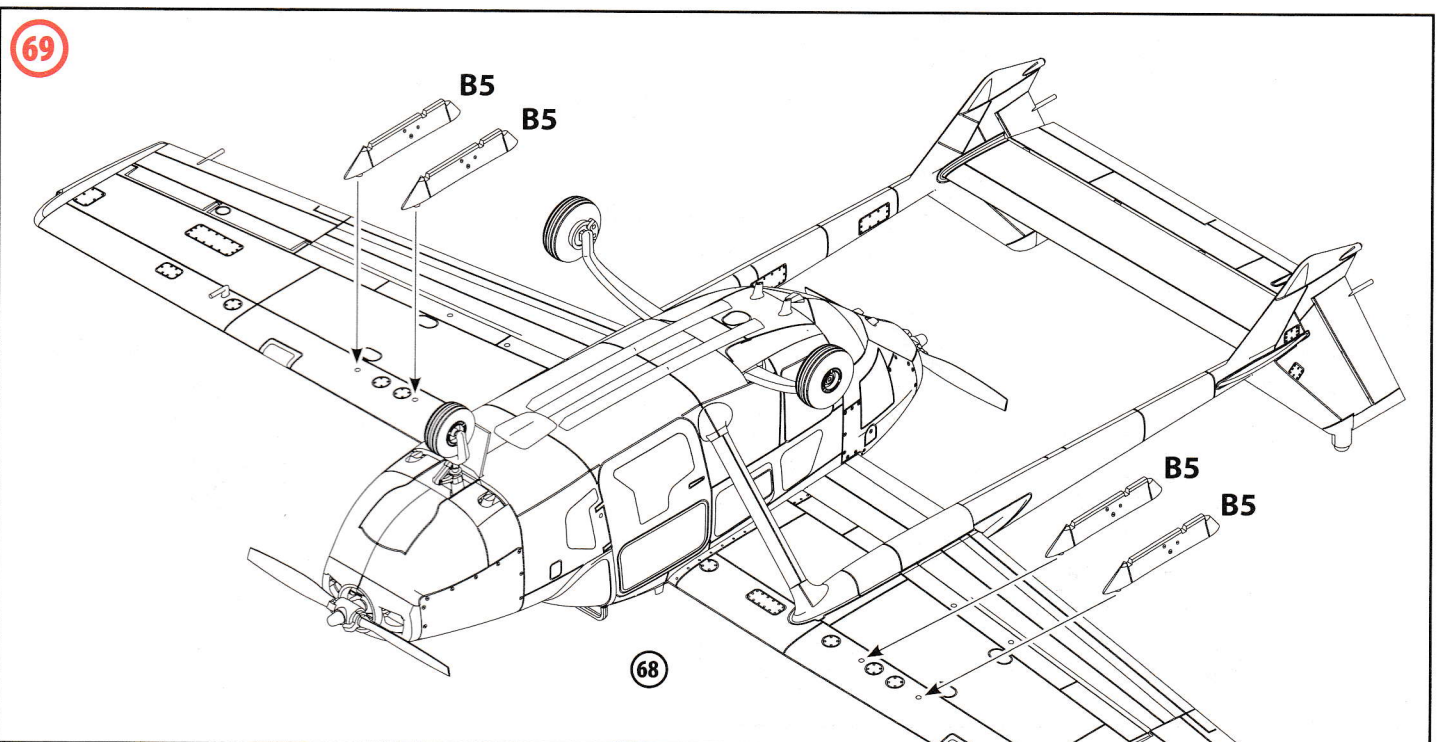
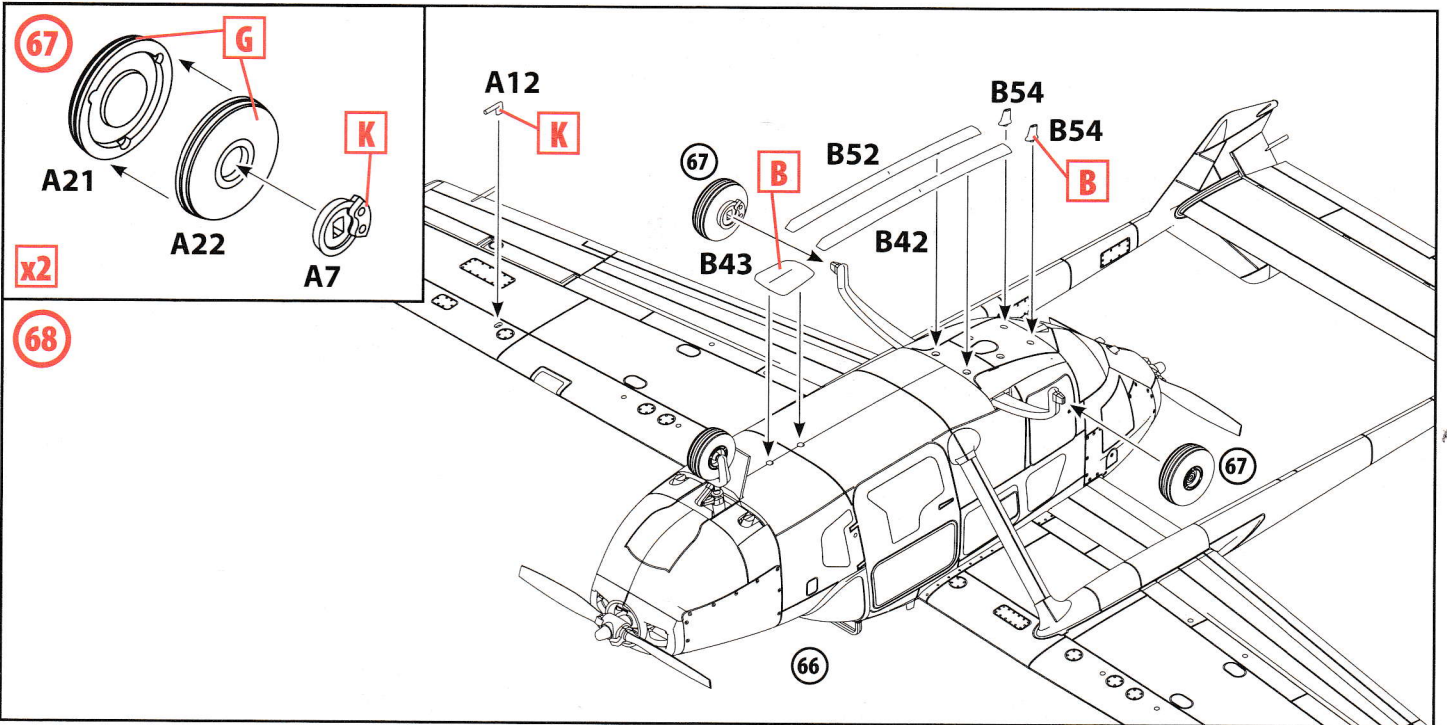
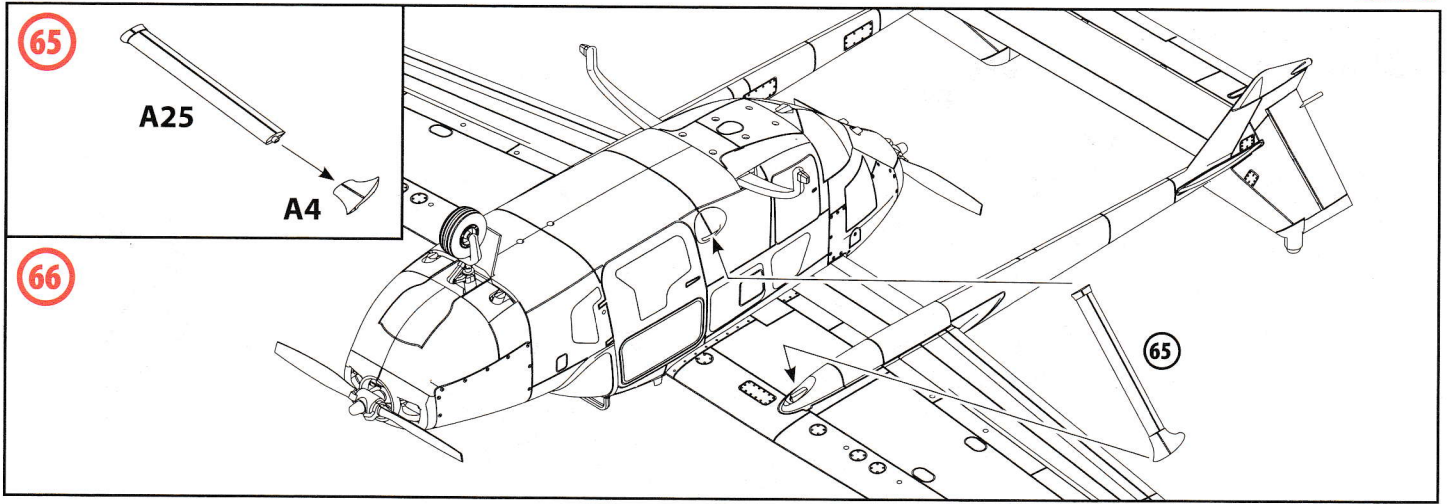

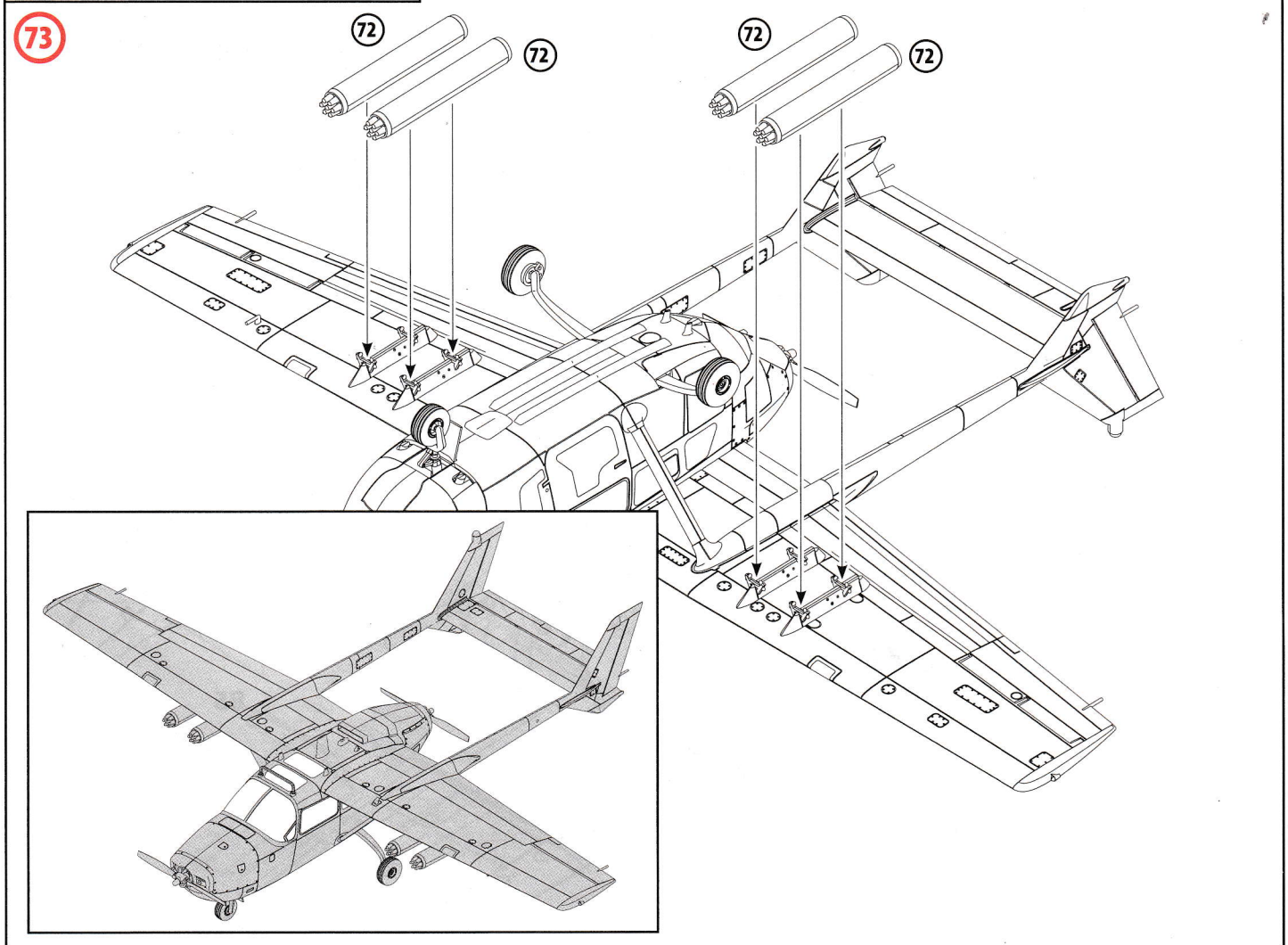
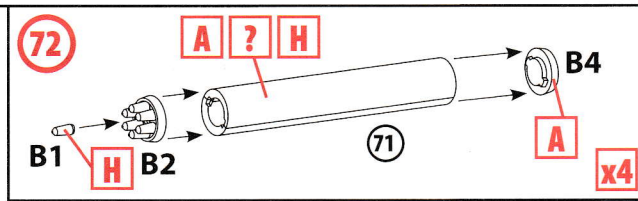
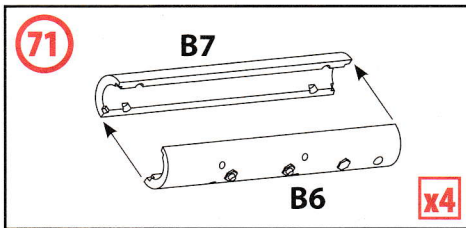
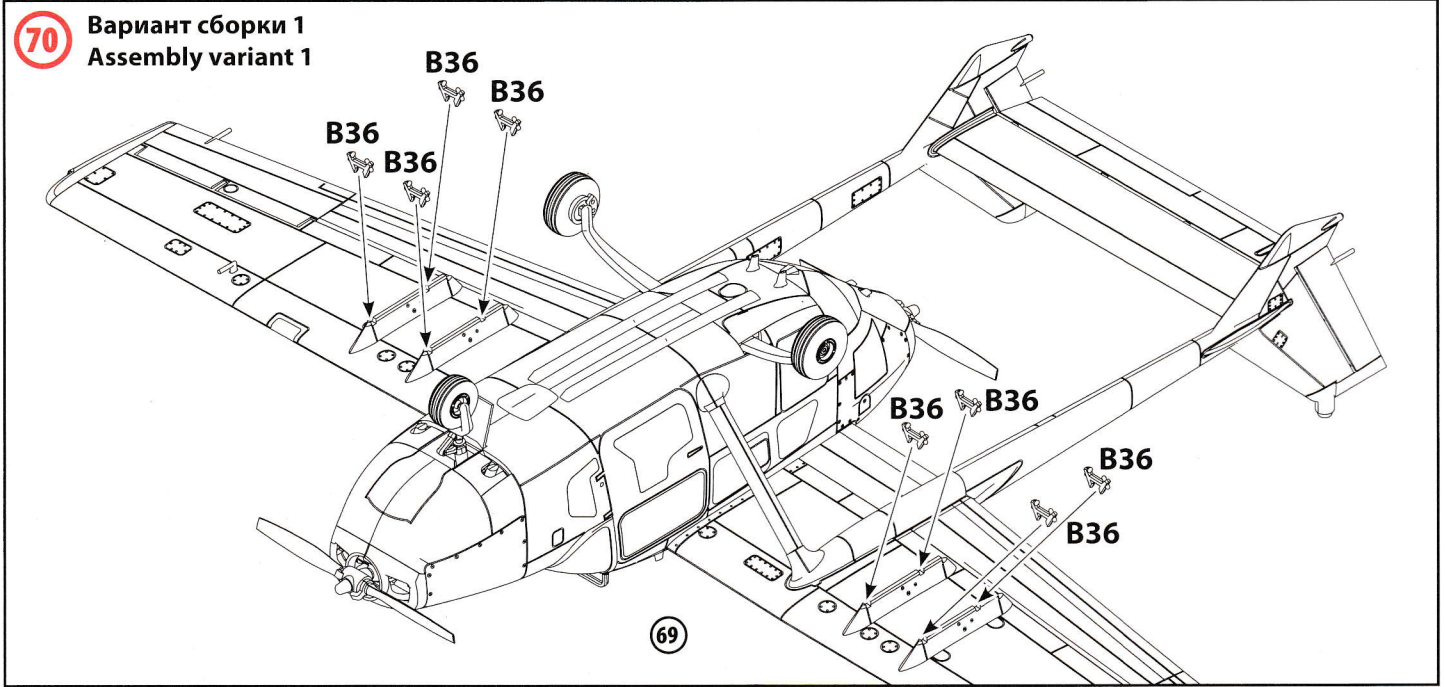

74 Вариант сборки 2
Assembly variant 2

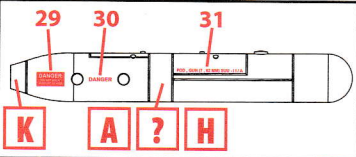
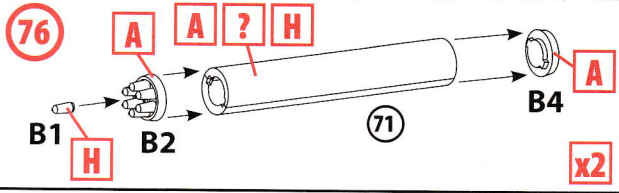
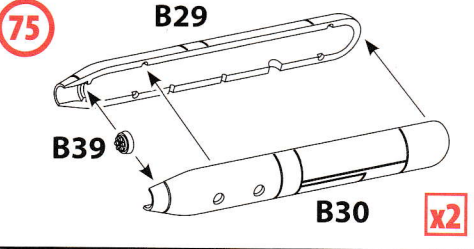
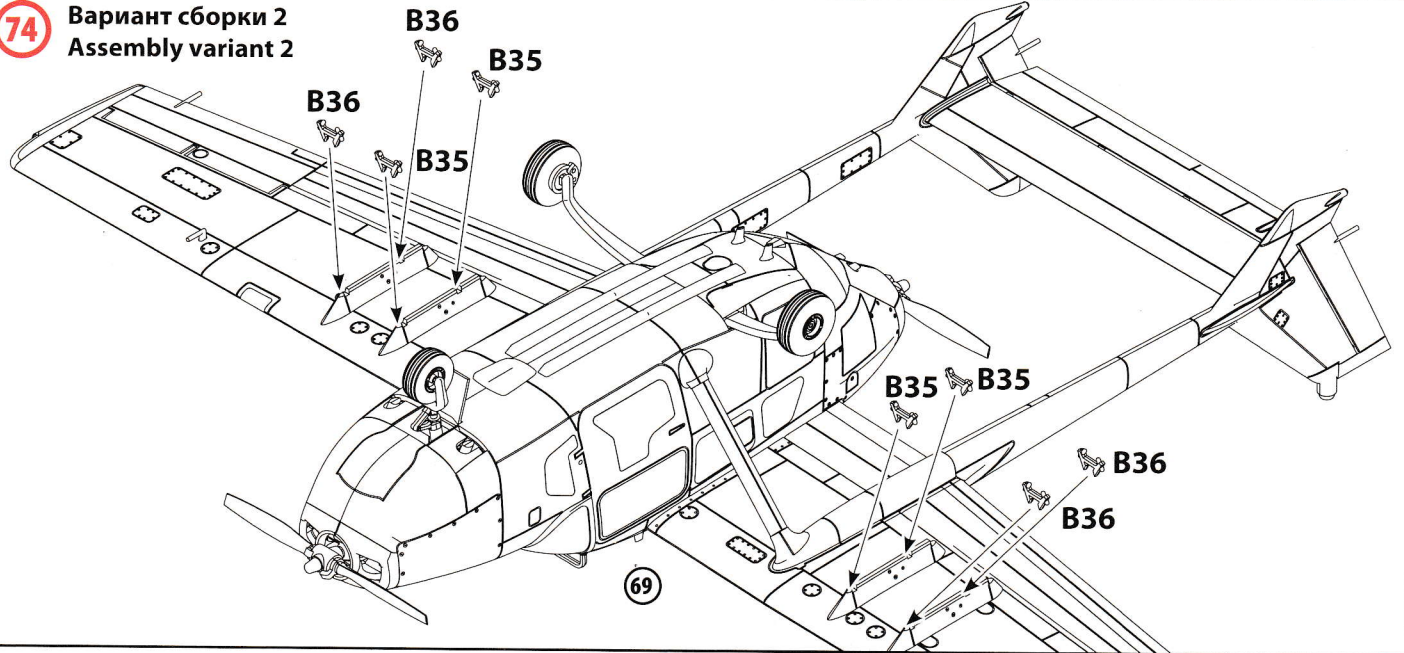

77

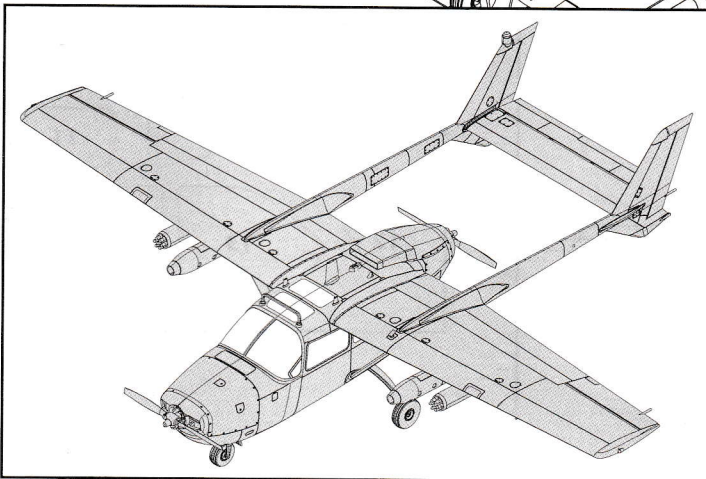
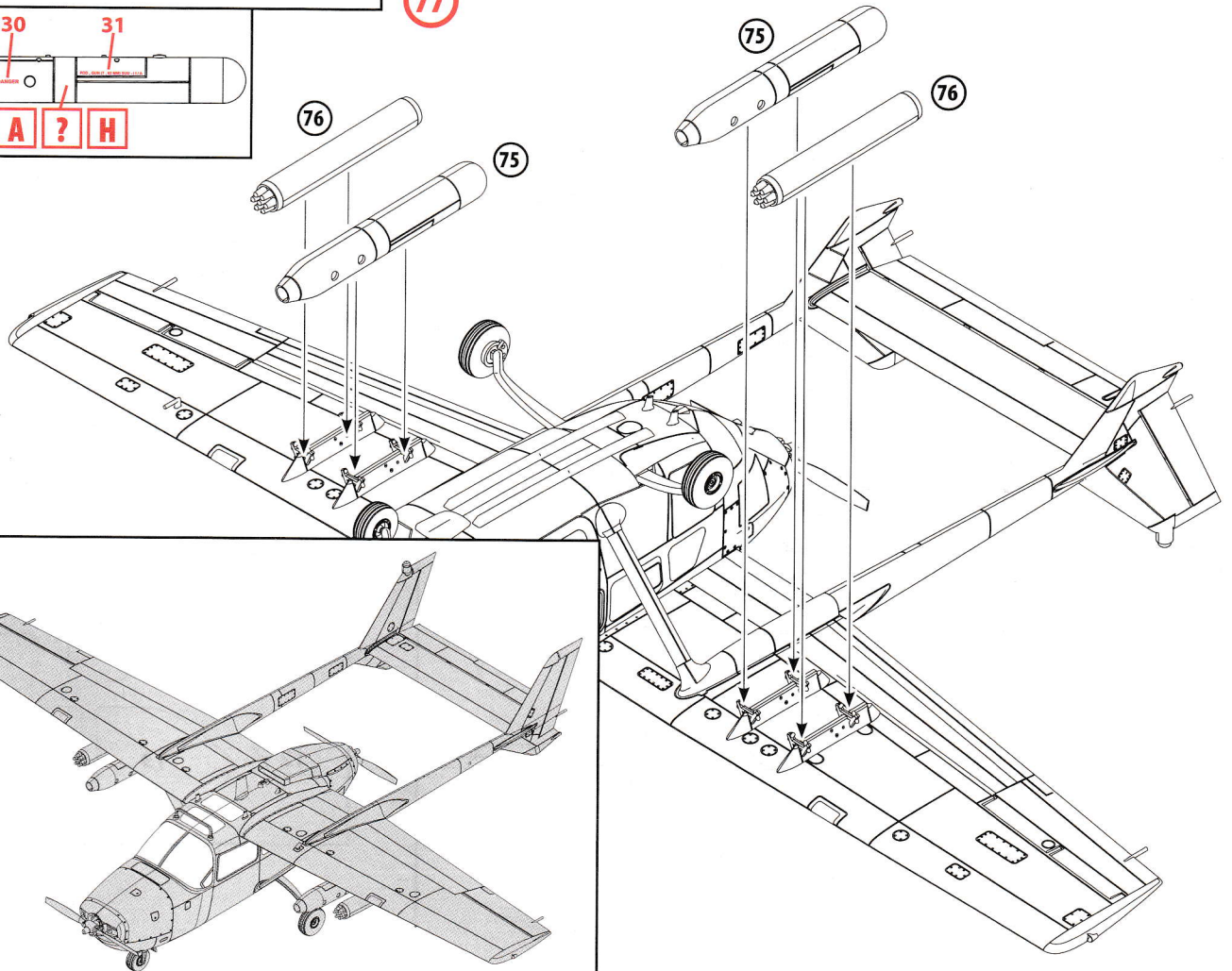

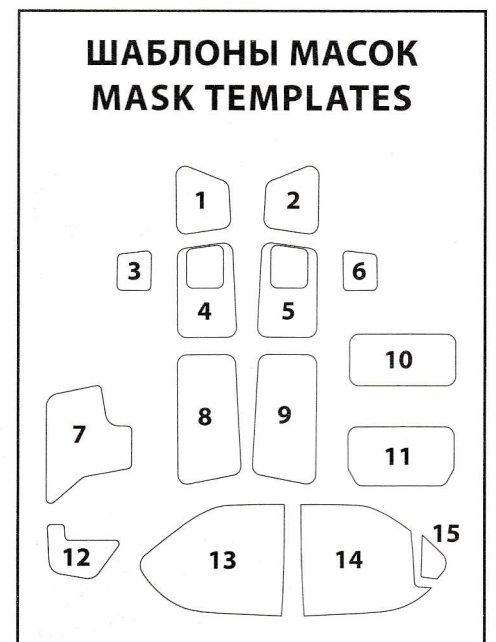
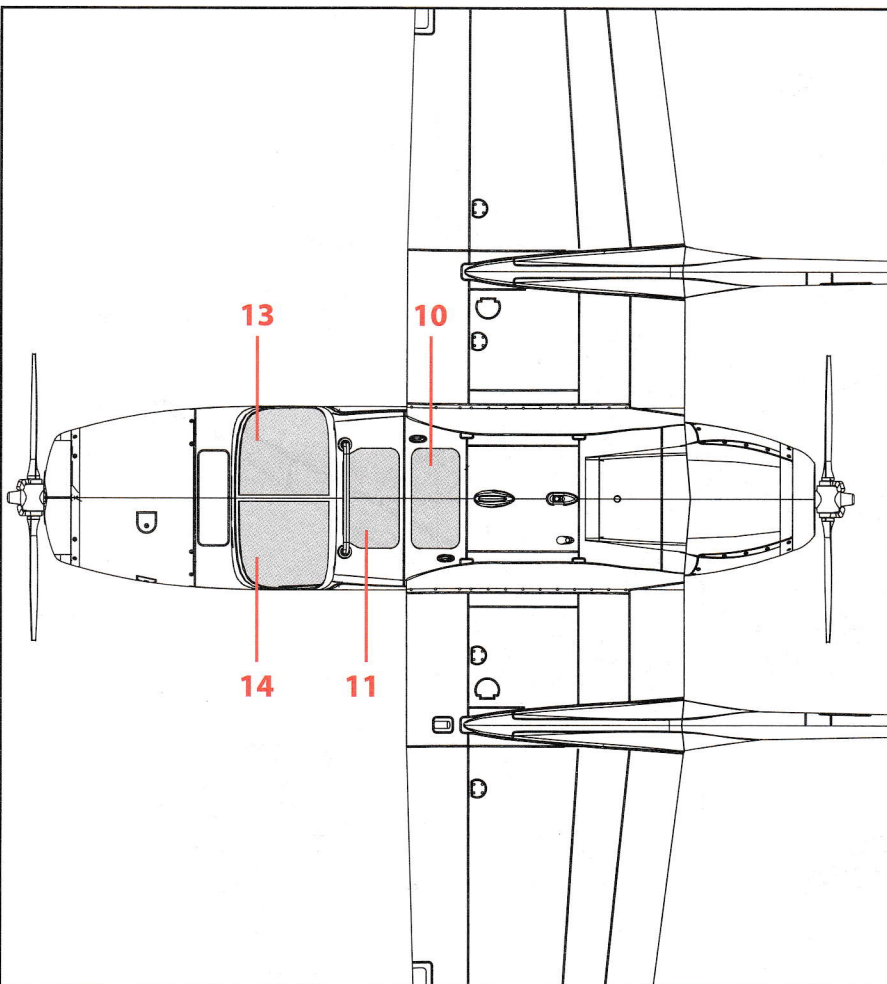
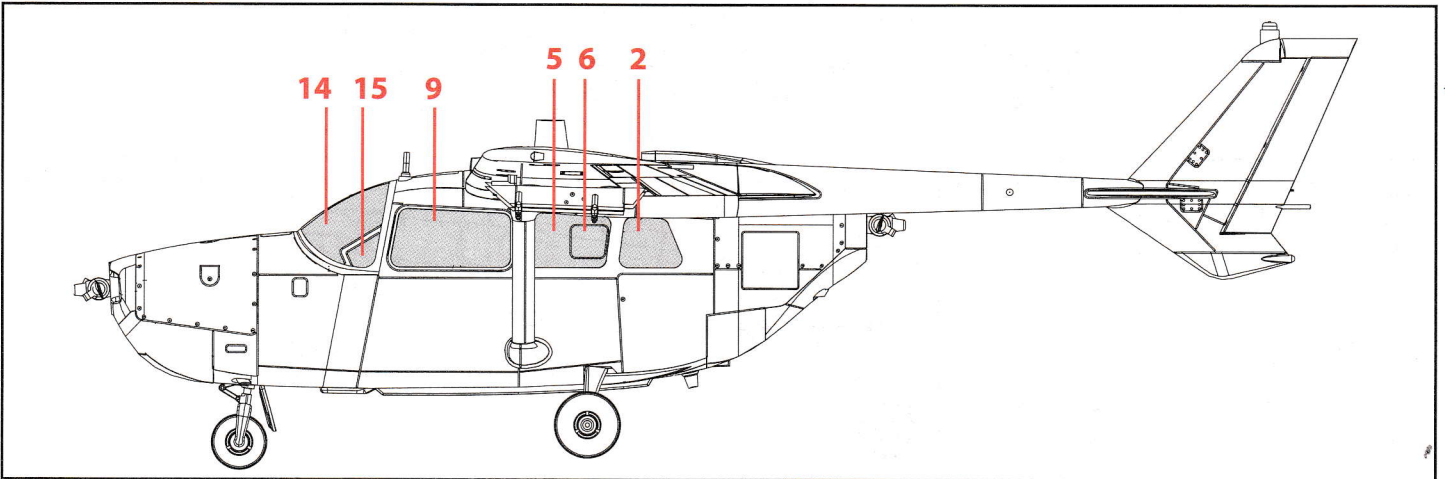
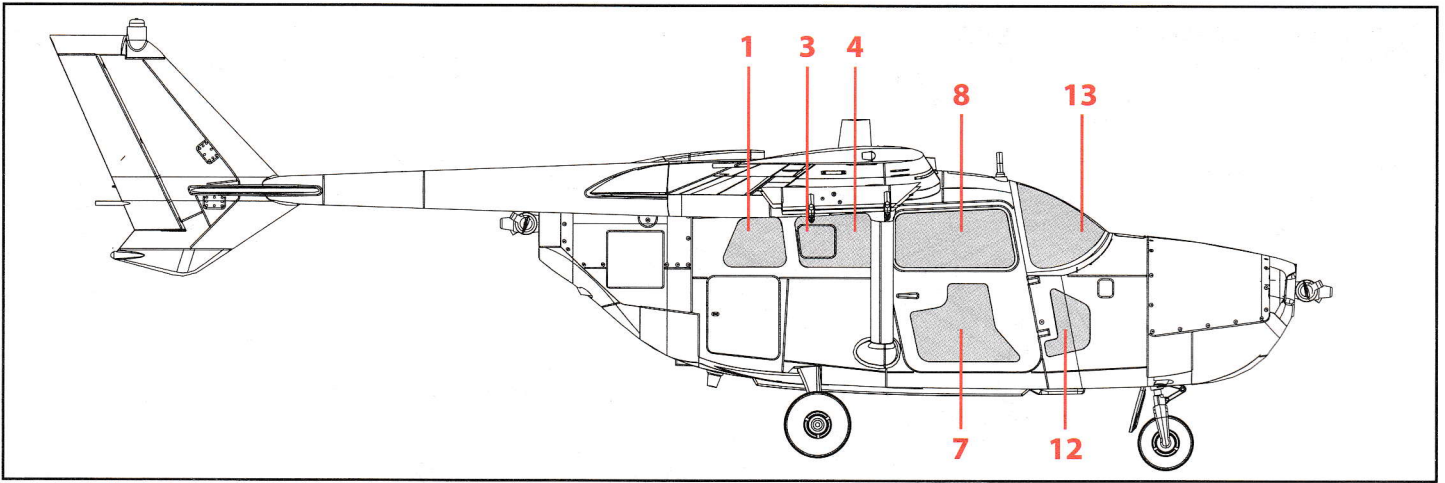



SKYMASTER PAINTING AND MARKING GUIDE

MARKING B

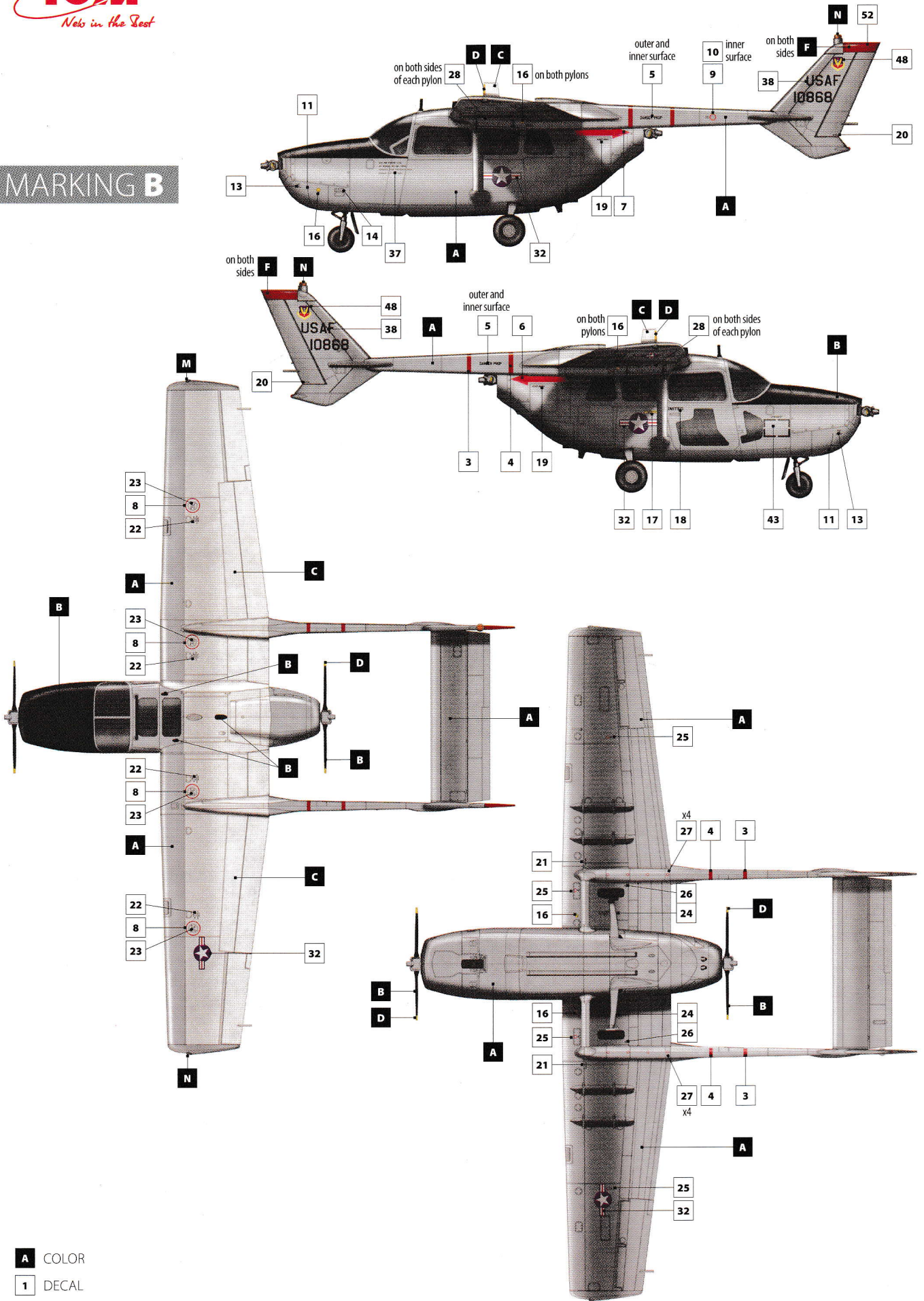

- A** COLOR
- 1** DECAL

SKYMASTER PAINTING AND MARKING GUIDE

MARKING C

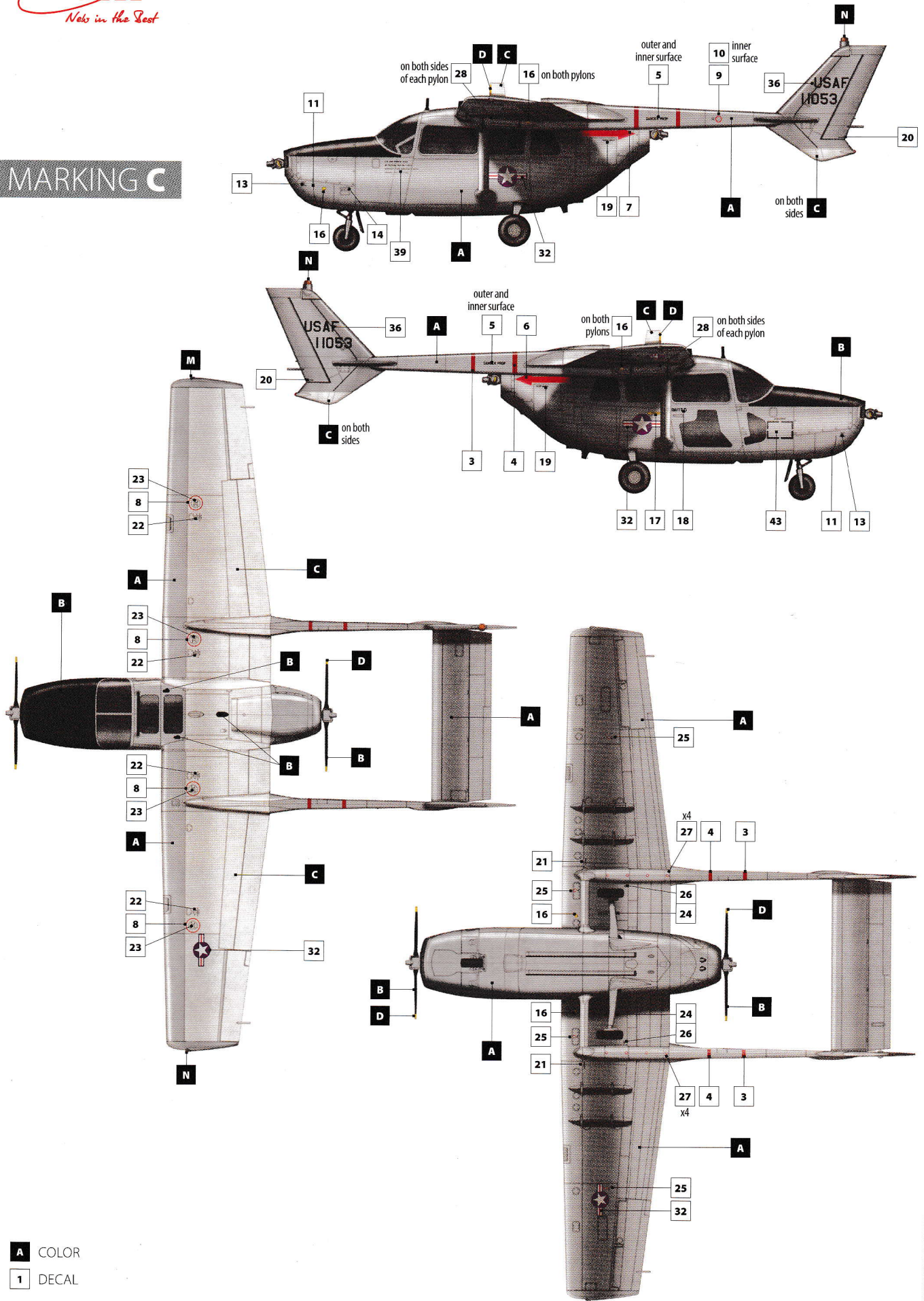

- A** COLOR
- 1** DECAL



SKYMASTER PAINTING AND MARKING GUIDE

MARKING D

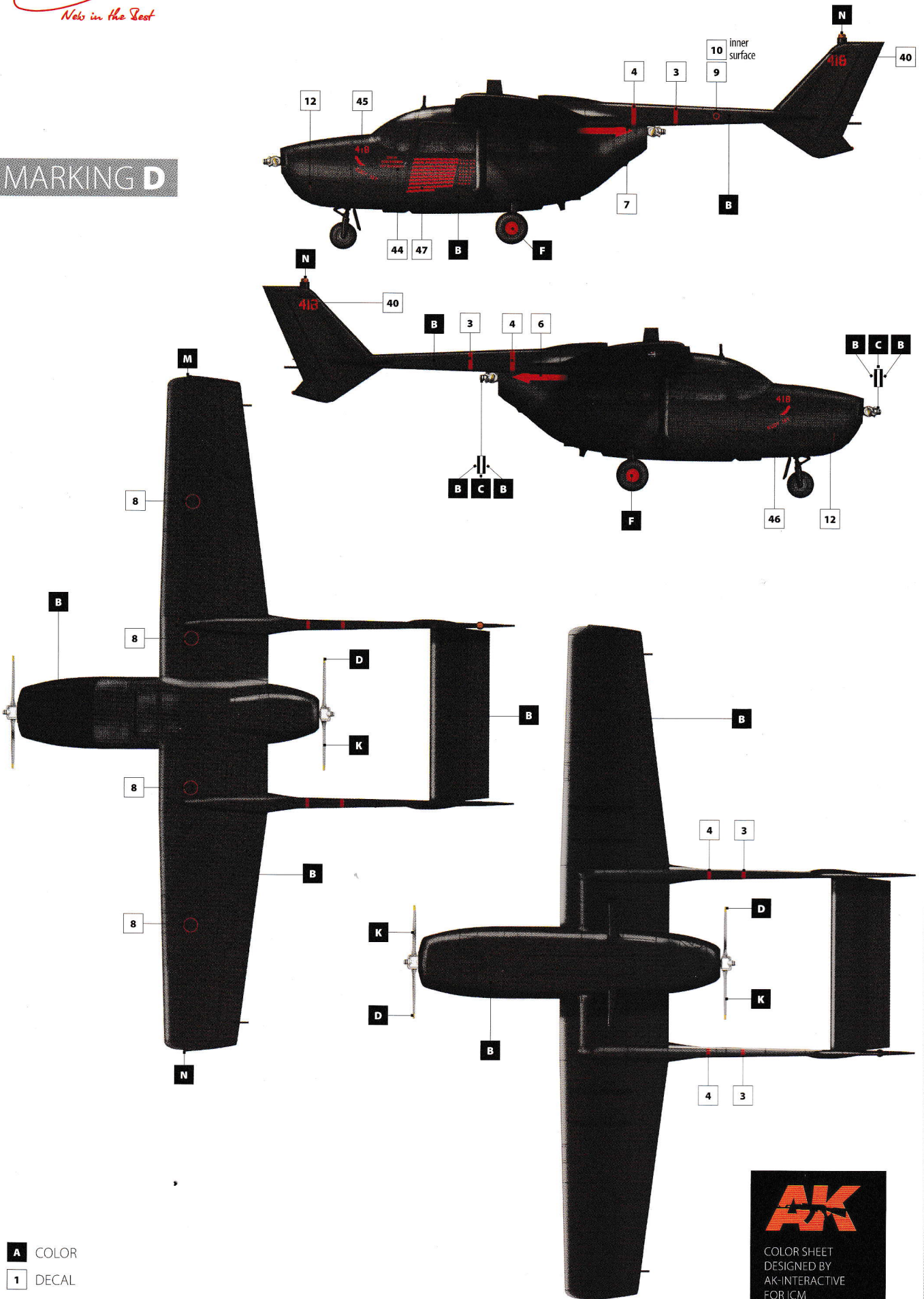

A COLOR
1 DECAL

AK
 COLOR SHEET
 DESIGNED BY
 AK-INTERACTIVE
 FOR ICM