

DECALS FOR SIX VERSIONS OF COLOURING  
ДЕКАЛЬ ДЛЯ ШЕСТИ ВАРИАНТОВ ОКРАСКИ

88 DETAILS FOR ASSEMBLY OF ONE MODEL  
88 ДЕТАЛЕЙ ДЛЯ СБОРКИ ОДНОЙ МОДЕЛИ

PARTS NOT FOR USE  
ПРИ СБОРКЕ НЕ ИСПОЛЗУЮТСЯ

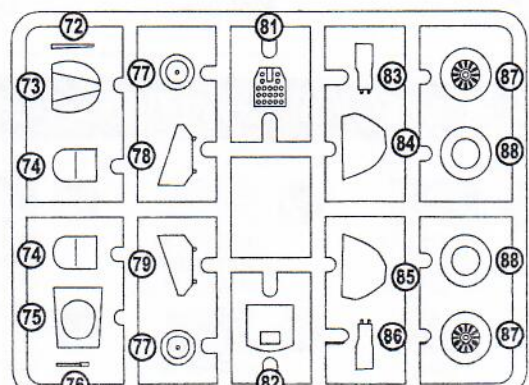

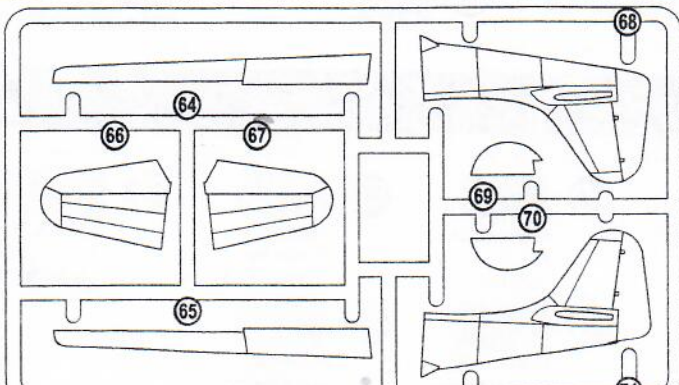
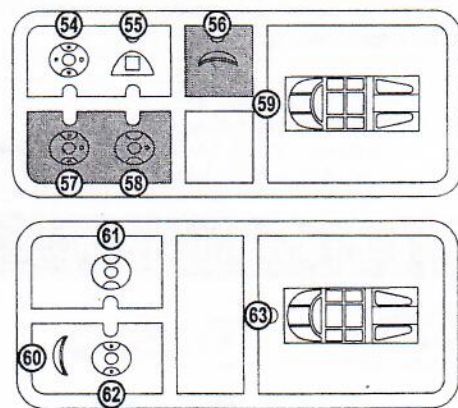
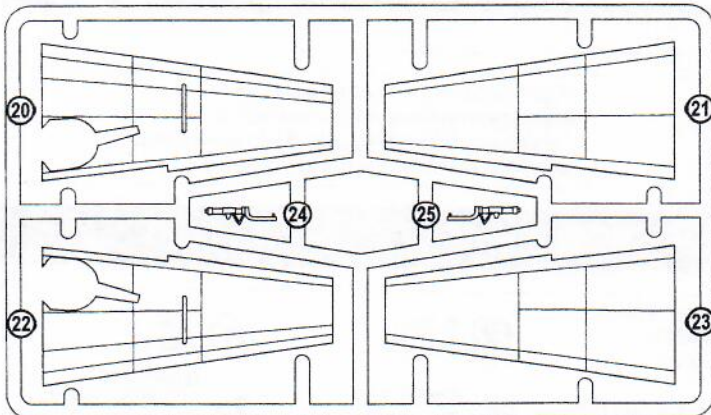
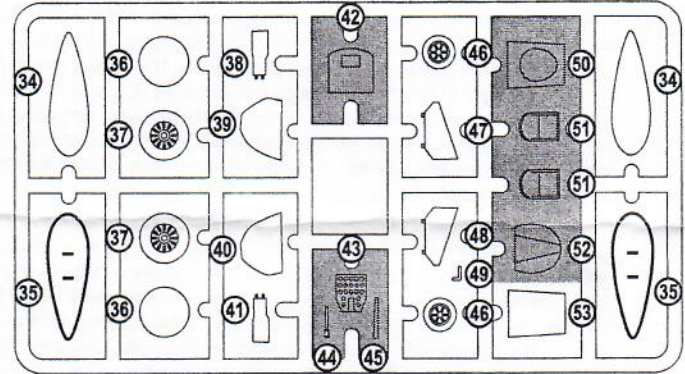
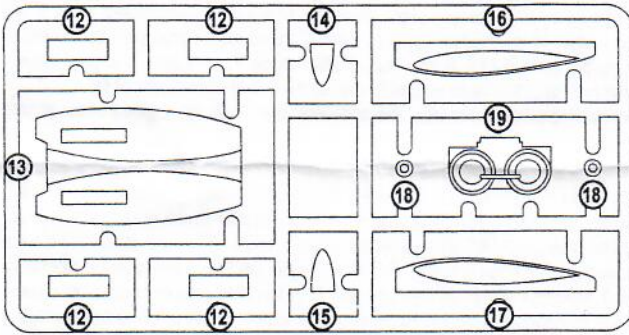
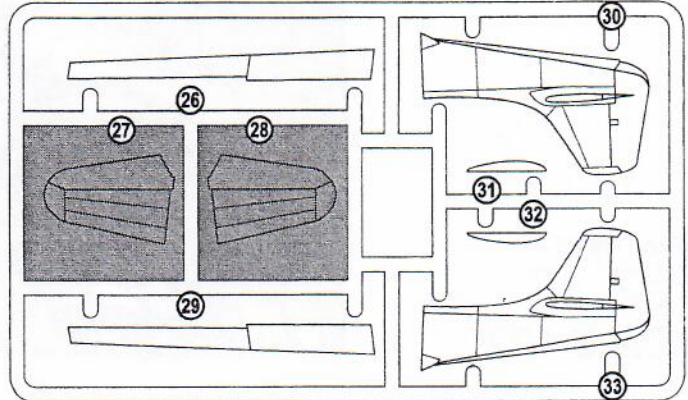
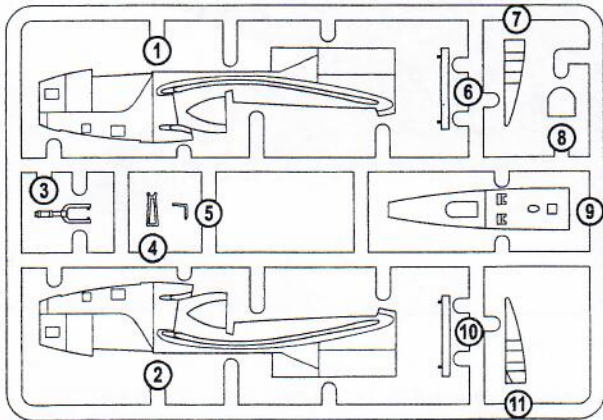

SPAN : 192 mm  
LENGTH : 162 mm  
PARTS : 88 pieces  
SCALE:1/72

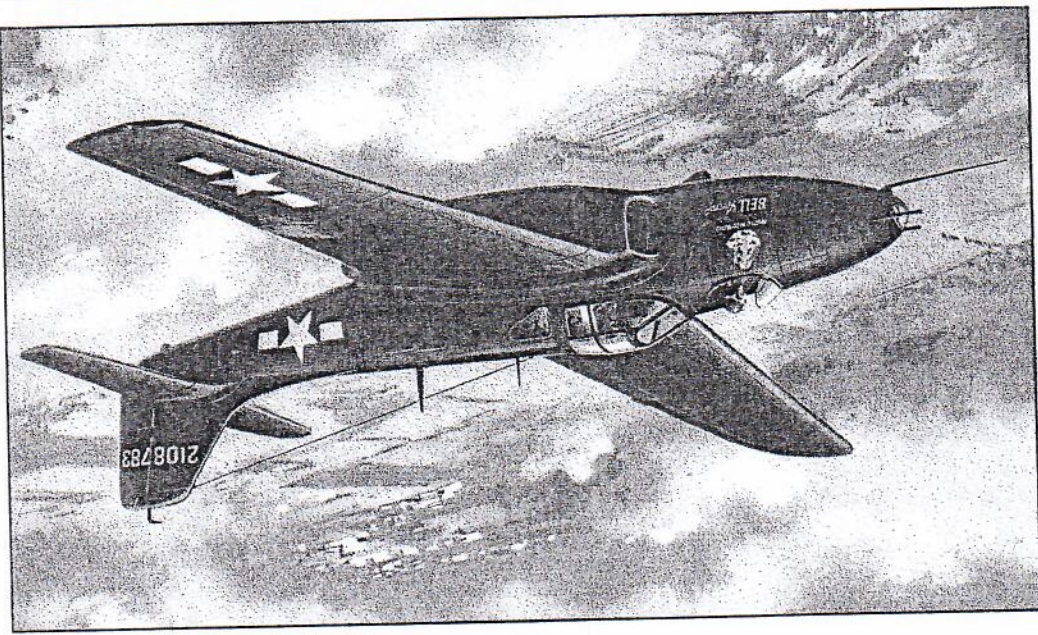

The first USA jet fighter was built by the firm Bell in September 1942. For the first time a new airplane, named XP-59A, was made airborne by chief aviation pilot of the firm Robert Stanley in October 1942. Before April 1943 the first XP-59A had made 30 flights with total flying time 15.5 hours. The firm secured an order for a building the pre-production batch of thirteen YP-59A prototype fighters. They differed from their prototype by a new canopy slided aft and by more powerful engine with thrust of 748 kgf. The leading pair of YP-59A arrived at the test base in Muroc in June 1943 and on August 18 the maiden flight was made. Contract for the production of hundred P-59A fighters was signed in March 1944. Wingspan and wing area were decreased on the serial P-59A. Rudder had another shape (more square shape). Fuselage structure was reinforced. The last modification of P-59B with more powerful engine and additional fuel tanks was performed at the end of 1944. Some of the XP-59 and YP-59 prototype airplanes were rebuilt into the airplanes which escorted the radio-controlled pilotesse aircrafts. The additional open cabin for engineer-observer was provided in the nose part of the airplane.



Первый реактивный истребитель США был построен в сентябре 1942 года фирмой Белл. В октябре 1942 года шеф-пилот фирмы Роберт Стэнли впервые поднял в воздух новый самолет, получивший обозначение XP-59A. К апрелю 1943 года первый XP-59A совершил 30 полетов с общим налетом в 15,5 часов. Фирма получила заказ на постройку партии из 13 опытных прототипных истребителей YP-59A. Машины отличались от прототипа новым фонарем со 18 августа состоялся первый полет. В марте 1944 г. был подписан контракт на выпуск 100 истребителей P-59A. На серийном P-59A уменьшили размах и площадь крыла. Фюзеляж направления выполняли другой формы - более квадратный. Конструкцию фюзеляжа усилили. В конце 1944 года появились последние модификация самолета P-59B с более мощным двигателем и дополнительными топливными баками. Часть опытных машин XP-59 и YP-59 перестали в самолетах сопровождения радиуправляемых беспилотных летательных аппаратов. В носовой части самолета оборудовали дополнительную открытую кабину для инженера-наблюдателя.

The model is executed on technology short run and is intended only for experienced modelers  
Word-wide distributor for AMODEL kits : IBG, Warszawa, Poland  
Fax:(4822)842-56-29 ; E-Mail:ibgsc@ibg.com.pl

Модель выполнена по технологии short run и предназначена только для опытных моделеров  
Дистриьютор модели AMODEL : IBG, Варшава, Польша  
Факс:(4822) 842-56-29 ; E-Mail:ibgsc@ibg.com.pl

USED SYMBOLS / ИСПОЛЪЗУЕМЫЕ СИМВОЛЫ

- STAGES OF ASSEMBLY  
СТАИИ СОБОРКИ
- NUMBER PARTS  
НОМЕР ДЕТАЛИ
- OPTIONAL  
НА ВЫБОР
- DETACH WITH KNIFE  
ОТДЕЛИТЬ НОЖОМ
- APPLY DECALS  
НАКЛЕИТЬ ДЕКАЛЬ
- MAKE A HOLE  
ВЫЛОНИТЬ ОТВЕРСТИЕ
- GLUE  
КЛЕИТЬ
- QUANTITY OF OPERATIONS(PARTS)  
КОЛИЧЕСТВО ОПЕРАЦИЙ(ДЕТАЛЕЙ)

USED PAINTS / ИСПОЛЪЗУЕМЫЕ КРАСКИ

- |  |   |                                     |                                    |  |   |  |
|--|---|-------------------------------------|------------------------------------|--|---|--|
| HUMBROL 21<br>GLOSS BLACK<br>ОЛЖКОВАЯ ЧЕРНИЛ | HUMBROL 155<br>OLIVE DRAB<br>СРЕДНЕ-СЕРЫЙ | HUMBROL 145<br>MEDIUM GREY<br>СЕРЫЙ | HUMBROL 190<br>BLUE<br>ТЕМНО СИНИЙ | HUMBROL 24<br>YELLOW<br>ЖЕЛТЫЙ           | HUMBROL 30<br>DARK GREEN<br>ТЕМНО ЗЕЛЕНЫЙ     | HUMBROL 31<br>SLATE GREY<br>СЕРО-ЗЕЛЕНЫЙ |
| HUMBROL 155<br>OLIVE DRAB<br>СРЕДНЕ-СЕРЫЙ    | HUMBROL 145<br>MEDIUM GREY<br>СЕРЫЙ       | HUMBROL 87<br>GREY<br>СЕРЫЙ         | HUMBROL 33<br>BLACK<br>ЧЕРНЫЙ      | HUMBROL 53<br>GUNMETAL<br>СТАЛЬНОЙ СЕРЫЙ | HUMBROL 78<br>COCKPIT GREEN<br>СВЕТЛО-ЗЕЛЕНЫЙ | HUMBROL 31<br>SLATE GREY<br>СЕРО-ЗЕЛЕНЫЙ |



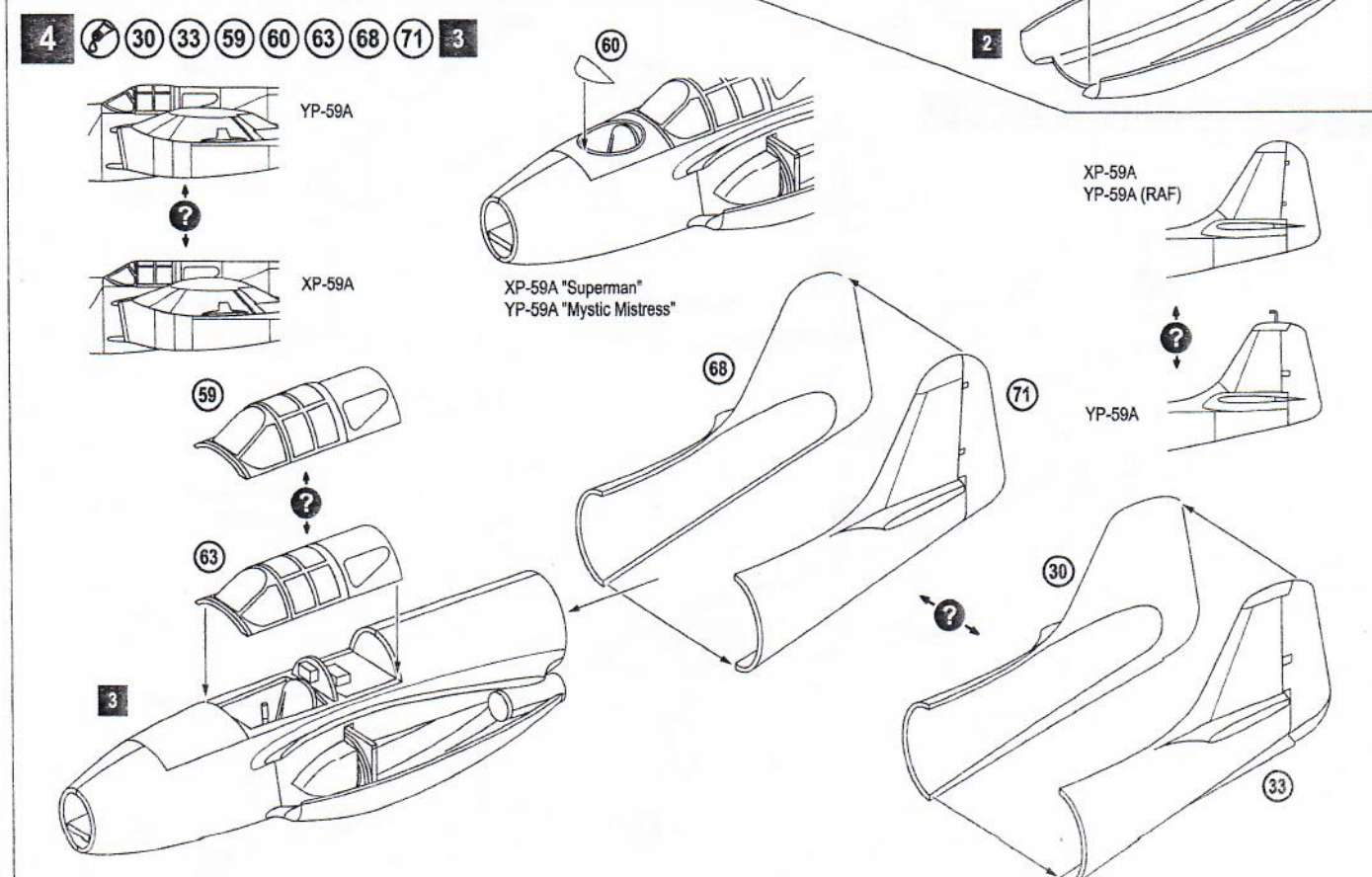
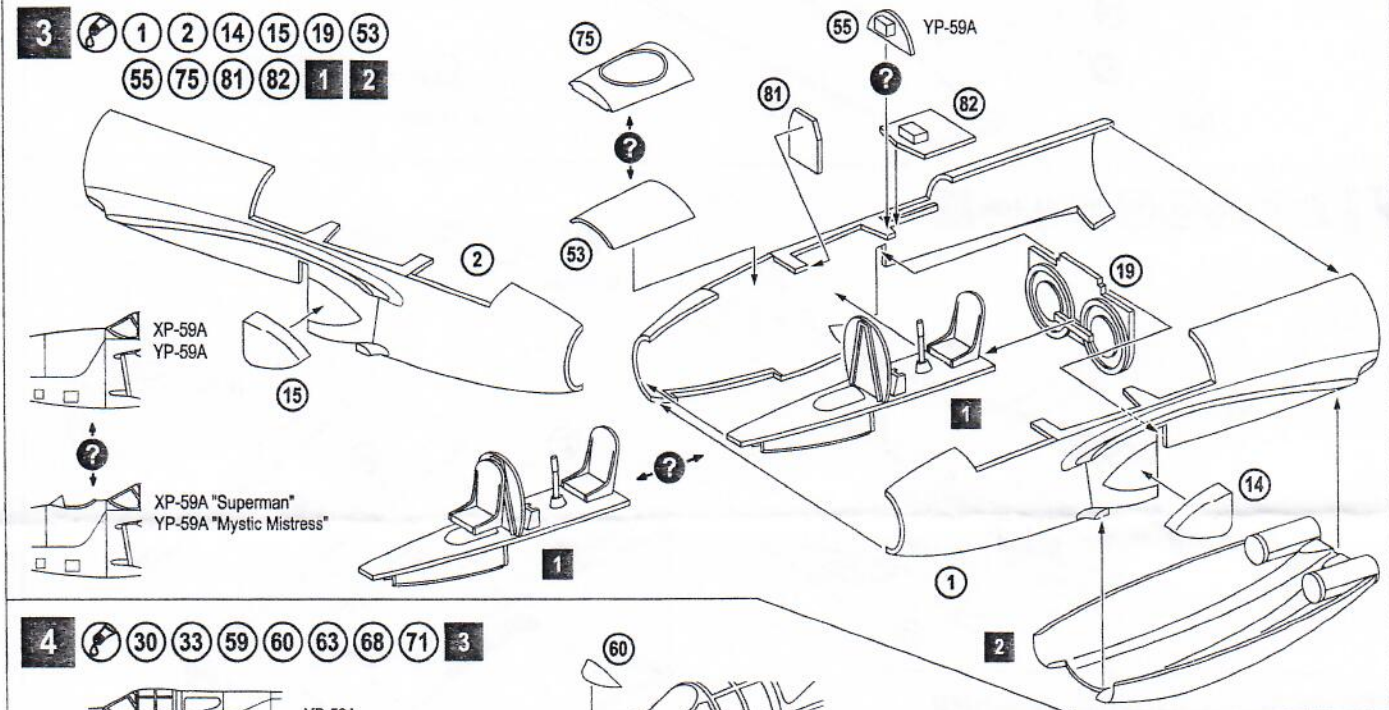
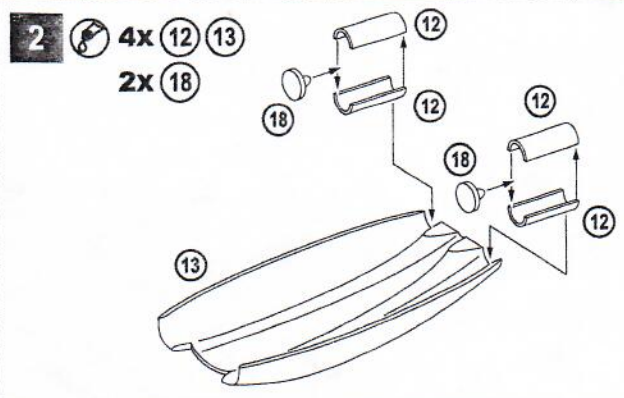
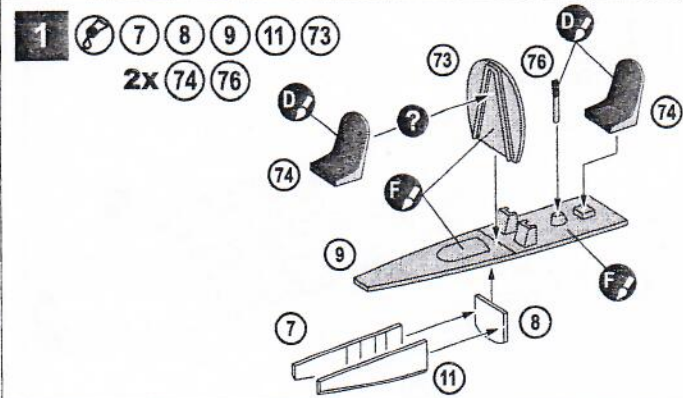



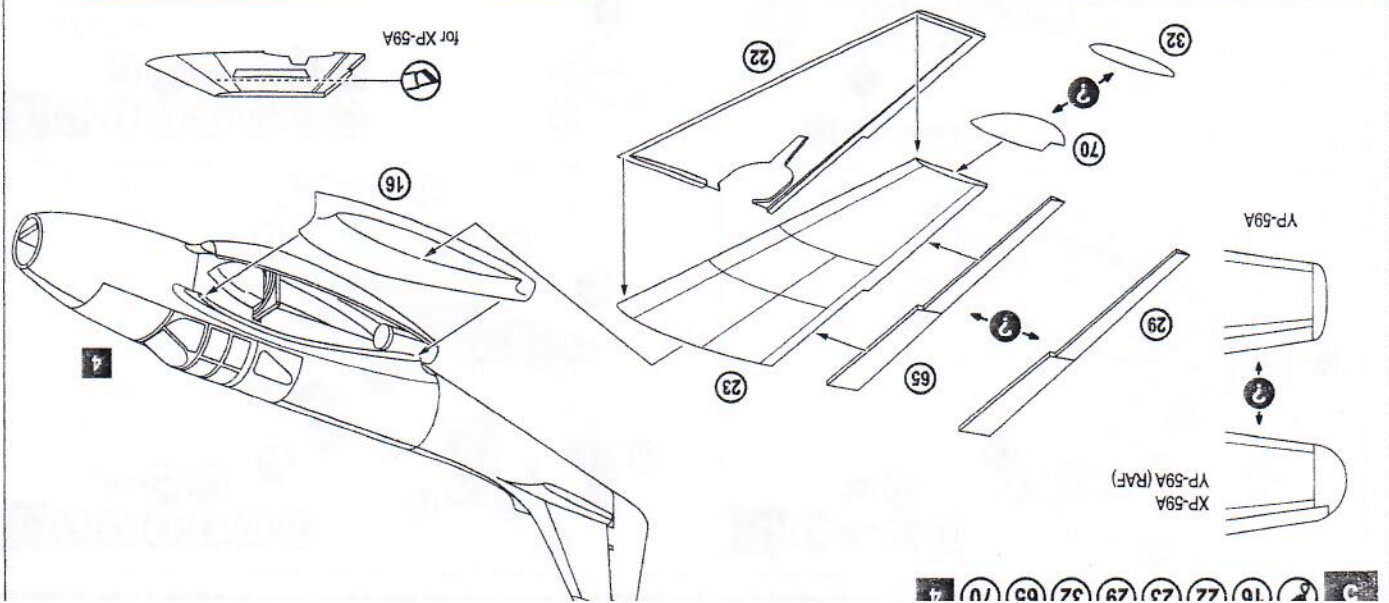
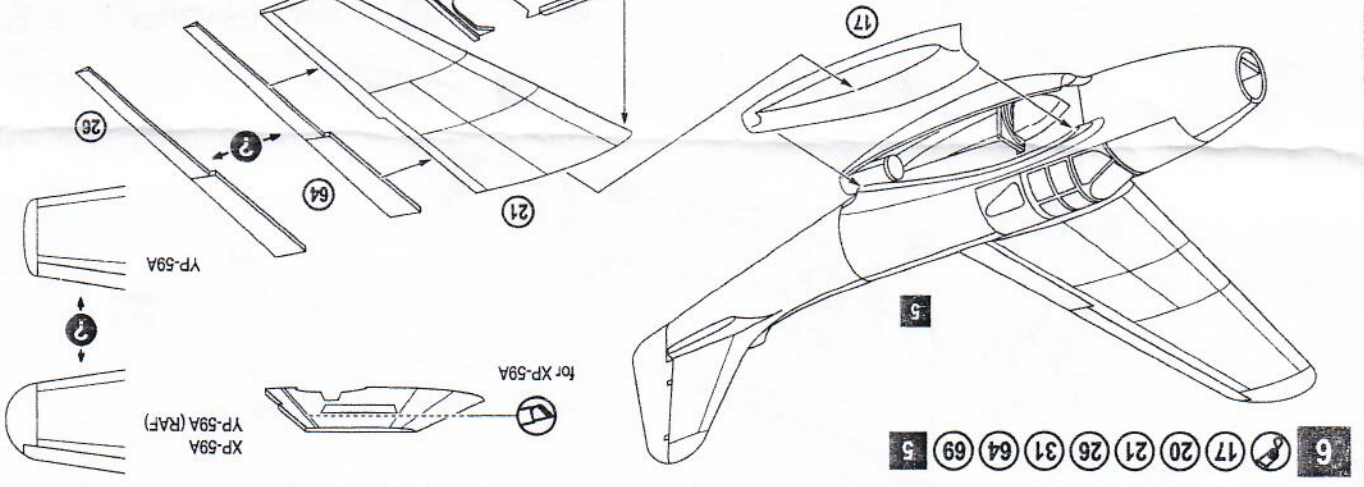
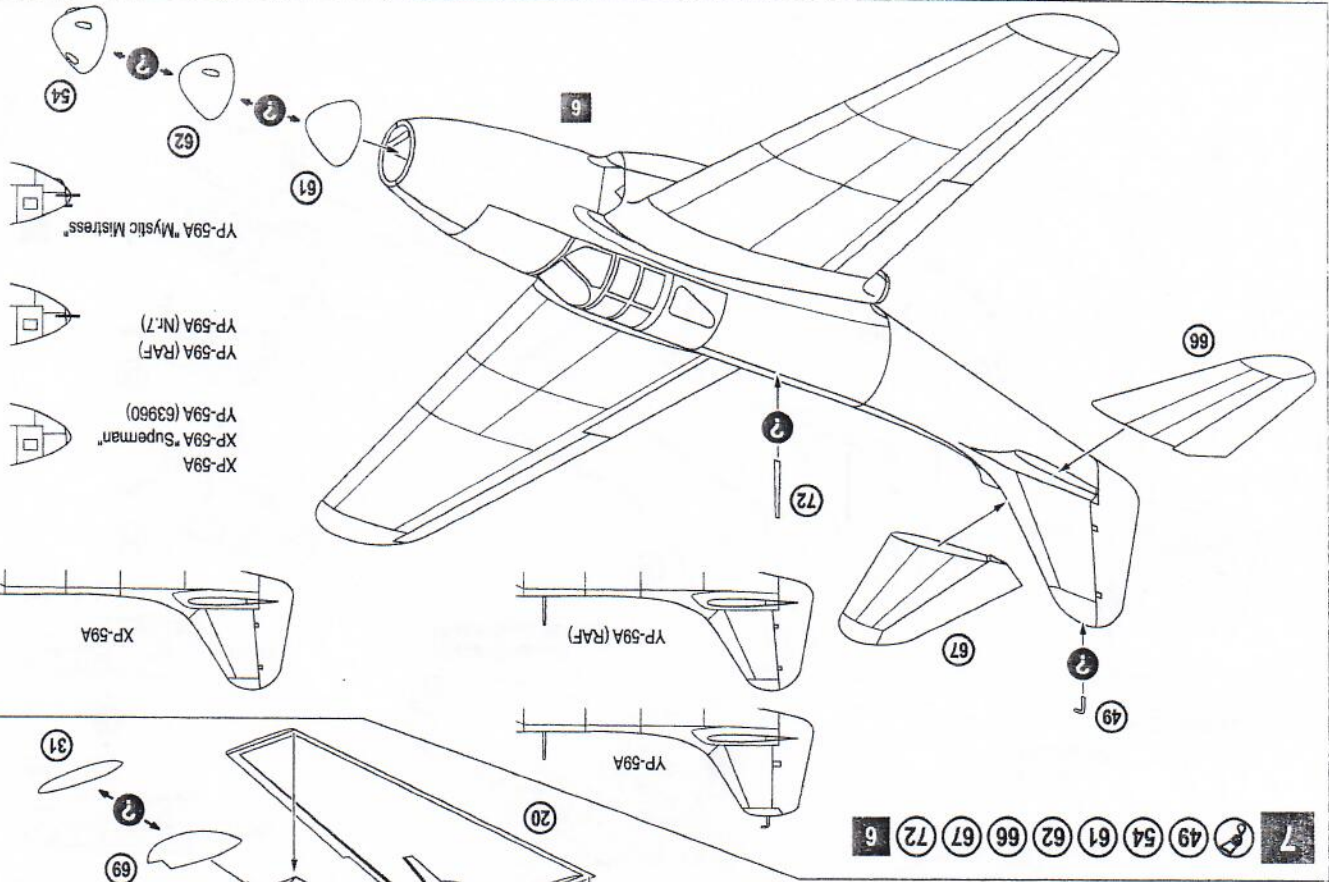



- 8** (3) (4) (5) (6) (10) (24) (25) 2x (34) 2x (35) 2x (36) 2x (37) (38) (39) (40) (41) 2x (46) (47) (48) 2x (77)  
 (78) (79) (83) (84) (85) (86) 2x (87) 2x (88) **7**

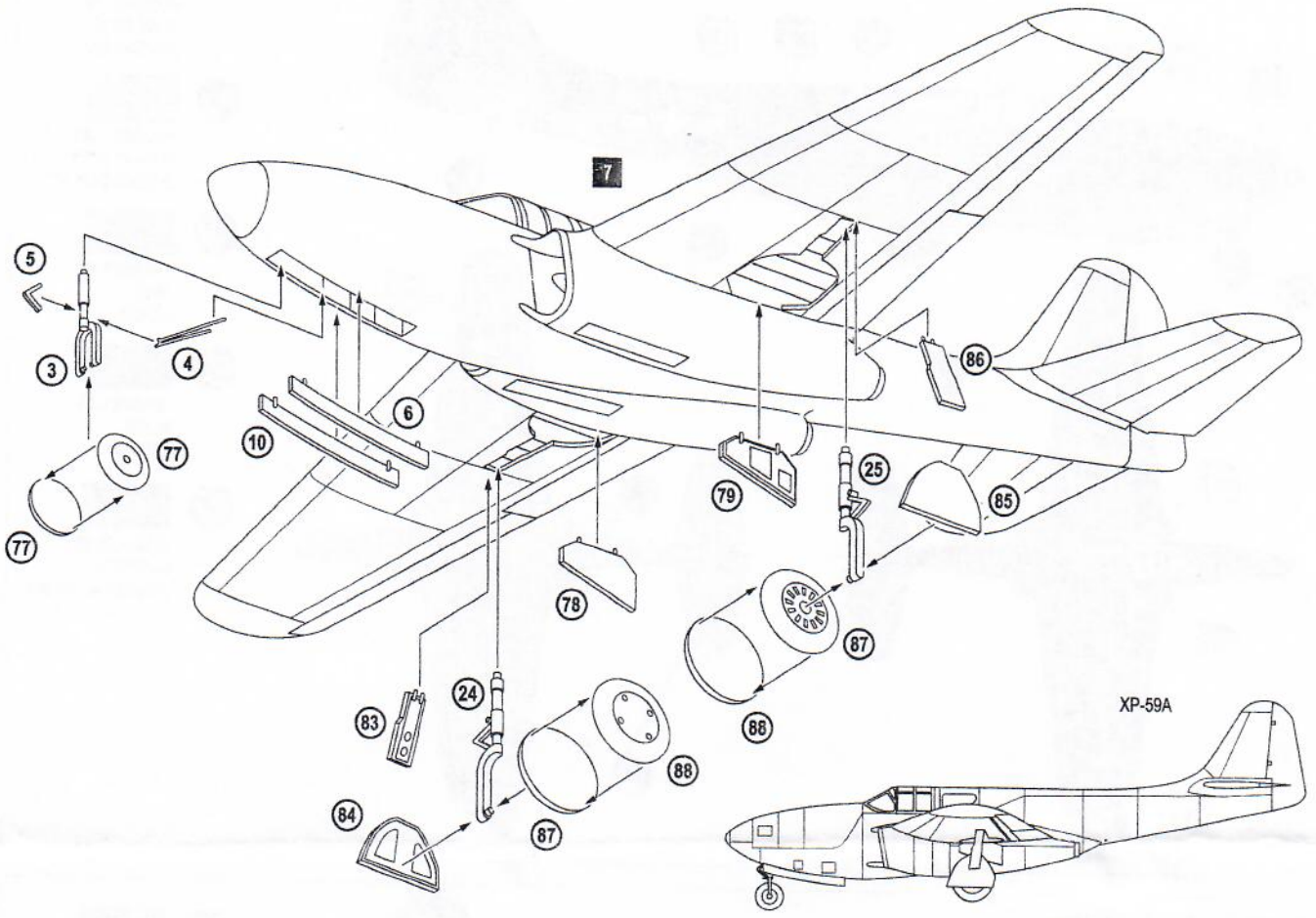

XP-59A

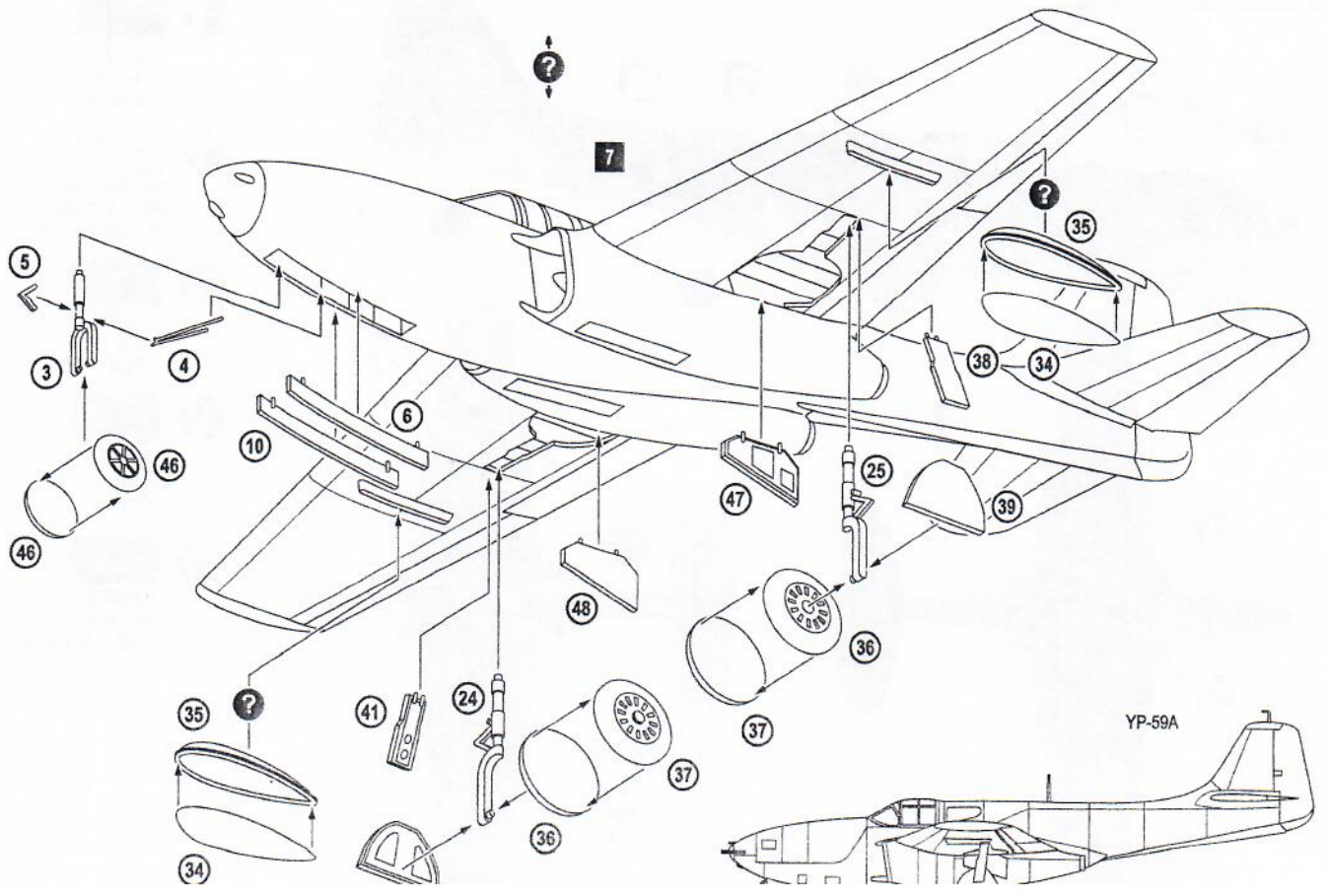

YP-59A



СТАЛПХОЙ СЕРПИИ  
GUNNETAL  
HUMBROL 53



ЧЕРПИИ  
BLACK  
HUMBROL 33



СЕРПИИ  
GREY  
HUMBROL 87



СРЕДНЕ-СЕРПИИ  
MEDIUM GREY  
HUMBROL 145



ОЛИВКОПИИ  
OLIVE DRAB  
HUMBROL 155

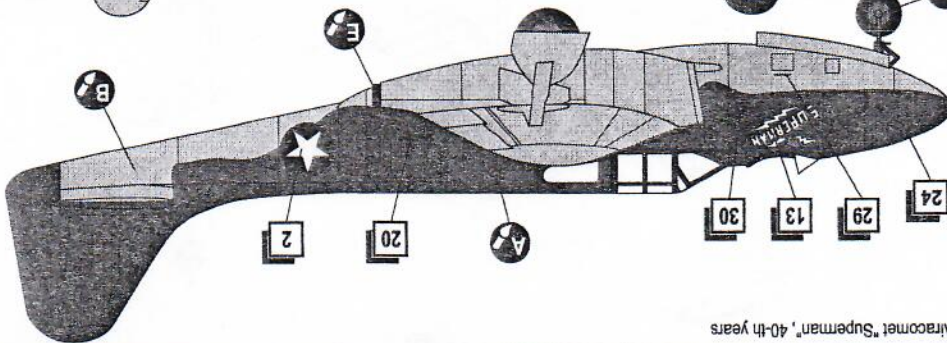
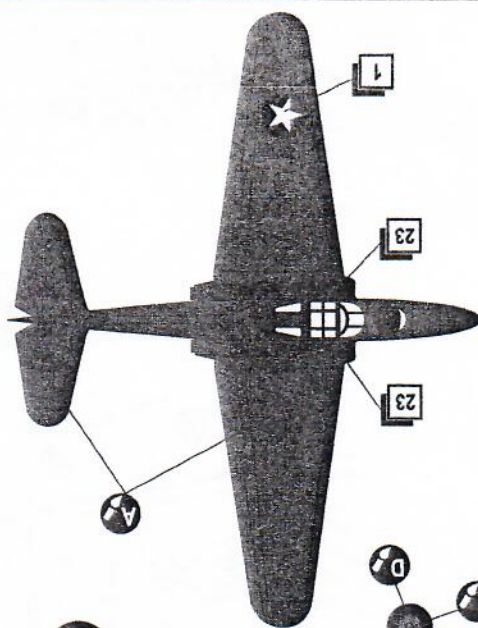
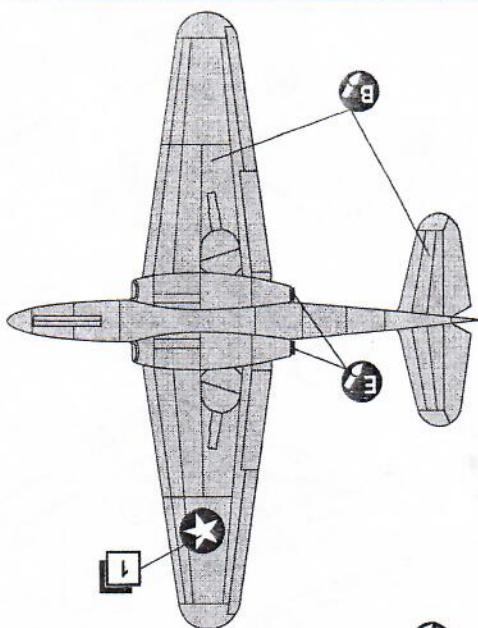

XP-59A Aircomet "Supeman", 40th years

СТАЛПХОЙ СЕРПИИ  
GUNNETAL  
HUMBROL 53



ЧЕРПИИ  
BLACK  
HUMBROL 33



СЕРПИИ  
GREY  
HUMBROL 87



СРЕДНЕ-СЕРПИИ  
MEDIUM GREY  
HUMBROL 145



ОЛИВКОПИИ  
OLIVE DRAB  
HUMBROL 155

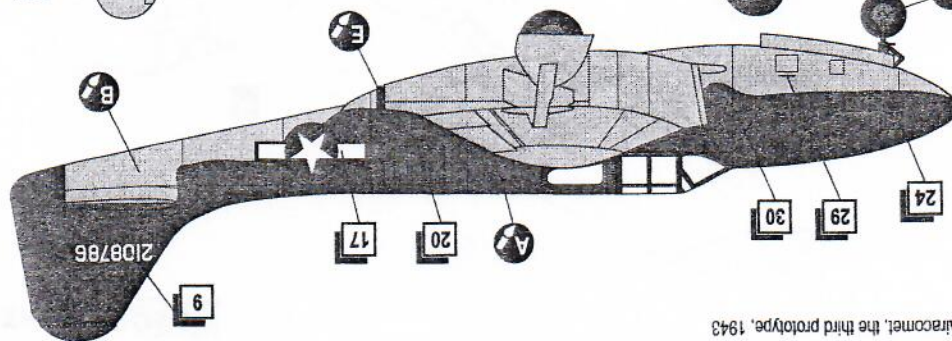
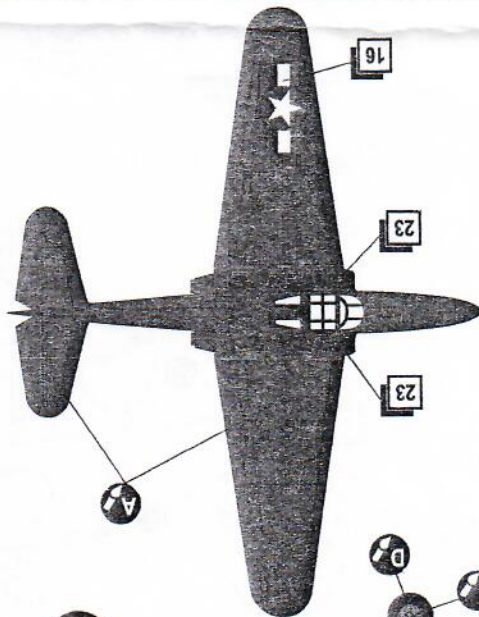
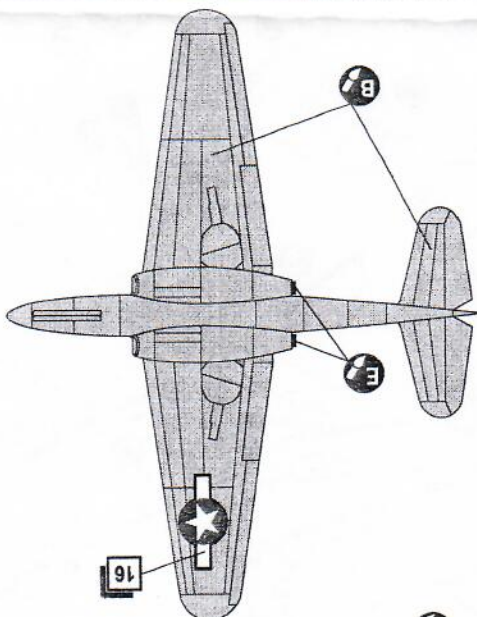

XP-59A Aircomet, the third prototype, 1943



YP-59A Airacomet, RAF, 40-th years

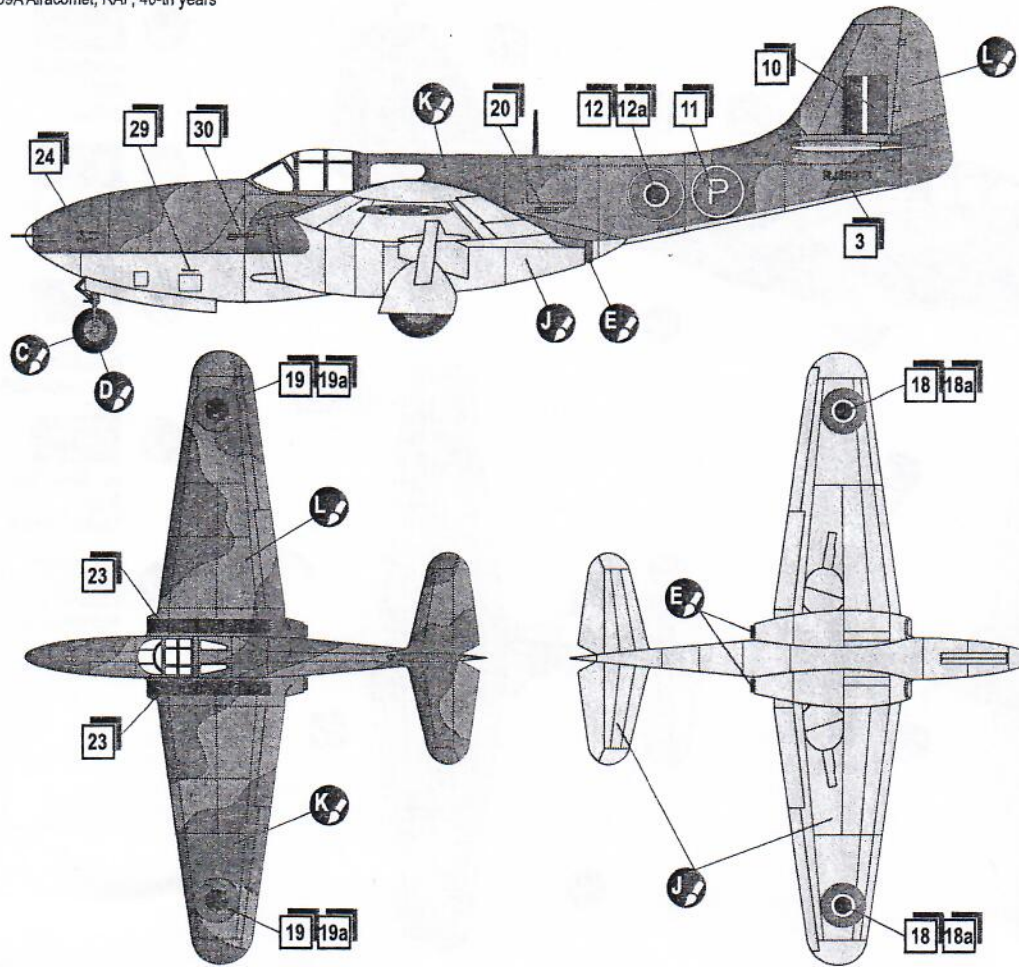

- C** HUMBROL 87  
GREY  
СЕРЫЙ
- D** HUMBROL 33  
BLACK  
ЧЕРНЫЙ
- E** HUMBROL 53  
GUNMETAL  
СТАЛЬНОЙ СЕРЫЙ
- J** HUMBROL 24  
YELLOW  
ЖЕЛТЫЙ
- K** HUMBROL 30  
DARK GREEN  
ТЕМНО ЗЕЛЕНЬ
- L** HUMBROL 31  
SLATE GREY  
СЕРО-ЗЕЛЕНЬ

YP-59A Airacomet, Nr.7, 40-th years

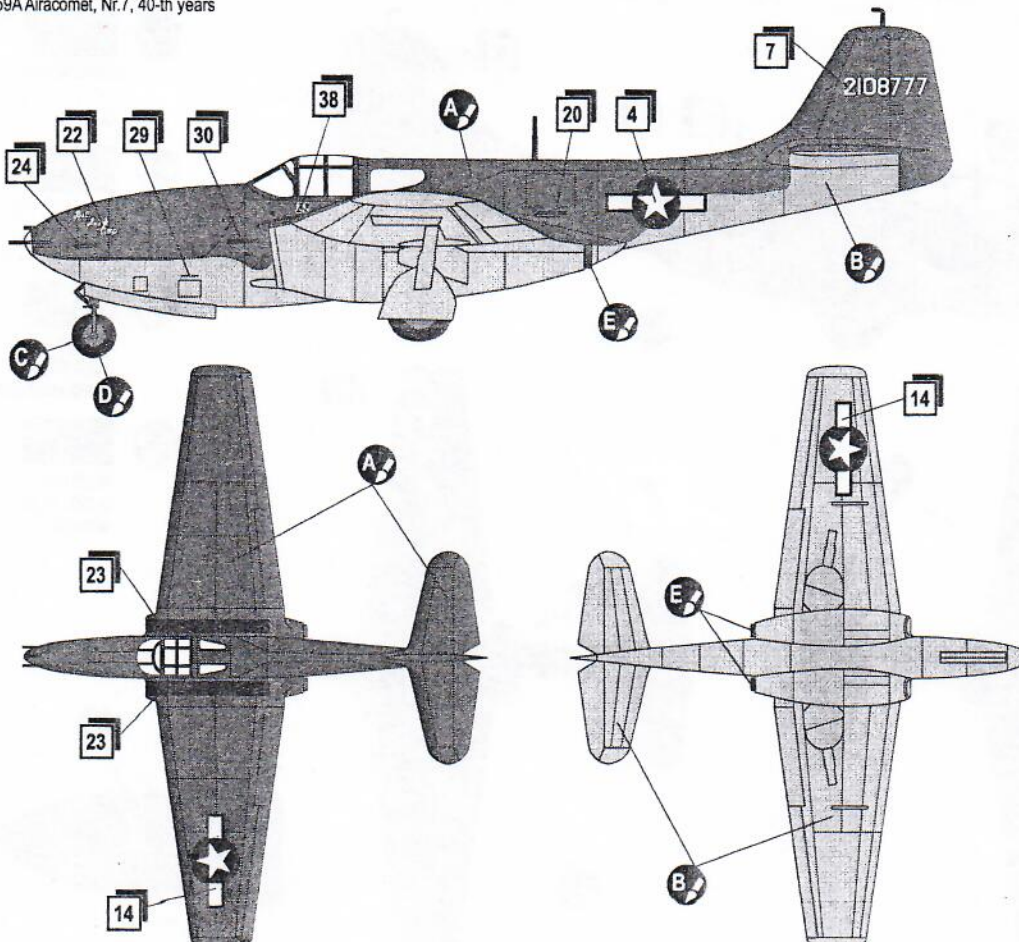

- A** HUMBROL 155  
OLIVE DRAB  
ОЛИВКОВЫЙ
- B** HUMBROL 145  
MEDIUM GREY  
СРЕДНЕ-СЕРЫЙ
- C** HUMBROL 87  
GREY  
СЕРЫЙ
- D** HUMBROL 33  
BLACK  
ЧЕРНЫЙ
- E** HUMBROL 53  
GUNMETAL  
СТАЛЬНОЙ СЕРЫЙ



YP-59A Aircomet "Mystic Missions", 1946

