

FOCKE-WULF 190 A-1
Oberleutnant Walter Schnieder of II Gruppe/Jagdgeschwader 26
"Schlageter" flew this Fw 190A-1 during late 1941

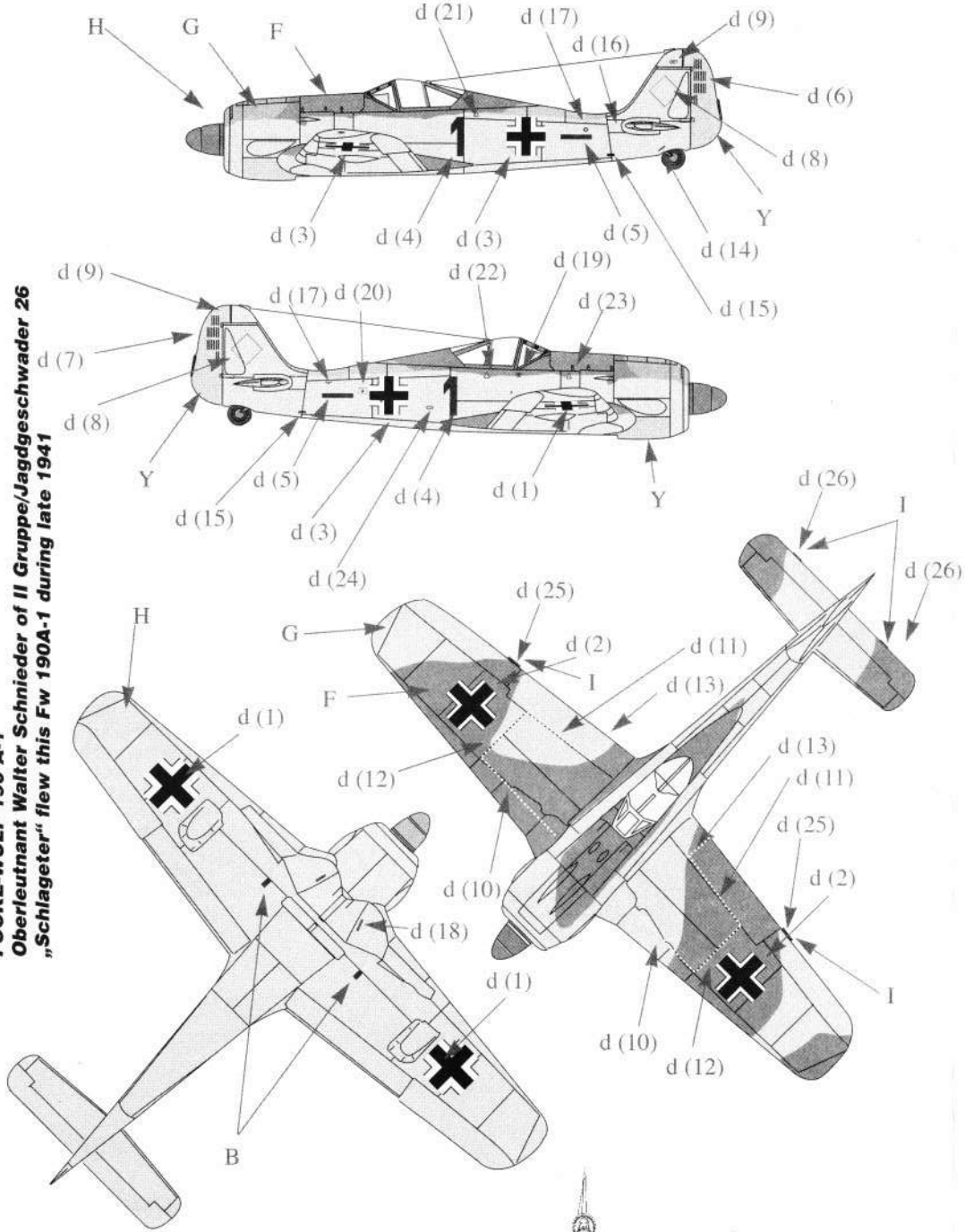

r - uretan	C - RLM 02 Gray (zelenošedá)	F - RLM 74	I - RED (červená)
p - plast	D - RLM 66 Gray (šedá)	G - RLM 75	Y - Yellow (žlutá)
B - Black (černá)	E - RLM 70 BlackGreen (černošedá)	H - RLM 76	

FOCKE-WULF 190 A-1

SW 72008
 scale: 1/72

FOCKE-WULF 190 A-1

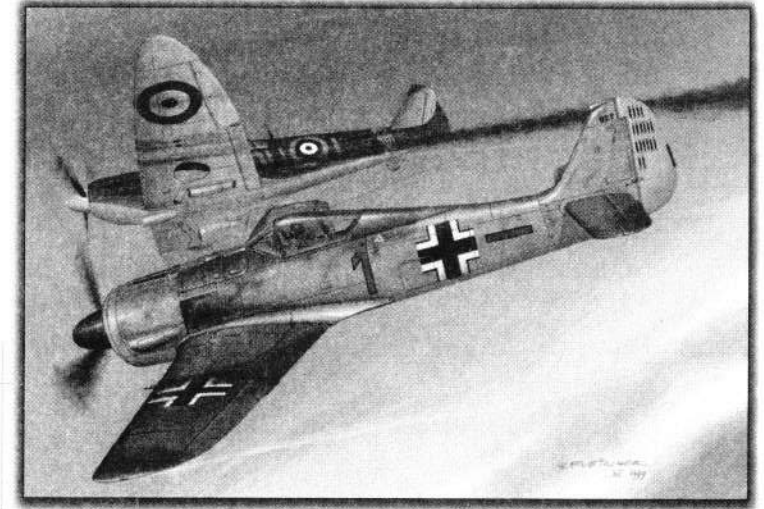

FOCKE-WULF 190 A-1

The RLM placed an order for this first production variant of one of the successful fighters of WWII with the Focke-Wulf factory for 100 Fw 190A-1 planes. The first Fw 190A-1 planes came off the production line at the Marienburg factory in June 1941. During August and October were joined by planes from licence productions in Arado factory in Warnemünde and AGO factory in Oschersleben. Until end of October all 102 planes ordered were built. First planes entered service with JG 26 in summer 1941.

One of produced planes, designated as Fw 190A-1/U-1, was equipped by new engine: the BMW 801D-2. Some of the Fw 190A-1, like some of the A-0, got a FuG 25 IFF device in addition to the radio transceiver set FuG 7. All planes from this variant series were already equipped by armoured cockpit, oil tank and oil cooler.

Technical reports concerning the Fw 190A-1 stated that main problems still were concentrated on engine overheating and fires like in previous variant Fw 190A-0. Further development continued...

Specifications:

- Span:** 10,506 m
- Length:** 80950 m
- Height:** 3,950 m
- Weight:** 2,520 kg
- Engine:** BMW 801C-1 with 1,560 hp (1.147 kW)
- Armament:** 4x 7,9 mm MG 17,2x 20 mm MG FF

FOCKE-WULF 190 A-1

RLM zadalo objednávku firmě Focke-Wulf na první sériovou verzi jednoho z neúspěšnějších stíhacích letounů druhé světové války Fw 190A-1 ve výši 100 kusů a přísluš dalších objednávek. První letouny opustily tovární linku v Marienburgu v červnu 1941 a během srpna a října byla dokončena celá objednávka ve výši 102 kusy. První jednotkou, která je obdržela Fw 190A-1 byla JG 26 v létě 1941.

Z vyrobených kusů byl jeden, označovaný jako Fw 190A-1/U-1 vybaven motorem BMW 801D-2. Další z těchto letounů, stejně jako některé kusy předchozí verze, obdržely zařízení FuG 25 a všechny letouny z této série byly již vybaveny pancéřováním kokpitu, olejové nádrže a olejového chladiče.

Technické zprávy o Fw 190A-1 se stejně jako u předchozí varianty Fw-190A-0 zmiňují o tom, že hlavní problémy se stále týkaly přehřívání motoru a následných požárů. Další vývoj samozřejmě pokračoval...

Technické údaje:

- Rozpětí:** 10,506 m
- Délka:** 8,950 m
- Výška:** 3,950 m
- Hmotnost:** 2,520 kg
- Motor:** BMW 801C-1 o 1,560 hp (1.147 kW)
- Výzbroj:** 4x 7,9 mm MG 17,2x 20 mm MG FF



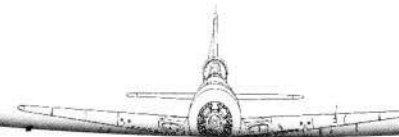
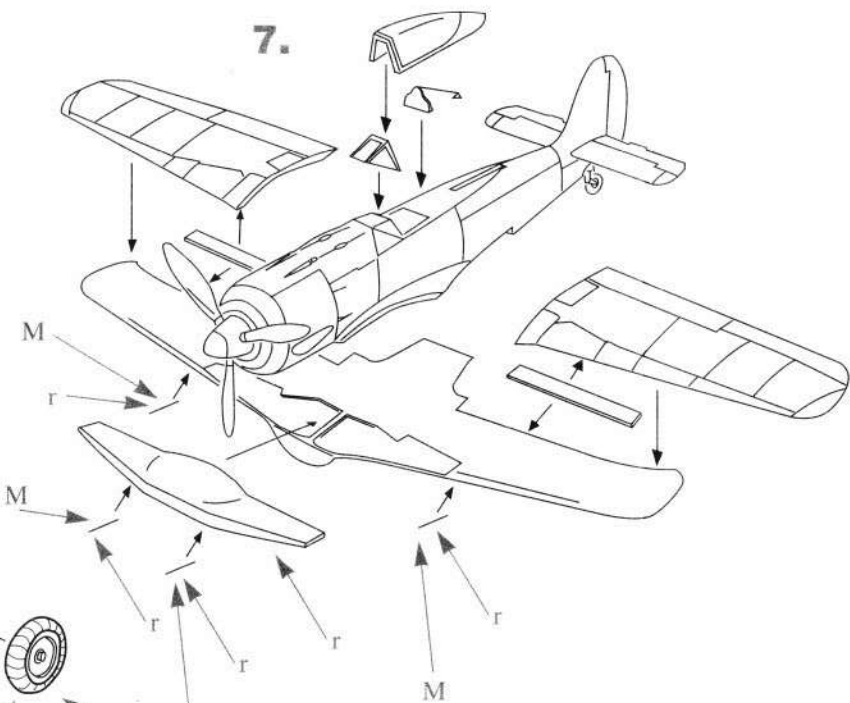
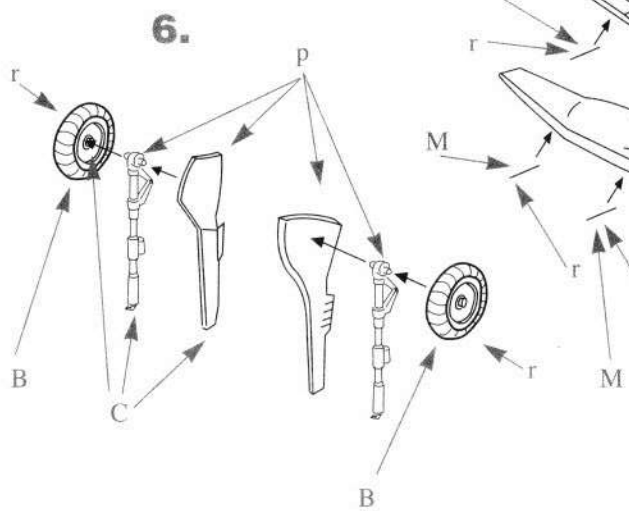
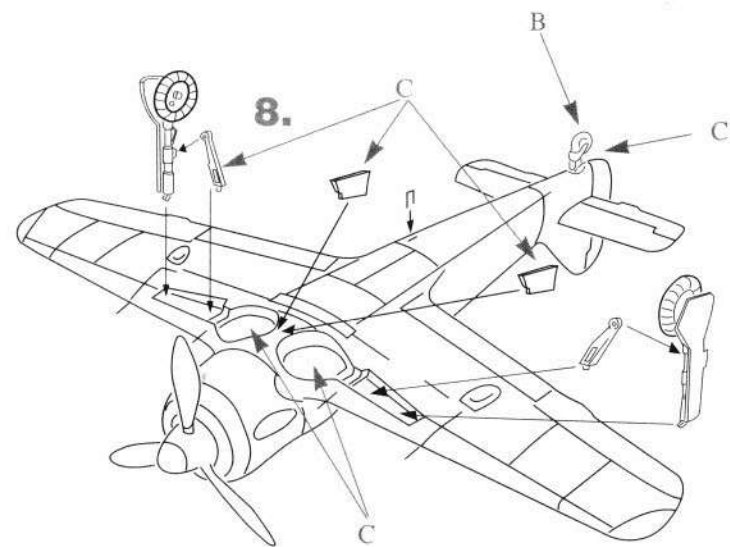
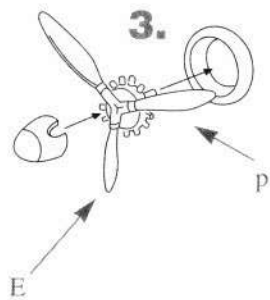
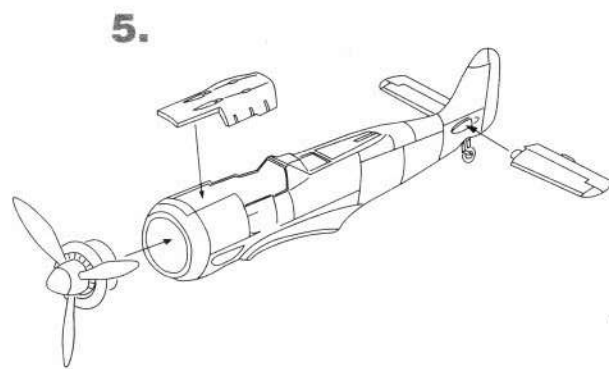
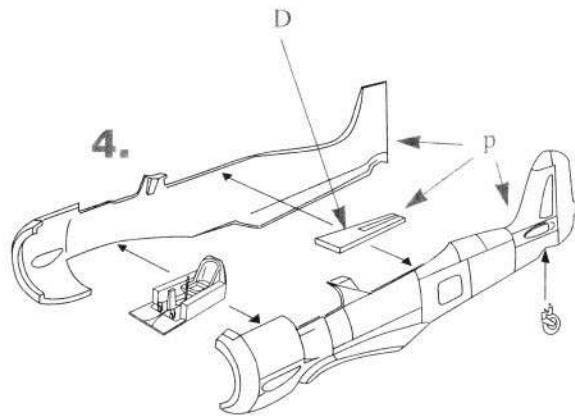
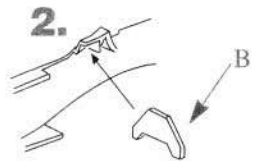
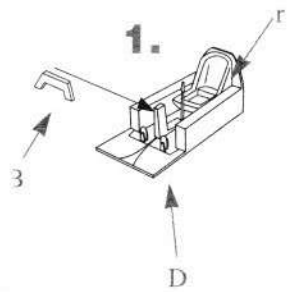

r - uretan	C - RLM 02 Gray (zelenošedá)	F - RLM 74	I - RED (červená)
p - plast	D - RLM 66 Gray (šedá)	G - RLM 75	Y - Yellow (žlutá)
B - Black (černá)	E - RLM 70 BlackGreen (černošedá)	H - RLM 76	M - Gun metal

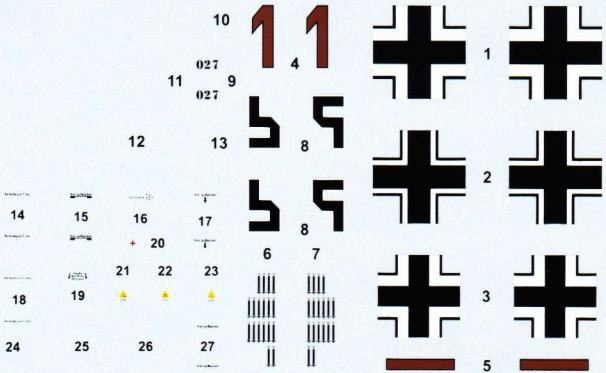

Focke-Wulf Fw 190A-1

PRINTED BY TECHMOD