

Po zamówieniu sześćdziesięciu samolotów w wersji T-1, w wyniku zaniechania budowy lotniskowca Graf Zappelin nie zamontowano urządzeń do lądowania na tych lotniskowcach. Po zmodernizowaniu ich wyposażenia do standardu Messerschmitta Bf-109 E-7 (m.in. zastosowano kolpak bez otworu) i oznaczeniu Bf-109 T-2 skierowano je do jednostek frontalnych.

Dane techniczne:

Rozpiętość 11,08m,
Długość 8,76m,
Wysokość 2,45 m,
Prędkość maksymalna 570 km/h.
Uzbrojenie: dwa karabiny maszynowe MG 17 kalibru 7.92mm i dwa działka MG TT kalibru 20 mm.

MAŁOWANIE I OZNAKOWANIE

Nakładanie kalkomanii.

1. Wyciąć wybrany znak z arkusza.
2. Zanurzyć w naczyniu z ciepłą wodą na czas ok. 10 sek.
3. Po wyjściu z wody poczekać aż kalkomania całkowicie odmoknie (2-5min.) i dać się łatwo przesunąć po papierze.
4. Przenieść kalkomanie na model.
5. Wgnieść kalkomanie w fakturę modelu przy pomocy miękkiej szmatki, usuwając jednocześnie pęcherze powietrza i wodę znajdującą się pod kalkomanią.

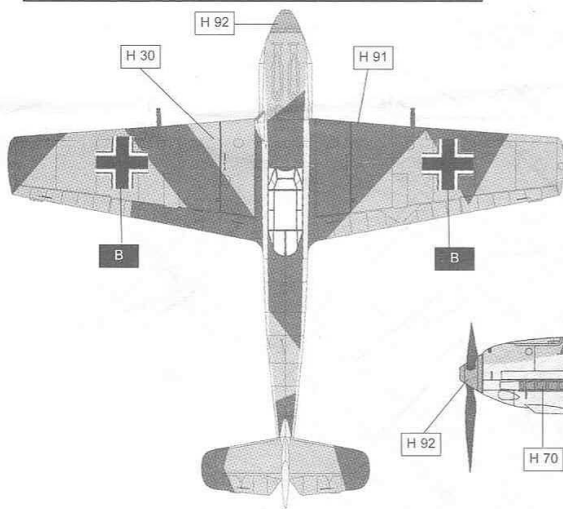
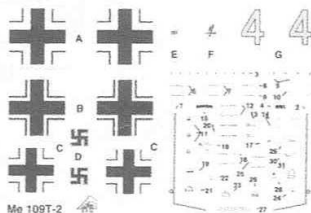

Messerschmitt Bf-109 T-2 z 13./JG77 Lt.n. Alfred Jakobi, Stavanger 1941, Norwegia (na stateczniku widoczne trzy zwycięstwa).

Samolot pomalowany w trójbarwnym kamuflażu: powierzchnie górne w kolorze ciemnozielonym (H30) i czarnozielonym (H91), powierzchnie boczne i dolne w kolorze błękitnym (H65). Rury wydechowe rdzawe (H70), kolpak szary (H92), śmigło czarne (H33)

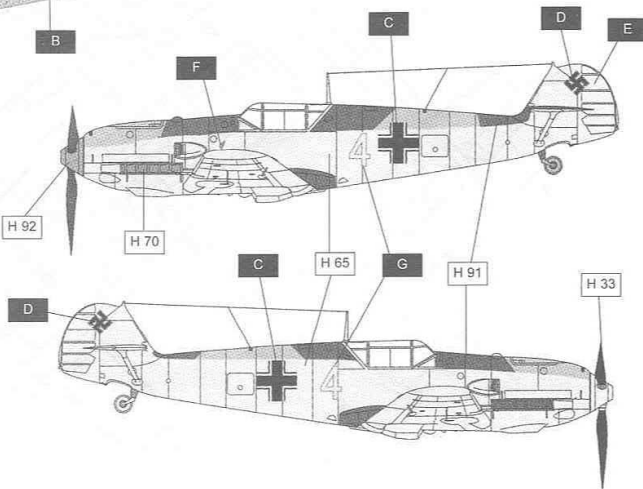
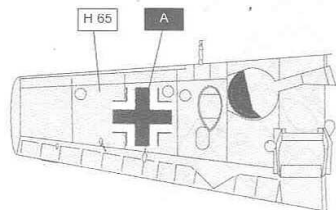

Messerschmitt Bf-109E (T-0/2)

Umiejscowienie napisów eksploatacyjnych

Stenciling

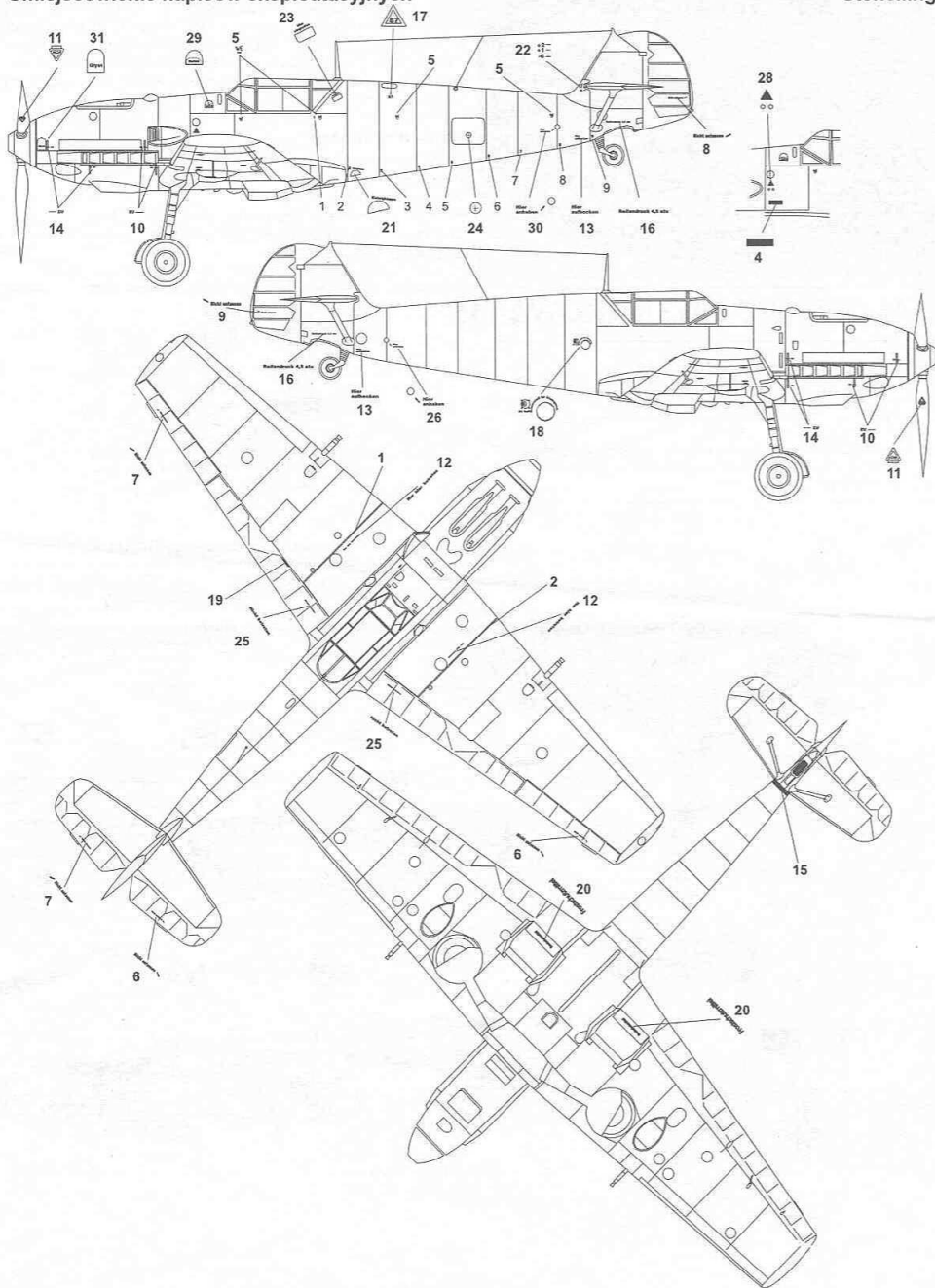

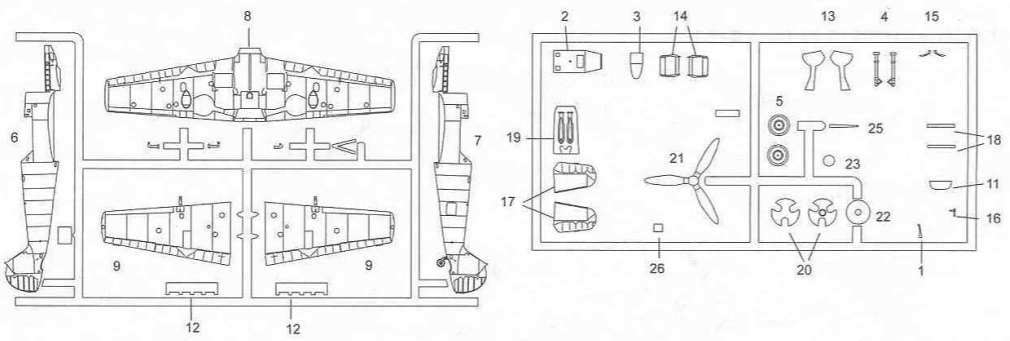

I). 1+2+3

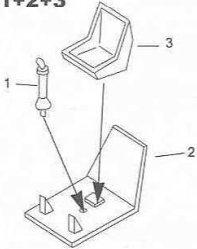

II). 4+5

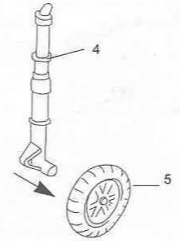

III). I.+6+7+8+9+10+11+12

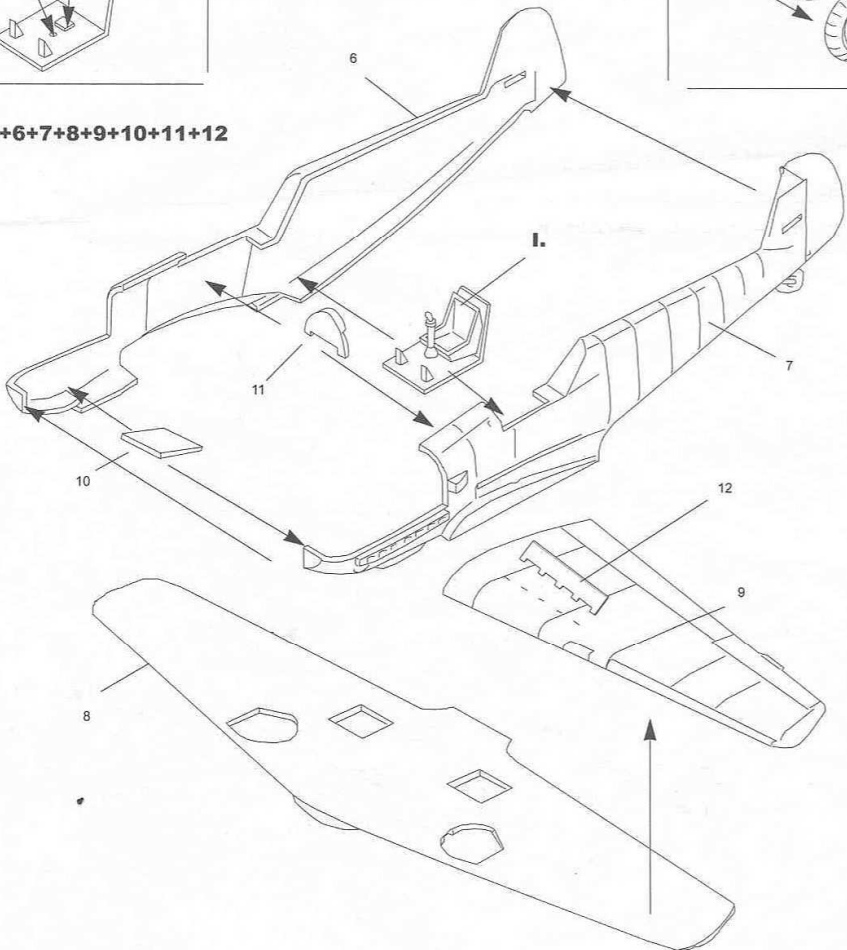

IV). II.+III+13+14+15+16+17+18

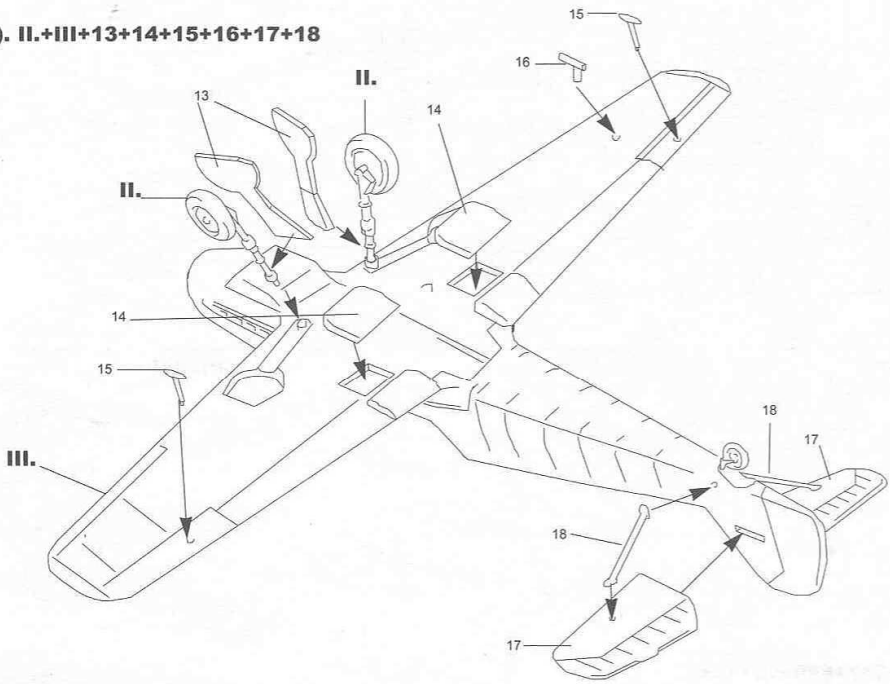

V). IV.+19+20+21+22+23+24+25+26

