

FAIRLADY Z Version NISMO

1/24スポーツカーシリーズNO.304

ニッサン フェアレディ Z

Version NISMO

ディスプレイモデル



Manufactured under license from NISSAN MOTOR CO., LTD.
and NISSAN MOTORSPORTS INTERNATIONAL CO., LTD.

Ever since the release of the first generation 240Z in 1969, Nissan's Z-car series of world-class sports cars has continually showcased the most advanced driving technology in a stylish and affordable package. The fifth generation 350Z (Z33), introduced in 2002, was no exception. Powered by a 3.5L 287hp engine, it featured the Z-car family's distinctive long-hood/short-deck style. A number of modified versions were released, with minor revisions for the 2007 model year including the addition of a 313hp 3.5L V6 cylinder VQ35HR engine. The resulting arched engine hood is the car's most distinctive visual feature, and evokes the shape of the original 240Z. Also in 2007, the NISMO edition of the 350Z was introduced. This was a collaborative effort produced by Nissan Motorsport International (NISMO) and the pro tuner Autech Japan, Inc. Lessons learned from the Super GT race series were applied to the car's aerody-

namics package, resulting in greater down force. The Z's already long hood was lengthened even further, and a chin spoiler was added to the front bumper. A large rear wing was attached, and diffusers were added to the rear bumper. Aluminum forged 5-spoke wheels featured front 18 inch and rear 19 inch high grip tires. In order to deal with increased power input from the tires, the welded area around the front pillar was increased, with further structural reinforcements made to the rear strut member and front hood. The suspension was specially tuned to bring it in line with the upgraded performance levels. Furthermore, the addition of front/rear Yamaha performance dampers improved handling characteristics, and ensured a pleasurable driving experience. The Version NISMO is the latest incarnation of Nissan's ever-evolving Z-car, which is certain to hold a top spot in the sports car category for years to come.

Schon seit 1969 die erste Generation 240Z herauskam, hat Nissan's Z-Autobaureihe von Weltklasse-Sportwagen ständig die fortschrittlichste Fahrzeugtechnologie als modisches und erschwingliches Paket herausstellen können. Die fünfte Generation 350Z (Z33), welche 2002 eingeführt wurde, machte da keine Ausnahme. Angetrieben von einem 3.5L 287PS Motor, zeigte sie die für die Z-Autofamilie typische lange-Haube/kurzes-Dach Auslegung und besaß auch die abfallende Dachlinie, dazu verbreiterte Kotflügel. Eine Anzahl abgeänderter Versionen wurde herausgebracht, mit kleineren Überarbeitungen für das Modelljahr 2007 einschließlich der Hinzunahme eines 313PS 3.5L V6-Zylinder VQ35HR Motors. Die sich dadurch ergebende, gewölbte Motorhaube ist das markanteste, äußerlich sichtbare Merkmal des Fahrzeuges und erinnert an das Aussehen des ursprünglichen 240Z. Die NISMO-Ausgabe des 350Z wurde ebenfalls 2007 eingeführt. Dieser entstand in Gemeinschaftsproduktion von Nissan Motorsport International (NISMO) und dem professionellen Tuner Autech Japan, Inc. In der Super GT Rennserie erworbene Erfahrungswerte wurden auf das Ae-

rodynamik-Paket des Autos übertragen und brachten mehr Anpressdruck. Die ohnehin schon lange Haube des Z wurde nochmals verlängert und an den vorderen Stoßfänger wurde ein Unterkanal-Spoiler angebracht. Ein großer Heckflügel wurde montiert und der hintere Stoßfänger erhielt Diffusoren. Die geschmiedeten 5-Speichen Alufelgen trugen vorne 18 Zoll und hinten 19 Zoll reifen mit hoher Bodenhaftung. Um mit der erhöhten, über die Reifen eingebrachten Leistung fertig zu werden, wurde die geschweißte Zone um die Frontsäule erweitert, weitere Verstärkungen der Struktur wurden an den hinteren Verstrebungen und der vorderen Haube vorgenommen. Die Radaufhängung wurde besonders getunt, um sie auf ein Niveau mit den übrigen Leistungsanhebungen zu bringen. Darüber hinaus verbesserte die Hinzunahme von Yamaha Hochleistungsdämpfern vorne/hinten das Handling-Verhalten und sorgte so für echtes Fahrvergnügen. Die Version NISMO ist die letzte Verkörperung von Nissan's sich ständig weiterentwickelndem Z-Auto, die sicher sein kann, für die kommenden Jahre eine Spitzenstellung in der Sportwagen-Kategorie zu halten.

Depuis la sortie de la 240Z de première génération en 1969, la lignée des voitures sportives Z de Nissan a toujours associé la technologie dernier cri à une présentation soignée et séduisante, le tout à un prix raisonnable. La 350Z de cinquième génération (Z33) présentée en 2003 n'y fait pas exception. Propulsée par un moteur 3,5 litres de 287 cv, elle présente le long capot et le court porte-à faux arrière typique de la famille ainsi qu'un toit incliné et des passages de roues élargis. Un certain nombre de versions modifiées furent déclinées avec des retouches mineures sur le modèle 2007 et l'adoption d'un moteur V6 3,5 litres VQ35HR développant 313 cv. Le capot bombé qui en résulte est le principal trait distinctif de cette version et il évoque la forme de la 240Z d'origine. En 2007 apparut également la 350Z NISMO Edition. Elle est le fruit d'une collaboration entre Nissan Motorsport International (NISMO) et le préparateur Autech

Japan, Inc. L'expérience acquise en compétition Super GT fut mise à profit pour revoir l'aérodynamique et accroître la force d'appui. Le capot déjà très long était rallongé et un spoiler suspendu sous le pare-choc avant. Un aileron arrière surdimensionné était installé et des diffuseurs ajoutés au pare-choc arrière. Les jantes 5 branches en aluminium forgé montaient des pneus haute motricité de 18 pouces à l'avant et 20 pouces à l'arrière. Pour supporter le surcroît de puissance, la structure de la voiture était renforcée en divers endroits. La suspension était spécialement préparée pour encaisser les performances supérieures. De plus, l'adoption d'amortisseurs hautes performances Yamaha à l'avant et à l'arrière améliora sensiblement le comportement et le plaisir de conduite. Toute dernière incarnation du mythe Nissan Z, la version NISMO restera l'une des « sportives les plus chaudes » pour des années encore.

ニッサンが世界に誇るスポーツカー、フェアレディ Z は 1969 年に初代モデルがデビューして以来、常に時代の先端メカニズムを搭載して走り磨いてきました。2002 年にリリースされた 5 代目モデル Z33 型も例外ではありません。毎年のように改良が加えられ、2007 年 1 月には 2 度目のマイナーチェンジを実施。313 馬力を発揮する 3.5 リッター V 型 6 気筒の VQ35HR エンジンを搭載し、それとともなって初代モデルを思わせる盛り上がったエンジンフードとなっているのが外観上の特徴です。そして、このときに新たに加えられたのが Version NISMO です。その名のようにニッサン・ワークスの NISMO がレースで培ったノウハウをフィードバックして開発し、ニッサンのカスタムカーを手がけるオーテックジャパンが製作を担当する走りのトップグレード。もともとロングノーズの Z をいっそうロングノーズ化し、フロントバンパーにはリップスポイラーを装備。加えて大型リヤスポイラー、ディフューザー形状

のリヤバンパーを装着して、ダウンフォースを発生するレーシーなフォルムに仕上げられています。また、アルミ鍛造の専用ホイールには、フロント 18 インチ、リヤ 19 インチのハイグリップタイヤを装着。タイヤからの高い入力に対応するために、フロントピラー周辺の溶接面積を増やし、リヤストラットメンバーに補強パネル、ボンネット内に補強バーを装備してボディ剛性を高めています。もちろん、サスペンションもスタビライザーを含めて専用チューン。しかも、走行中に加わるボディへの衝撃をやわらげるヤマハ製パフォーマンスダンパーを前後に装着し、静粛性や乗り心地を犠牲にすることなく走りの質感を高めているのです。さらに、同年 6 月、Version NISMO に 3.8 リッターのレース用エンジンをデチューンして搭載した 300 台の限定モデル、380RS が発売されました。常に進化を続けるフェアレディ Z は、これからも日本のスポーツカー・カテゴリーのトップを走り続けることでしょう。



●このキットは組み立てモデルです。作る前に必ず説明書を最後までお読みください。また小学生などの低年齢の方が組み立てる時は、保護者の方もお読みください。
●接着剤や塗料は、必ずプラスチック用をお使いください。(別売)
●Read carefully and fully understand the instructions before commencing assembly. A supervising adult should also read the instructions if a child assembles the model.

●Bevor Sie mit dem Zusammenbau beginnen, sollten Sie alle Anweisungen gelesen und verstanden haben. Falls ein Kind das Modell zusammenbaut, sollte ein beaufsichtigender Erwachsener die Bauanleitung ebenfalls gelesen haben.
●Bien lire et assimiler les instructions avant de commencer l'assemblage. La construction du modèle par un enfant doit s'effectuer sous la surveillance d'un adulte.

注意
●工具の使用には十分注意してください。特にナイフ、ニッパーなどの刃物によるケガや事故に注意してください。
●接着剤や塗料は使用する前にそれぞれの注意書きをよく読み、指示に従って正しく使用し、使用するときは換気に十分注意してください。
●小さなお子様のいる所での作業はやめてください。小さな部品の飲み込みや、ビニール袋をかぶつての窒息などの危険な状況が考えられます。

CAUTION
●When assembling this kit, tools including knives are used. Extra care should be taken to avoid personal injury.

●Read and follow the instructions supplied with paints and /or cement, if used (not included in kit). Use plastic cement and paints only.
●Keep out of reach of small children. Children must not be allowed to put any parts in their mouths, or pull vinyl bag over the head.

VORSICHT
●Beim Zusammenbau dieses Bausatzes werden Werkzeuge einschließlich Messer verwendet. Zur Vermeidung von Verletzungen ist besondere Vorsicht angebracht.
●Wenn Sie Farben und/oder Kleber verwenden (nicht im Bausatz enthalten), beachten und befolgen Sie die dort beiliegenden Anweisungen. Nur Klebstoff und Farben für Plastik verwenden.
●Bausatz von kleinen Kindern fernhalten.

Verhüten Sie, daß Kinder irgendwelche Bauteile in den Mund nehmen oder Plastiktüten über den Kopf ziehen.

PRECAUTIONS
●L'assemblage de ce kit requiert de l'outillage, en particulier des couteaux de modélisme. Manier les outils avec précaution pour éviter toute blessure.
●Lire et suivre les instructions d'utilisation des peintures et ou de la colle, si utilisées (non incluses dans le kit). Utilisez uniquement une colle et des peintures spéciales pour le polystyrène.
●Garder hors de portée des enfants en bas âge. Ne pas laisser les enfants mettre en bouche ou sucer les pièces, ou passer un sachet vinyl sur la tête.

RECOMMENDED TOOLS

《用意する工具》
Tools recommended
Benötigtes Werkzeug
Outillage nécessaire

ニッパー
Side cutters
Seitenschneider
Pince coupante

デザインナイフ
Design knife
Papiermesser
Scalpel

ピンバイス (ドリル刃1mm)
Pin vise (1mm drill bit)
Schraubstock (1mm Spiralbohrer)
Outil à percer (1mm de diamètre)

接着剤 (プラスチック用)
Cement
Kleber
Colle

ナイフ
Modeling knife
Modelliermesser
Couteau de modéliste

ピンセット
Tweezers
Pinzette
Précelles

PAINTS REQUIRED

●塗装指示のマークです。タミヤカラーのカラーナンバーで指示しました。
This mark denotes numbers for Tamiya Paint colors.

●ボディ色は右表の5種類から選んでください。内装色はブラック基調の1種類のみです。
●Select body color prior to commencing assembly referring to the diagram in the right. Interior is colored black.
●Bevor Sie mit dem Zusammenbau beginnen, Farbe für Karosserie nach rechtsstehendem Schaubild auswählen. In der Bauanleitung hat der Innenraum schwarze.
●Avant de commencer l'assemblage, choisir les teintes de carrosserie en se référant au tableau de droite. L'intérieur est noir.

X-10 ●ガンメタル / Gun metal / Metall-Grau / Gris acier	X-32 ●チタンシルバー / Titanium silver / Titan-Silber / Titane argenté
X-11 ●クロムシルバー / Chrome silver / Chrom-Silber / Aluminium chromé	XF-1 ●フラットブラック / Flat black / Matt Schwarz / Noir mat
X-18 ●セミグロスブラック / Semi gloss black / Seidenglanz Schwarz / Noir satiné	XF-2 ●フラットホワイト / Flat white / Matt Weiß / Blanc mat
X-19 ●スモーク / Smoke / Rauchfarben / Fumé	XF-16 ●フラットアルミ / Flat aluminium / Matt Aluminium / Aluminium mat
X-26 ●クリアーオレンジ / Clear orange / Klar-Orange / Orange translucide	XF-56 ●メタリックグレイ / Metallic grey / Grau-Metallic / Gris métallisé
X-31 ●チタンゴールド / Titanium gold / Titan-Gold / Titane doré	

TS-26 / TS-45 パールホワイト Pearl white (ホワイトパール)	TS-17 アルミシルバー Gloss aluminium (ブリリアントシルバー)	TS-14 ブラック Black (ダイヤモンドブラック)	TS-49 ブライトレッド Bright red (バーニングレッド)	TS-56 ブリリアントオレンジ Brilliant orange (パッションイトオレンジ)
------------------------------------------------------	-----------------------------------------------------	----------------------------------------	----------------------------------------------	----------------------------------------------------------

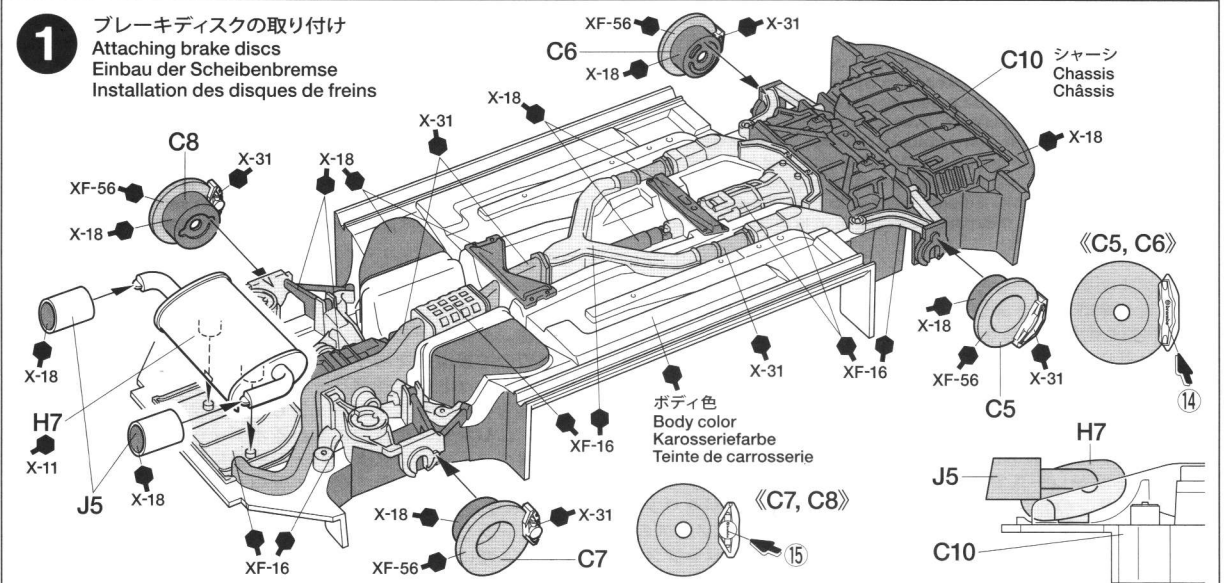

2 ホイールの取り付け
Attaching wheels
Einbau der Räder
Fixation des roues

《フロント》
Front
Vorne
Avant

★2個作ります。
★Make 2.
★2 Satz anfertigen.
★Faire 2 jeux.

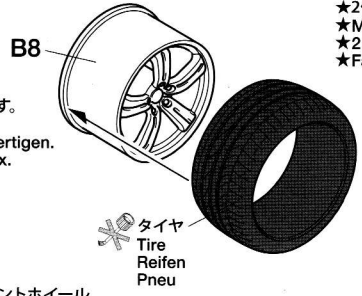

《リヤ》
Rear
Hinten
Arrière

★2個作ります。
★Make 2.
★2 Satz anfertigen.
★Faire 2 jeux.

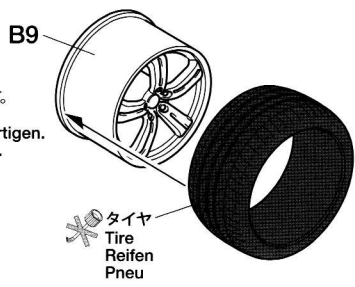

★タイヤパターンの向きに注意して
取り付けてください。
★Note tire rotation direction.
★Drehrichtung beim Reifenmu-
ster beachten.
★Noter le sens de rotation.

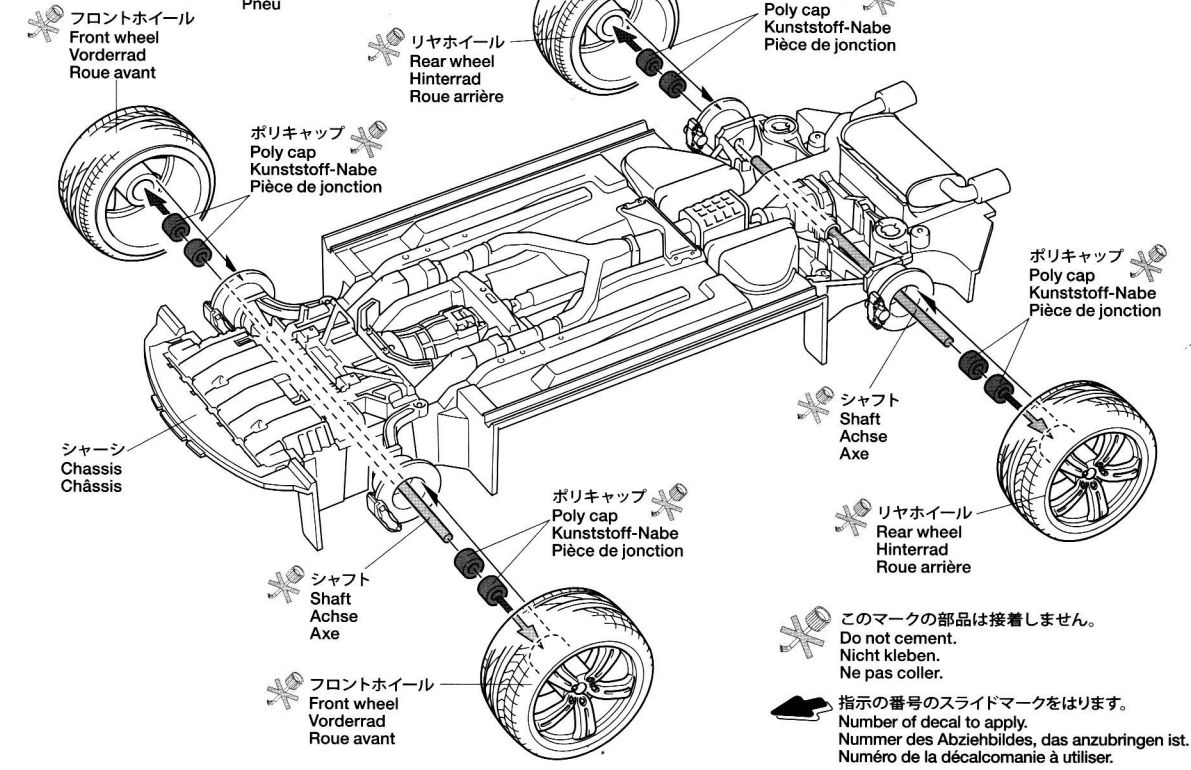
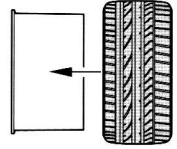

このマークの部品は接着しません。
Do not cement.
Nicht kleben.
Ne pas coller.

指示の番号のスライドマークをはります。
Number of decal to apply.
Nummer des Abziehbildes, das anzubringen ist.
Numéro de la décalcomanie à utiliser.

3 ダッシュボードの組み立て
Dashboard
Armaturenbrett
Tableau de bord

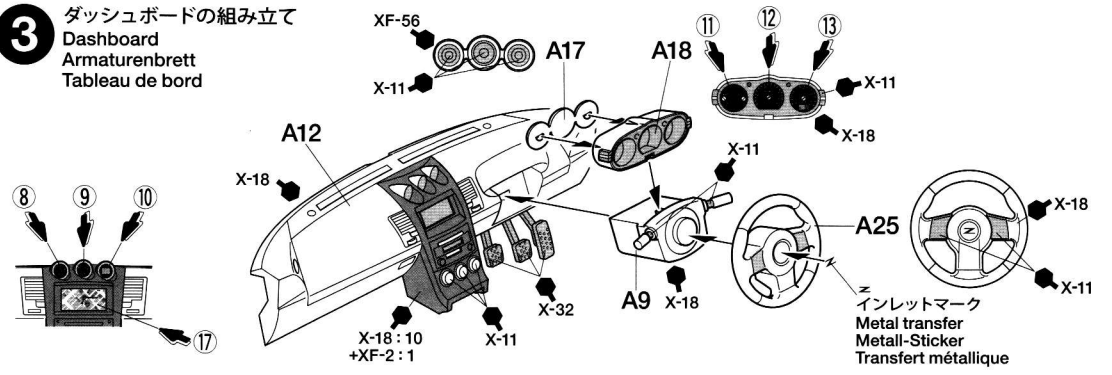

《インレットマークの貼り方》
①貼りたいマークを、カッターナイフなどで
切り取ります。
②ほこりやキズを付けないようにピンセット
などでマークを透明なシールからはがします。
③所定の位置にマークを貼り付けます。この
時、折り曲げたり、キズを付けないように注
意してください。
④車体にマークがしっかり付くように柔らか
な布等で押さえて貼り付けます。

HOW TO APPLY METAL TRANSFERS
①Cut around metal transfer using a sharp
modeling knife.
②Remove the metal transfer from transparent
film, using tweezers.
③Place the metal transfer into position. Be
careful not to damage.
④Hold with soft cloth so that the metal transfer
stays on the model.

WIE METALL-STICKER ANGEBRACHT WERDEN
①Das Metall-Abziehbild an der Außenkante mit
scharfem Modellbaumesser ausschneiden.
②Das Metall-Abziehbild mit einer Pinzette vom
transparenten Film ablösen.

③Das Metall-Abziehbild vorsichtig an der
gewünschten Stelle auflegen. Nicht beschädigen.
④Mit weichem Tuch antupfen bis das Metall-
Abziehbild auf dem Modell haftet.

**COMMENT APPLIQUER LES TRANSFERTS
METALLIQUES**
①Découper autour du transfert métallique avec
un couteau de modélisme acéré.
②Au moyen de brucelles détacher le transfert
métallique du film transparent.
③Mettre en place le transfert métallique.
Attention à ne pas l'endommager.
④Appuyer avec un chiffon doux pour faire
adhérer le transfert au modèle.

4

内装の組み立て Interior assembly Innenraum-Zusammenbau Assemblage de l'habitacle

《A14》



《A15》

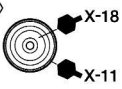

《オートマチックレバー》
For AT car
Für Automatik-Auto
Pour boîte automatique

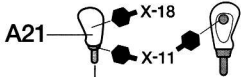

★穴を開けます。(1mm)
★Make 1mm hole.
★1mm Loch bohren.
★Percer un trou de 1mm.

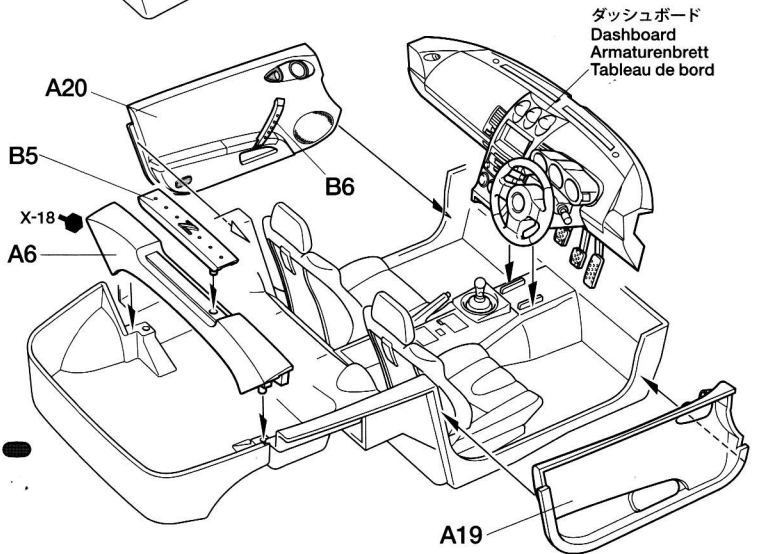
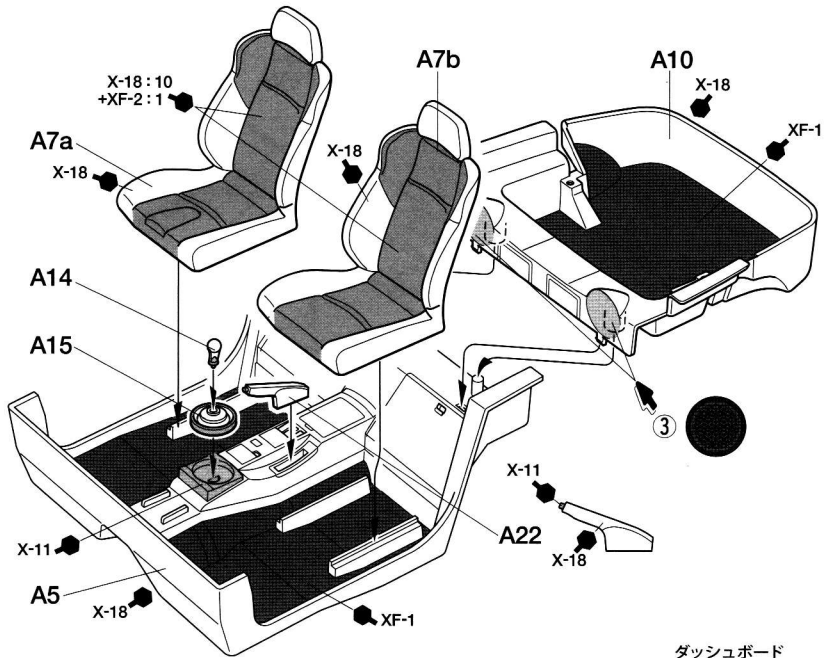
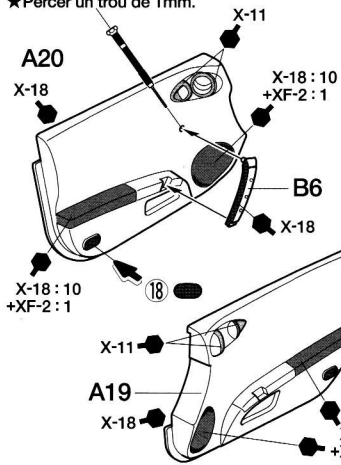

5

内装の取り付け Attaching interior Innenraum-Einbau Fixation de l'habitacle

内装
Interior
Innenraum
Habitacle

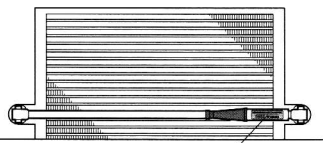

XF-16 H8

XF-16 H9

X-18

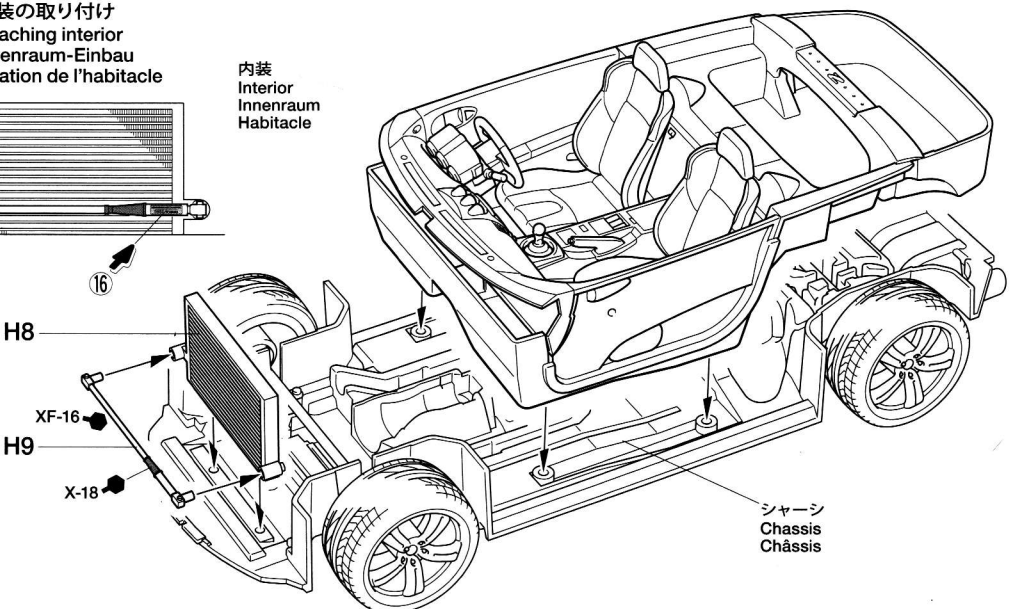

6 ウィンドウ部品の取り付け Windows Scheiben Vitres

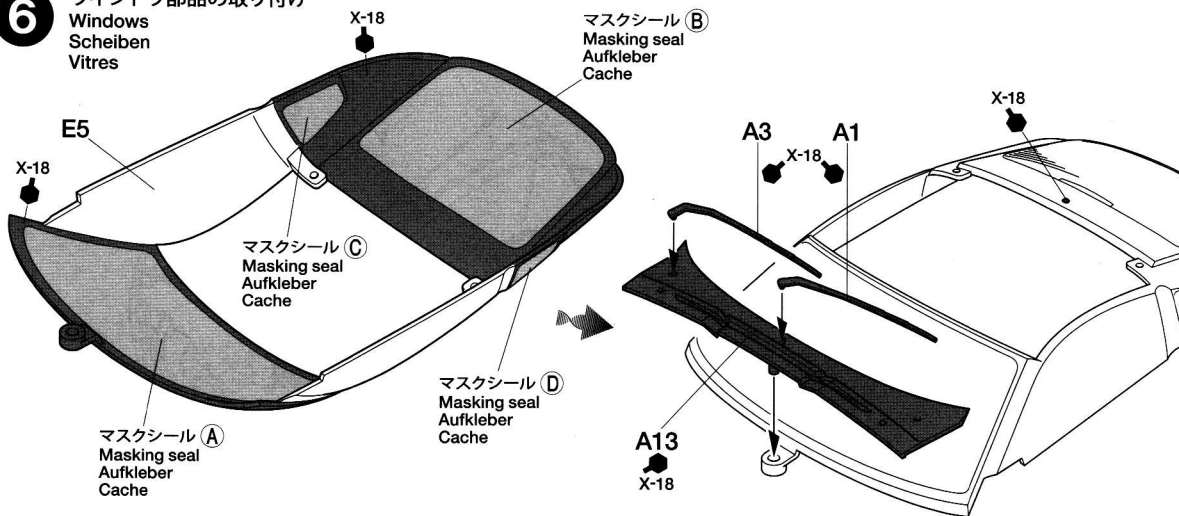

《ウィンドウのマスキングと塗装》

●ウィンドウ部品を塗装するときはマスキールを使用します。マスキールは場所にあったシールを貼ってください。

①ウィンドウの彫刻にあわせて指示された側（内側または外側）からマスキールを貼り、マスキングします。隙間から塗料が入らないようにしっかり貼ります。

②塗装指示に従って塗装してください。スプレーを使用するときはマスキールの貼られていない面もマスキングテープ（別売）でマスキングしてください。③塗料が完全に乾ききる前にマスキングをはがします。このとき、塗装面を触らないように注意してください。

PAINTING WINDOWS

●Paint windows using masking seals included

in kit. Masking seal numbers correspond to parts numbers.

①Refer to the instructions and mask off windows from inside or outside using masking seals included in kit.

②Paint windows with Tamiya paints. When using spray paint, mask off the other sides using masking tape (available separately).

③Before paint has completely cured, remove masking seals.

BEMALUNG DER SCHEIBEN

●Die Fenster unter Verwendung der beiliegenden Abkleber lackieren. Die Nummer der Abkleber entspricht der Teilenummer.

①Beachten Sie die Bauanleitung und kleben Sie Fenster von innen oder außen mit den im Baupaket enthaltenen Abklebern ab.

②Lackieren Sie die Fenster mit Tamiya-Farben.

Bei Verwendung von Sprühfarben ist auch die Rückseite unter Verwendung von (getrennt erhältlichem) Abklebeband abzukleben.

③Abkleber vor dem endgültigen Trocknen der Farbe anziehen.

PEINTURE DES VITRES

●Peindre les vitres en utilisant les masques inclus dans le kit. Les numéros des masques correspondent aux numéros des pièces.

①Se reporter aux instructions et cacher les vitres de l'intérieur ou de l'extérieur en employant les masques fournis dans le kit.

②Peindre les vitres avec des peintures Tamiya. Si vous utilisez de la peinture en bombe, cacher les autres zones avec de la bande cache.

③Enlever les masques avant séchage complet de la peinture.

7 ヘッドライトの取り付け Attaching headlights Scheinwerfer-Einbau Fixation des phares

《フロント》
Front
Vorne
Avant

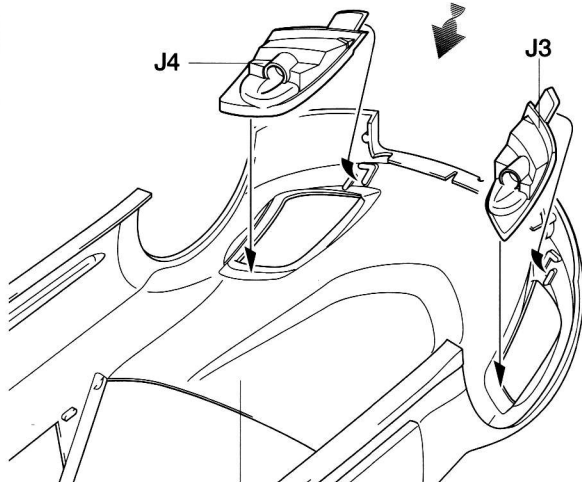
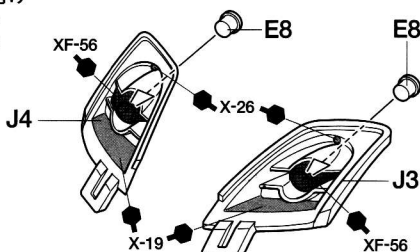

ボディ
Body
Karosserie
Carrosserie

ボディ色
Body color
Karosseriefarbe
Teinte de carrosserie

《リヤ》
Rear
Hinten
Arrière

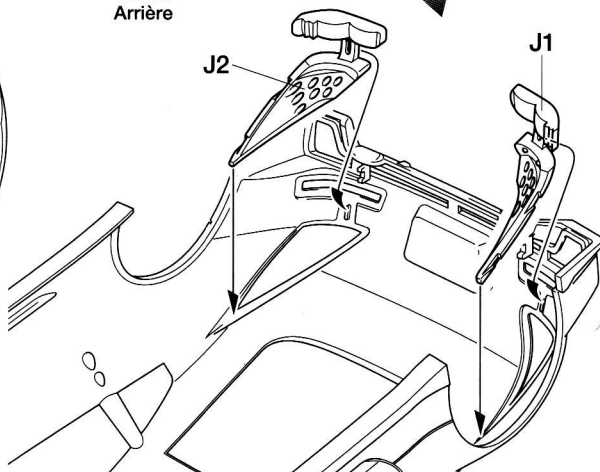
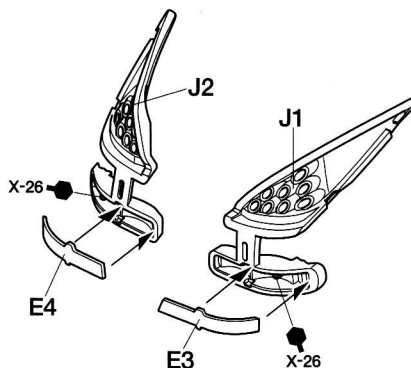

11

ボディパーツの取り付け
Attaching body parts
Karosserieteile-Einbau
Fixation des accessoires

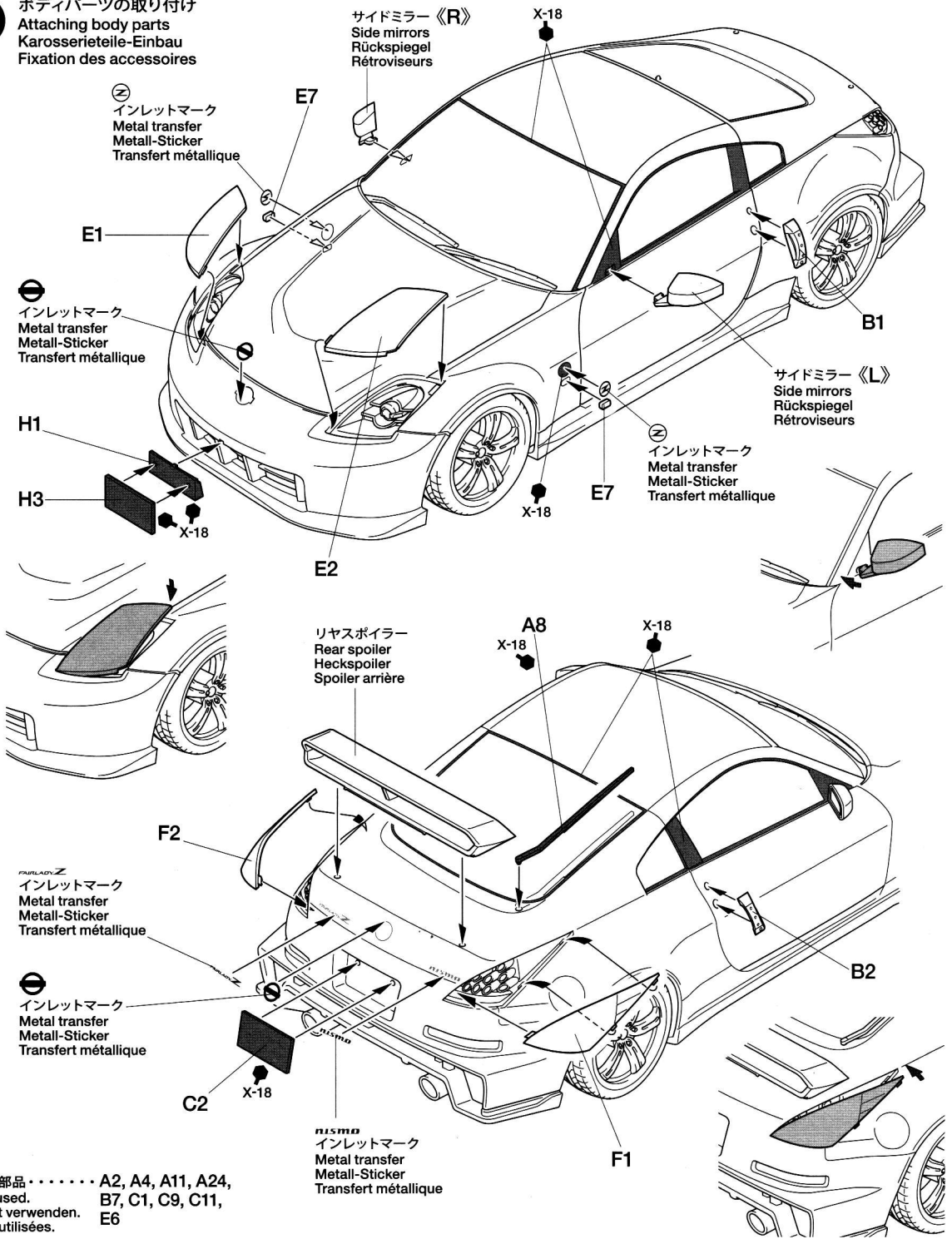

PAINING

《フェアレディZ Version NISMOの塗装》

2007年1月にマイナーチェンジを受けたフェアレディZの中で走りのトップモデルといえるVersion NISMOには、イメージカラーのブリリアントシルバーをはじめ、ホワイトパール、プレミアムパッシュネットオレンジ、ダイヤモンドブラック、バーニングレッドの5種類のボディカラーが用意されました。内装色はブラックを基調とした1種類のみとなっています。また、細部の塗装は組立図中に示しましたので参考にしてください。

Painting the Nissan Fairlady Version NISMO

Unveiled in January 2007, the Version NISMO featured 5 different body colors: Brilliant Silver, White Pearl, Premium Passionate Orange, Diamond Black and Burning Red. A single black custom interior style was available. Refer to the instruction manual for information on painting details.

Lackieren der Nissan Fairlady Version NISMO

Im Januar 2007 herausgekommen konnte die Version NISMO mit 5 verschiedenen Karosseriefarben aufwarten: Brillant-Silber, Perlweiß, Premium Passionate Orange, Di

amantschwarz und Feuerrot. Die Innenraum-Auslegung nach Kundenwunsch war ausschließlich in Schwarz verfügbar. Beachten Sie die Bauanleitung bezüglich Information über Detailbemalung.

Décoration de la Nissan Fairlady Version NISMO

Présentée en janvier 2007, la Version NISMO était disponible en cinq teintes carrosserie : Argent Brillant, Blanc Nacré, Orange Premium Passionate, Noir Diamant et Rouge Flamboyant. Les aménagements intérieurs sont noirs. Se reporter à la notice de montage pour la mise en peinture des détails.

MARKING

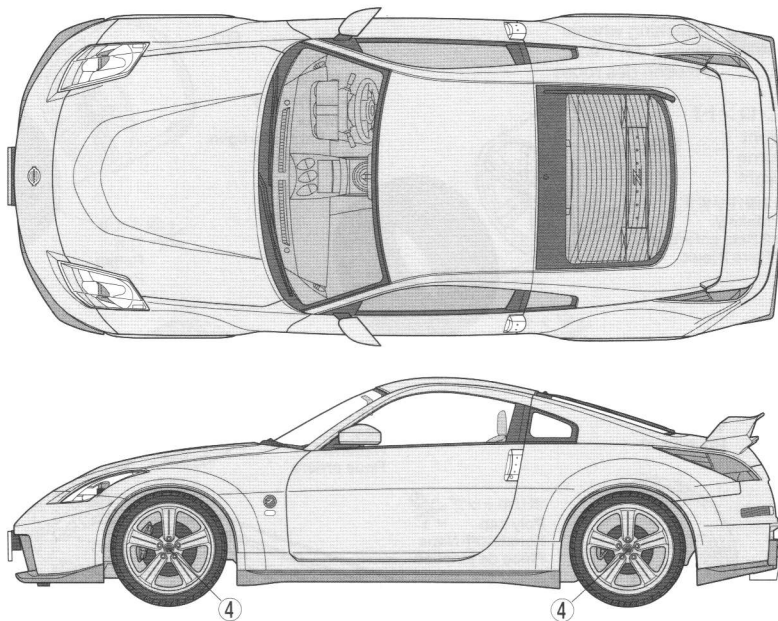
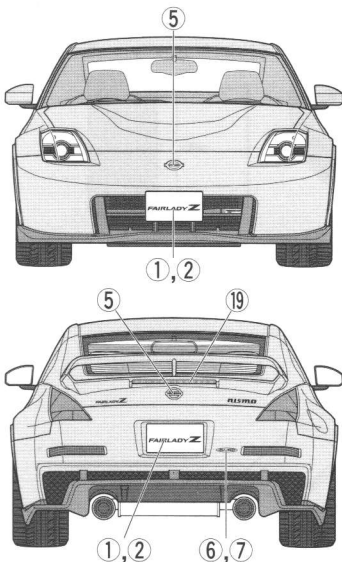

⑥ TS-26 / TS-45 パールホワイト Pearl white	⑥ TS-17 アルミシルバー Gloss aluminum	⑦ TS-14 ブラック Black	⑦ TS-49 ブライトレッド Bright red	⑦ TS-56 ブリリアントオレンジ Brilliant orange
-------------------------------------------	--------------------------------------	--------------------------	----------------------------------	-------------------------------------------

APPLYING DECALS

《スライドマークのはり方》

- ① はりたいマークをハサミで切り抜きます。
- ② マークをぬるま湯に10秒ほどひたしてからタオル等の布の上に置きます。
- ③ 台紙のはしを手で持ち、はるところにマークをスライドさせてモデルに移してください。
- ④ 指に少し水をつけてマークをぬらしながら、正しい位置にずらしします。
- ⑤ やわらかな布でマークの内側の気泡を押し出しながら、押しつけるようにして水分をとります。

DECAL APPLICATION

- ① Cut off decal from sheet.

- ② Dip the decal in tepid water for about 10 sec. and place on a clean cloth.
- ③ Hold the backing sheet edge and slide decal onto the model.
- ④ Move decal into position by wetting decal with finger.
- ⑤ Press decal gently down with a soft cloth until excess water and air bubbles are gone.

ANBRINGUNG DES ABZIEHBILDES

- ① Abziehbild vom Blatt ausschneiden.
- ② Das Abziehbild ungefähr 10 Sek. in lauwarmes Wasser tauchen, dann auf sauberen Stoff legen.
- ③ Die Kante der Unterlage halten und das Abziehbild auf das Modell schieben.
- ④ Das Abziehbild an die richtige Stelle schieben und dabei mit dem Finger das

- Abziehbild naßmachen.
⑤ Das abziehbild mit weichem Stoff ganz andrücken, bis kein überflüssiges Wasser und keine Luftblasen mehr vorhanden sind.

APPLICATION DES DECALCOMANIES

- ① Découpez la décalcomanie de sa feuille.
- ② Plongez la décalcomanie dans de l'eau tiède pendant 10 secondes environ et poser sur un linge propre.
- ③ Retenez la feuille de protection par le côté et glissez la décalcomanie sur le modèle réduit.
- ④ Placez la décalcomanie à l'endroit voulu en la mouillant avec un de vos doigts.
- ⑤ Pressez doucement la décalcomanie avec un tissu doux jusqu'à ce que l'eau en excès et les bulles aient disparu.

部品請求について

For Japanese use only!

★部品をなくしたり、こわした方は、このステッカーがはられたカスタマーサービス取次店でご注文いただけます。また、当社カスタマーサービスに直接ご注文する場合は、右記の方法でご注文することができます。詳しくは当社カスタマーサービスまでお問い合わせください。



- ①《郵便振替のご利用法》
郵便局の払込用紙の通信欄に下のリストを参考にITEM番号、スケール、製品名、部品名、部品コード、数量を必ずご記入ください。振込人住所欄にはお電話番号もお書きいただき、口座番号・00810-9-1118、加入者名・(株)タミヤでお振ください。
- ②《代金引換のご利用法》
パーツ代金に加えて代引き手数料(315円)をご負担いただければ、電話またはホームページより代金引換によるご注文をお受けいたします。
- ③《タミヤカードのご利用法》
タミヤカードをご利用の場合、代金はご指定金融機関の口座引き落としとなります。ご注文は電話またはホームページよりお受けいたします。

《住所》 〒422-8610 静岡県駿河区恩田原3-7
株式会社タミヤ カスタマーサービス係
《お問い合わせ電話番号》
静岡 054-283-0003
東京 03-3899-3765 (静岡へ自動転送)
営業時間/平日▶8:00~20:00 土、日、祝▶8:00~17:00
《カスタマーサービスアドレス》
http://tamiya.com/japan/customer/cs_top.htm



1/24 Sports Car

www.tamiya.com

1/24 ニッサン フェアレディZ Version NISMO

ITEM 24304

★価格は予告なく変更となる場合があります。

部品名	価格	部品コード
ボディ	570円	9332364
Aパーツ	560円	0000604
Bパーツ	350円	0004594
Cパーツ	450円	9002869
Eパーツ	360円	0000520
Fパーツ	270円	9002991
Hパーツ	450円	9000052
Jパーツ	350円	9112019
メッシュ	170円	4611011
タイヤ袋詰(ポリキャップ含む)	400円	9402392
ポリキャップ(10個)	200円	9442022
マーク	210円	1402554
インレットマーク	220円	1422292
マスクシール	190円	1422235
説明図	320円	1052701

AFTER MARKET SERVICE CARD

When purchasing Tamiya replacement parts, please take or send this form to your local Tamiya dealer so that the parts required can be correctly identified and supplied. Please note that specifications, availability and price are subject to change without notice.

Parts code	ITEM 24304
9332364	Body
0000604	A Parts
0004594	B Parts
9002869	C Parts
0000520	E Parts
9002991	F Parts
9000052	F Parts
9112019	H Parts
4611011	J Parts
9402392	Mesh
9442022	Tire Bag
1402554	Poly Cap (10 pcs.)
1422292	Decal
1422235	Metal Transfer
1052701	Masking Seal
	Instructions