



MESSERSCHMITT Bf 109 G-6



SERIES 1
1:72

MODEL KIT • MAQUETTE A MONTER • MODELLBAUSATZ

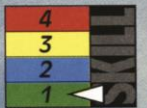

Pas de décalcomanies disponibles actuellement.

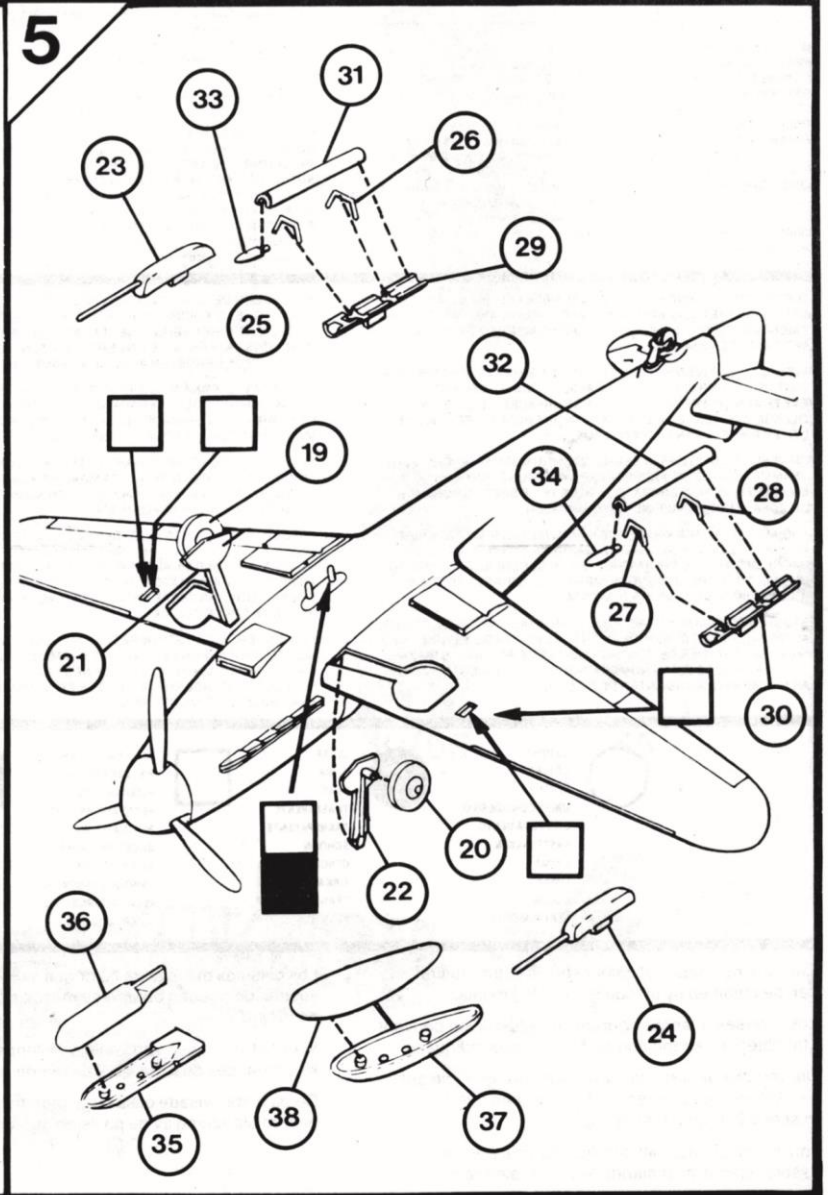
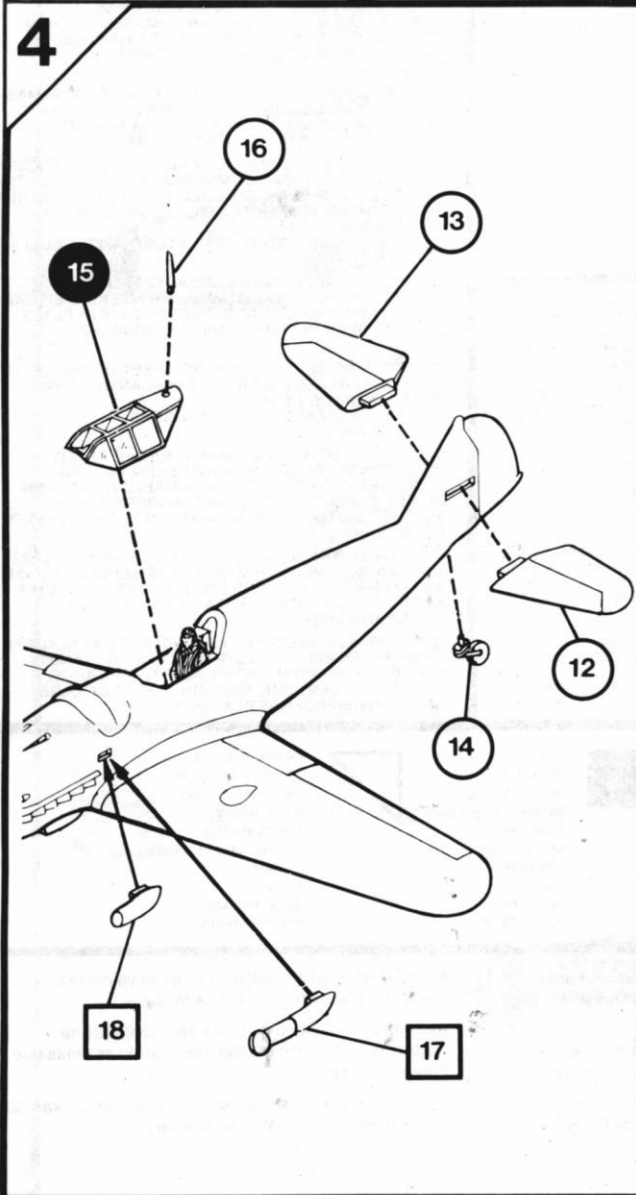
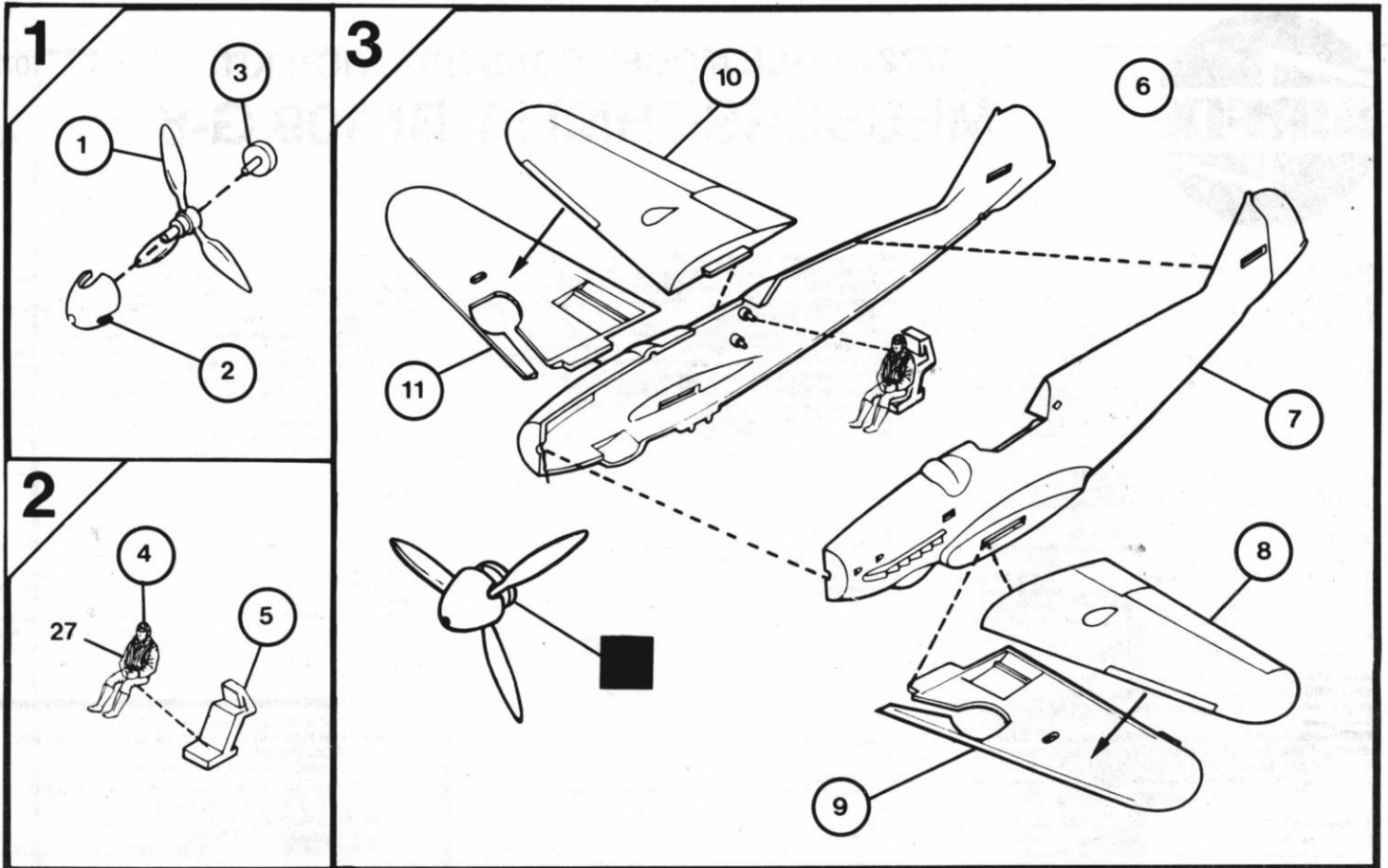

MESSERSCHMITT Bf 109G-6

German Luftwaffe, Home Defence of Germany, 1944

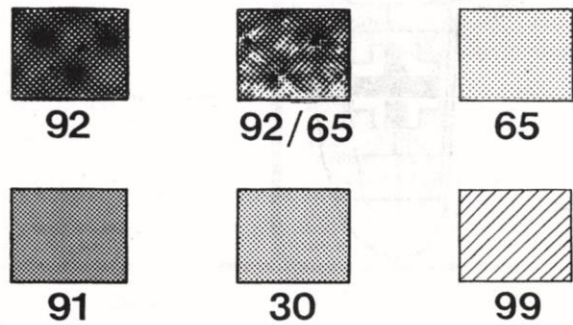
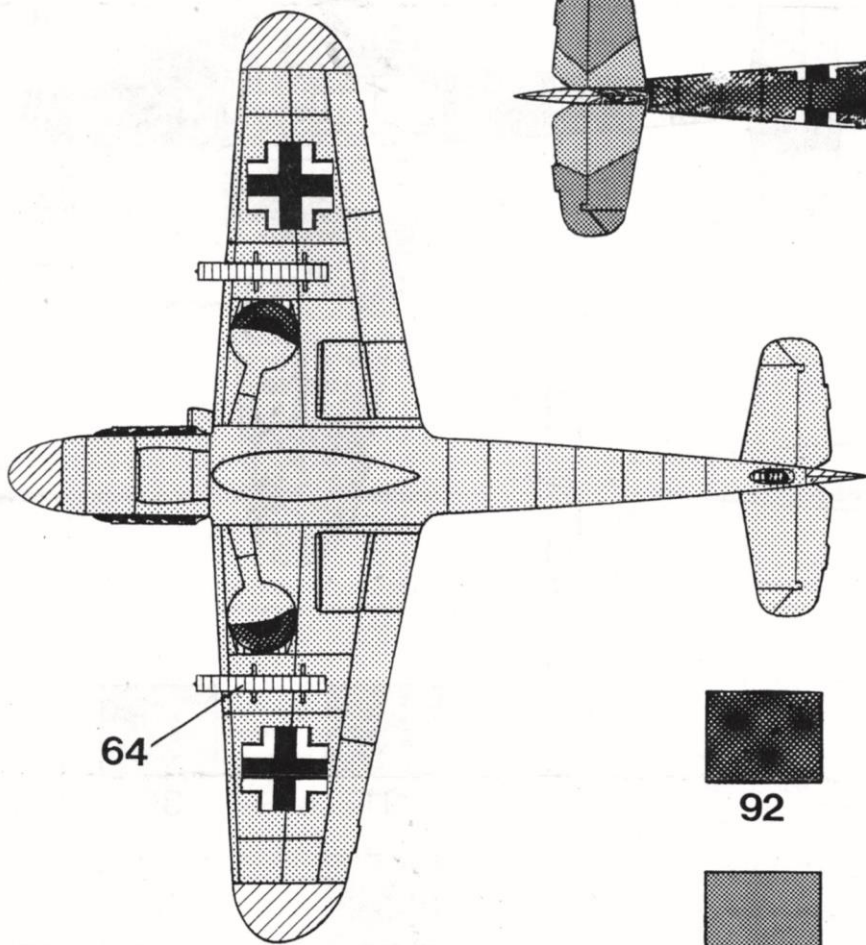
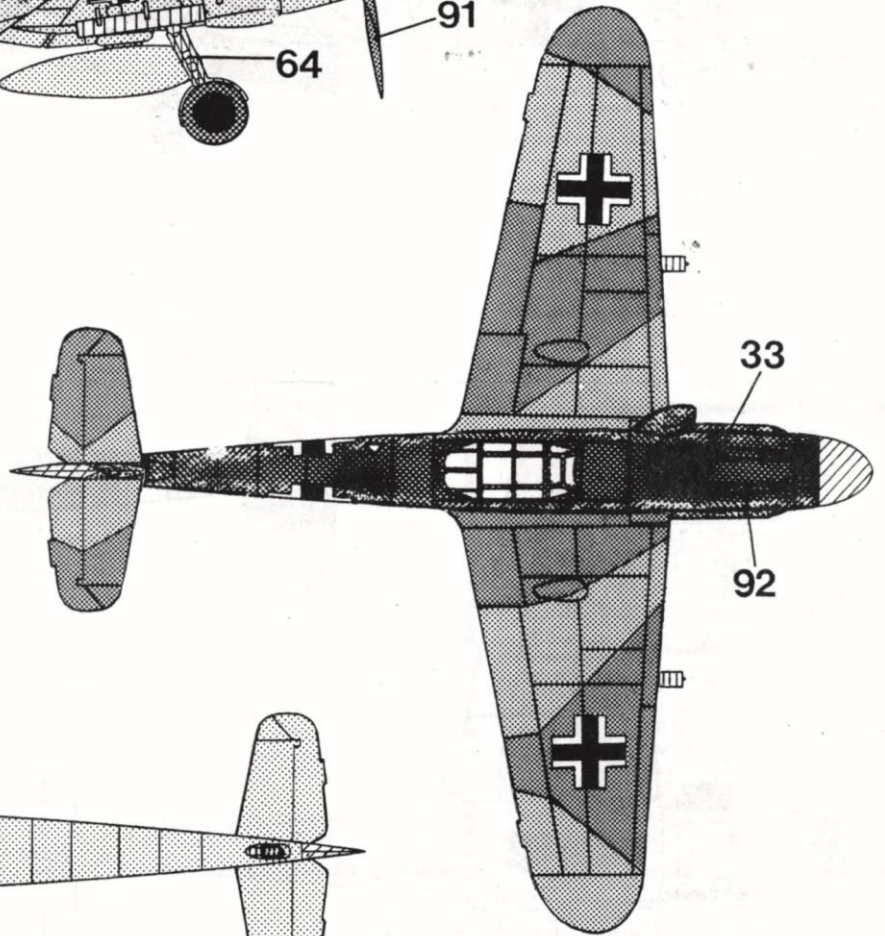
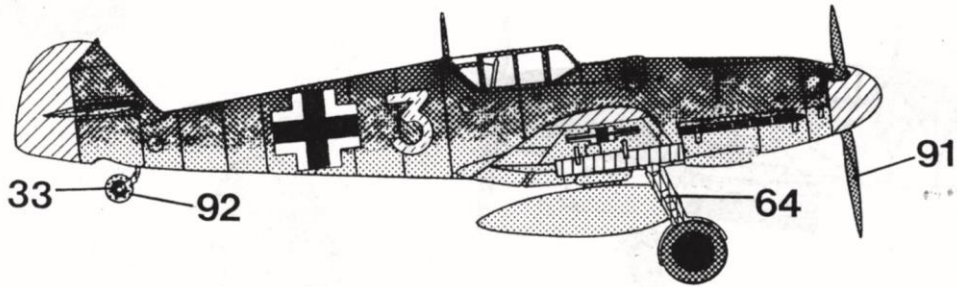

HUMBROL PAINT Nos. 27 30 33 64 65 91 92 99

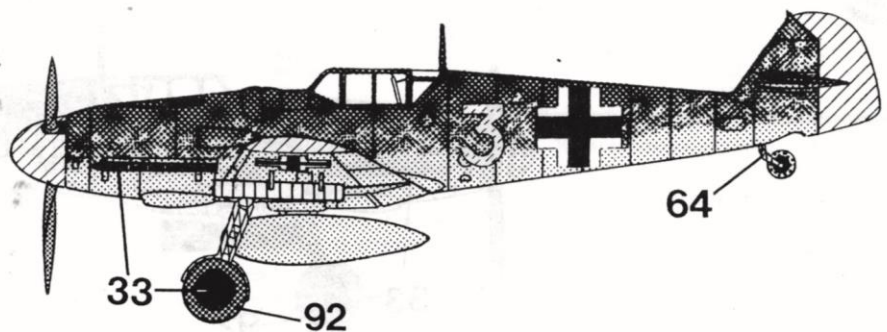

MESSERSCHMITT Bf 109G-6

J.G.53 "Pik As", German Luftwaffe, Sicily, 1943

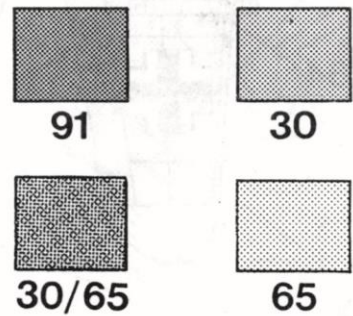
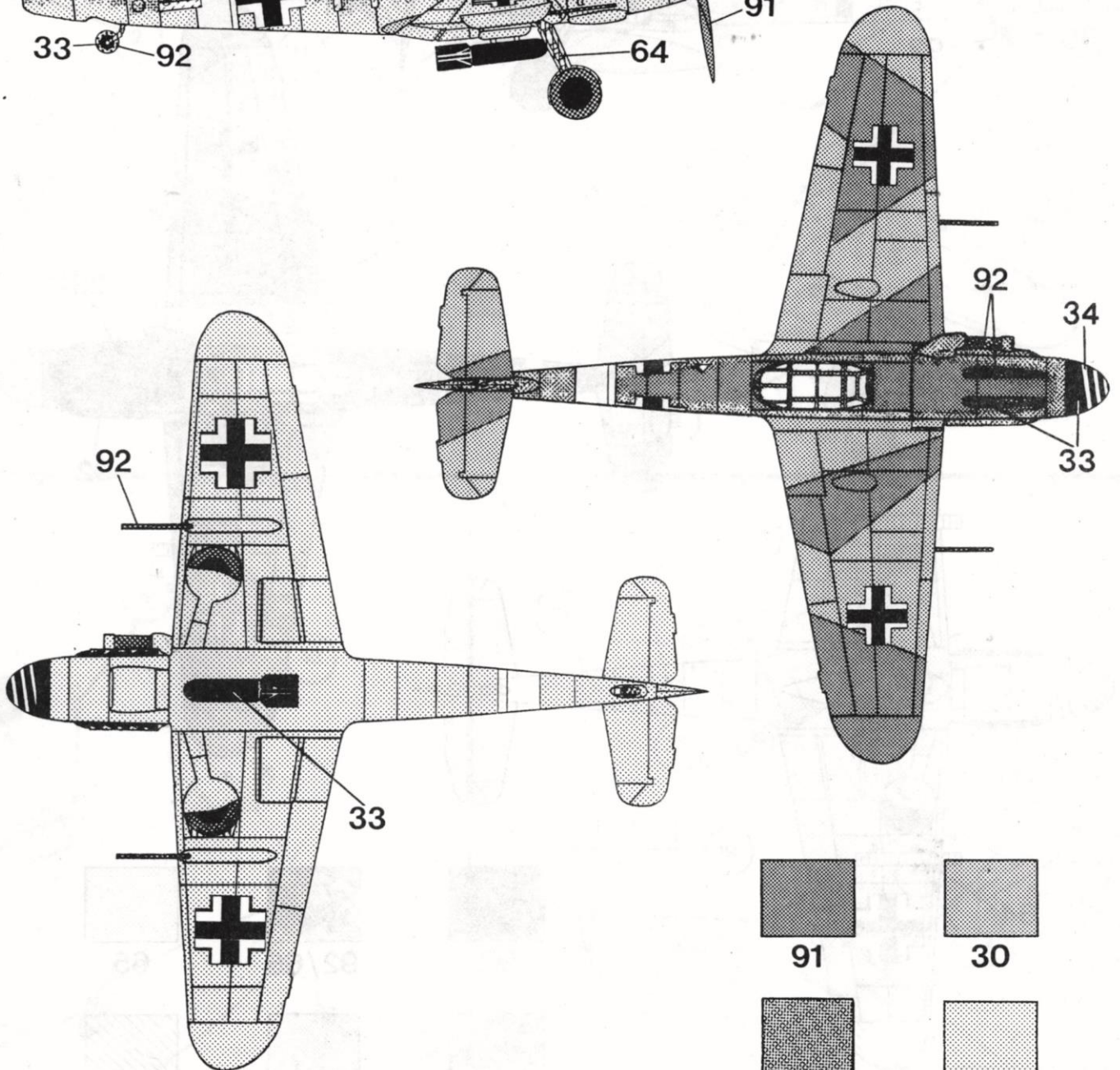
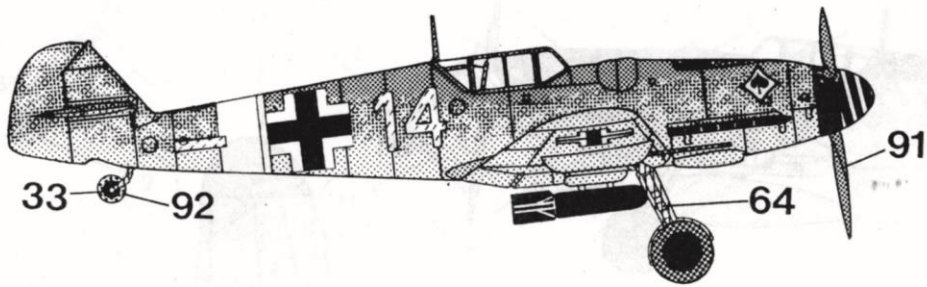

HUMBROL PAINT Nos. 27 30 33 34 64 65 91 92

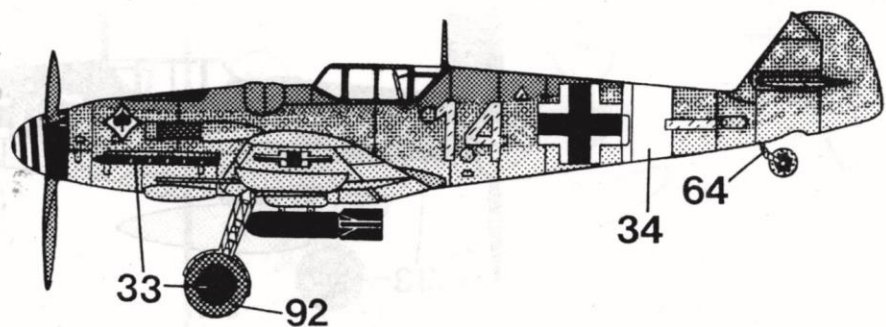

"...the German pilot was under no illusions. As he soared into a bleak grey sky the words of his officer were still ringing in his ears; 'Get the bombers!' Excitement coursed through his veins as one of the enemy planes came into sight. He went into a steep left-hand bank and steeled himself for the scrap..."

Adolf Galland, one of many '109 aces to achieve huge fame and success would have steeled himself in the same way plenty of times. So too would the ice cool German Erich Hartmann, who by the end had no fewer than 352 victories under his belt as pilot of this classic Messerschmitt. Known to pilots affectionately as "Gustav" the Bf 109 G-6 was indeed a formidable fighter... one of the deadliest versions that ever served the Luftwaffe. In fact, its presence was felt wherever it entered the theatres of war, from the Russian front where it achieved enormous scores to the North African desert and the cold climes of Finland. A record 35,000 109s were built and remained in action to the very last days of World War 2.



Unit Emblem:
JG53 'Pik As'
Luftwaffe

"...le pilote allemand ne se faisait aucune illusion. Montant en flèche dans un triste ciel gris, les mots de son commandant retentissaient encore à ses oreilles : "Descends les bombardiers!" A la vue de l'un des avions ennemis, il sentit l'exaltation lui fouetter le sang. Il piqua vers la gauche en virant sur l'aile et s'arma de courage pour la bagarre..."

Adolf Galland, l'un des nombreux as du '109' couronnés de succès et de gloire se sera ainsi armé de courage bien des fois. Et il en fut sans doute de même du glacial pilote allemand de ce Messerschmitt classique, Eric Hartmann, qui finit par remporter

pas moins de 352 victoires en pilotant cet appareil. Les pilotes lui avaient donné un petit nom affectueux : "Gustav" et le Bf 109 G-6 était vraiment un redoutable chasseur ... en fait, un des modèles les plus meurtriers jamais au service de la Luftwaffe. On ne manquait jamais de ressentir sa présence partout où il entraînait dans le théâtre des hostilités, du front russe où il remporta de nombreuses victoires, au désert nord-africain et en passant par les neiges de la Finlande. Un nombre record de 109 fut construit : 35.000 appareils qui continuèrent le combat jusqu'aux tous derniers jours de la Deuxième Guerre mondiale.

"... Der deutsche Pilot gab sich keinen Illusionen hin. Als er in den öden, grauen Himmel aufstieg, klangen ihm noch immer die Worte seines Offiziers in den Ohren. 'Schnappt euch die Bomber!' Als eines der feindlichen Flugzeuge auftauchte, fühlte er die Aufregung in seinem Körper. Er brachte das Flugzeug in eine steile linke Querlage und bereitete sich auf den Kampf vor."

Adolf Galland, eines der vielen 109-Fliegerasse, der immense Berühmtheit und Erfolg errang, bereitete sich viele Male in derselben Weise vor. Ebenso machte es der eiskalte Deutsche Erich Hartmann, der am Ende als Pilot dieser klassischen Messerschmitt nicht weniger als 352 Erfolge verzeichnen konnte. Das Modell Bf 109 G-6, von Piloten liebevoll "Gustav" genannt, war wahrlich ein furchterregendes Kampfflugzeug ... er war tatsächlich eine der tödlichsten Ausführungen, die je in der Luftwaffe eingesetzt wurden. Wo immer es auf dem Kriegsschauplatz auftauchte, von der russischen Front, wo es enorme Erfolge erzielte, bis zur Wüste Nordafrikas und dem kalten Finnland, wurde seine Anwesenheit spürbar. Die Bf109G wurde in einer Rekordstückzahl von 35.000 hergestellt und blieb bis zum allerletzten Tag des 2. Weltkrieges im Einsatz.



© R.L. Ward