

PEUGEOT 306 MAXI

'96 MONTE CARLO RALLY

1/24 プジョー 306 マキシ
1996 モンテカルロラリー



製造、販売 思緒發展有限公司
SOCIIDADE DE DESENVOLVIMENTO
SI NOK LIMITADA
SI NOK DEVELOPMENT COMPANY
LIMITED
澳門新馬路61號永光廣場13樓C座
E-mail:nunuhobbymodel@gmail.com



発売元: 有限会社プラッツ
〒424-0065 静岡県静岡市清水区長崎64-1
TEL.054-345-2047 FAX.054-345-2285
http://www.platz-hobby.com/
PLATZ Co.,LTD.
64-1 NAGASAKI SHIMIZUKU SHIZUOKA
424-0065 JAPAN



1973年にスタートした世界ラリー選手権の参加車両はFIAのレギュレーションによってさまざまに変化してきました。1983年からは有り余るパワーとパフォーマンスがファンを熱狂させたグループBの時代。そこにターボチャージャーのハイパワーに4輪駆動を組み合わせた強力なマシンを送り込んだメーカーのひとつがプジョーでした。205ターボ16はそのパフォーマンスをいかに発揮してトップ争いを演じて見せたのです。

しかしながら、そのあまりに高性能化したグループBにFIAは1987年からはより性能を抑えたグループAにレギュレーション変更を決定。プジョーはいったんWRCの舞台から退きます。そのプジョーが再びラリーに戻ってきたのは1995年。1994年から新しく2WD、自然吸気の2リッターエンジンに規定したF2キットカーと呼ばれるクラスが設定され、そこに合わせてプジョー306MAXIを開発したのでした。

グループAと比べて改造範囲が広く設定され、ホモロゲーションにはベース車両を改造するパーツ、キットを年間20台分生産すればよく、エンジンのチューニング範囲も幅広く認められ、吸気を制限するリストラクターの装備も必要なし。また、トラクションコントロールなどのドライバーエイドシステムの使用も可能でした。プジョーは1993年から販売していたコンパクトハッチ、306をベース車両としたF2キットカーを開発。市販車のイメージを残しつつ、大きく張り出した前後フェンダーで武装した車体はワイドトレッドを実現。960kgという軽量化された車体に2リッター直列4気筒を搭載。パワーは最終的には300馬力以上にまでチューンアップされ、4WDターボラリーカーを凌ぐ速さを見せたのです。特に、舗装路を舞台としたターマックラリーでは驚異的な速さを発揮。鋭いコーナリングや鮮やかな加速性能が多くのファンを魅了したのです。

1995年にフランス国内選手権に登場。1996年にはWRCの2Lクラスで開催されたモンテカルロ・ラリーに参加して2位に入賞。その後もターマックラリーのみにターゲットを絞って参戦。フランス国内選手権では1996年、97年と2年連続してチャンピオンを獲得、1998年のモンテカルロ・ラリーでは総合9位、W2Lクラスで優勝を飾るなど、1999年まで活躍し、ラリーファンにその走りを強く印象付けたのです。

The cars participating in the World Rally Championship (WRC), which is started in 1973, have changed in various ways depending on the regulation of the FIA. The Group B brought a great fever by its superfluous power and performance since 1983. One of the manufacturers that sent a powerful machine combined with turbocharger and four-wheel-drive system was the Peugeot, and the Peugeot 205 Turbo 16 showed its performance completely in the championship battles.

However, the FIA decided to change the Group B regulation into Group A with less performance from 1987. Peugeot once left the WRC stage. Since 1994, a class called the F2 Kit Car, which used 2WD, naturally aspirated 2 litre car, has been set up. The Peugeot 306 MAXI was developed accordingly and the Peugeot return to rally in 1995.

Remodeling range was set widely compared to Group A. In order to be homologated, manufacturers were required to produce 20 units with parts and kit per year on modify the base car. The tuning range of the engine was also widely recognized, and there is no need to equip the restrictor to limit the intake air. It was also possible to use driver-aid systems such as traction control.

The Peugeot had developed the F2 kit car based on the compact hatchback 306 car that has been on sale since 1993. While leaving the image of a commercial production car, the body armed with a large overhanging front and rear fender with wide tread. It was equipped with a 2-liter inline 4-cylinder on a lightweight body of 960 kg. The power was eventually tuned up to more than 300 horsepower, showing the speed that surpasses the 4WD turbo rally car. In particular, The Peugeot 306 MAXI showed tremendous speed in tarmac rallies. Its smart cornering and splendid acceleration performance attracted many fans.

The Peugeot 306 MAXI appeared at the French National Championships in 1995. In 1996, the Peugeot 306 MAXI participated in the FIA 2-Litre World Rally Cup (W2L) held in Monte Carlo Rally and finished second. After that, the Peugeot 306 MAXI focused on tarmac rallies only.

The Peugeot 306 MAXI won the French Rally Championship in 1996 and 1997 continuously, and won W2L class titles, and 9th in overall at the 1998 Monte Carlo Rally. The Peugeot 306 MAXI was active until 1999 and made a strong impression on rally fans.

組み立てを始める前に

この説明図をよく読んで工作の流れを掴み、塗装や組み立てなどの手順を考えて作業をしてください。

■このキットはディスプレイ専用プラスチックモデルキットです。接着剤・工具・塗料などは入っていませんので、別途をご用意ください。次のような道具があると便利です。

- プラスチックモデル用接着剤 (通常タイプ・溶剤タイプ)
- デザインナイフ (カッター) ●ニッパー ●ヤスリ各種
- プラスチックモデル用塗料 ●ピンバイス、ドリル ●パテ
- エポキシ系接着剤

※接着剤や塗料、工具などはそれぞれの取扱説明書に従って正しく使用してください。

■キットの部品や出来上がった完成品などは、直射日光や高温になる場所を避けて保管してください。

■部品を切り取った後のランナーや不要部品、ビニール袋などは各自自治体の定める分別収集基準に従って捨ててください。

Read Before Assembly

- Study the instructions thoroughly before assembly.
- When assembling this kit, tools including knives are used.
- Extra care should be taken to avoid personal injury.
- Read and follow the instructions supplied with paints and/or adhesive, if used.
- Use plastic adhesive and paints only (available separately).
- Use adhesive sparingly and ventilate room while constructing.
- Keep out of reach of small children.
- Children must not be allowed to suck any part, or pull vinyl bag over the head.

別売りの専用ディテールアップパーツと組み合わせればさらに細部まで再現可能! ※詳細はプラッツwebサイトをご確認ください。

Recommended Detail-up Parts (sold separately)

1/24 プジョー 306 マキシ 1996 モンテカルロラリー用ディテールアップパーツ

Detail-up Parts for 1/24 PEUGEOT 306 MAXI '96 MONTE CARLO RALLY

NE24009

使用する塗料 / Paints Required

■: Mr.カラーの番号 (GSIクレオス)

■ is the color number of Mr. Color of GSI Creos Corporation

H□: 水性ホビーカラー (GSIクレオス)

H□ is the color number of AQUEOUS HOBBY COLOR of GSI Creos Corporation.

1	ホワイト(白)	white	H 1	ホワイト(白)	white
3	レッド(赤)	red	H 3	レッド(赤)	red
5	ブルー(青)	blue	H 5	ブルー(青)	blue
8	シルバー(銀)	silver	H 8	シルバー(銀)	silver
28	黒鉄色	steel	H 18	黒鉄色	steel
33	つや消しブラック	flat black	H 12	つや消しブラック	flat black
39	ダークイエロー	dark yellow	H 79	サンディイエロー	dark yellow
47	クリアレッド	clear red	H 90	クリアレッド	clear red
49	クリアオレンジ	clear orange	H 92	クリアオレンジ	clear orange
61	焼鉄色	burnt iron	H 76	焼鉄色	burnt iron
76	メタリックブルー	metallic blue	H 88	メタリックブルー	metallic blue
92	セミグロスブラック	semi gloss black	H 2 + H 12	H2 ブラック+H12つや消しブラック	semi gloss black
A 8 (1)・9 (1)	C8 シルバー(銀)+C9 ゴールド(金)	silver +gold	H 8 + H 3	H8 シルバー(銀)+H9 ゴールド(金)	silver +gold

組み立て方法 / How to Assembly

①部品の切り取り/Cut off the parts

部品をランナー(枠)からニッパーで切り取ります。切り口などカッターやヤスリを使い、きれいに仕上げます。

Use nippers to cut off the parts, and finish any burr remaining on parts using a knife or file.

②部品の接着/Cement the parts

仮組みをして合わせ具合を確認してから、接着面に少量の接着剤を塗り、接着します。
※接着面以外の部分に接着剤がつかないように注意しましょう

After a test fitting to confirm cement position, apply a small amount of cement to the cementing surface.

※Be careful not to apply cement to the part other than the cementing surface.

③部品の塗装/Painting

接着剤が十分に乾いたら、塗装をします。 ※風通しの良い場所で、晴れた日に塗装をしましょう
Paint the parts after the cement is completely dried in well ventilated place and sunny day.

デカールの貼り方 / How to Apply Decals

①貼りたいデカールを台紙ごと切り取り、切り取ったデカールを水またはぬるま湯に10秒程浸します。

②台紙ごと引き上げ、布やティッシュペーパーなどの上に置き、余分な水分を吸い取らせませす。

③台紙の端を持ち、デカールをスライドさせながら所定の位置に貼ります。

④位置は指先に少量の水をつけ、少しずつずらしながら微調整してください。

⑤デカール内側に残った気泡や水分は、柔らかい布や綿棒などで押し出すように取り除いてください。

⑥貼り終わったデカールは、十分に乾くまで乾かないよう注意してください。

※1 凹凸に馴染みにくい場合は、蒸気タオルや市販のデカール軟化剤を使用してください。

※2 デカールの上からクリアーが付る場合は、事前に余ったデカールでテストを行い、問題がないか確認を行ってください。

① Cut out the decal into the desired shape and dip the decal in water/hot water over 10 seconds.

② Pull the decals sheet and put it on a cloth or tissue paper to absorb extra water.

③ Hold the edge of decal sheet and slide it gently onto the desired position.

④ Apply a little water to your fingertips and adjust the decals with a little shift.

⑤ Press out the extra water and air bubbles with a soft cloth or a cotton bud.

⑥ Be careful not to touch the decal until it is dry completely.

※1 Use a steamed towel or a decal softener to smooth the surface. ※2 Test before using clear coating.

アイコンの意味 / Icon Definition

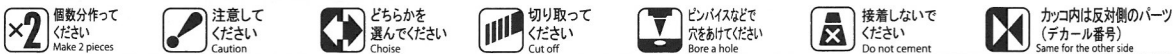

1 リアサスペンションの組み立て / Rear Suspension Assembly

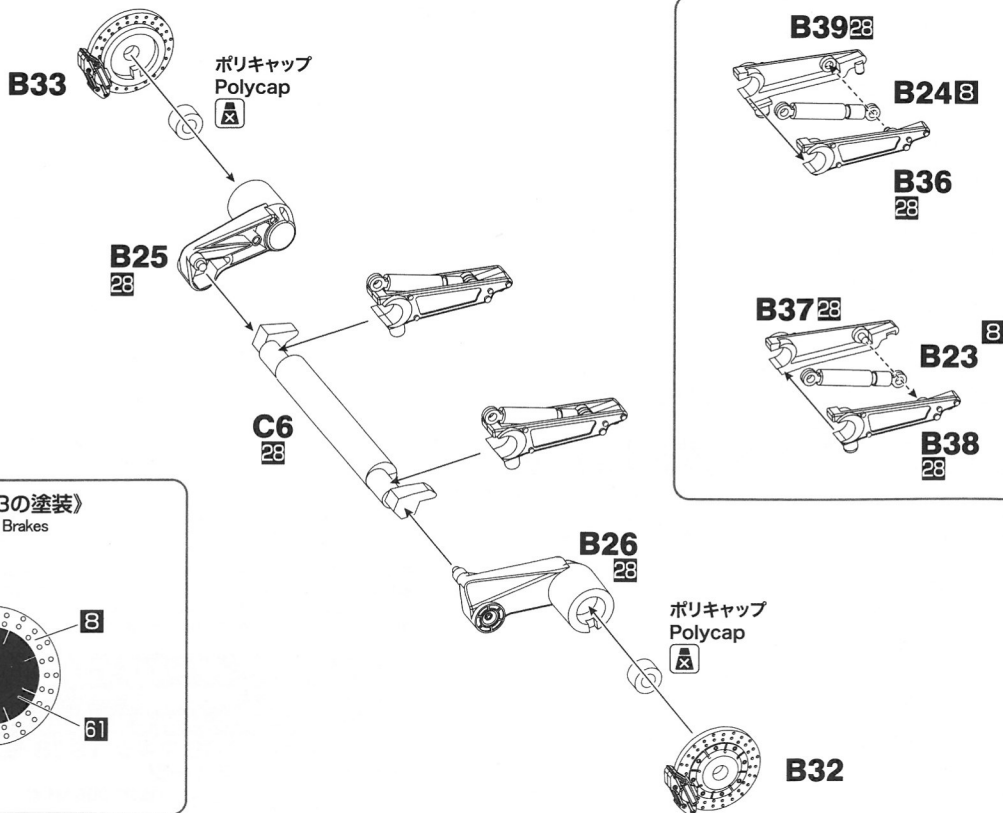

② フロントサスペンションの組み立て / Front Suspension Assembly

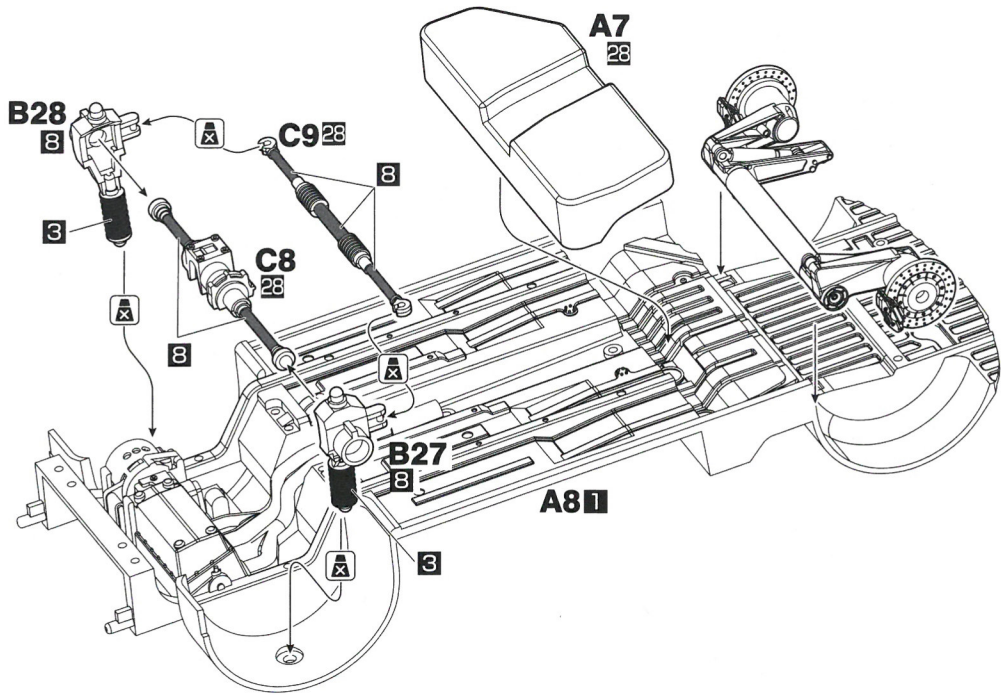

③ シャーシ下面の組み立て / Underside of Chassis Assembly

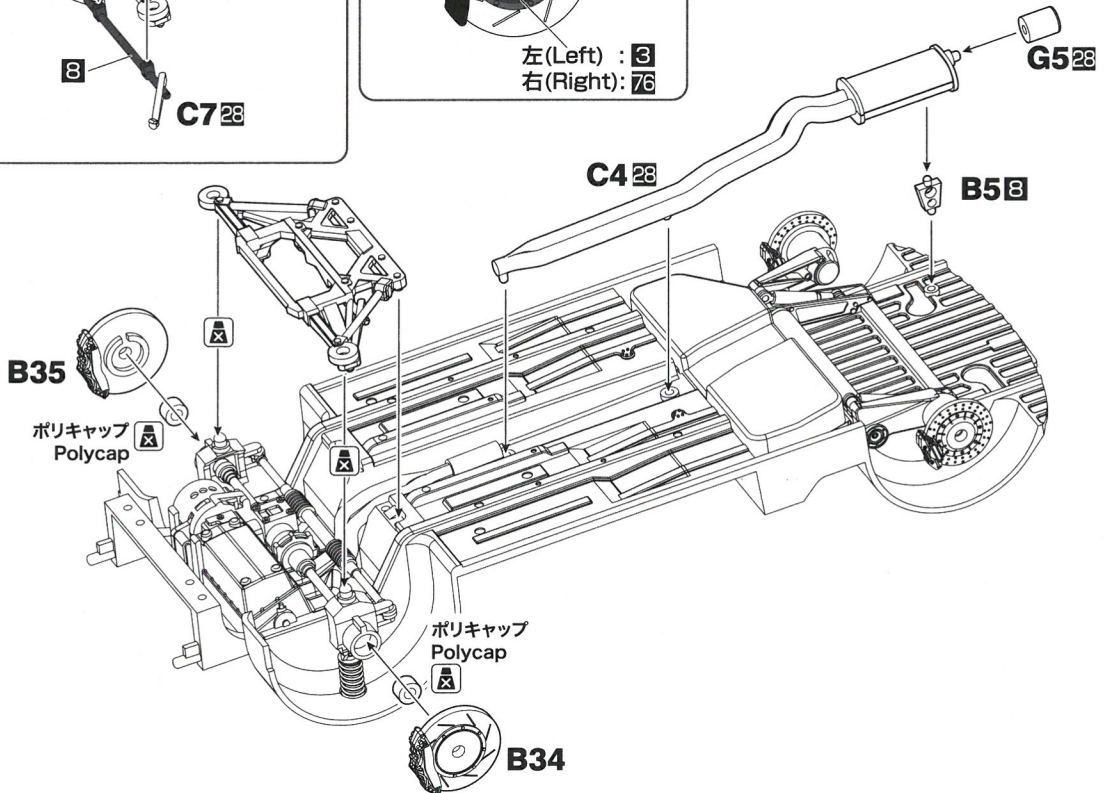
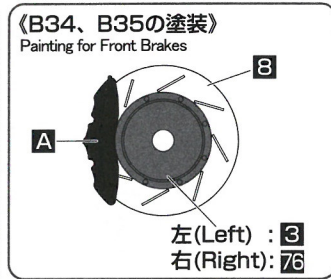
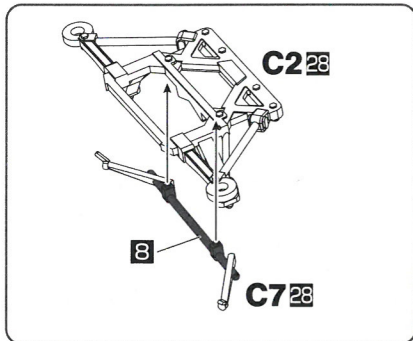

4 インテリアの組み立て / Interior Assembly

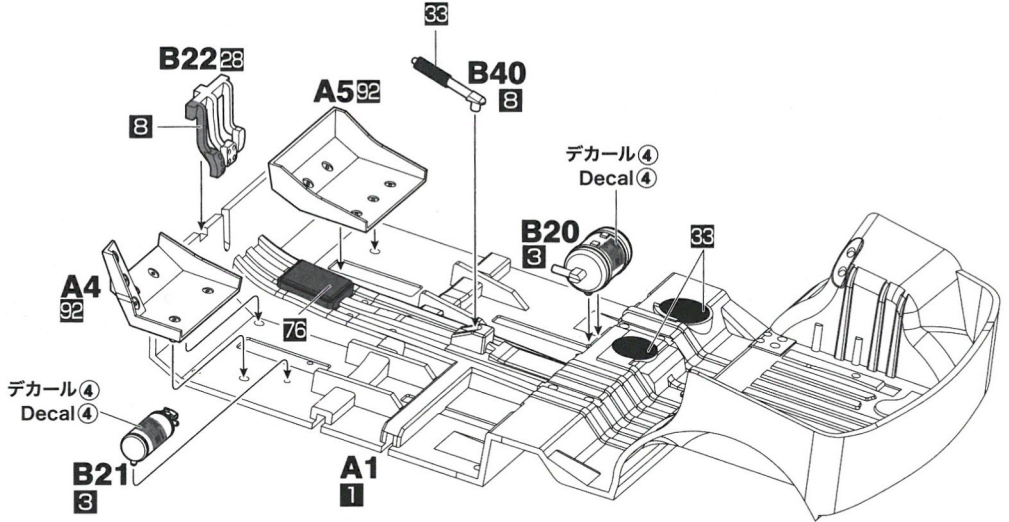

5 ロールバーの組み立て / Roll Bar Assembly

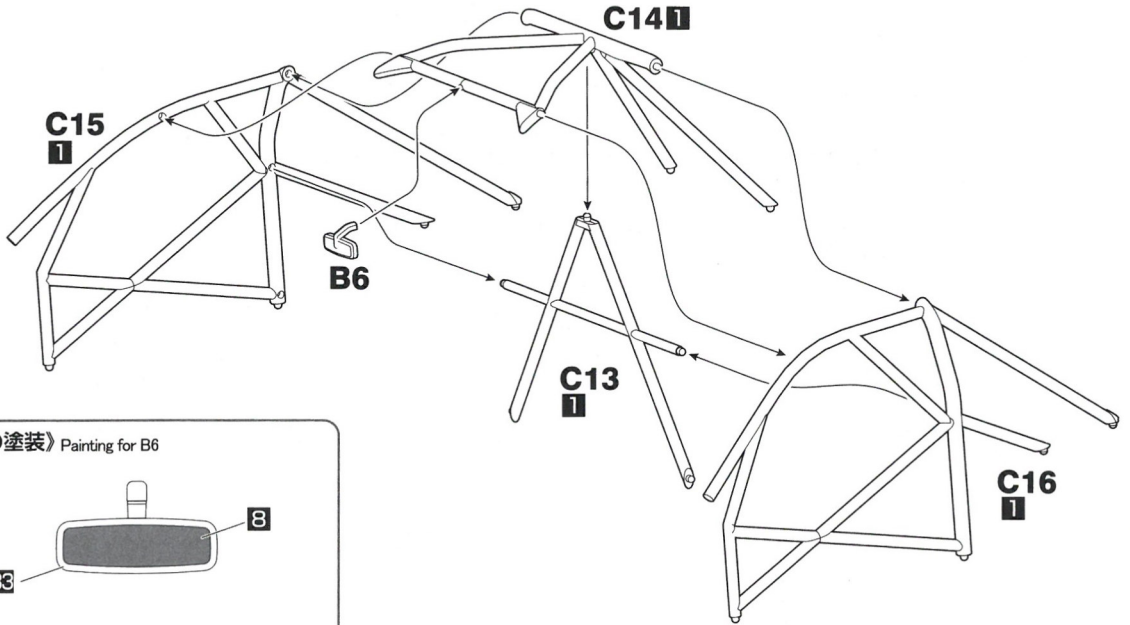

《B6の塗装》 Painting for B6

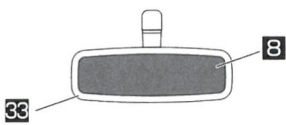

6 ダッシュボードの組み立て / Dashboard Assembly

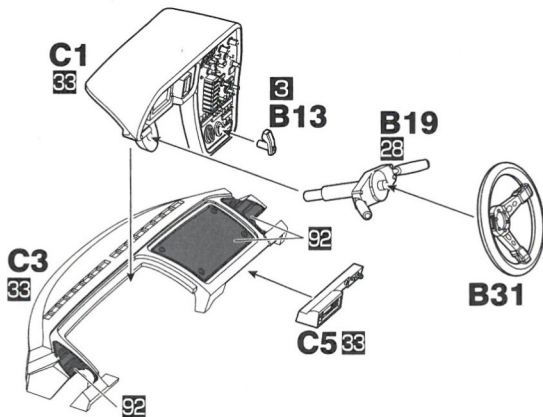

《B31の塗装》
Painting for B31

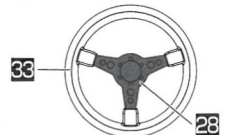

デカール/Decal

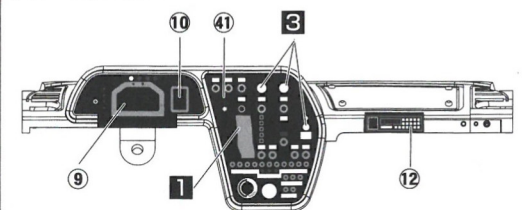

7 シートの取り付け / Seat Assembly

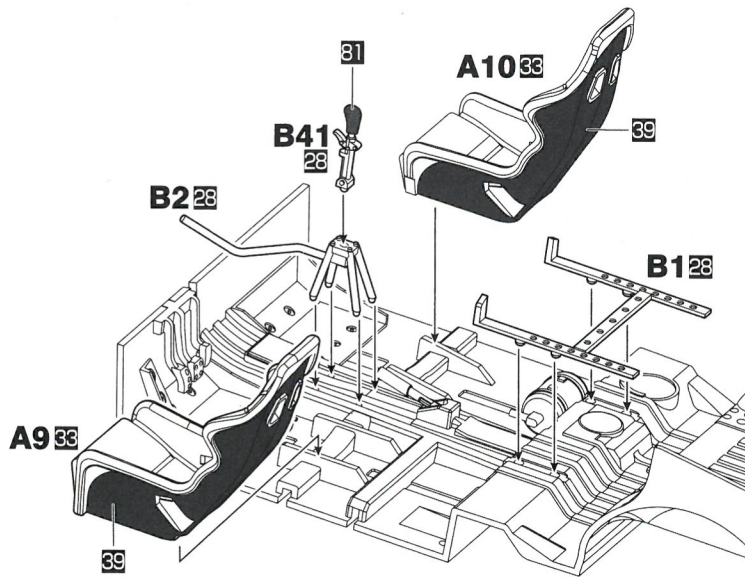

デカール/Decal



8 ロールバーの取り付け / Attaching Roll Bar

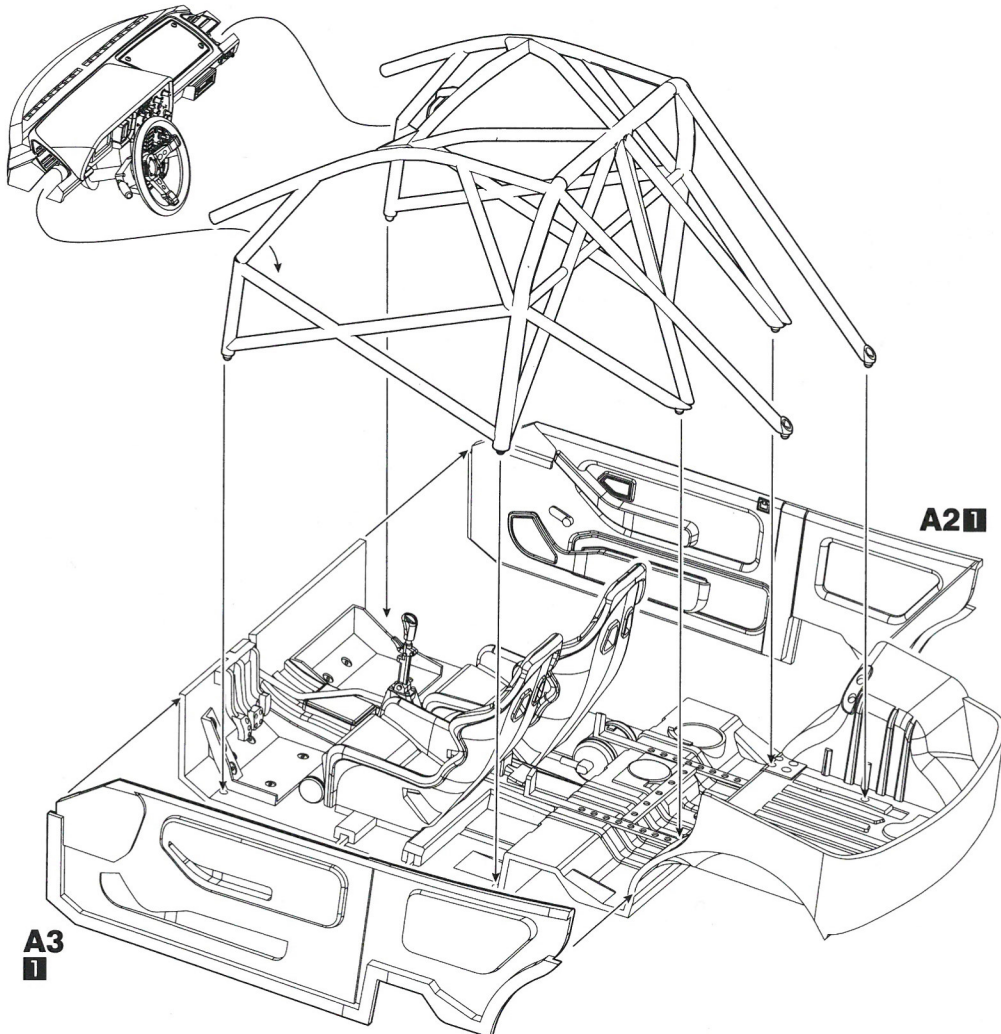

9 タイヤの取り付け / Tires Assembly

×5

W1
1

デカール④②
Decal ④②

デカール⑦③
Decal ⑦③

デカール⑦④
Decal ⑦④

Tire
タイヤ

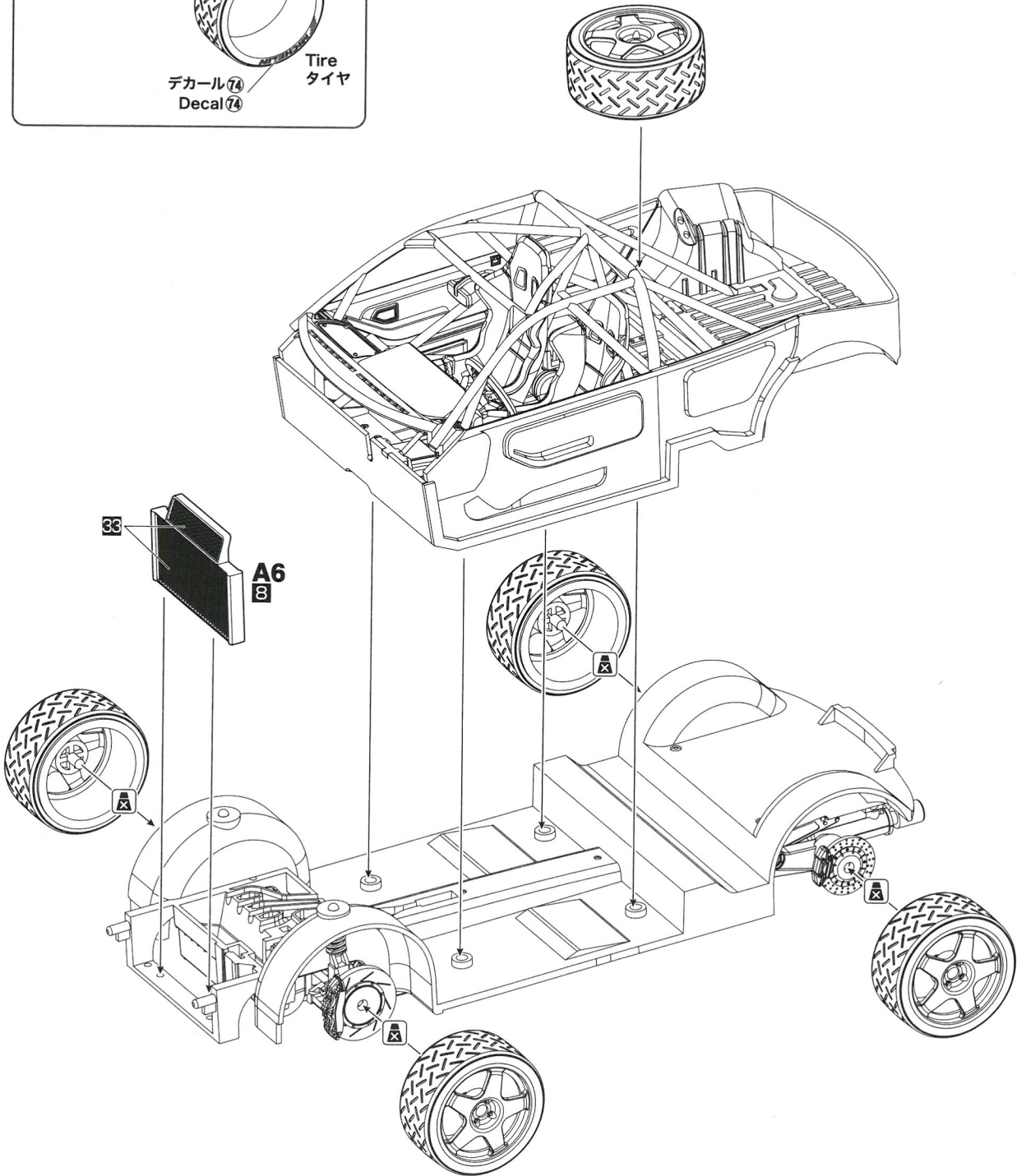

10 ボディの組み立て / Attaching Body

※ボディをスプレー塗装したあと、フロントウィンドウが塗料の厚みで入らなくなる場合があります。
その時は塗料面を少し削るなど調整してください。

After the body is spray-painted, the front window may not fit the frame properly due to the thickness of paint.
Adjust by cutting the painted surface.

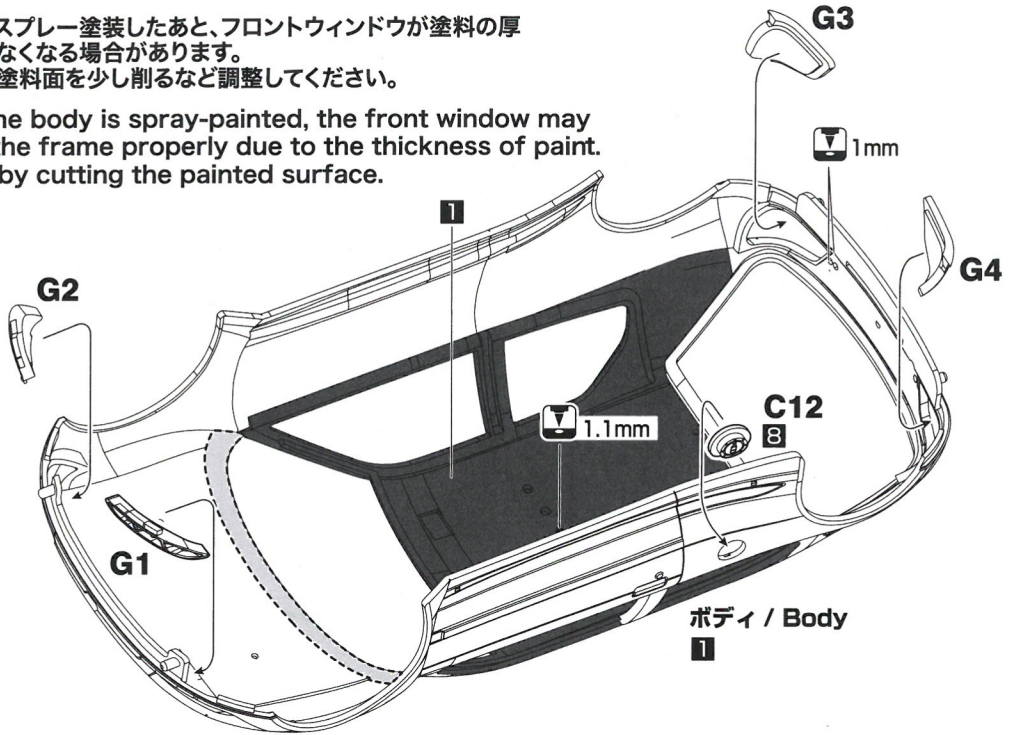

11 前後バンパーの取り付け / Attaching Front and Rear Bumper

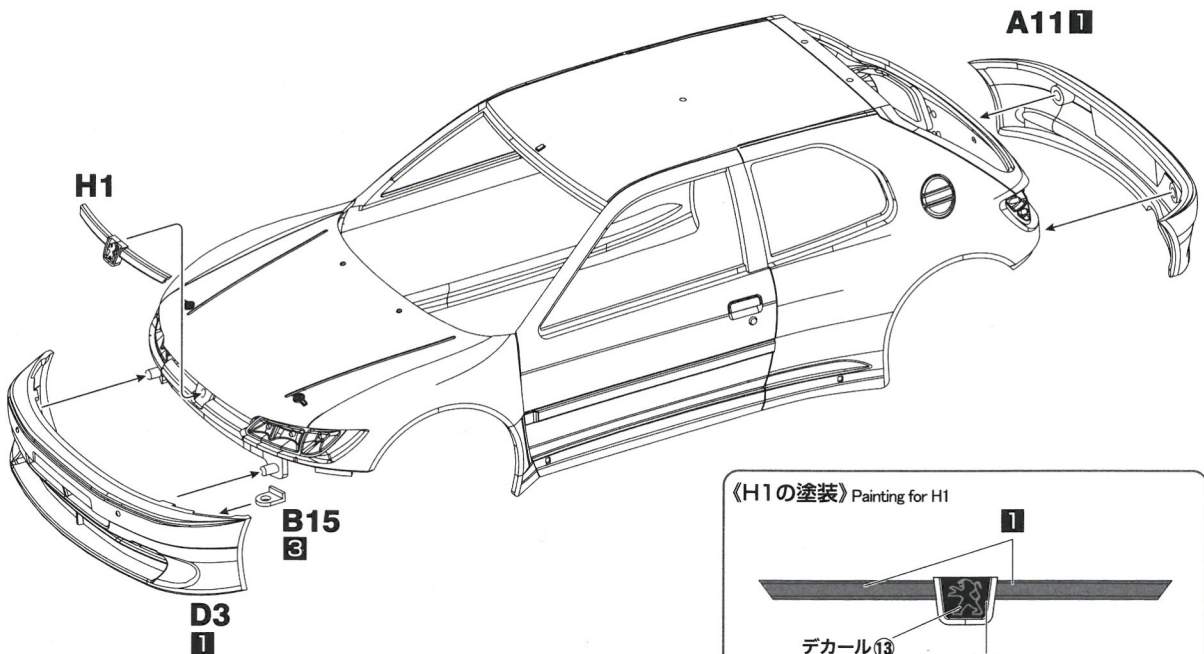

12 ウィンドウの取り付け /
Attaching Windows

デカール/Decal

J1 . J2

91 (96) 94 (93)

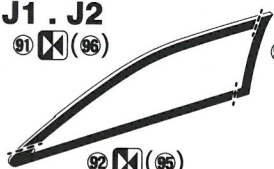

J3 . J4

89 (90)

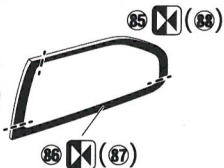

J5

92

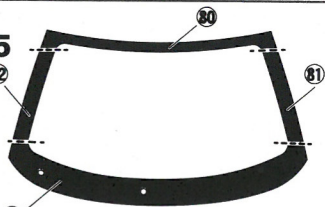

J6

98

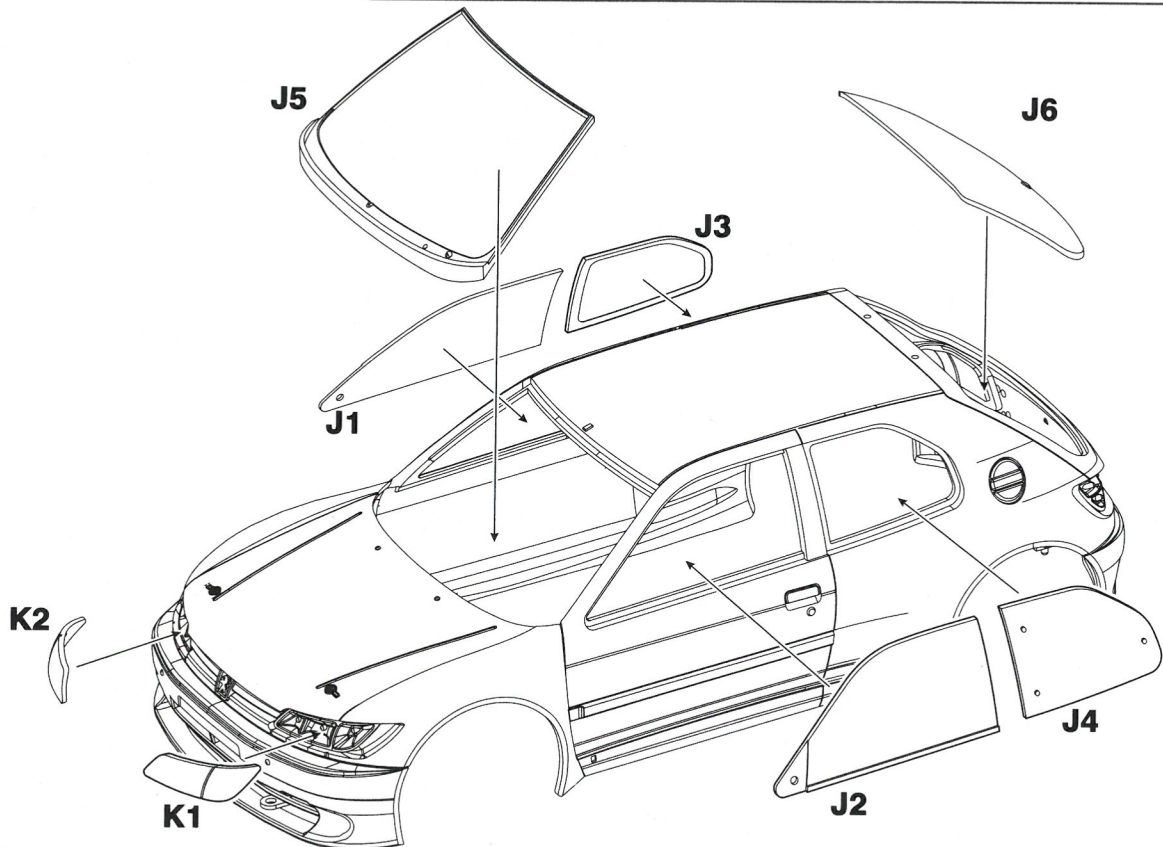
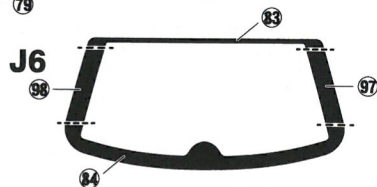

13 テールライトの組み立て / Tail Light Assembly

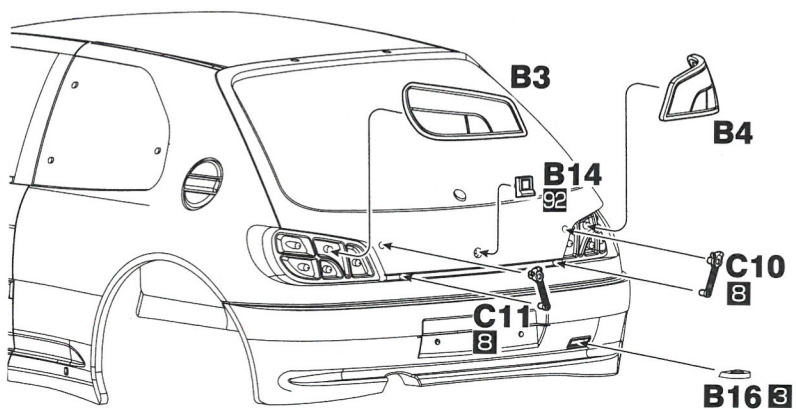

《B3、B4の塗装》Painting for B3, B4

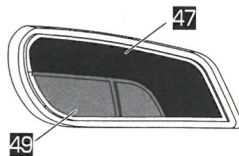

14 ボディの取り付け / Attaching Body

ドアミラーの組み立て / Side Mirror Assembly



※ B9、B10 パーツの塗装は、
カーナンバーによって異なります。
選んで塗装してください。
Choose the paint by the car number

- 5** No.1
- 3** No.5

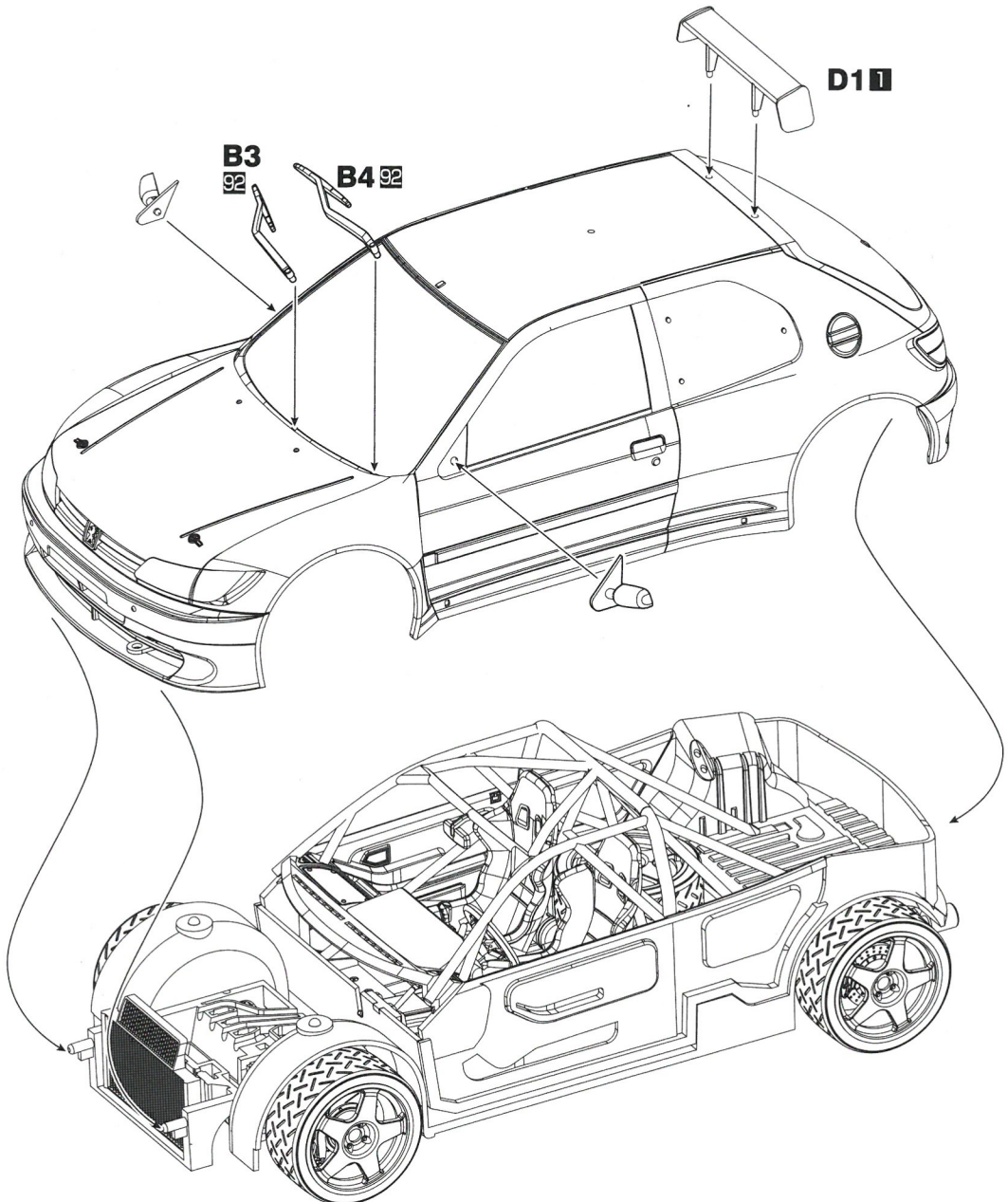

15 アンテナの取り付け / Attaching Antenna

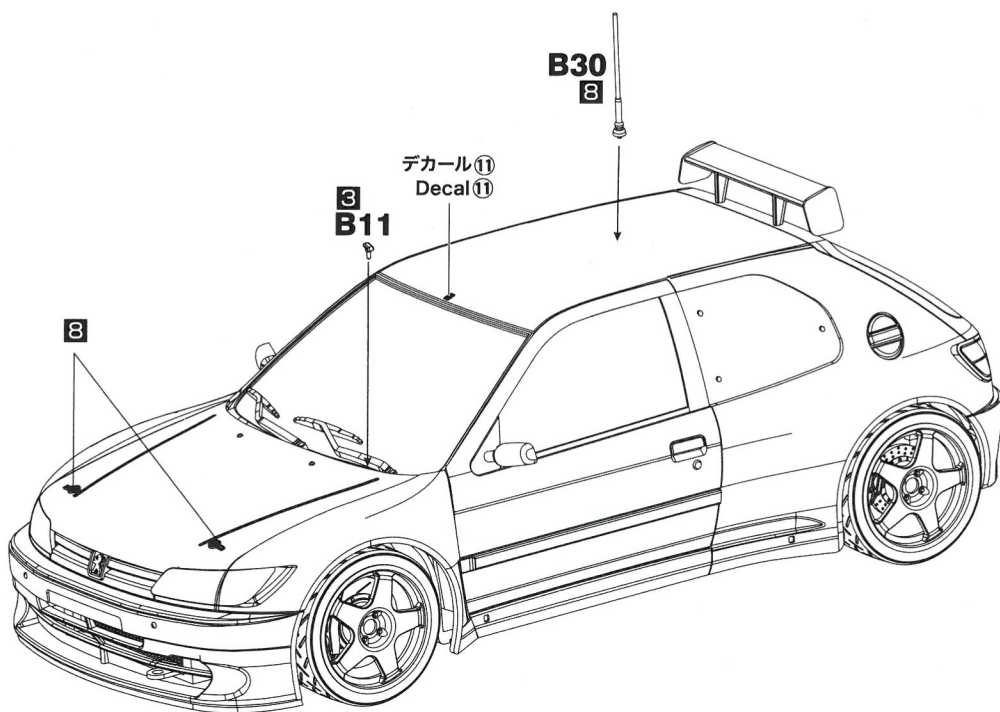

16 完成 / Completed

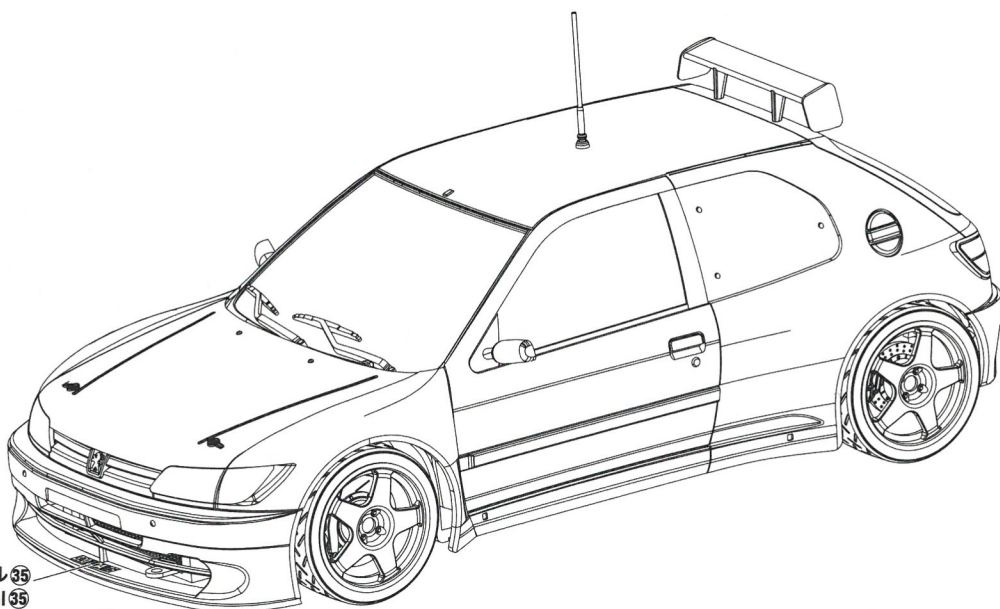

デカール⑳
Decal ⑳

ゼッケン5の場合は ㉔
Apply ㉔ to Car No.5

塗装 & デカール / Painting & Marking

※ 53, 54, 67, 68, 78 を先に貼ってください。
Apply 53, 54, 67, 68, 78 ahead of the other markings.

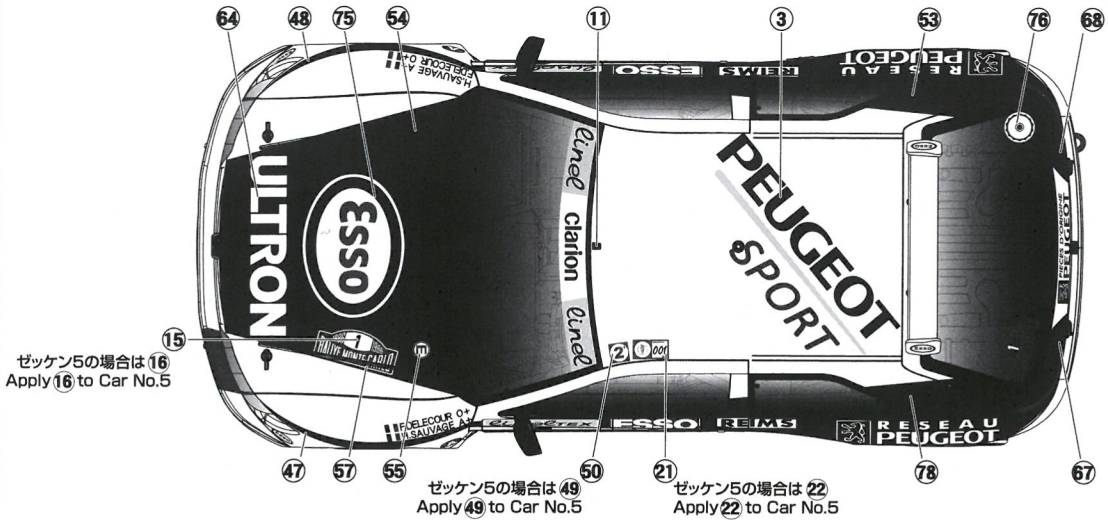

27, 28 は、18 を貼った後に貼ります。
Apply 27, 28 after 18

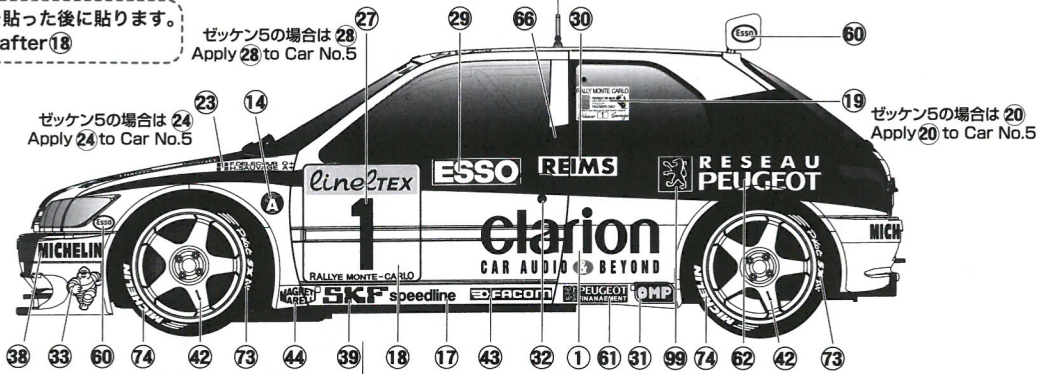

27, 28 は、18 を貼った後に貼ります。
Apply 27, 28 after 18

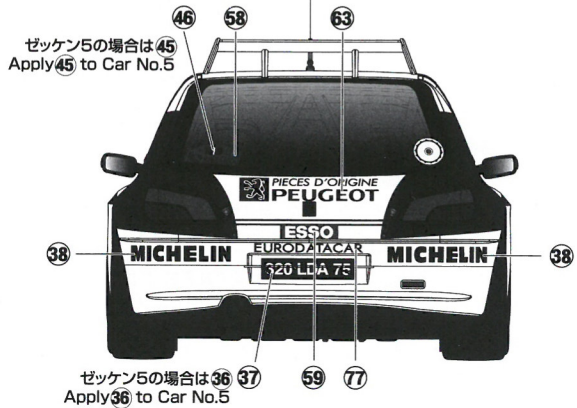
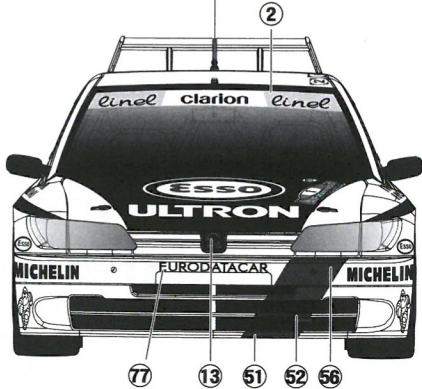
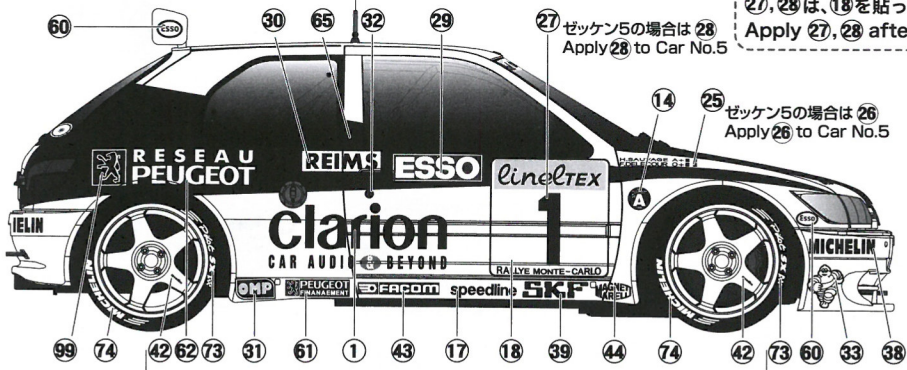

部品図 / Parts

キット内容を確認してから組み立てましょう。 / Confirm the contents of the Kit and Read the instructions before assembly.

ボディ/Body

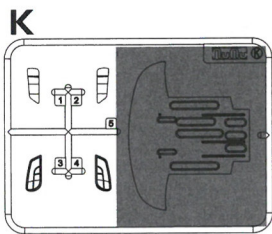
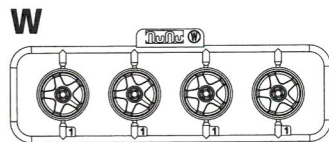
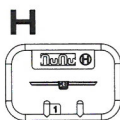
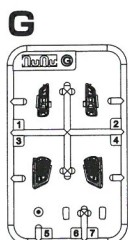
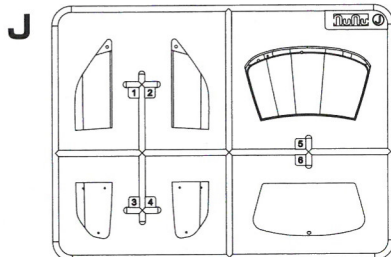
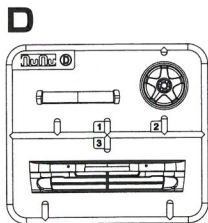
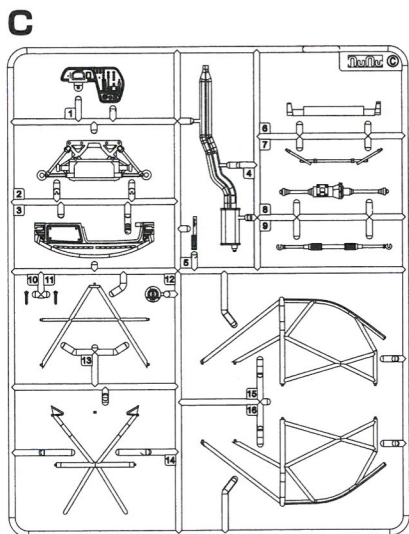
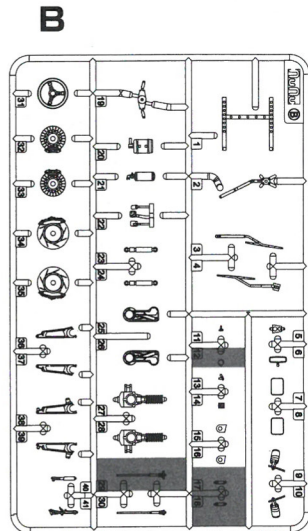
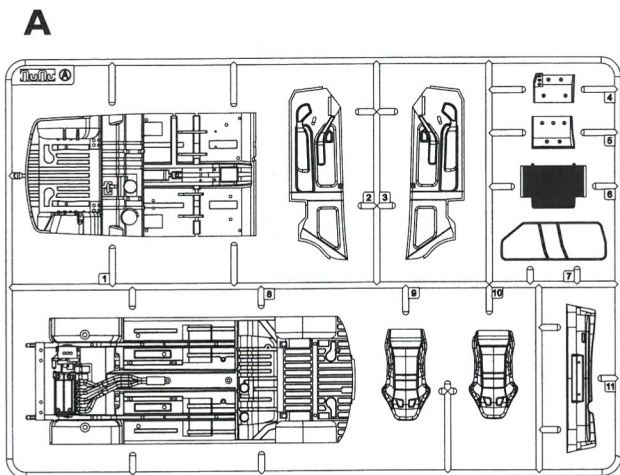
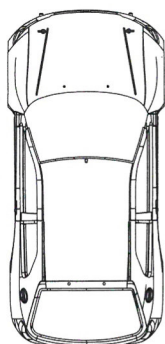

デカール/Decal

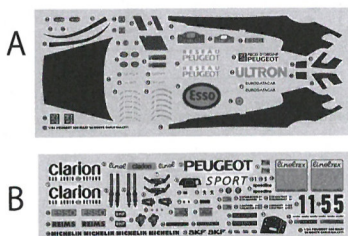

ポリキャップ
Polycap

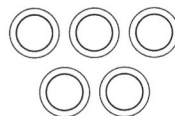

タイヤ
Tire

※ 編みかけパーツは、使用しません。 Do not use the parts in shaded.

アフターサービス

部品の不足や不良に関してはお手数ですが、お客様のお名前、ご住所、電話番号、商品名、不足部品の名称(番号)数量、を明記の上、メールまたは電話/FAX、お手紙でご請求ください。無償で正規の部品を送付させていただきます。また破損、紛失については、実費で部品をお分けいたしております。お手数ですがメールまたは電話/FAXでお客様のお名前、ご住所、電話番号、商品名、部品名(番号)をお知らせいただければ、弊社から送料を含めた金額および送金方法をお知らせいたします。

- ※ 1 部品の在庫には限りがございますので万一、在庫切れの場合はご容赦下さい。
- ※ 2 デカールは不足・不良分のみ対応とさせていただきます。お客様の破損・紛失には対応できない場合があります。

■電話/FAXでの受付

TEL: 054-345-2047 (AM10:00~PM4:00) FAX: 054-345-2285

■メールでの受付

カスタマーサービス係: cs@platz-hobby.com

■お手紙での受付、部品代金の送付先

〒424-0065 静岡県静岡市清水区長崎 64-1
有限会社プラッツ 部品請求係 宛