

Marking & Painting

マーキング及び塗装図 Markierungen und Bemalung Decoration et Peinture Marchio & Pittura 標貼及着色指示

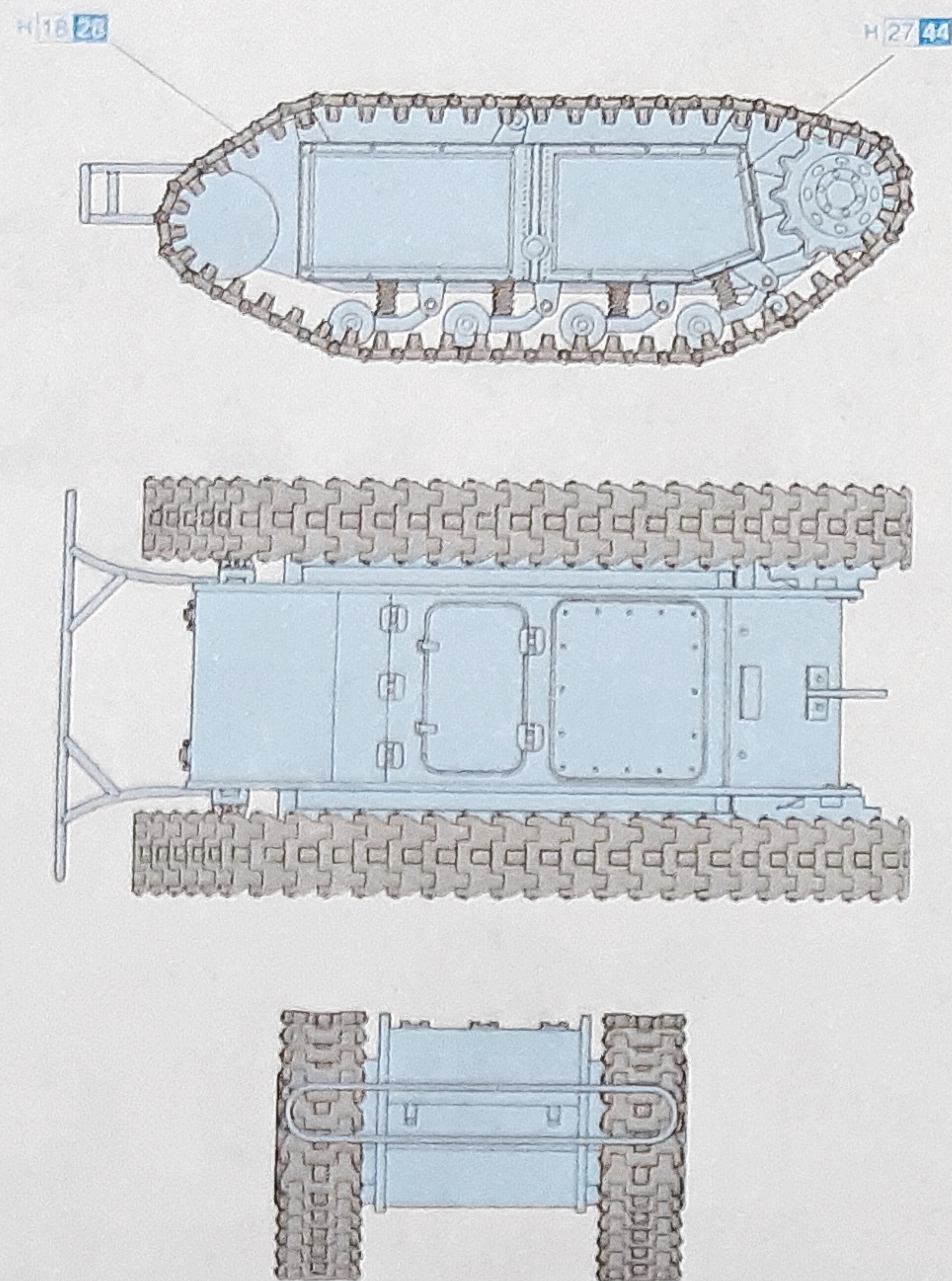

1:35 '39-'45 SERIES GERMAN ENGINEERS w/GOLIATH DEMOLITION VEHICLES

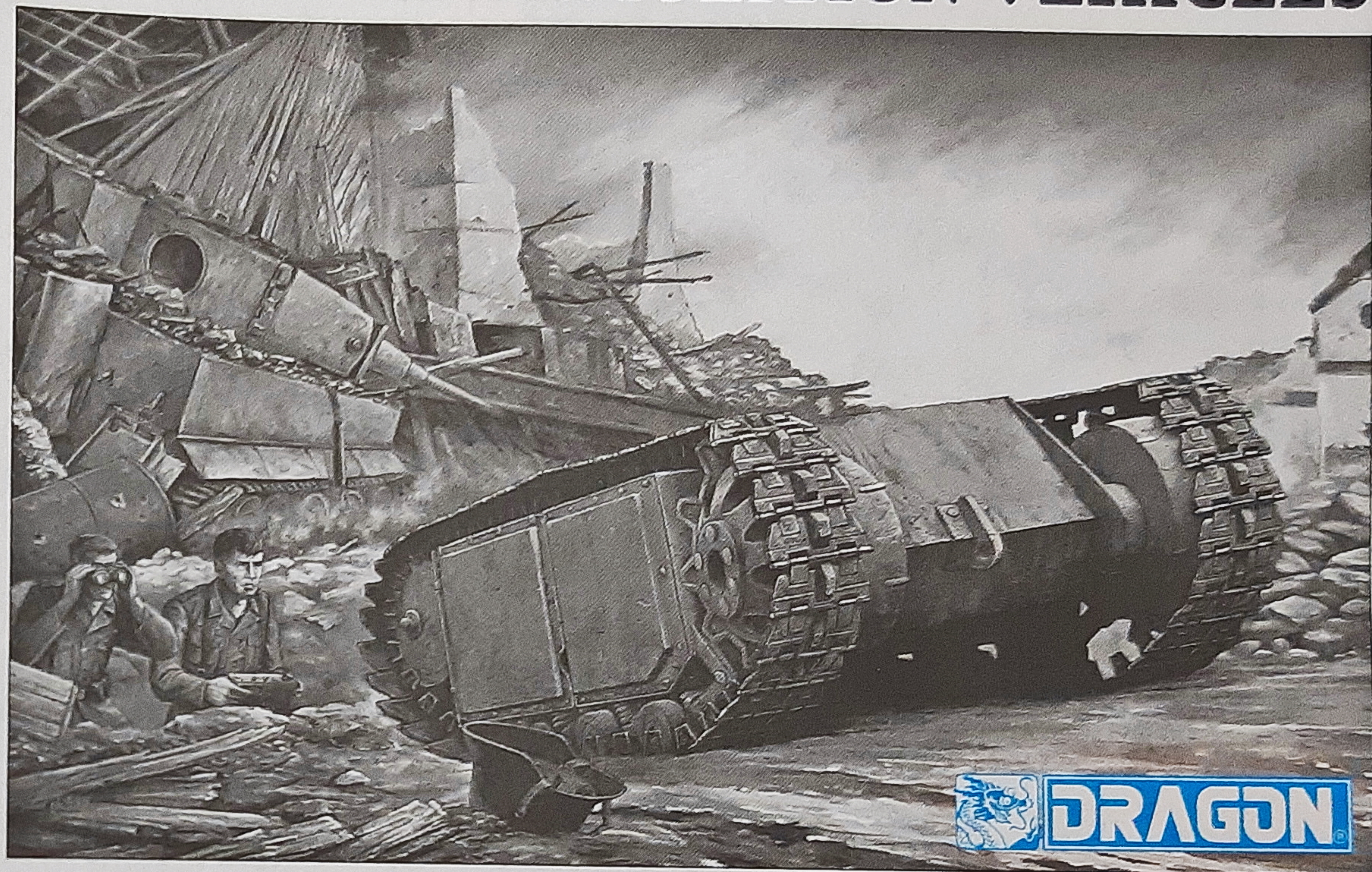

KIT NO. 6103



Copyright © 1999
Printed in Hong Kong
6103-01

■デカールの貼付け
デカールを貼付ける際の正しい手順は、必ずしも決まっておらず、あくまで参考としてください。
塗料が乾いた後にデカールを貼付けるのは、デカールの裏面に塗料が乾いた後に貼付けるのが正しいです。
デカールを貼付ける際の正しい手順は、必ずしも決まっておらず、あくまで参考としてください。
デカールを貼付ける際の正しい手順は、必ずしも決まっておらず、あくまで参考としてください。

■Correct Method for Applying Decals
1. Clean model surface with wet cloth.
2. Cut each design out of decal sheet and dip them in warm water for 20 seconds.
3. Check with finger tip if design is loose on base paper. If so, place it on proper position on model and slide off base paper leaving design on model.
4. Move design to exact position with wet finger tip, and push out excess water and air bubbles under decal with soft cotton cloth.
5. When design get the edge of wet cloth remain, glide soft cloth around decal.

■Das Korrekte Aufbringen der Abziehbilder
1. Oberflache des Modells mit feuchtem Tuch reinigen.
2. Jedes Motiv einzeln aus dem Bogen heraus schneiden und 20 Sekunden in warmem Wasser tauchen.
3. Mit dem Finger prufen, ob sich das Motiv vom Tragepapier gelost hat. Wenn ja, so schieben Sie es vom Papier weg und seine genaue Position auf dem Modell.
4. Korrigieren Sie die exakte Lage mit nasser Fingerspitze und drucken Sie Wasserblasen unter dem Abziehbild mit einem weichen Baumwolltuch weg.
5. Endfertig! Sie kann Abziehen der Abziehbilder die Wasserreste mit einem feuchten Tuch.

■Comment appliquer les decalcomanies correctement
1. Nettoyer la surface du modele avec un chiffon humide.
2. Decouper chaque decalcomanie de sa feuille de papier et la plonger dans l'eau tiede pendant vingt secondes.
3. Verifier avec le bout du doigt si le dessin se libere de son papier support. Si oui, le positionner a l'emplacement choisi sur le modele et retirer doucement le papier support.
4. Positionner la decalcomanie correctement avec un doigt humide et epurger tout residu d'eau et toutes bulles d'air sous la decalcomanie avec un chiffon doux.
5. Quand les decalcomanies sont seches, glisser le doigt autour des decalcomanies avec un chiffon humide.

■Modo esatto per applicare le decalcomanie
1. Pulire la superficie del modello con un panno umido.
2. Ritagliare ciascun disegno dal foglio decalcomanie e immergerli in acqua calda per 20 secondi.
3. Controllare col polpastrello se il disegno e allentato sulla base di carta. In questo caso, applicarlo nella esatta posizione sul modello facendo scivolare dalla base di carta.
4. Spostare il disegno nella esatta posizione mediante il polpastrello umido, quindi togliere l'acqua in eccesso e le bolle d'aria sotto la decalcomania mediante un panno soffice di cotone.
5. Quando la decalcomanie sono asciutte, togliere con un panno umido l'eccesso di colla intorno alla decalcomania stessa.

■貼上水印標貼的正確方法：
1. 用濕布將模型表面擦淨。
2. 將每個標貼從紙上剪下，並將其浸入約20秒。
3. 用指尖檢查標貼是否已鬆動。如果是，則將其移至模型上的正確位置，並小心地將其從紙上移開。
4. 用濕指將標貼移至正確的位置，並用柔軟的棉質布擦去標貼下的水和氣泡。
5. 標貼乾燥後，用濕布擦去標貼周圍的膠水，以確保標貼牢固貼合。

x 2

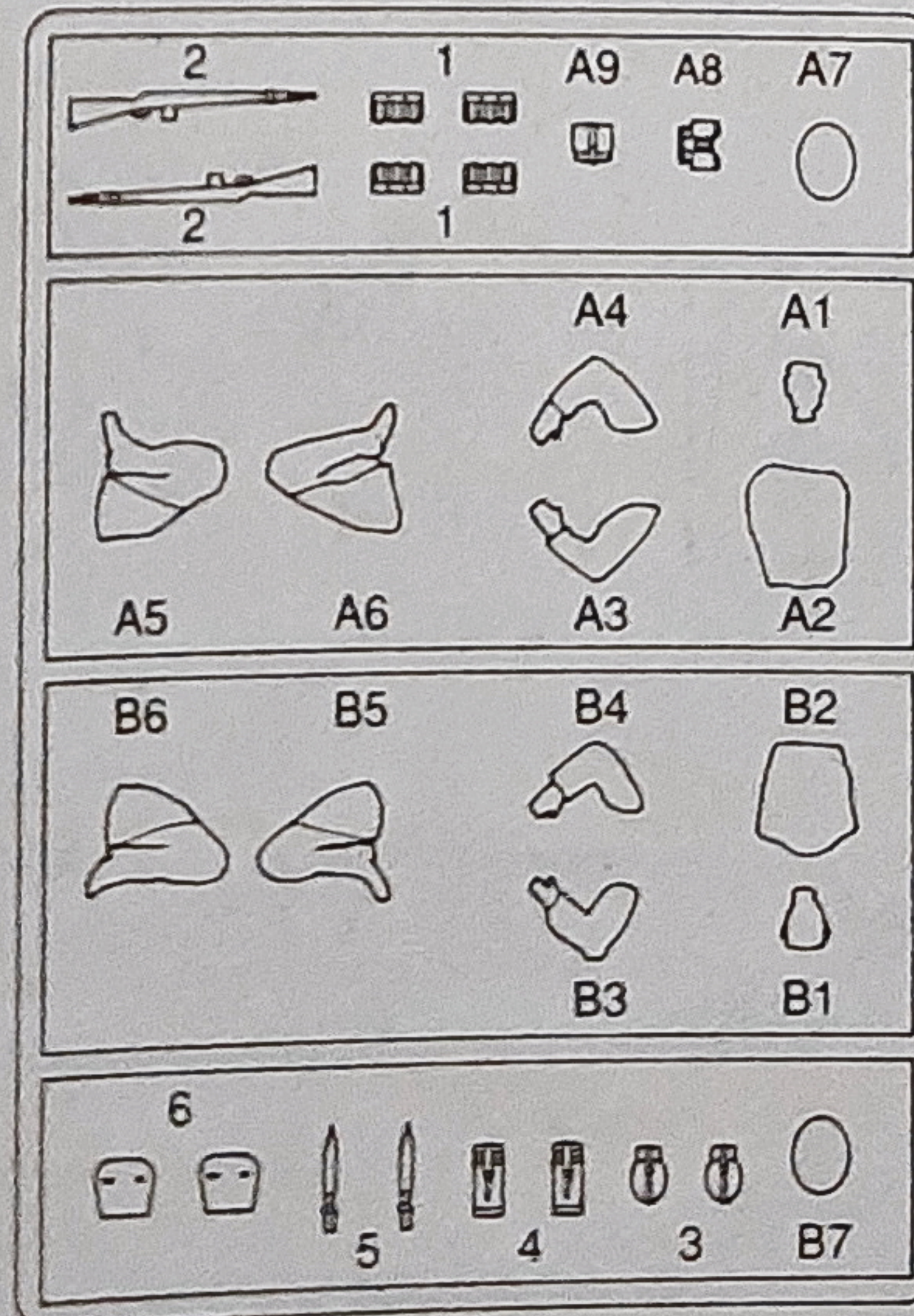

C x 2

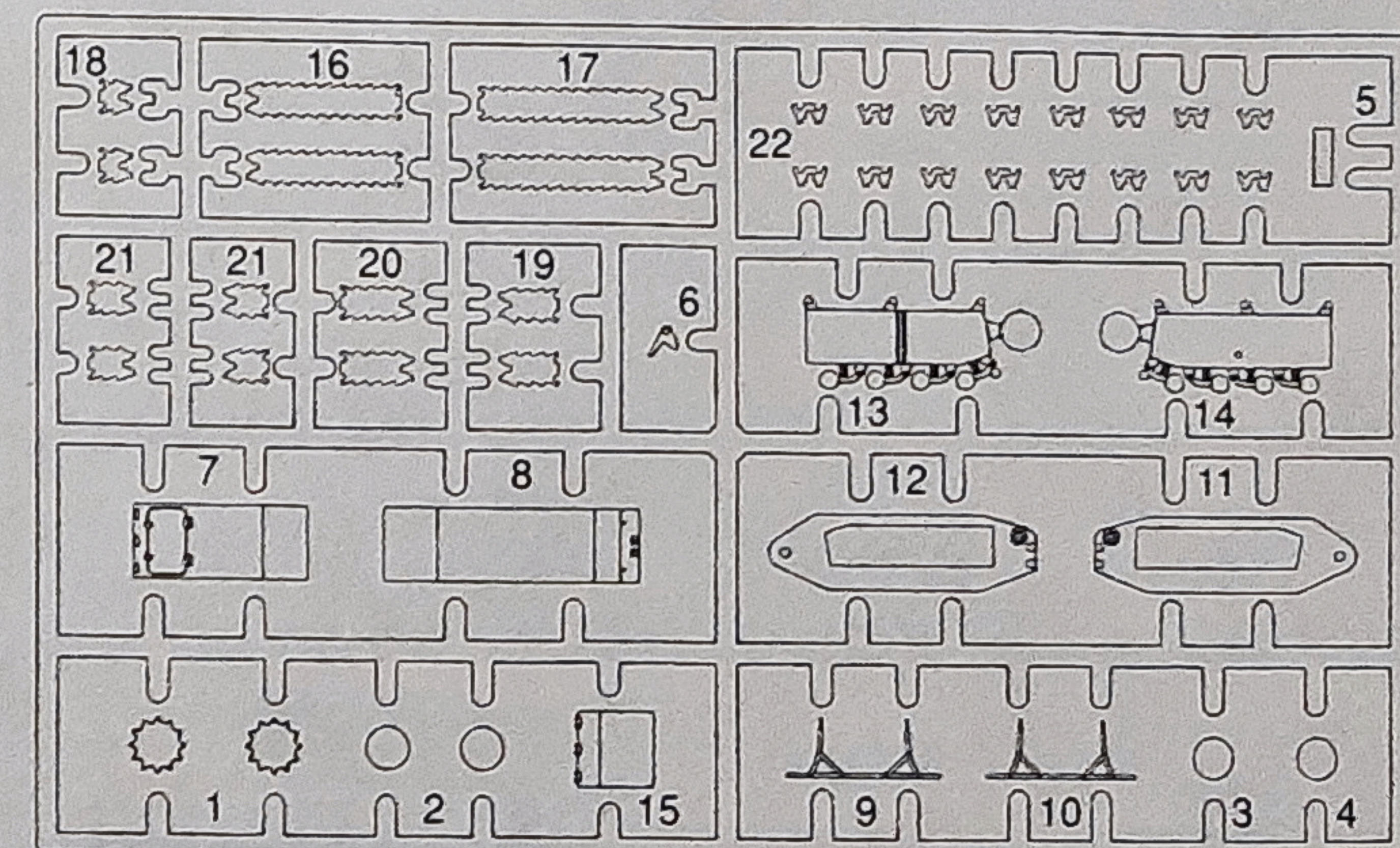

1

x2
2 コツクってください
MAKE 2pcs
2 TEILE FERTIGEN
EFFECTUER 2 PIECES
FARE DUE PEZZI
TEE 2 KPL
GOR 2 ST
製作二組

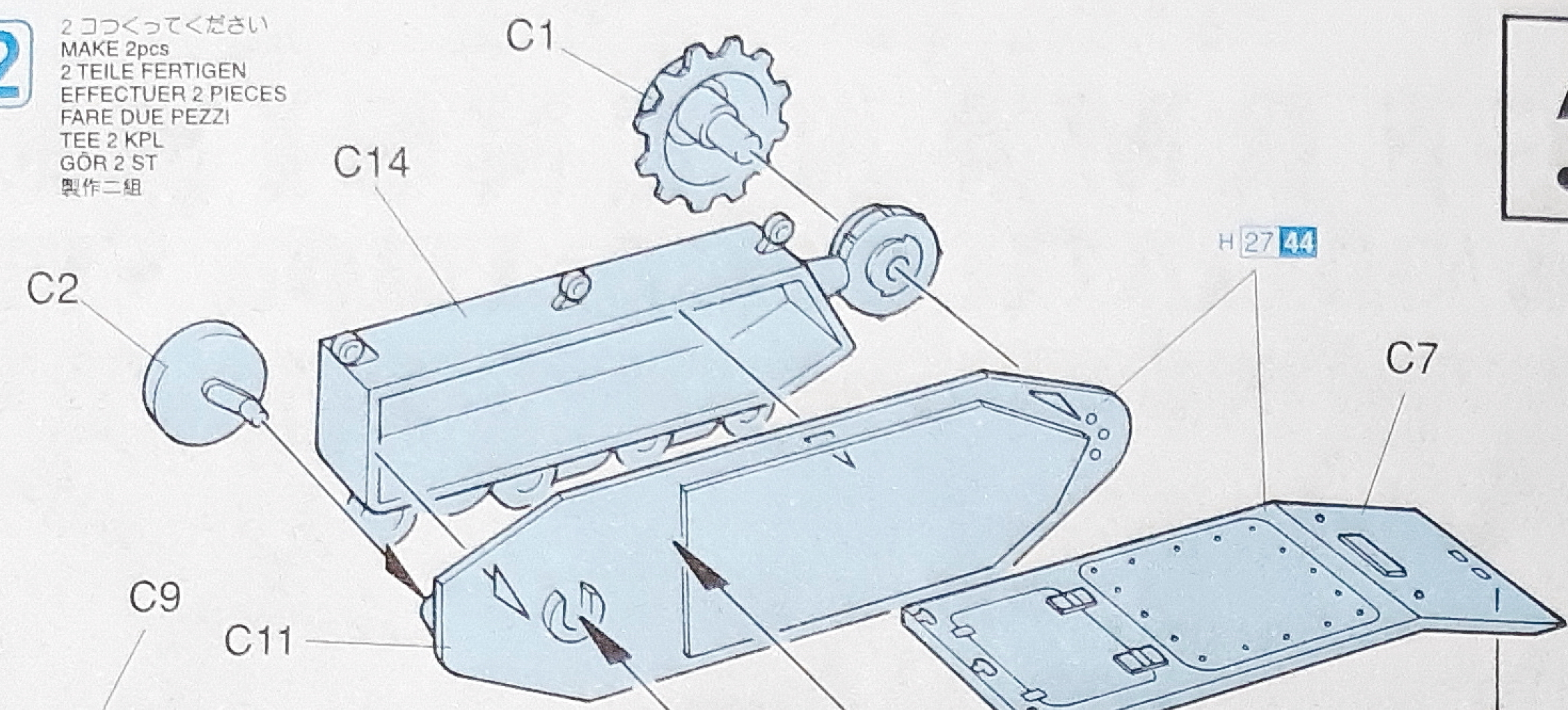

2

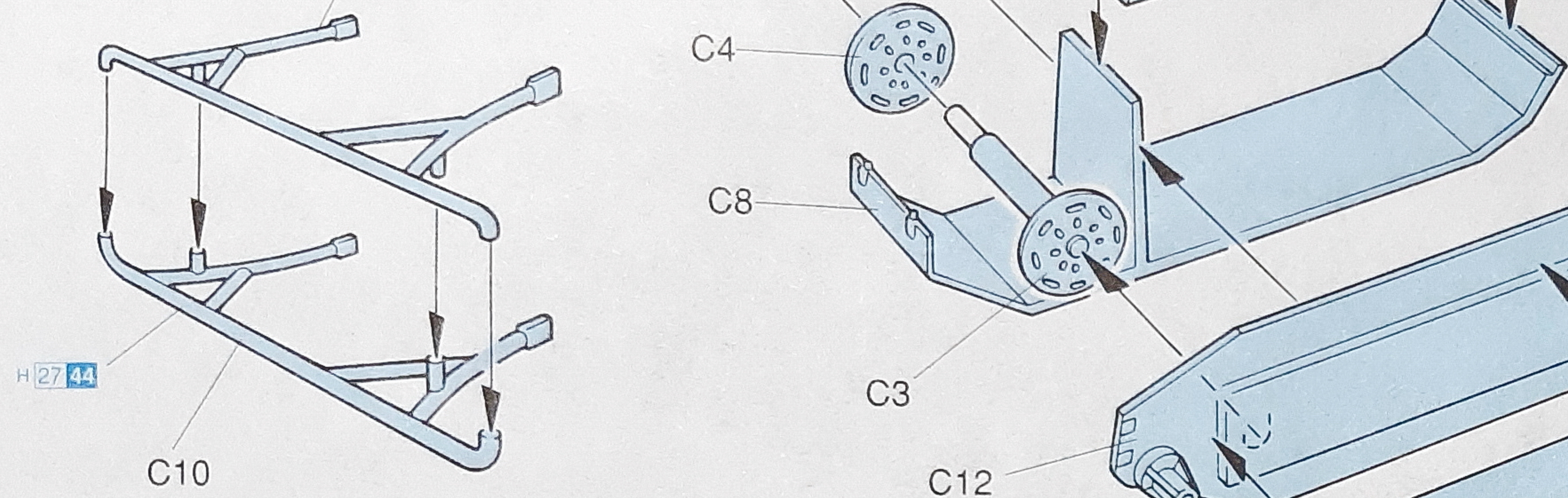

3

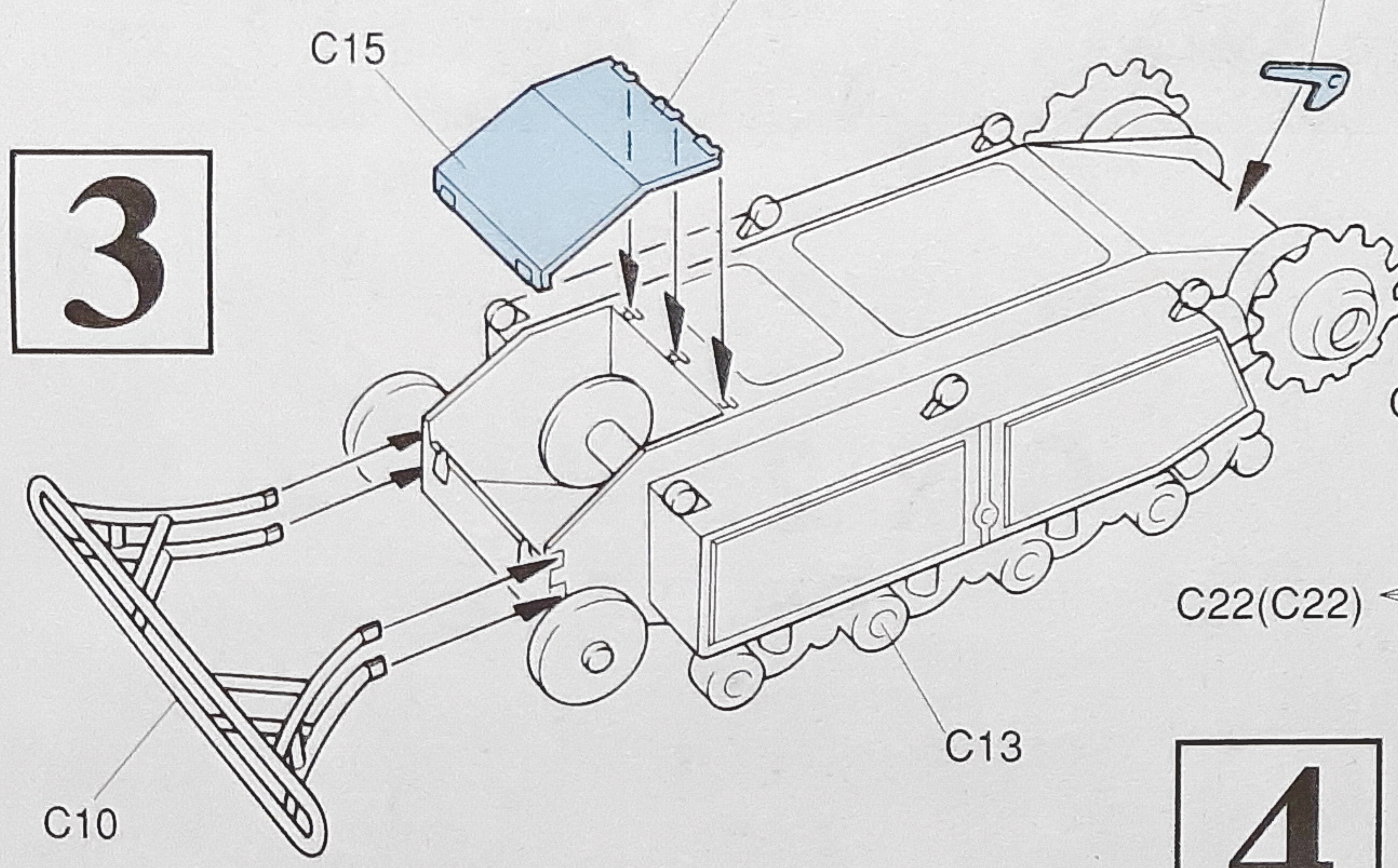

4

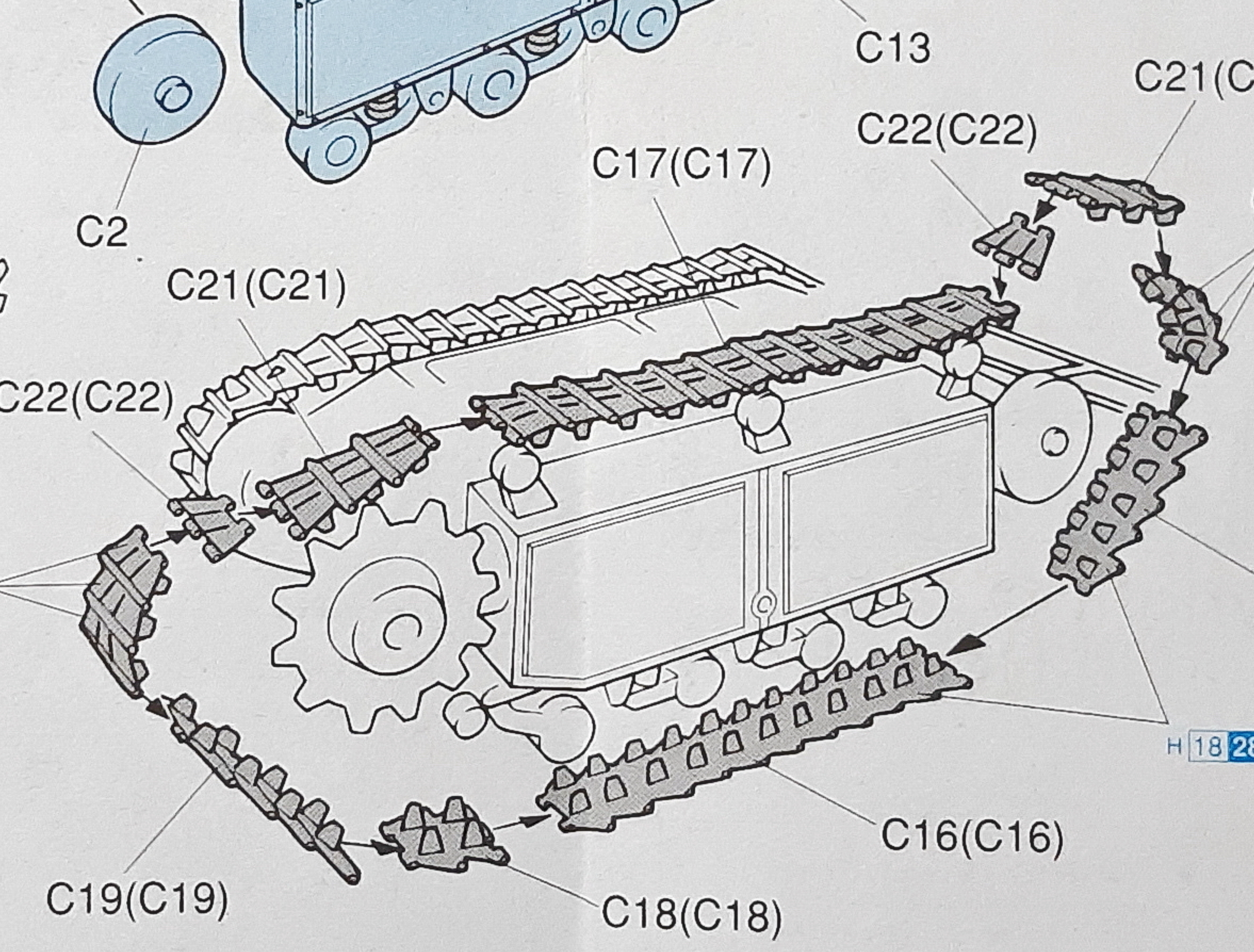

5

x2
2 コツクってください
MAKE 2pcs
2 TEILE FERTIGEN
EFFECTUER 2 PIECES
FARE DUE PEZZI
TEE 2 KPL
GOR 2 ST
製作二組

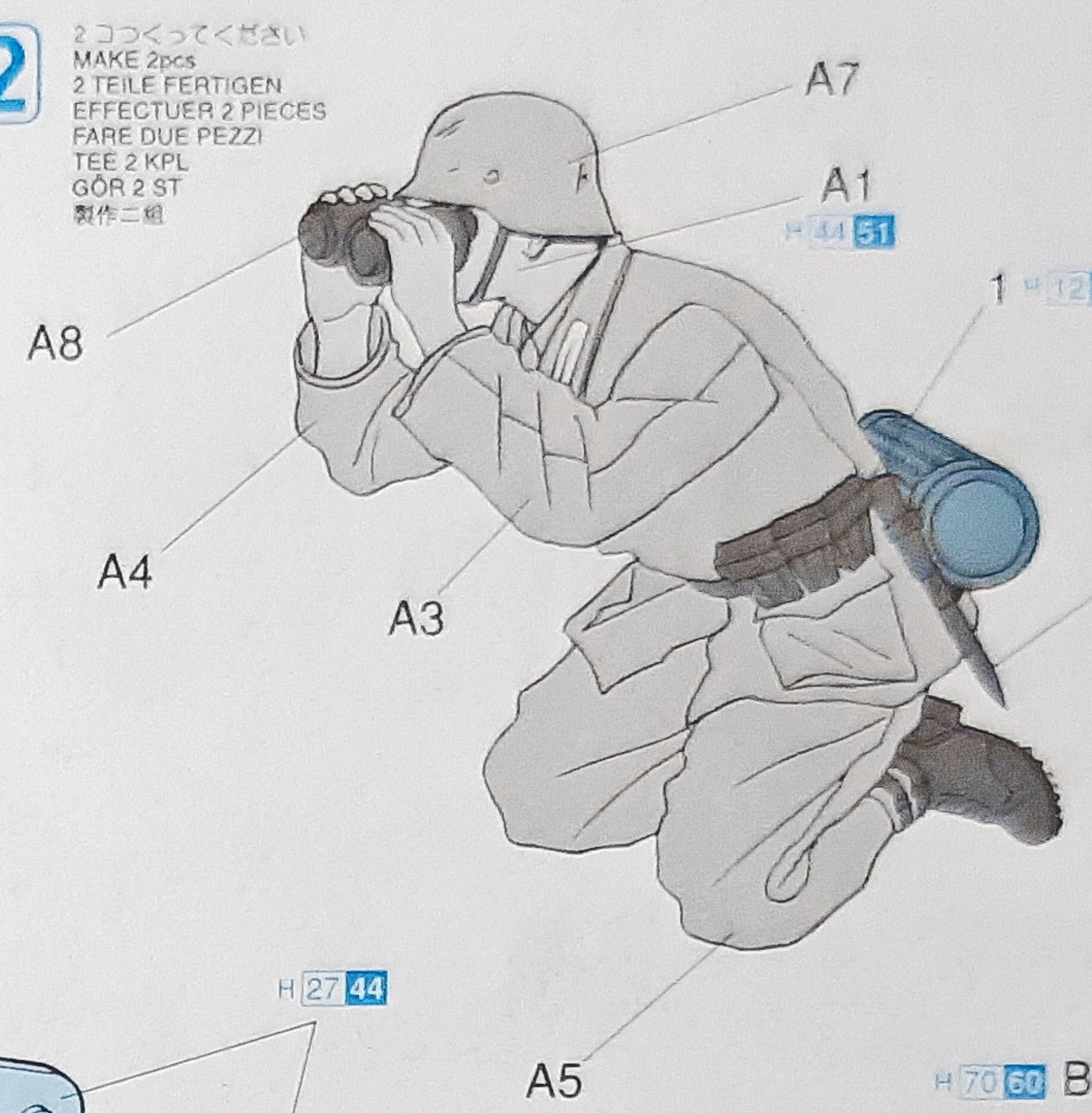

6



x2
2 コツクってください
MAKE 2pcs
2 TEILE FERTIGEN
EFFECTUER 2 PIECES
FARE DUE PEZZI
TEE 2 KPL
GOR 2 ST
製作二組

組立ての注意
・接着剤や塗料は火の、近くで使わないでください。使う時はときどき窓を開けて換気をお願いします。
・塗料指定の■はグンゼ産業・Mrカラーの番号です。接着剤や塗料は入っていませんので別にお買い求めください。
・部品をランナーから切り離す時は模型用ハサミ等を使い、余分な部分はカッターやヤスリ等で仕上げてください。
・組立図のサインマークは下の説明をごらんください。

ZUR BEACHTUNG
・Kleber und Farbe nicht nahe von offenem Feuer verwenden und das Fenster von Zeit zu Zeit zur Belüftung öffnen.
・Der ■ der Farbzeichnung bedeutet die Farbnr. von GUNZE SANGYO MR. COLOR. Kleber und Farbe sind nicht enthalten.
・Zum Abschneiden der Teile vom Verbundstück eine Modellierschere verwenden und die überstehenden Plastikteile mit einem Messer oder einer Feile beseitigen.
・Die Bedeutung der Symbols finden Sie unten in dieser Spalte.

ATTENTION
・Ne pas utiliser de colle ou de peinture a proximite d'une flamme nue, et aérer la pièce de temps en temps.
・Le numéro ■ pour l'indication de couleurs correspond au numéro de GUNZE SANGYO MR. COLOR. La colle et la peinture ne sont pas comprises.
・Pour retirer les pièces hors du cadre, utiliser des ciseaux spéciaux pour maquette en plastique en excès avec un cutter ou une lime.
・Voir la fin de cette colonne pour la signification des symboles

【注意】
・勿於近火處使用膠水或油漆，並打開窗戶保持空氣流通。
・■代表都是產業出品MR.COLOR的顏色編號，不包括膠水及油漆。
・自膠架中取出部件時，應用模型專用剪，並用界刀或小銼除去多餘的膠料。
・各圖型的含意可參考本欄以下的說明。

CAUTION
・When you use glue or paint, do not use near open flame, and use in well ventilated room.
・■ of color indication refers to the color number of GUNZE SANGYO MR. COLOR. Glue and paint are not included.
・When you take parts off from the runner frame, use a modeling scissors and trim excess plastic with a cutter or a file.
・See the bottom of this column for the meaning of symbols.

ATTENZIONE
・Non usare colla a vernice vicino a fiamme esposte, e aprire le finestre di tanto in tanto per cambiare l'aria.
・■ delle indicazioni di colore si riferisce al numero di colore di GUNZE SANGYO MR. COLOR. Colla e vernice non sono incluse.
・Quando si staccano parti del carrello, usare forbici da modellismo e eliminare la plastica in eccesso con un coltello o una lima.
・Vedere in fondo a questa colonna per il significato dei simboli.

H 1 GUNZE SANGYO AQUEOUS HOBBY COLOUR ITALERI PAINT NO. 1 GUNZE SANGYO MR. COLOUR

H 6 6	グリーン	1524	GREEN	GRÜN	VERT	VERDE	綠色
H 12 33	フヤ消しブラック	1749	FLAT BLACK	MATTSCHWARZ	NOIR MAT	NERO OPACO	啞黑色
H 18 28	黒鉄色	1415	STEEL	STAHL	ACIER	ACCIAIO	黒銀色
H 27 44	ライトブラウ(タツ)	1706	TAN	GELBRAUN	COULEUR DU TAN	MARRONE BRONZEO	黄褐色
H 44 51	はだ色	1516	FLESH	FLEISCHFARBE	CHAIR	COLOR CARNE	肌肉色
H 70 60	RLMグレイ-02	1591	RLM GRAY 02	RLM GRAU 02	RLM GRIS 02	GRIGIO RLM 02	RLM灰色02
H 71 21	ミドルストーン	1742	MIDDLE STONE	STEINGRAU,MITTEL	PIERRE MOYEN	NOCCIOLIO MEDIO	中石色
H 72 22	ダーファース	1701	DARK EARTH	ERDFARBE,DUNKEL	VERT FONCÉ	TERRA SCURO	深土褐色