

12

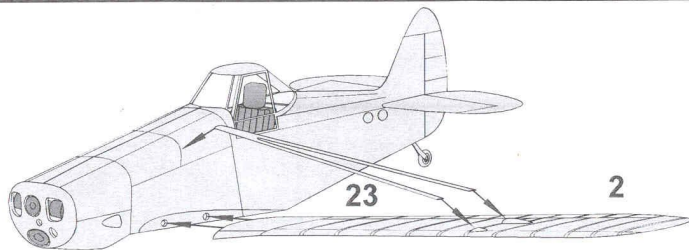

13

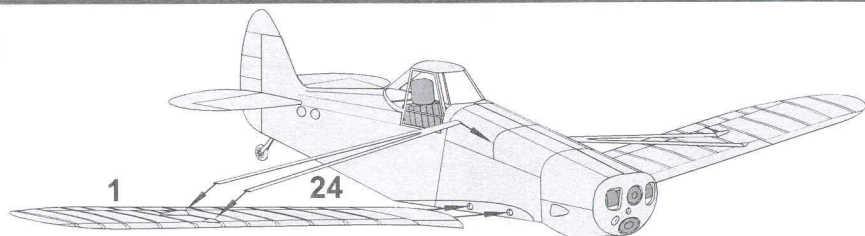

14

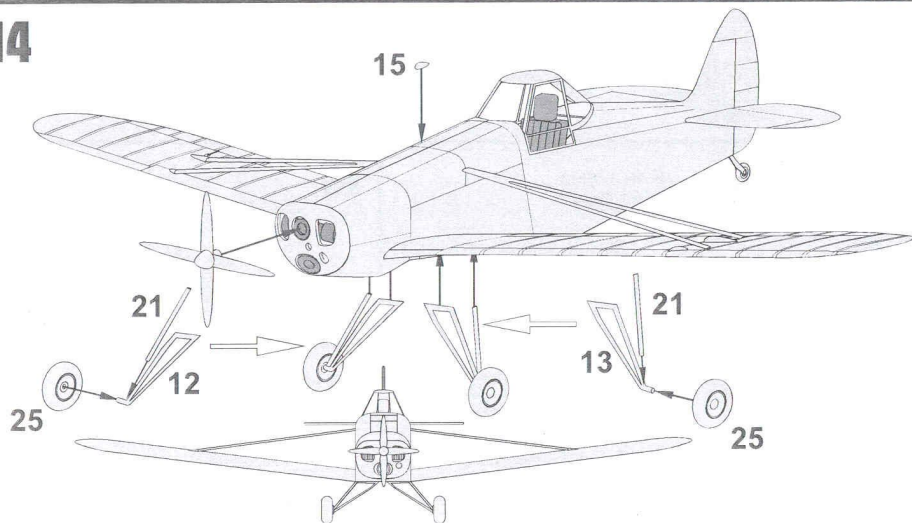

15

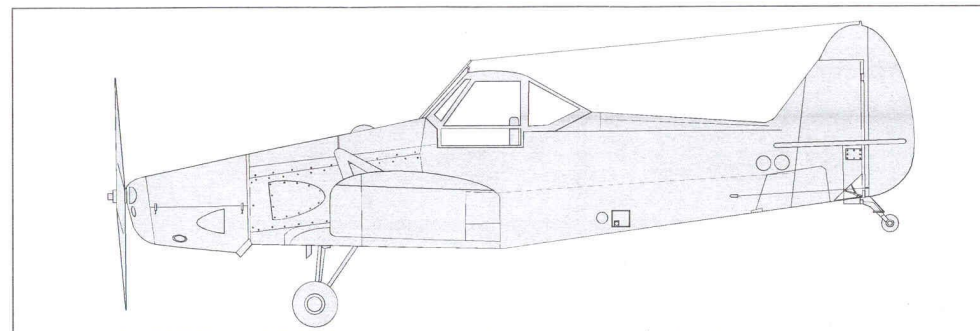
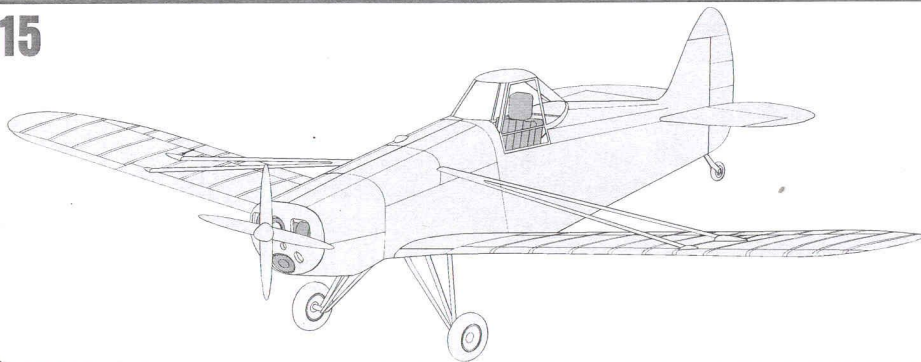

# PIPER PA-25 „Pawnee”

## PIPER PA-25

PA-25 Pawnee byl zemědělský letoun vyráběný společností Piper Aircraft mezi lety 1959 a 1981. Zůstává široce používaným letadlem v zemědělském prostředí a používá se také jako tažné letadlo pro vlečení kluzáků nebo pro vlečení transparentů. V roce 1988 byla práva na design a odpovědnost za podporu prodána argentinskému Latino Americana de Aviación. Letové zkoušky byly úspěšné a v roce 1957 byla AG-3 přejmenována na PA-25 Pawnee. Motor byl upgradován na 150 koní Lycoming O-320-A1A. Dvě předvýrobní letadla byla v roce 1957 a výroba začala v Lock Haven v květnu 1959. V roce 1962 byl postaven další prototyp s motorem Lycoming O-540-B2B5 o výkonu 235 hp a od roku 1962 byly v Lock Haven vyráběny letouny. První modely Pawnee měly jednu palivovou nádrž umístěnou mezi zemědělskou náspykou a motorem. Národní rada pro bezpečnost přepravy doporučila společnosti Piper Aircraft, aby starší modely PA-25 s palivovou nádrží ze skleněných vláken byly dodatečně vybaveny gumovým palivovým obalem aby se minimalizovala šance na požár v důsledku havárie.

V roce 1974 byl představen Pawnee D s palivovými nádržemi přesunutými z trupu na křídla, k dispozici byla také varianta s motorem 260 hp a s vrtulí s pevným stoupáním nebo s konstantní rychlostí. Ačkoli byl stále stejný design jako u verze "D", letouny z let 1980 a 1981 byly prodávány jako Pawnee. Poslední výrobní letadla byla dokončena v Lock Haven dne 22. března 1981 a celkem bylo vyrobeno 5 167 Pawnees.

### TECHNICKÁ DATA/TECHNICAL DATA:

Posádka/Crew:	1
Motor/Powerplant:	Lycoming O-540-B2B5
Výkon/Power:	235 k/175 kW
Rozpětí/Wingspan:	11,02 m
Délka/Length:	7,55 m
Výška/Height:	2,19 m
Nosná plocha/Wing area:	17,0 m <sup>2</sup>
Hmotnost prázdná/Empty weight:	662 kg
Hmotnost vzletová/Takeoff weight:	1317 kg
Dostup/Climb:	3963 m
Dolet/Radius:	500 km
Max. rychlost/Max. speed:	188 km/h

### POUŽITÉ PODKLADY / REFERENCES USED:

Wikipedie Piper Pa-25  
L+K  
osobní archiv/personal files

## PIPER PA-25

The aircraft's flying tests were successful and in 1957 Weick was invited to join Piper at Vero Beach and the AG-3 was renamed the PA-25 Pawnee. The engine was upgraded to a 150 hp Lycoming O-320-A1A engine. Two pre-production aircraft were built at Vero Beach in 1957 and production started at Lock Haven in May 1959. In 1962 another prototype was built at Vero Beach with a 235 hp Lycoming O-540-B2B5 engine and production aircraft were produced at Lock Haven from 1962. In 1964 the Pawnee B was introduced with a larger hopper and improved dispersal gear. The Pawnee C of 1967 was fitted with oleo shock-absorbers and other improvements; also in 1967, a 260 hp variant was introduced.

In 1974 the Pawnee D was introduced with the fuel tanks moved from the fuselage to the wings, the 260 hp variant was also available with either a fixed pitch or constant-speed propeller. Although still the same design as the "D", the 1980 and 1981 production aircraft were marketed as the Pawnee. The final production aircraft was completed at Lock Haven on 22 March 1981, the last of 5,167 Pawnees. On April 15, 1988, Piper Aircraft, Inc. officially sold the PA-25 series aircraft to Latino Americana de Aviación S.A in Argentina.

### REALIZAČNÍ TÝM / REALISATION TEAM:

Předlohový model:	Petr Muzikant
Master model:	
Formy a výroba:	Jiří Válek
Moulds and production:	
Titulní kresba:	Zdenek Macháček
Boxart:	Gustav Hybner
Návod:	Jarda Š
Instructions:	
Grafika a návrh obtisků:	Gustav Hybner
Graphic design, decals:	
Tisk obtisků:	KP
Decal printer:	
Konzultanti:	
Consultants:	Slavomír Goldmund Miroslav Balous Václav Šorel Jaroslav Velc Michal Ovcáčík Petr Šafra Pavel Šipka

VOLITELNÉ  
OPTIONAL

VYVRTAT  
DRILL HOLE

TMEL  
PUTTY

ODSTRANIT  
REMOVE

Používejte pouze vhodné nářadí, lepidlo a barvy. Během práce nejezte a nepijte. POZOR - obsahuje malé součásti, které mohou mít ostré hrany. Není vhodné pro děti.

Use proper tools, glue and paints. Do not eat and drink during the work. WARNING - contains small parts with possible sharp edges. Not suitable for children.

Plastikové díly - Plastic parts

Průhledné  
díly/  
Clear parts

C1

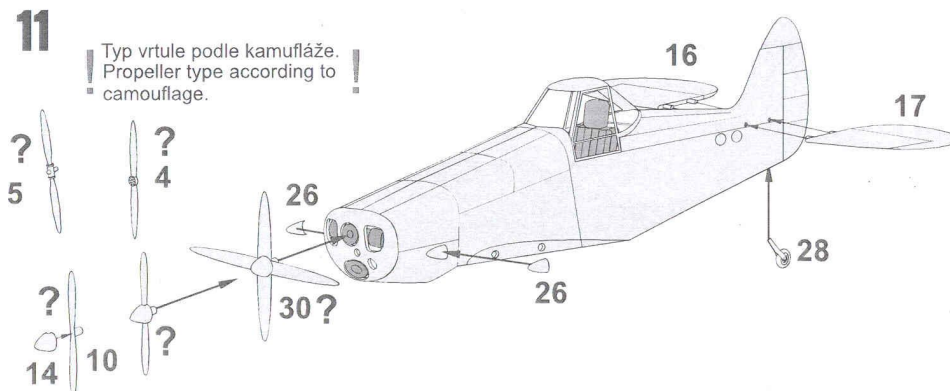
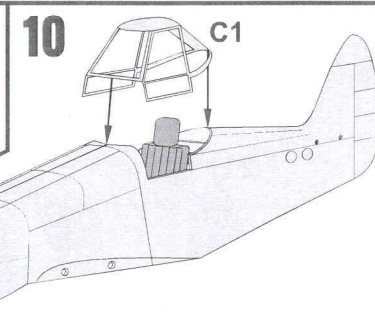
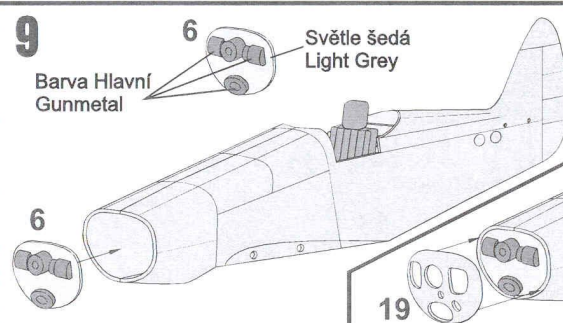
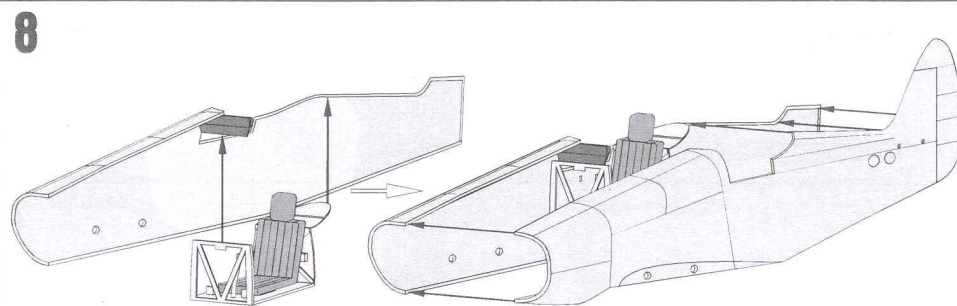
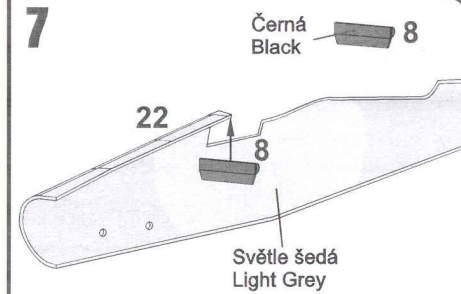
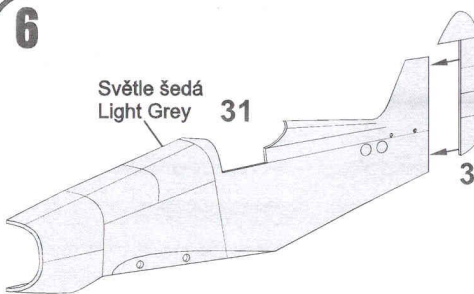
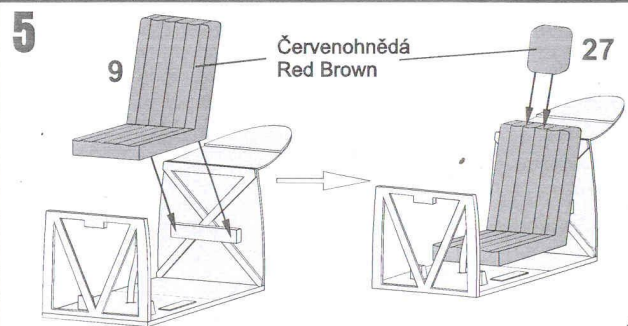
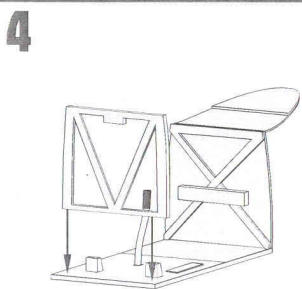
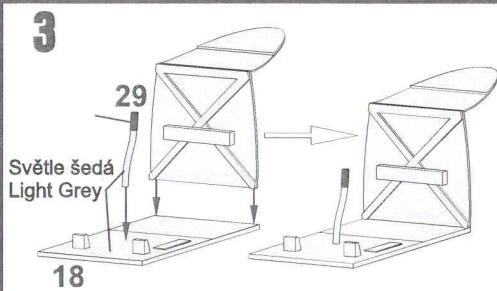
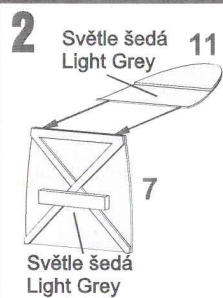
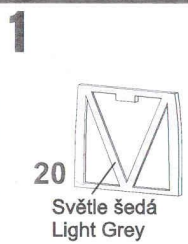
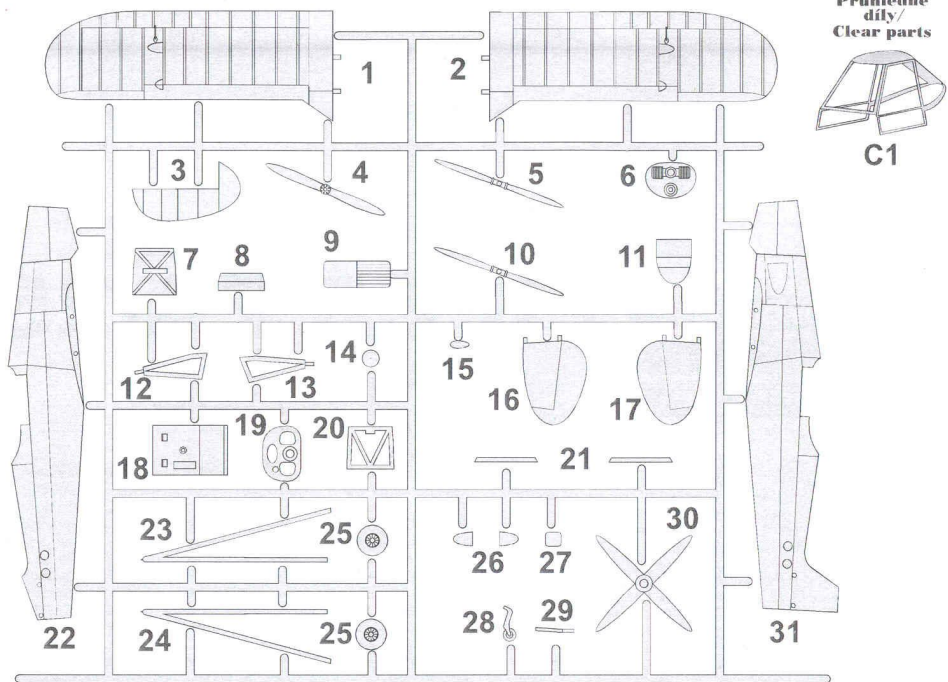

1

Piper PA-25, SP-ZGS, Poznaň, Polsko 2020.  
Piper PA-25, SP-ZGS, Poznan airfield, Poland 2020.



Zbarvení & Označení  
Colours & Markings

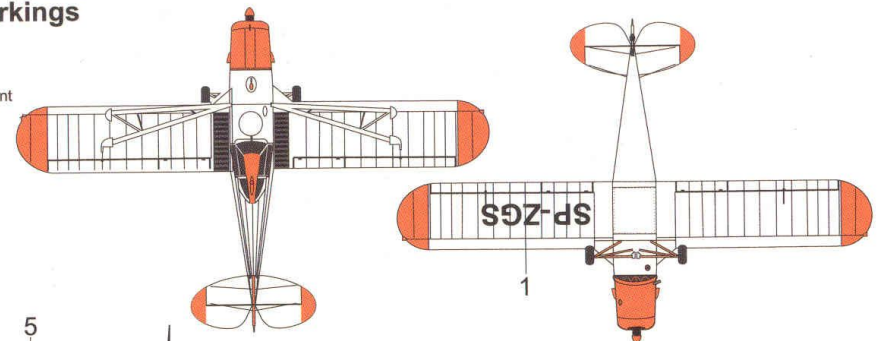
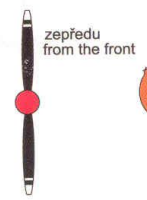

2

Piper PA-25, OK-EYX(SE-EYX), Aeroklub Zbraslavice,  
Česká republika 2023.  
Piper PA-25, OK-EYX,(SE-EYX), Aeroclub Zbraslavice,  
Czech Republic 2023.

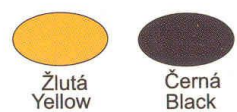
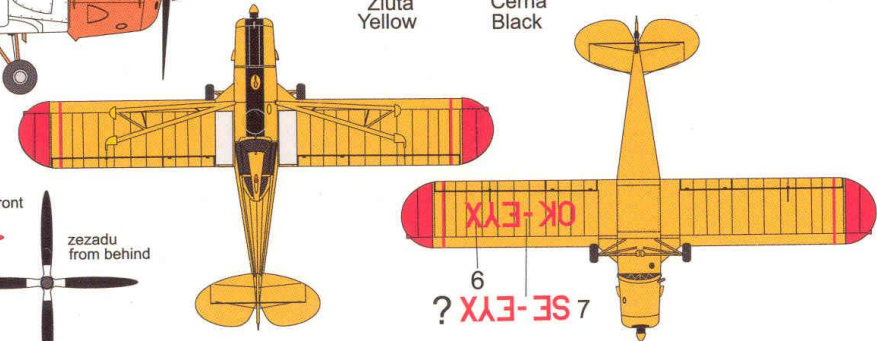
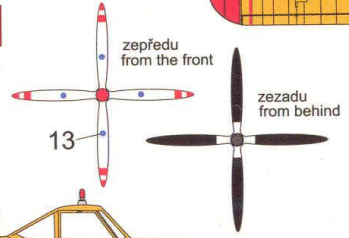
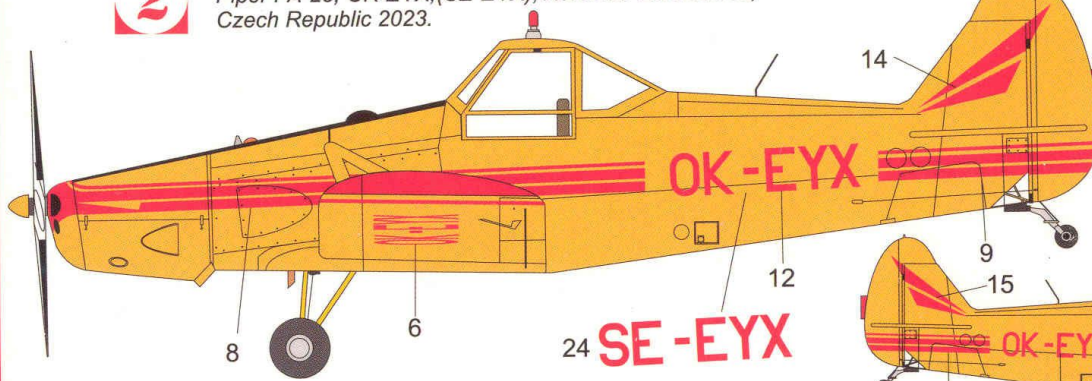

3

Piper PA-25, 4X-AFN, letiště Teman, Izrael 2020.  
Piper PA-25, 4X-AFN, Teman airfield, Israel 2020.

