

# F-15J Eagle "J.A.S.D.F 50th Anniversary"

1/144 HG SERIES F-15J 第204飛行隊 空自50周年記念塗装機 (3機セット)

3



## ★組み立てる前に★

- 説明書をひととおり読んでから、組み立ててください。
  - 部品をランナーから切り離すときは、ニッパなどでいかに切り離してください。
  - ★部品を取り出した空袋は、幼児がかぶつたりしないように、破り捨ててください。
- Study the instructions thoroughly before assembly.  
Remove plating from areas to be cemented.  
Use plastic cement and paints only. Cement not included.



株式会社 マイクロエース

〒335-0001 埼玉県ワラビ市北町5-11-2 TEL 048(444)2944(代)

## 部品図 PARTS LIST \*ブラパーツは3セット入っています。(デカールは1枚)

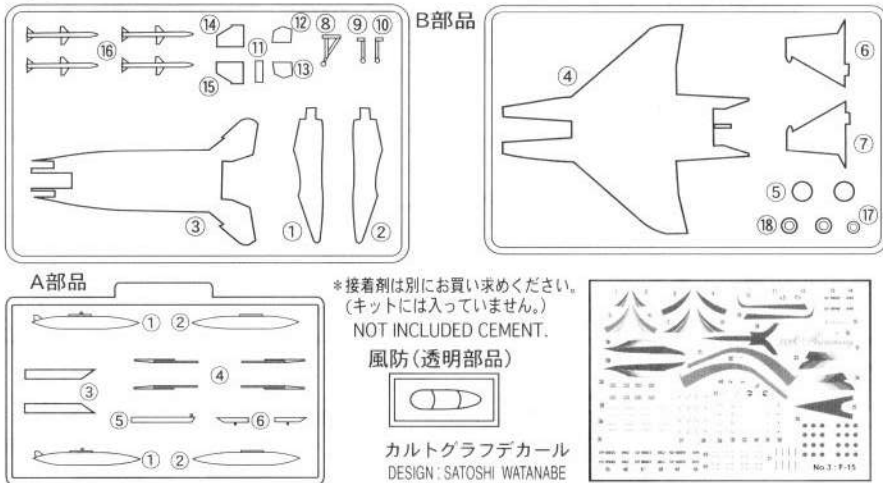

## ★アフターサービスについて★

●当社の製品は十分検品して出荷しておりますが万一不良・不足部品がございましたら現品をそえてお送りください。早速良品とお取り替えいたします。  
\*部品をなくしたり、こわした方は部品価格表に印をつけて郵便小為替か郵便切手で当社「アフターサービス係」までご請求ください。  
FOR JAPANESE USE ONLY.

## 1/144 F-15J 第204飛行隊 空自50周年記念塗装機(3機セット)

A部品.....300円  
B部品.....500円  
透明部品.....200円  
デカール.....1000円  
(各1枚分の価格です)

住所 〒  
氏名  
TEL

\*価格は予告なしに変更する場合があります。ご了承下さい。  
\*送料・消費税込みの価格です。

(株)マイクロエースではジェット機に使用できる 1/144スケールのウエポンセットを発売しています。グレードアップ改造に最適の商品です。  
また、1/144スケールのジェット機も各種発売しています。お近くの模型店・量販店などでお求めください。



エアクラフトウエポン アメリカ爆弾セット(別売)

エアクラフトウエポン アメリカミサイルセット(別売)

## 1 胴体の組み立て Assembling fuselage

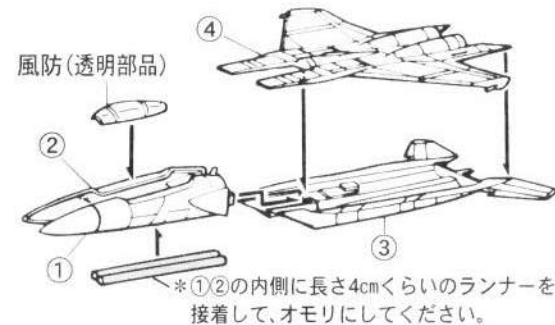

## 2 胴体下面の組み立て Assembling under fuselage

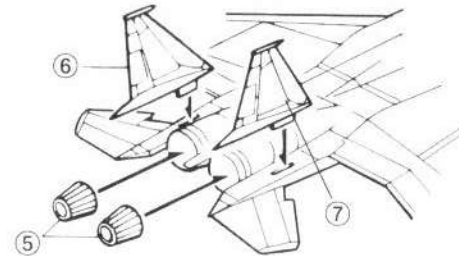

## 3 尾部の組み立て Assembling a tail

図の位置に1mmの穴(5箇所)をつけてパイロンを接着します。

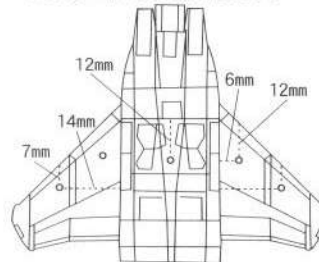

\*穴は翼上面に貫通しないように注意!

## 4 完成 Finish

タンク・ミサイルを作ります。  
\*2組作ります。

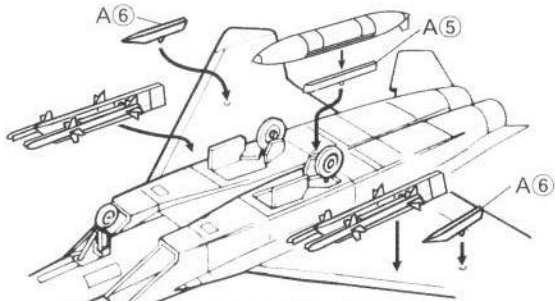
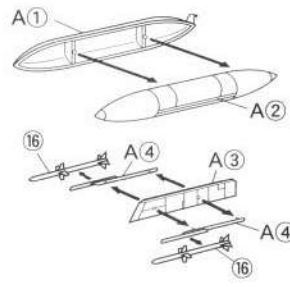

タンクの付け方は選んでください。



\*ミサイル⑯は胴体に直接付く場合もあります。

## 塗装とマーキング PAINTING & MARKING

- 塗装するときは換気をよくしましょう。
- 火気には十分注意して、塗装してください。
- 塗装説明のH□は、(株)GSIクレオスの水性ホビーカラーの番号です。

When you paint model, open windows to let fresh air in.  
Never use fire near paint.

\*○番号はデカールの番号です。

Numbers in ○ are decals.

# No.3

### 塗装・マーキングはこのなかから好みのものを選んでください

#### F-15J 第204飛行隊 空自50周年記念塗装機

足回りの塗装 \*タイヤH77 タイヤブラック  
ホイール・脚納庫・脚扉内側・脚柱...H11 ホワイト

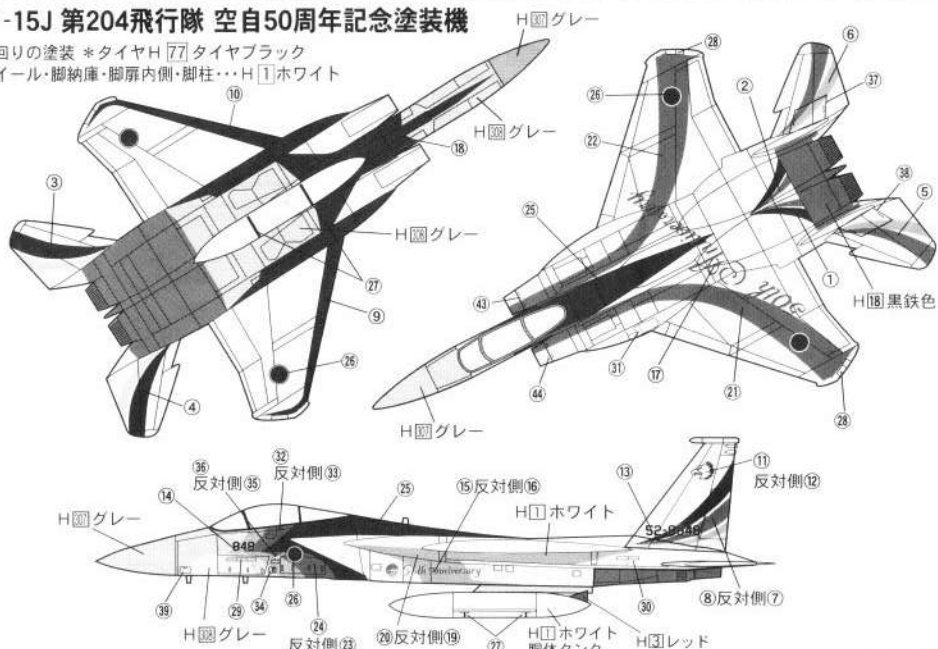

#### F-15J 第306飛行隊 22-8863

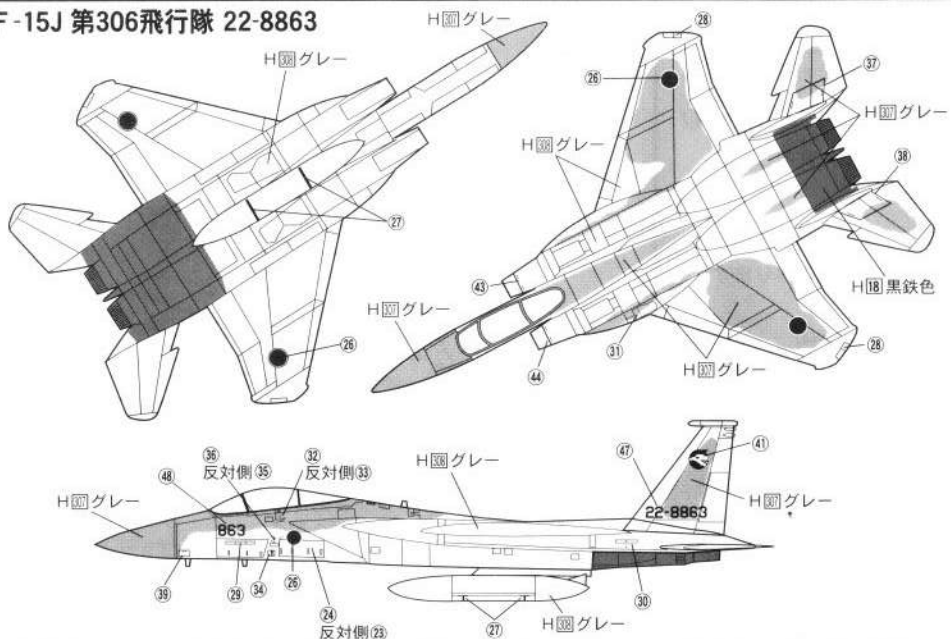

## デカールのはりかた

- 必要な部分だけきりはなし、水に5秒ぐらいつけてとりだし、ティッシュペーパーや乾いた布などで水分をかるくふきとります。
- 台紙のままはりつける所へもってゆき、台紙をずらして、しっかりとはりつけます。\*細かいマークが多いので注意してはってください。

Cut them off and soak in water for about 5 seconds. Place it together with the base paper at a desired position and slip away the base paper leaving the transfer paper alone, and remove water with dry cloth.

### 塗装・マーキングはこのなかから好みのものを選んでください

#### F-15J 第203飛行隊 22-8940

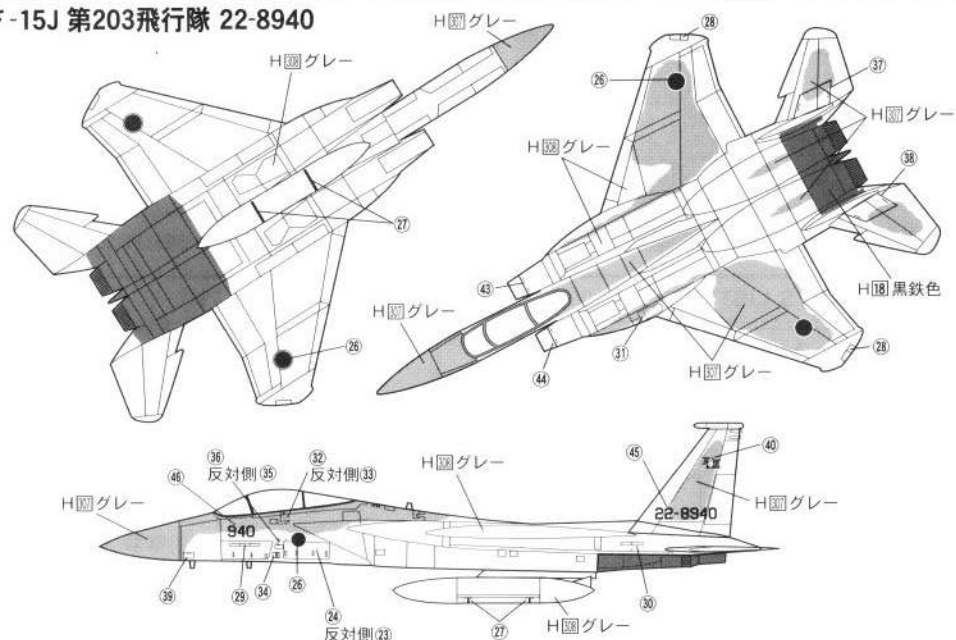

#### F-15J 第305飛行隊 52-8929

