

P-40 E/K Kittyhawk

EN

Based on the design of the previous single-seat radial engine fighter Curtiss P-36, the Curtiss P-40 has become one of the most famous and used aircraft of the Second World War. Between 1941 and 1944 he also played a key role in many operational theaters from North Africa to Italy, from China to the South Pacific. Characterized by a very robust and reliable aerodynamic structure, the Curtiss P-40 was equipped with an Allison V-12 engine, capable of delivering more than 1,150 HP. Thanks to it, the Curtiss P-40 was able to reach the speed of 580 Km / h. It served as air superiority fighter and fighter bomber. One of the most successful version was the P-40E. Used by U.S. fighter squadrons and, as Kittyhawk, by Commonwealth Air Forces, the P-40E was heavily armed with six 12.7 mm. M2 Browning machine guns installed in the wings. Furthermore, thanks to its under wings hardpoints, able to carry nearly 900 Kg. of bombs, it was also able to satisfy close air support duties.

FR

Basé sur la conception du précédent chasseur de moteur radial monoplace Curtiss P-36, le Curtiss P-40 est devenu l'un des avions les plus célèbres et les plus utilisés de la Seconde Guerre mondiale. Entre 1941 et 1944, il a également joué un rôle clé dans de nombreux théâtres d'opérations, de l'Afrique du Nord à l'Italie, de la Chine au Pacifique Sud. Caractérisé par une structure aérodynamique très robuste et fiable, le Curtiss P-40 était équipé d'un moteur Allison V-12, capable de fournir plus de 1 150 CV. Grâce à cela, le Curtiss P-40 a pu atteindre la vitesse de 580 km / h. Il a servi de combattant de supériorité aérienne et de bombardier de combat. Une des versions les plus réussies était la P-40E. Utilisé par les escadrons de chasse américains et, en tant que Kittyhawk, par les forces aériennes du Commonwealth, le P-40E était lourdement armé avec six unités de 12,7 mm. Mitrailleuses M2 Browning installées dans les ailes. En outre, grâce à ses points durs sous les ailes, il peut supporter près de 900 kg. des bombes, il a également été en mesure de satisfaire les tâches de soutien aérien rapproché.

IT

Nato come evoluzione del suo predecessore, il Curtiss P-36 con motore radiale, il Curtiss P-40 è diventato uno dei più celebri ed utilizzati aerei del secondo conflitto mondiale. Tra il 1941 ed il 1944 ha inoltre svolto un ruolo fondamentale, sia come caccia da superiorità aerea che come cacciabombardiere, in numerosi teatri operativi dal Nord Africa all'Italia, dalla Cina al Sud Pacifico. Caratterizzato da una struttura aerodinamica molto robusta ed affidabile, il Curtiss P-40 era dotato di un motore Allison V-12 in grado di erogare oltre 1.150 Cavalli ed in grado di far raggiungere all'aereo la velocità di 580 Km/h. In particolare, il P-40E, coniugava alla robusta struttura una potenza di fuoco di tutto rispetto per l'epoca. Conosciuto anche tra le truppe del Commonwealth con il nome di Kittyhawk Mk I, il P-40E era armato con 6 mitragliatrici Browning M2 da 12,7 mm. installate nelle ali. Spesso caratterizzato da livree originali e dal forte impatto visivo, venne inoltre impiegato anche come caccia-bombardiere grazie alla flessibilità operativa e alla possibilità di trasportare quasi 900 Kg. di bombe.

ES

Basado en el diseño del anterior motor de combate radial Curtiss P-36, el Curtiss P-40 se ha convertido en uno de los aviones más famosos y usados de la Segunda Guerra Mundial. Entre 1941 y 1944 también desempeñó un papel clave en muchos teatros operativos desde el norte de África hasta Italia, desde China hasta el Pacífico Sur. Caracterizado por una estructura aerodinámica muy robusta y confiable, el Curtiss P-40 estaba equipado con un motor Allison V-12, capaz de entregar más de 1,150 HP. Gracias a ello, el Curtiss P-40 pudo alcanzar la velocidad de 580 Km / h. Sirvió como caza de superioridad aérea y caza bombardero. Una de las versiones más exitosas fue la P-40E. Utilizado por los escuadrones de combate de los Estados Unidos y, como Kittyhawk, por las Fuerzas Aéreas de la Commonwealth, el P-40E estaba fuertemente armado con seis 12.7 mm. M2 ametralladoras Browning instaladas en las alas. Además, gracias a sus puntos de apoyo bajo alas, capaz de transportar casi 900 Kg. De bombas, también fue capaz de satisfacer los deberes de apoyo aéreo cercano.

DE

Die Curtiss P-40 basiert auf dem Design des früheren einsitzigen Radialmotorkämpfers Curtiss P-36 und wurde zu einem der bekanntesten und beliebtesten Flugzeuge des Zweiten Weltkriegs. Von 1941 bis 1944 spielte er auch eine Schlüsselrolle in vielen Einsatzgebieten von Nordafrika bis Italien, von China bis zum Südpazifik. Der Curtiss P-40 zeichnet sich durch eine sehr robuste und zuverlässige aerodynamische Struktur aus und ist mit einem Allison V-12-Motor ausgestattet, der über 1.150 PS leistet. Dank dessen konnte die Curtiss P-40 die Geschwindigkeit von 580 km / h erreichen. Es diente als Luftüberlegenheitsjäger und Jagdbomber. Eine der erfolgreichsten Versionen war die P-40E. Die P-40E wurde von US-amerikanischen Jagdstaffeln und als Kittyhawk von den Commonwealth Air Forces eingesetzt und war mit sechs 12,7 mm stark bewaffnet. M2 Browning Maschinengewehre in den Flügeln installiert. Dank seiner unter den Flügeln befestigten Hardpoints sind sie in der Lage, fast 900 kg zu tragen. von Bomben konnte er auch die Luftunterstützung erfüllen.

RU

Основанный на дизайне предыдущего одноместного радиального двигателя истребителя Curtiss P-36, Curtiss P-40 стал одним из самых известных и используемых самолетов времен Второй мировой войны. В период с 1941 по 1944 год он также играл ключевую роль на многих театрах военных действий от Северной Африки до Италии, от Китая до южной части Тихого океана. Обладая очень прочной и надежной аэродинамической структурой, Curtiss P-40 был оснащен двигателем Allison V-12, способным развивать мощность более 1150 л.с. Благодаря этому Curtiss P-40 смог разогнаться до 580 км / ч. Он служил истребителем воздушного истребителя и истребителем-бомбардировщиком. Одной из самых удачных версий была P-40E. Используемый истребительной авиацией США и, как Киттихок, ВВС Содружества, P-40E был вооружен шестью 12,7 мм. Пулеметы M2 Browning установлены на крыльях. Кроме того, благодаря жестким точкам под крыльями, способным нести почти 900 кг. из бомб, он также был в состоянии выполнить близкие обязанности воздушной поддержки.



- EN** **WARNING:** Model for adult collector age 14 and over
IT **ATTENZIONE:** Modello per collezionisti adulti di età superiore ai 14 anni
FR **ATTENTION:** Modèle pour modélistes de 14 ans et plus.
DE **ACHTUNG:** Modellbausätze Für Modellbauer über 14 Jahre.
NL **WAARSCHWING:** Geschikt voor 14 jaar en ouder.
ES **ATENCION:** Modelo para modelistas mayores de 14 años.

FR ASSEMBLAGE - Instructions

Ne commencez l'assemblage qu'après avoir vérifié que toutes les pièces sont présentes et sans dommage. Ne commencez l'assemblage qu'après avoir vérifié que toutes les pièces sont présentes et sans dommage. Ne commencez l'assemblage qu'après avoir vérifié que toutes les pièces sont présentes et sans dommage.

ES ARMADO - Instrucciones

Antes de iniciar el montaje, asegúrese de haber verificado que todas las piezas están presentes y sin daños. No comience el montaje hasta haber verificado que todas las piezas están presentes y sin daños. No comience el montaje hasta haber verificado que todas las piezas están presentes y sin daños.

RU АСМБЛЕЖ - Инструкция

Прежде чем начать сборку, убедитесь, что все детали присутствуют и не повреждены. Не начинайте сборку, пока не убедитесь, что все детали присутствуют и не повреждены. Не начинайте сборку, пока не убедитесь, что все детали присутствуют и не повреждены.

EN ATTENTION - Conseils utiles

Avant de commencer le montage, vérifiez attentivement le déballage. Séparer les pièces de la bandeja con un cuchillo afilado a un par de tijeras y retirar el exceso de plástico o rebaba. No arrancar las piezas en orden numérico. Utilizar SÓLOMENTE pegamento para plástico y en poca cantidad para evitar que se dañe el modelo. Las flechas negras indican las piezas que se deben pegar juntas. Las flechas blancas indican las piezas que deben ensamblarse SIN usar pegamento. Las letras (A - B - C...) indican en qué bandeja se encuentran las piezas. Pintar las piezas pequeñas antes de separarlas de la bandeja. Retirar la pintura de los lugares por donde se deban pegar las piezas.

ES ATENCION - Consejo util

Antes de iniciar el montaje, asegúrese de haber verificado que todas las piezas están presentes y sin daños. No comience el montaje hasta haber verificado que todas las piezas están presentes y sin daños. No comience el montaje hasta haber verificado que todas las piezas están presentes y sin daños.

RU ПРЕДУПРЕЖДЕНИЕ - совет

Прежде чем начать сборку, убедитесь, что все детали присутствуют и не повреждены. Не начинайте сборку, пока не убедитесь, что все детали присутствуют и не повреждены. Не начинайте сборку, пока не убедитесь, что все детали присутствуют и не повреждены.

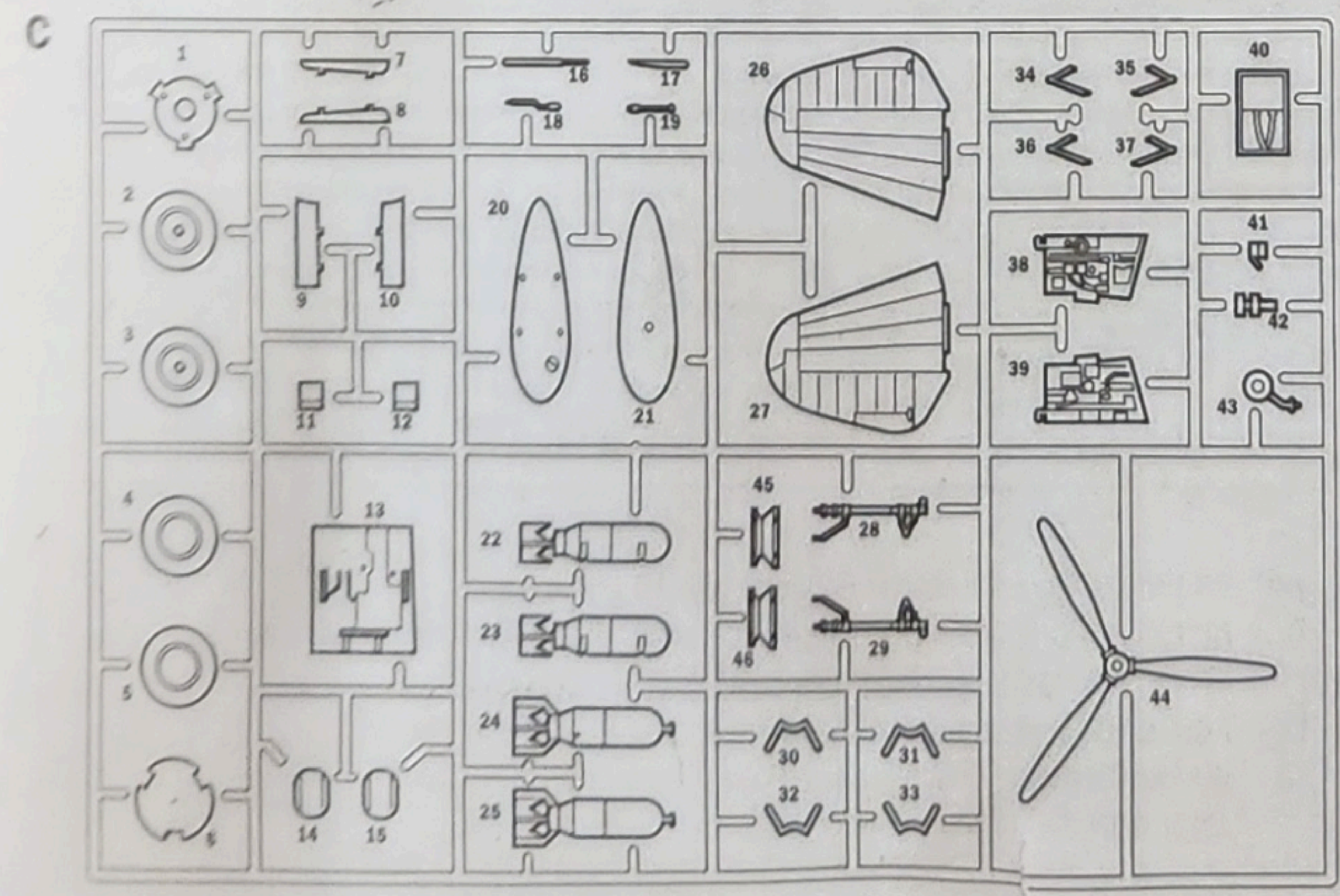
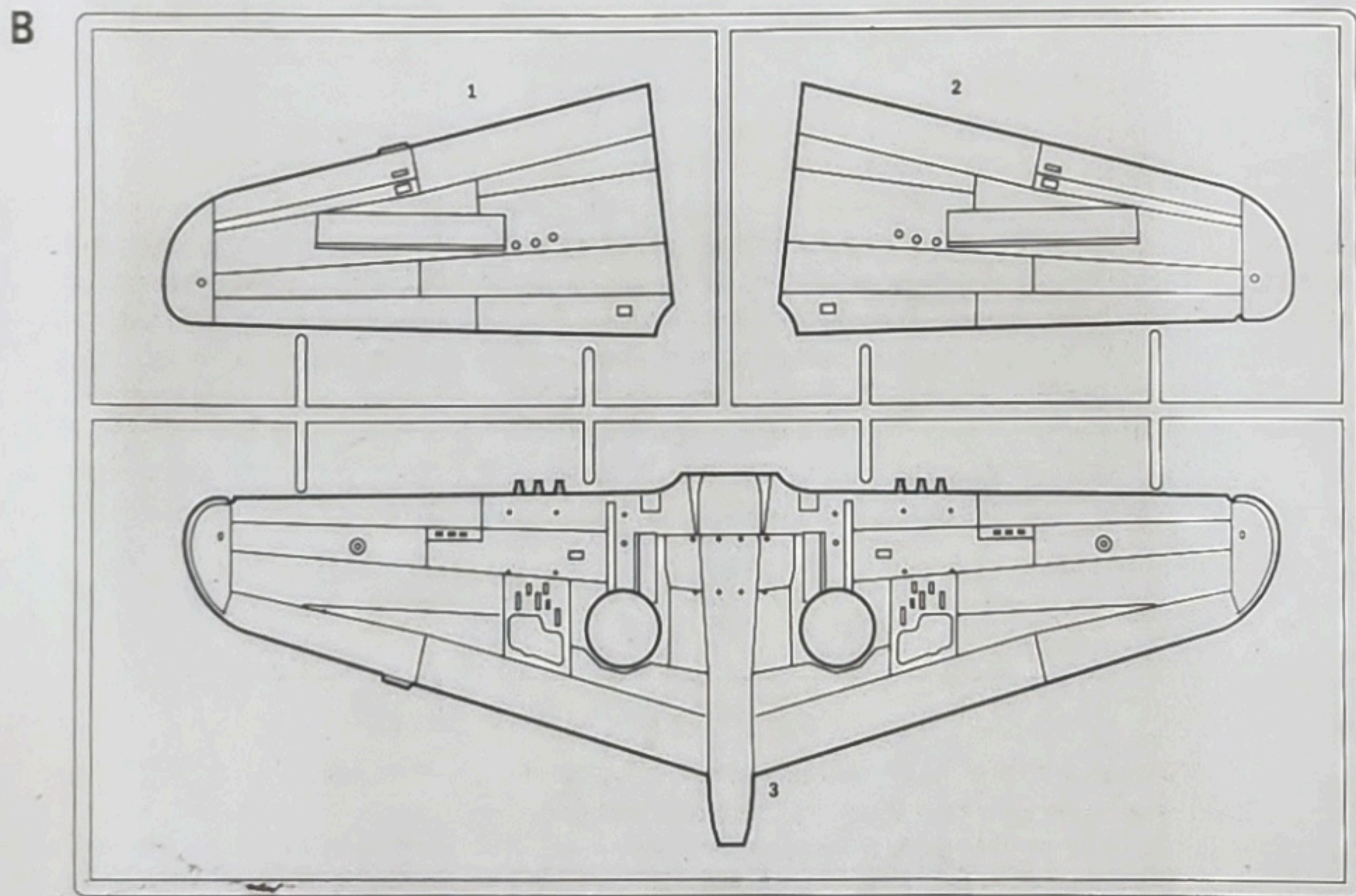
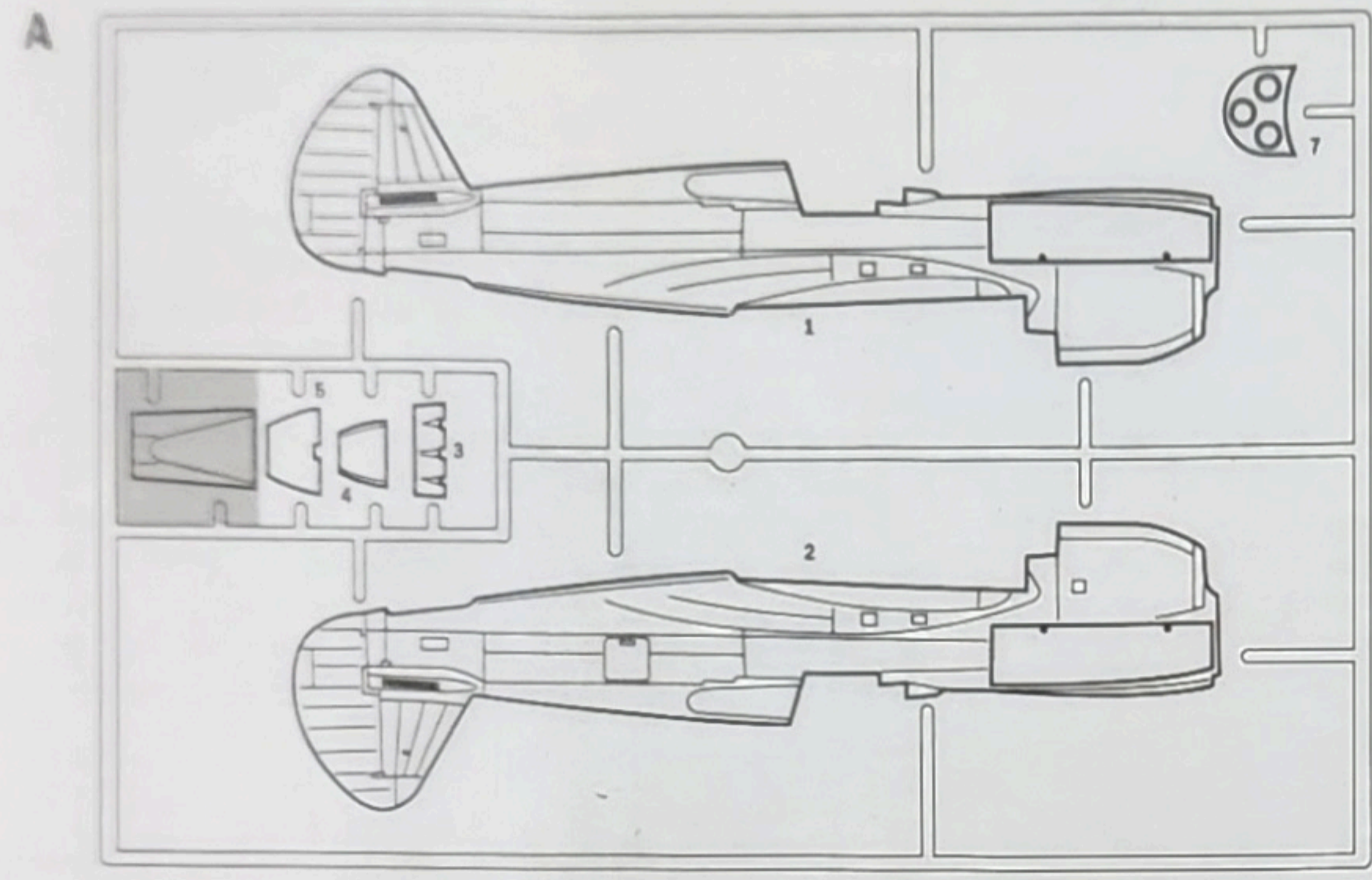

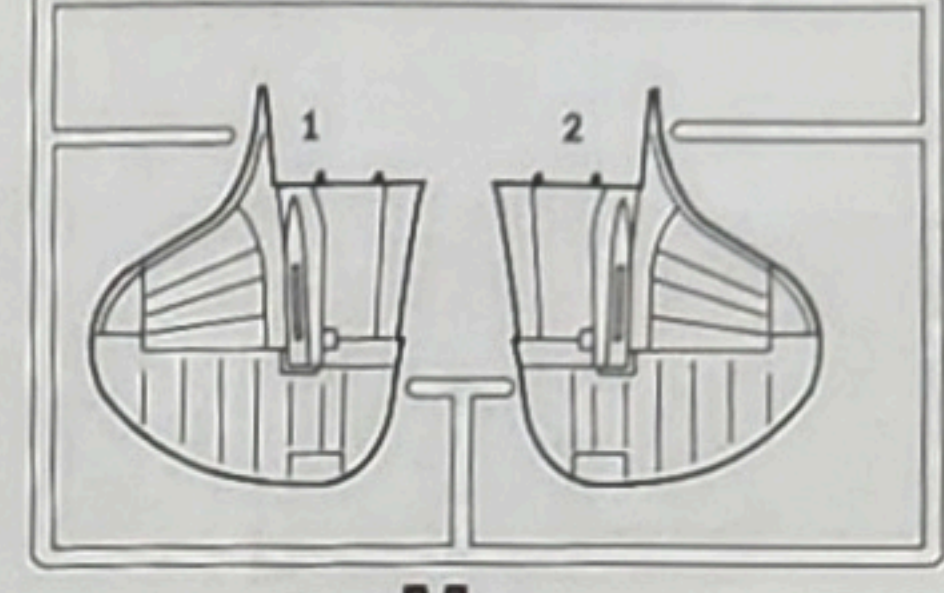
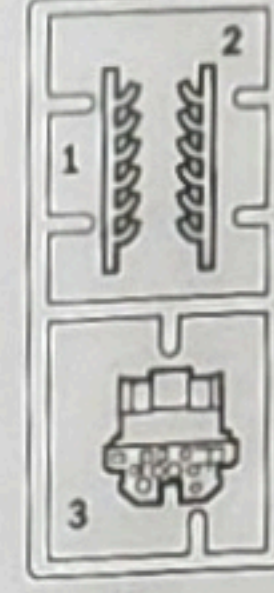
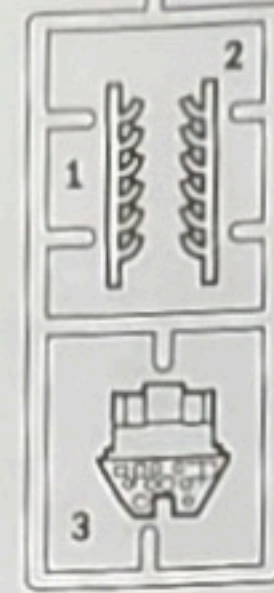
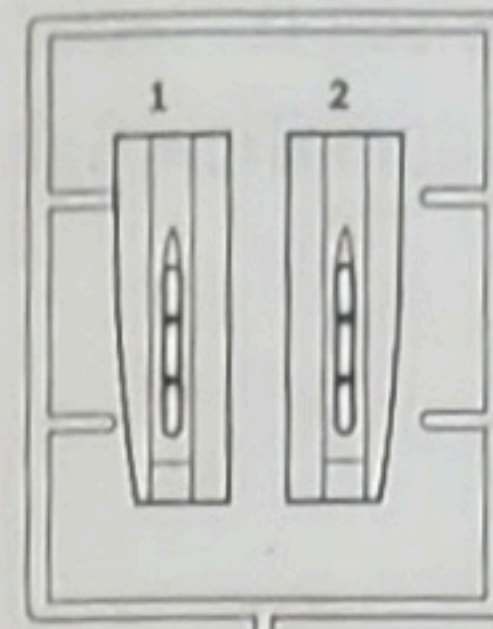
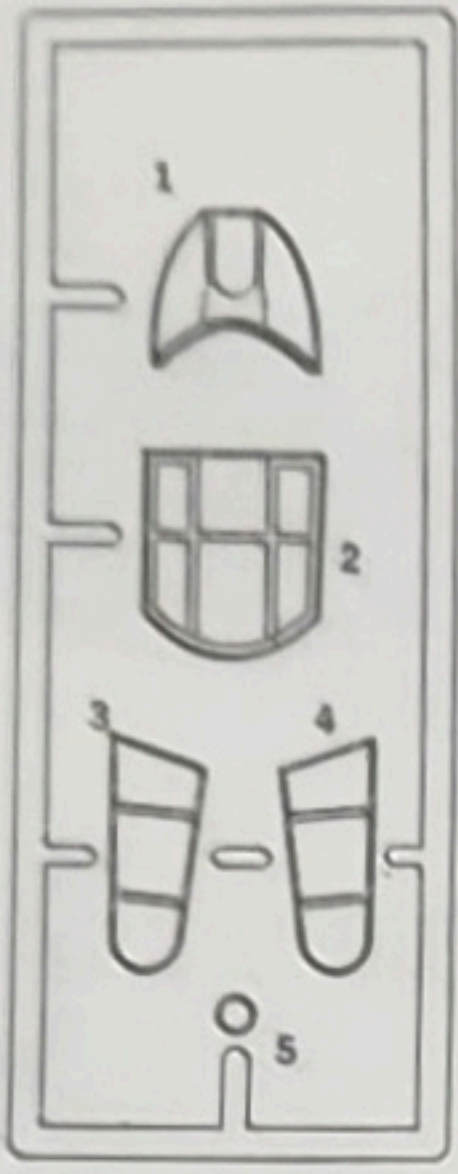
D**K****L****M**

APRIRE I FORI
DRILL HOLES
DIE LÖCHER AUSBOHREN
OUVRIR LES TROUS
PERFORAR LOS AGUJEROS
BOOR GAATJES



CUT
ENTFERNEN
RETIRER
SEPARARE



Parts not for use

Telle werden nicht
verwendet

Parti da non utilizzare

Pièces à ne pas
utiliser

SUGGESTED COLORS

A

FLAT BLACK
F.S. 37038

ITALERI ACRYLCPAINT - 4768AP

B

FLAT INTERIOR GREEN
F.S. 34151

ITALERI ACRYLCPAINT - 4736AP

C

FLAT RUST
F.S. 30109

ITALERI ACRYLCPAINT - 4675AP

D

FLAT MEDIUM SEA GREY
F.S. 36270

ITALERI ACRYLCPAINT - 4313AP

E

FLAT OLIVE DRAB US ARMY
F.S. 34084

ITALERI ACRYLCPAINT - 4728 AP

F

FLAT WHITE
F.S. 37875

ITALERI ACRYLCPAINT - 4769AP

G

FLAT LEATHER
F.S. 30100

ITALERI ACRYLCPAINT - 4674AP

H

FLAT INSIGNIA YELLOW
F.S. 33538

ITALERI ACRYLCPAINT - 4721AP

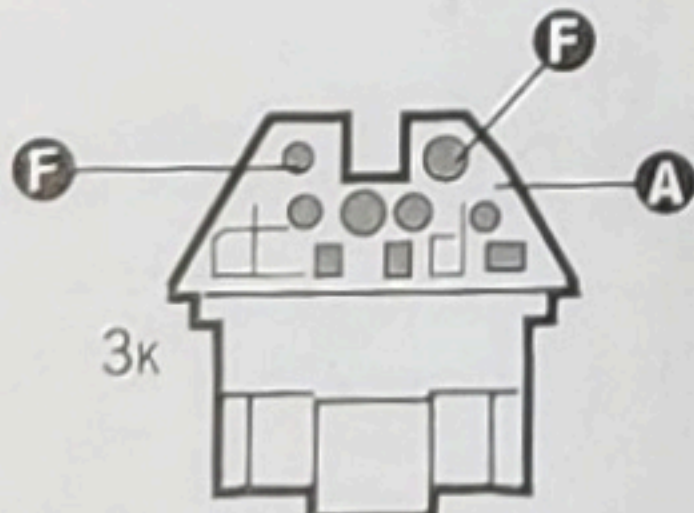
1**A**

Use INSTRUMENTS PANEL 3K
FOR VERSION P-40E

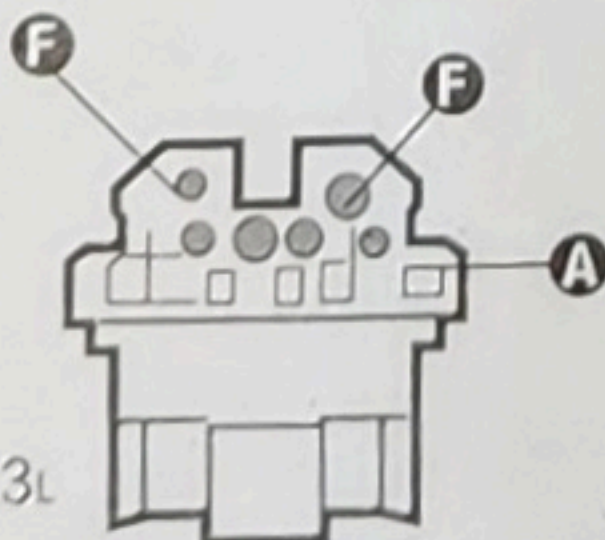

Use INSTRUMENTS PANEL 3L
FOR VERSION P-40 K1 KITTYHAWK

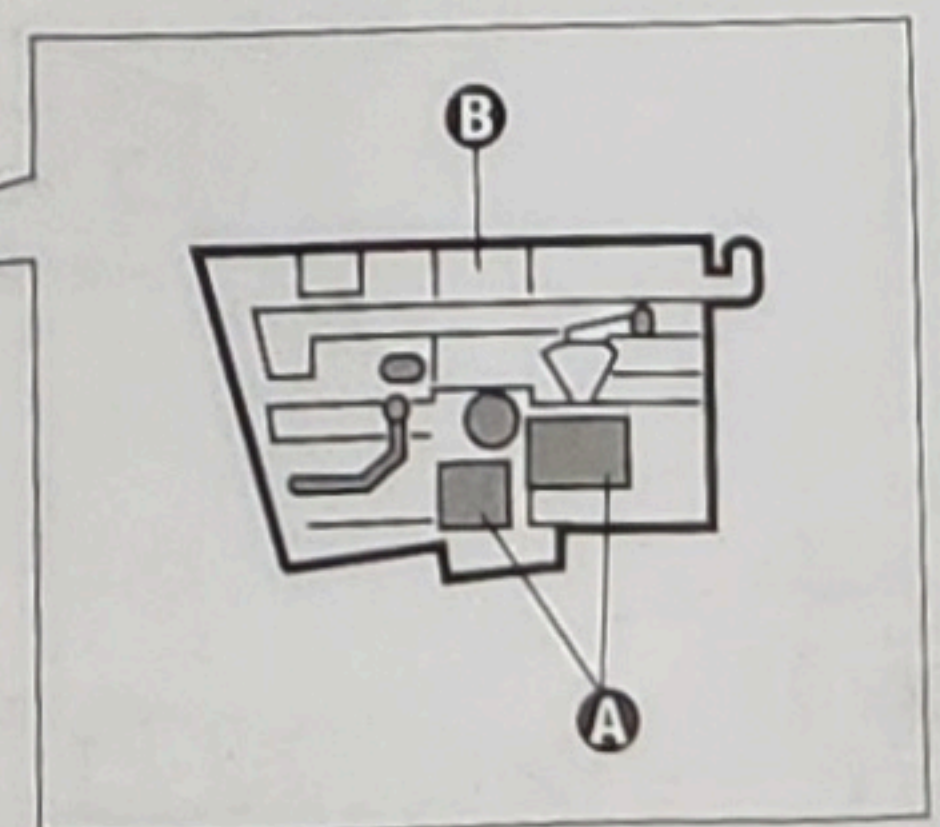
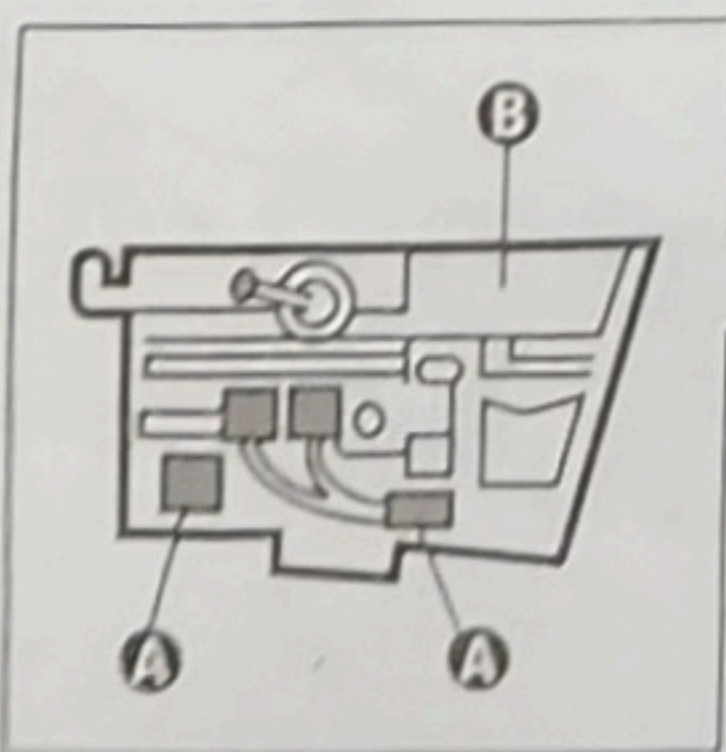
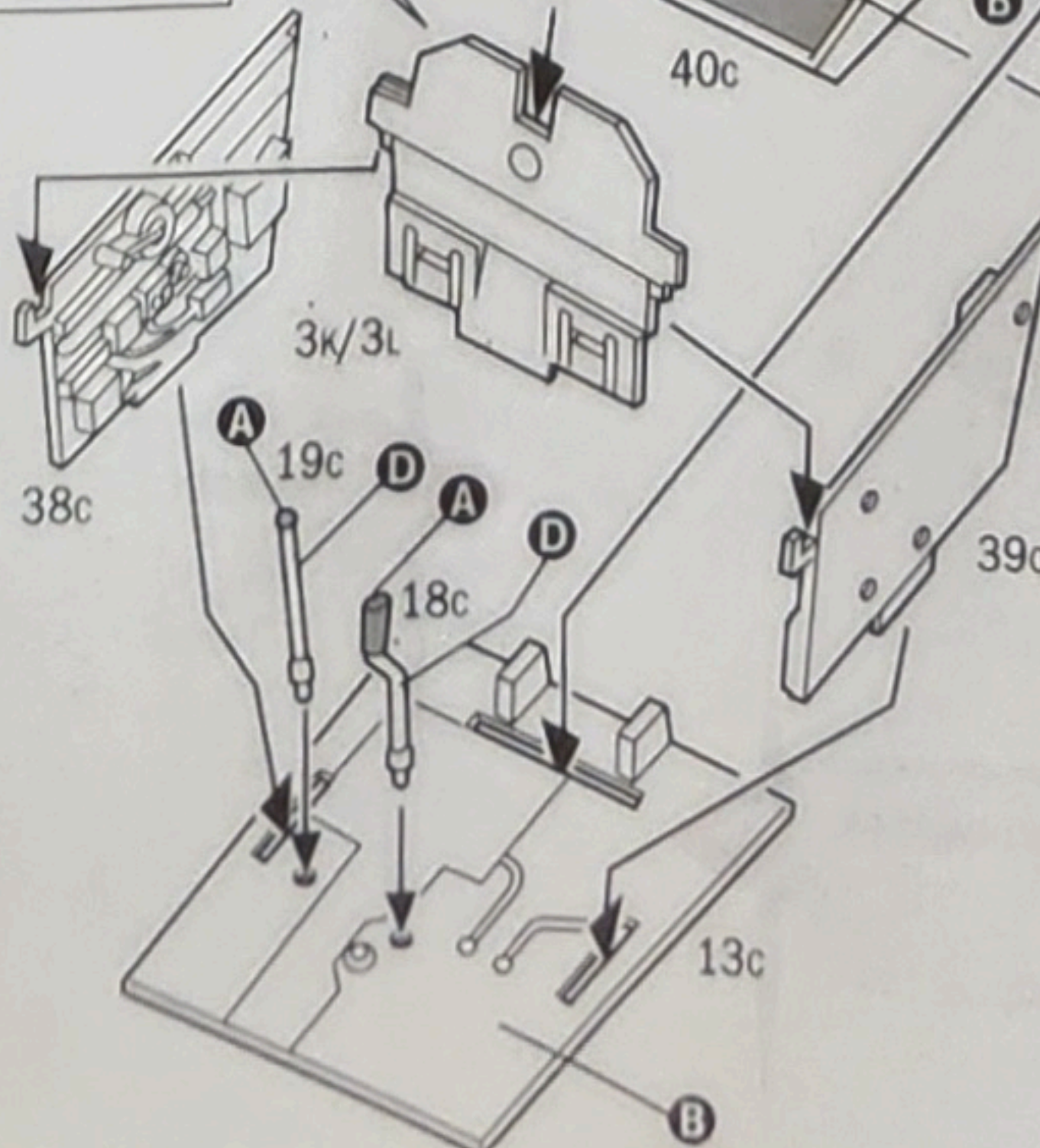
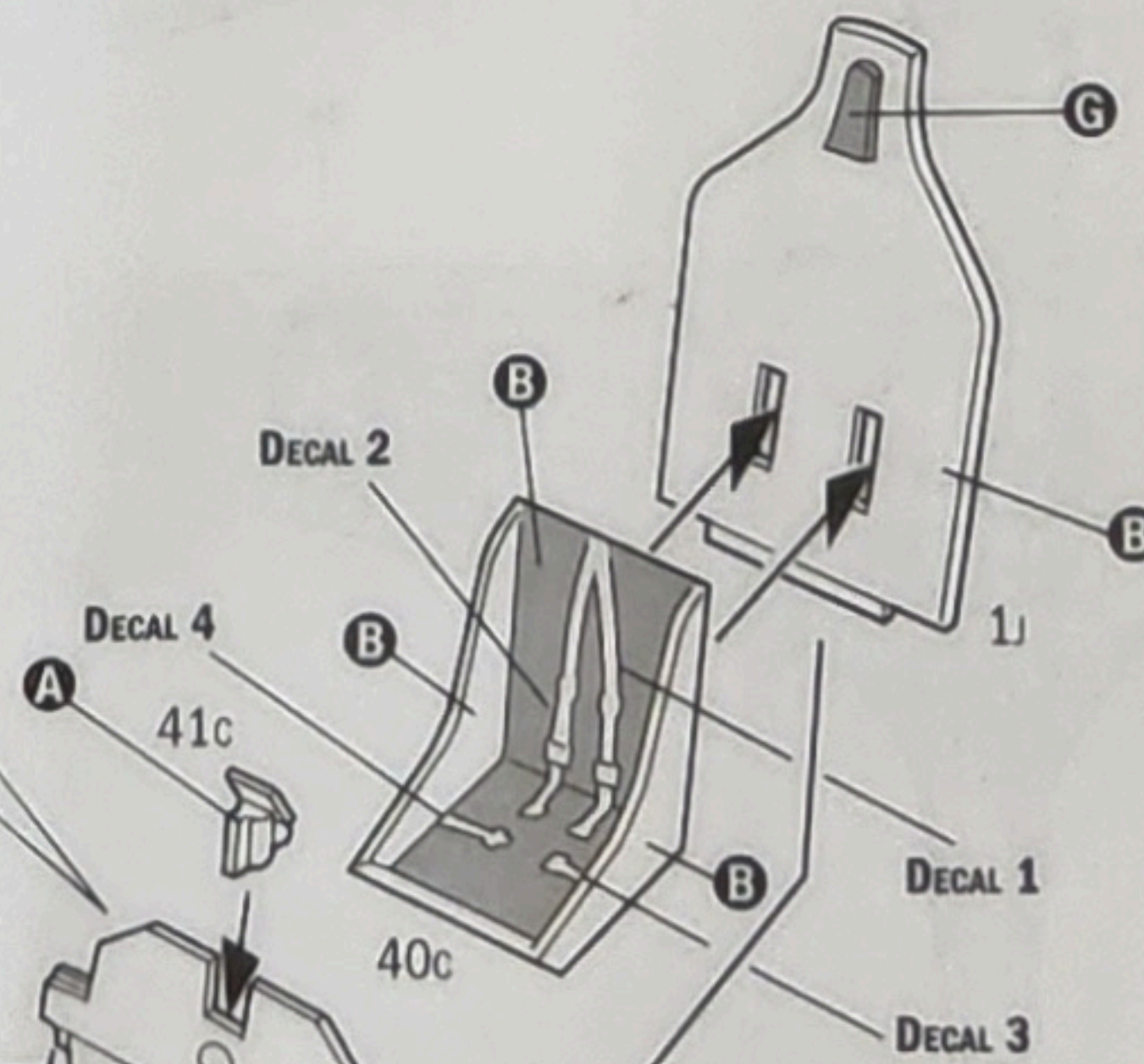

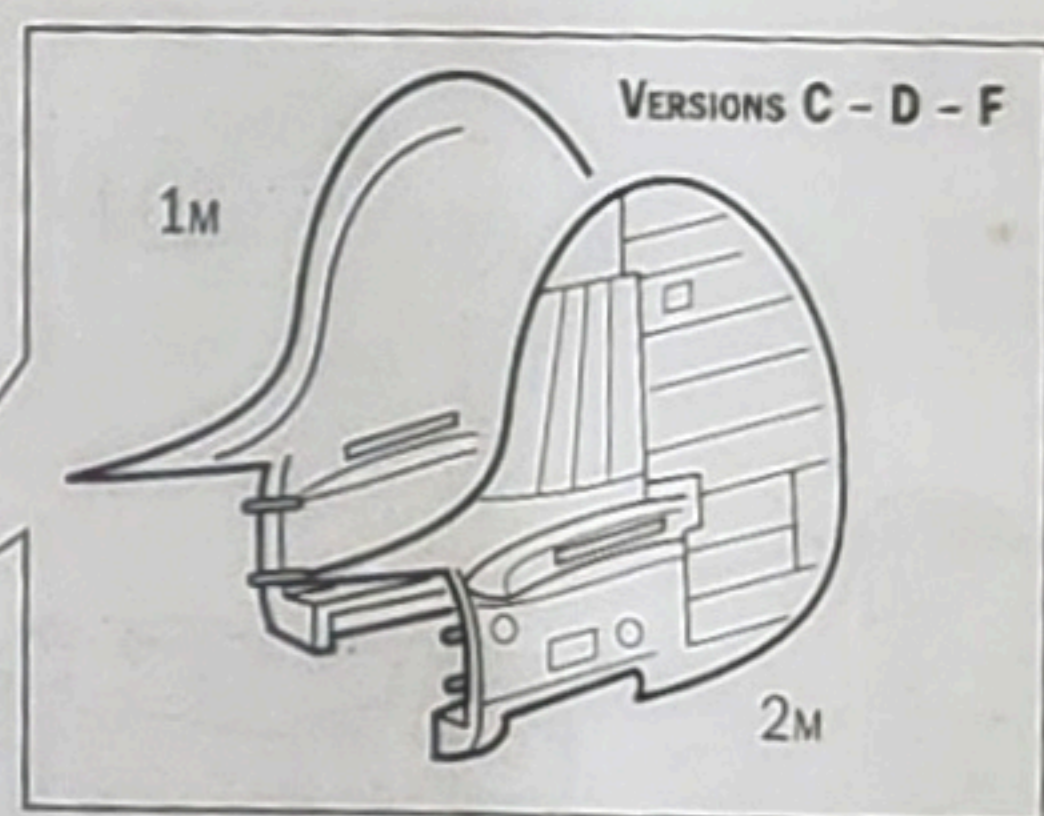
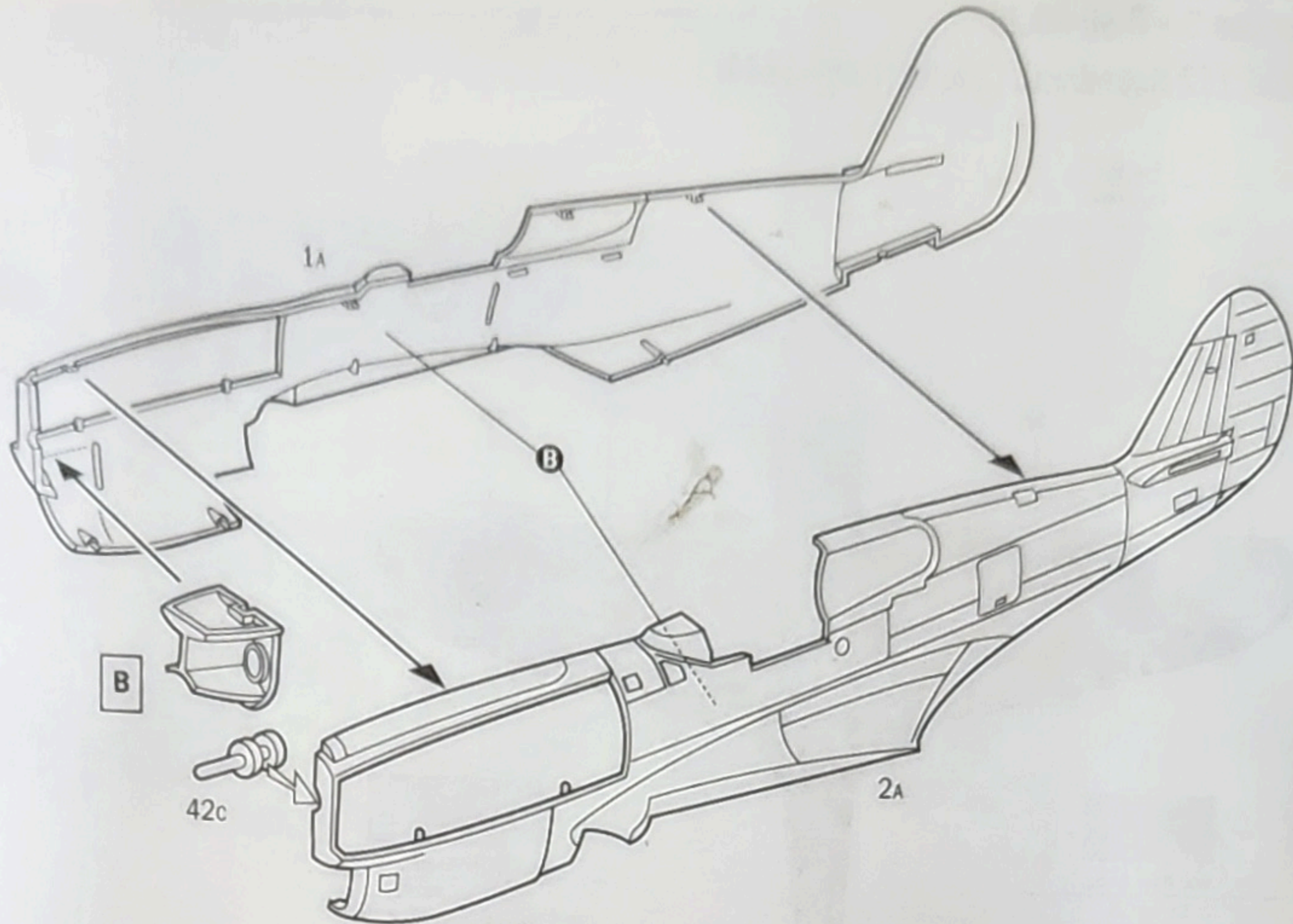
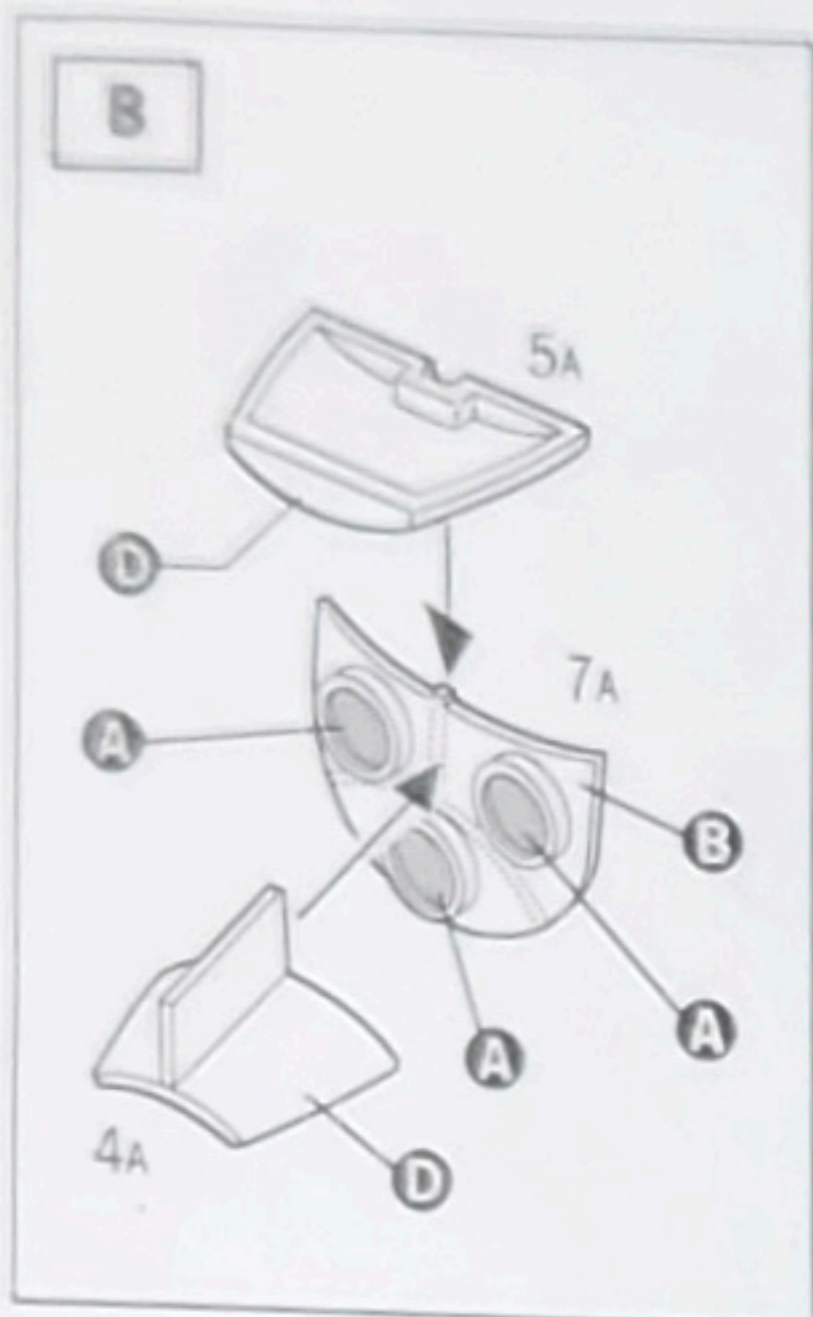

REMOVE FOR
VERSIONS C - D - F

P-40 K1 KITTYHAWK
VERSIONS C - D - F

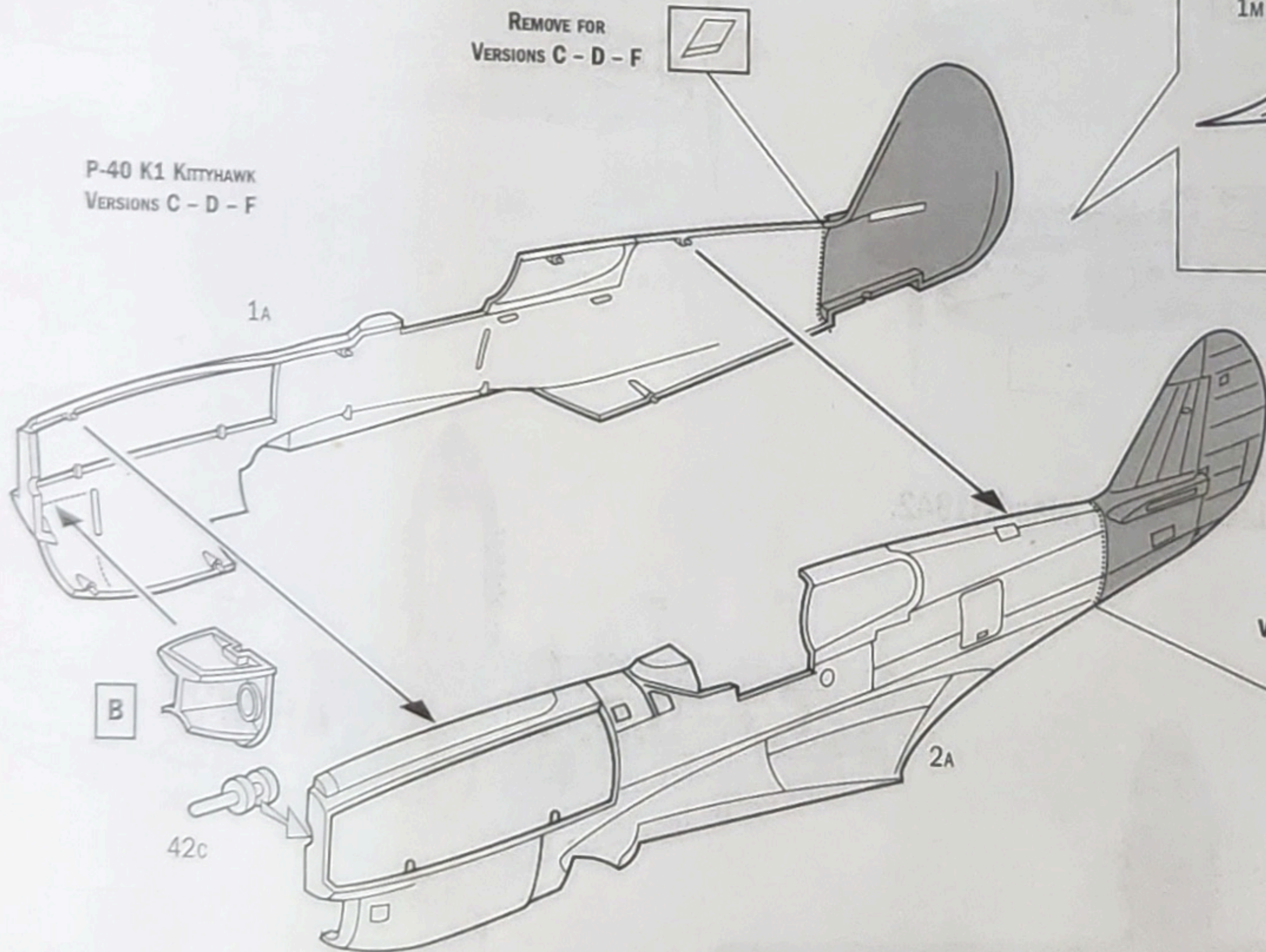

3

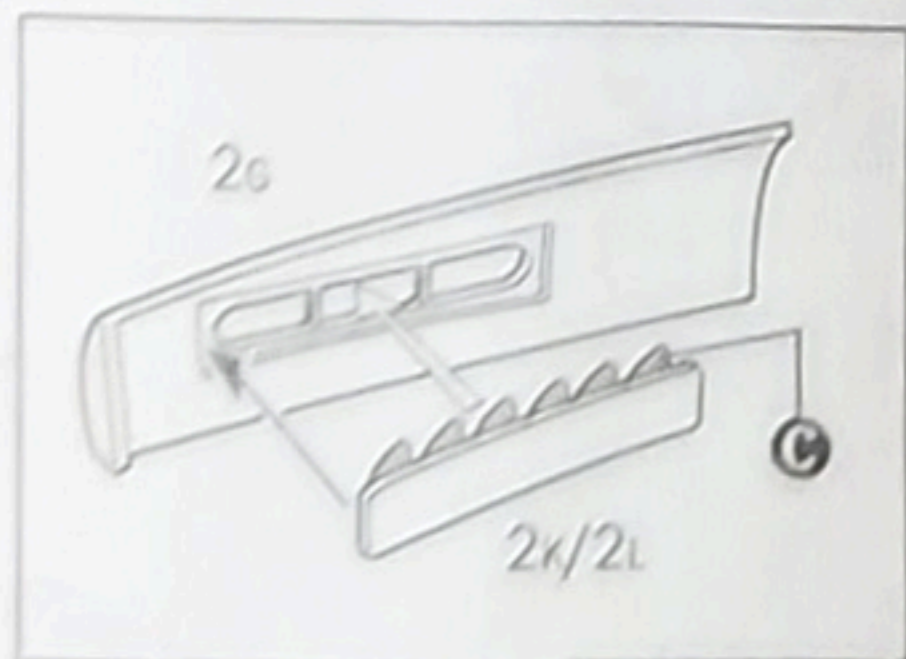

USE EXHAUSTS 1K/2K FOR P-40E
VERSIONS A - B - E

USE EXHAUSTS 1L 2L FOR
P-40 K1 KITTYHAWK
VERSIONS C - D - F

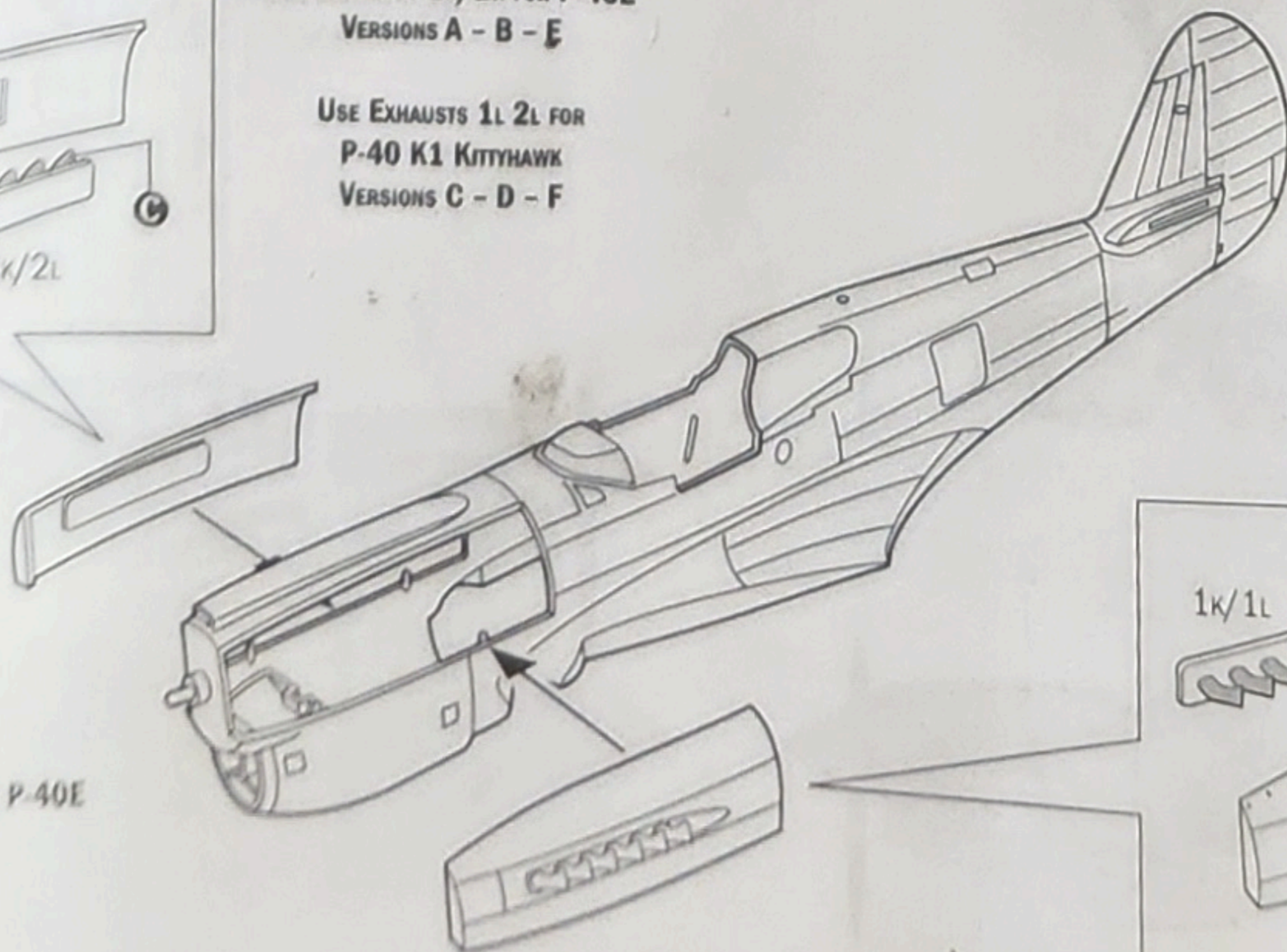

USE EXHAUSTS 1K/2K FOR P-40E
VERSIONS A - B - E

USE EXHAUSTS 1L 2L FOR
P-40 K1 KITTYHAWK
VERSIONS C - D - F

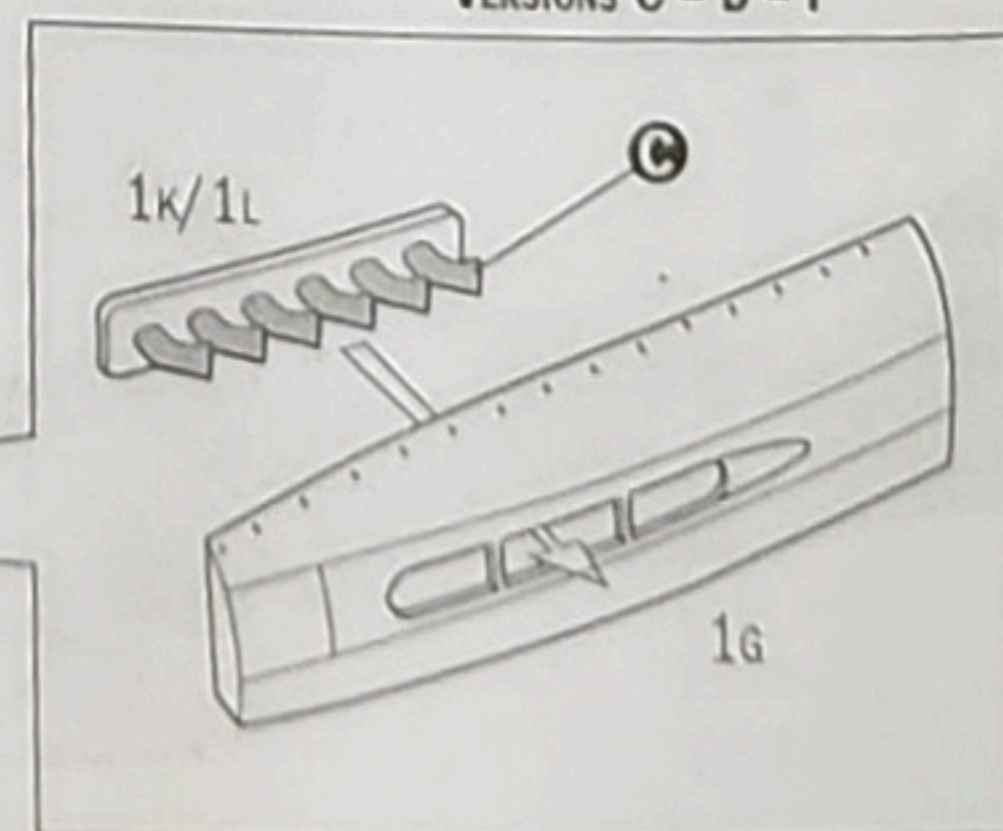

SHOWN HERE VERSION P-40E

4

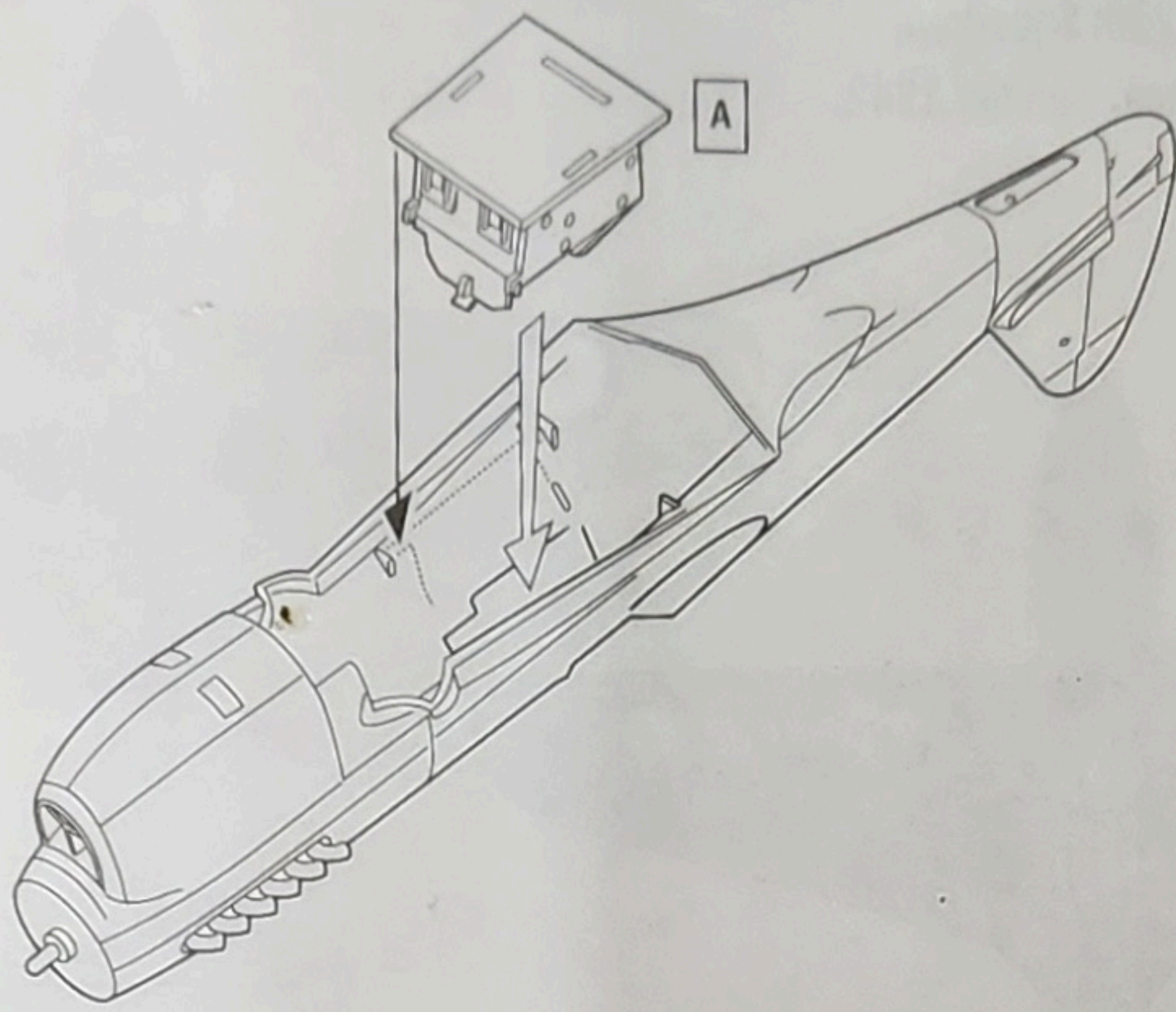

5

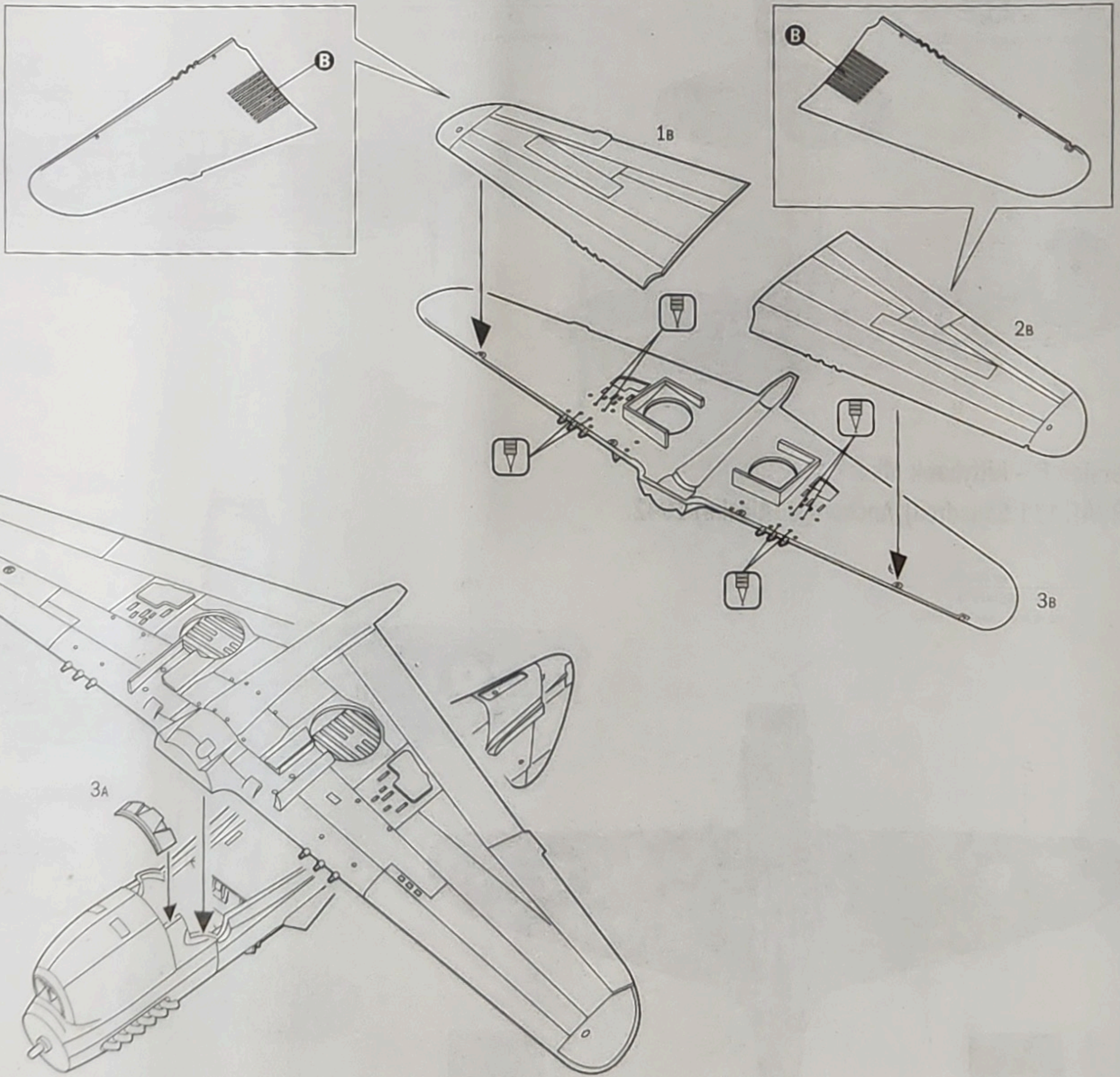

6

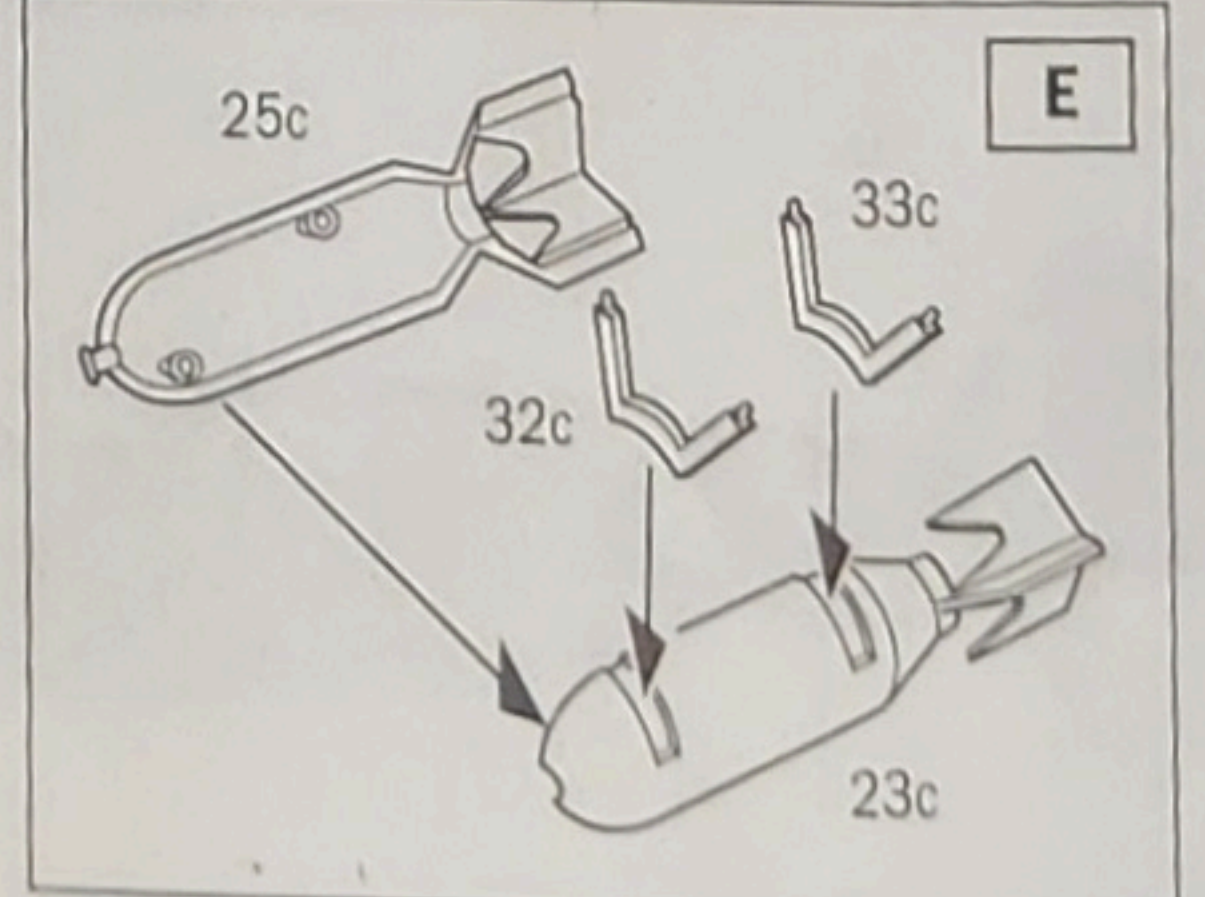
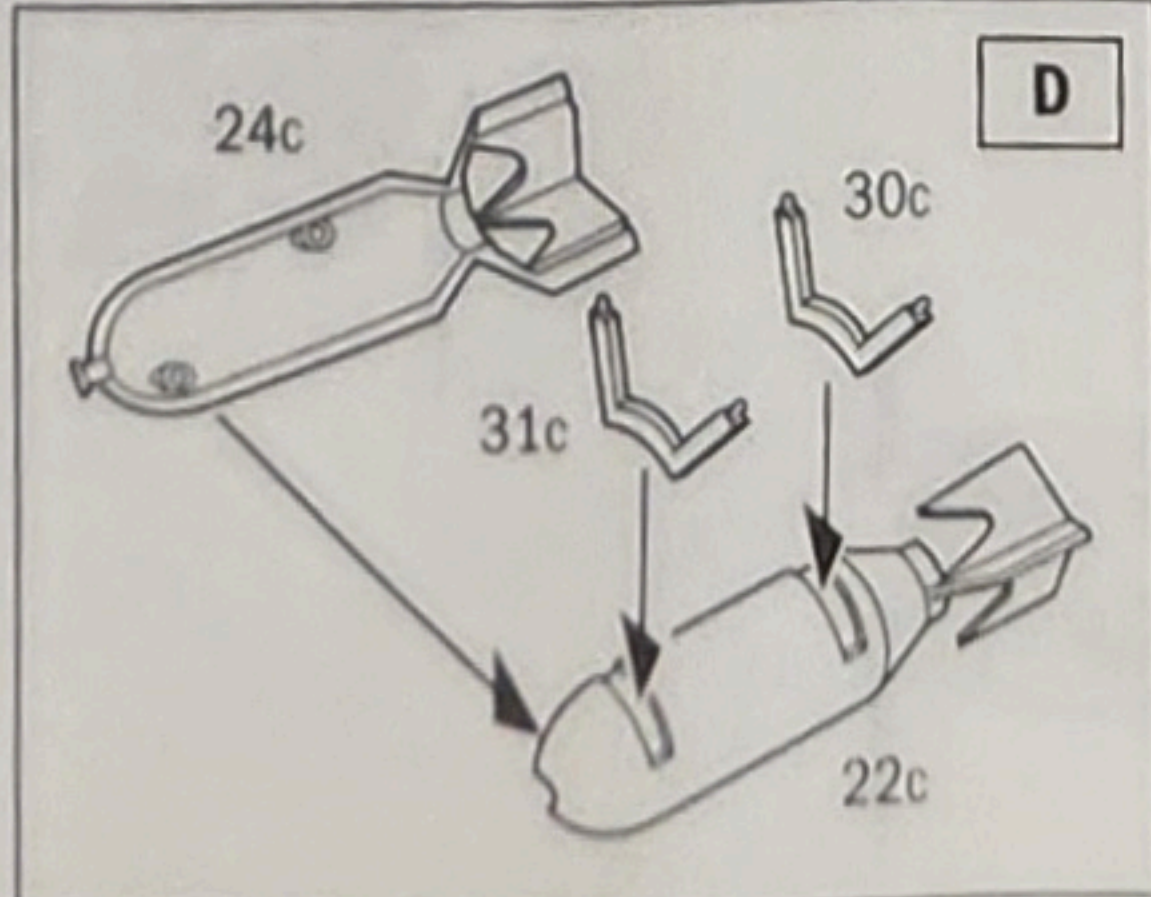
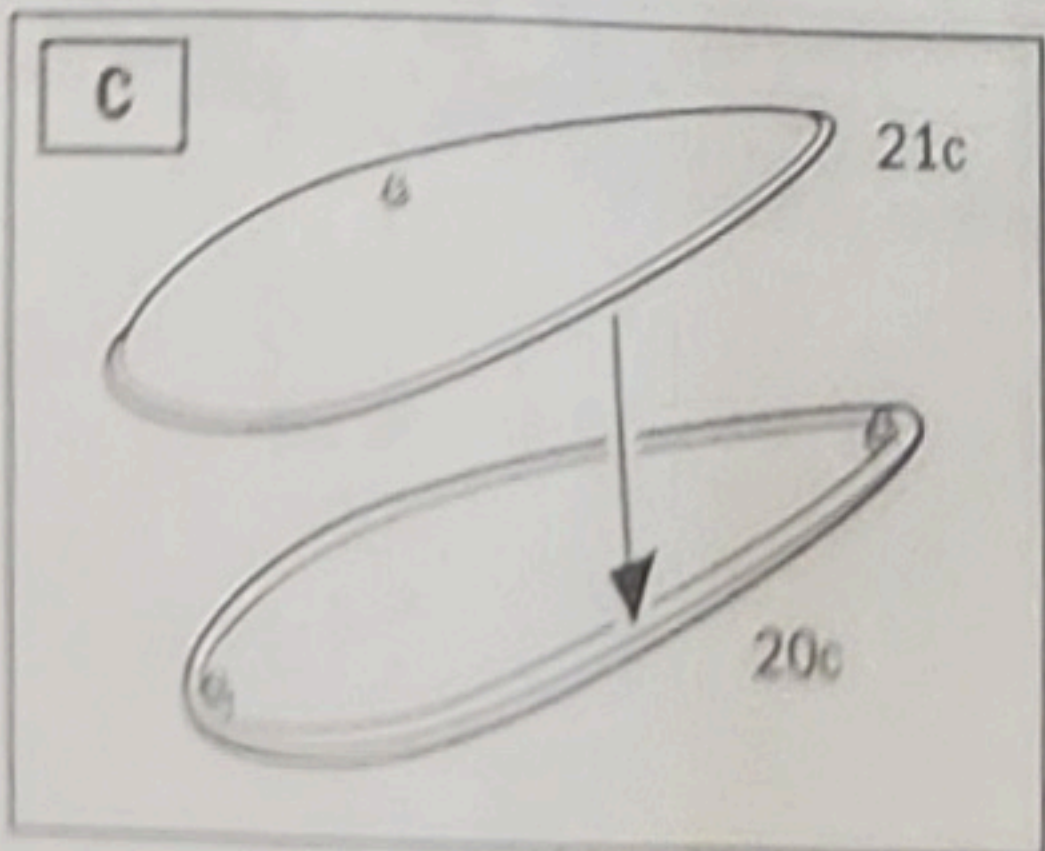

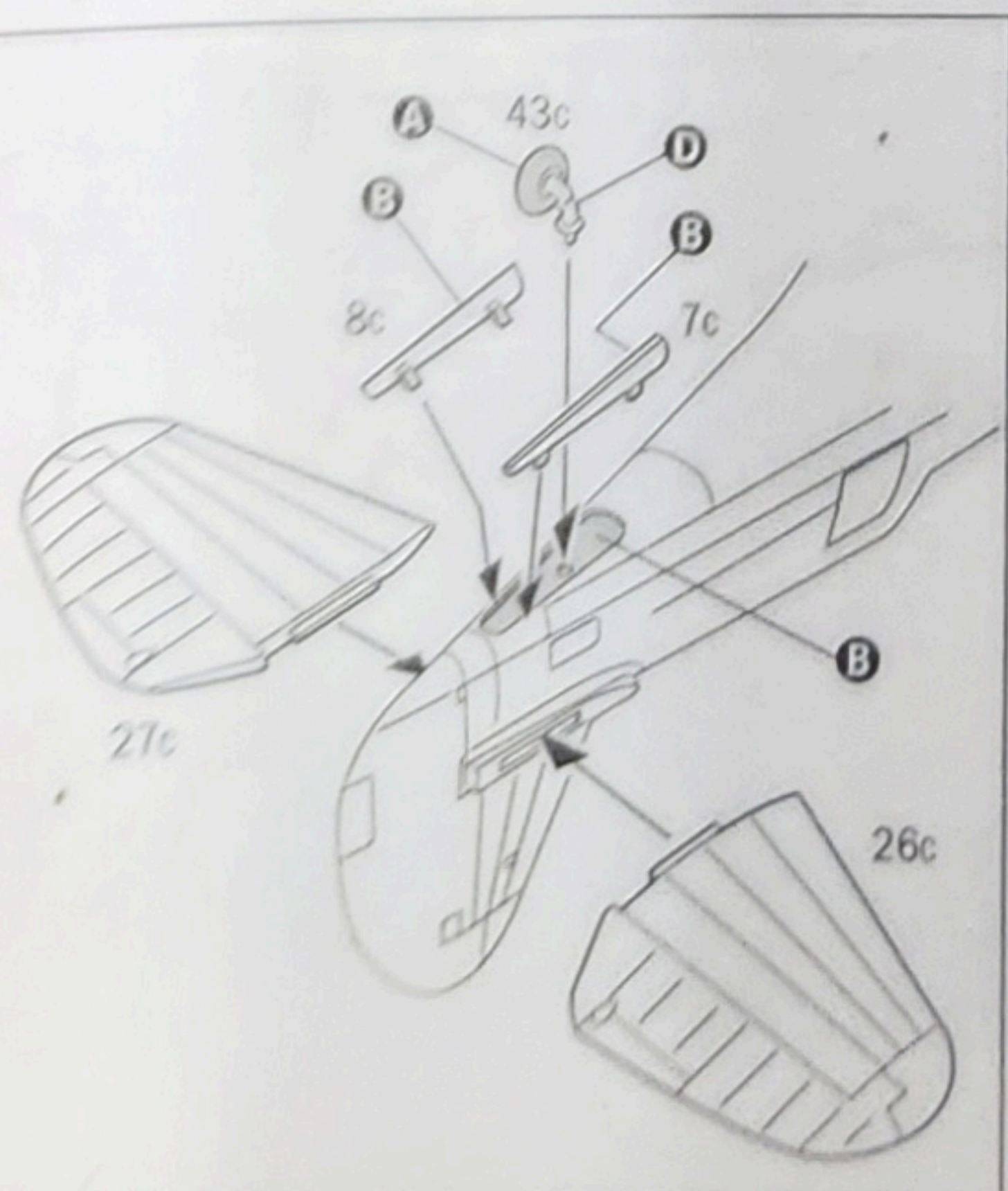
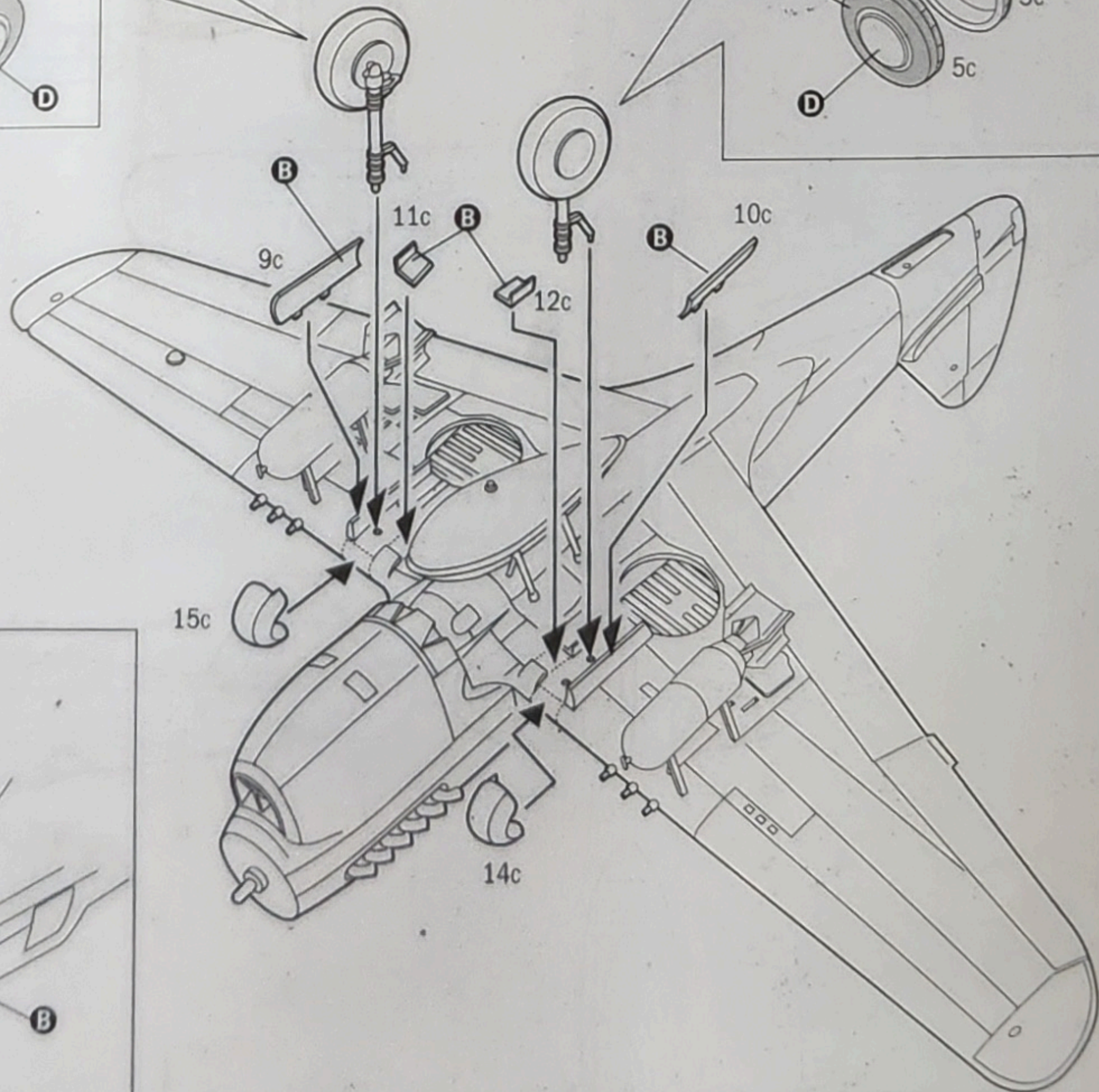
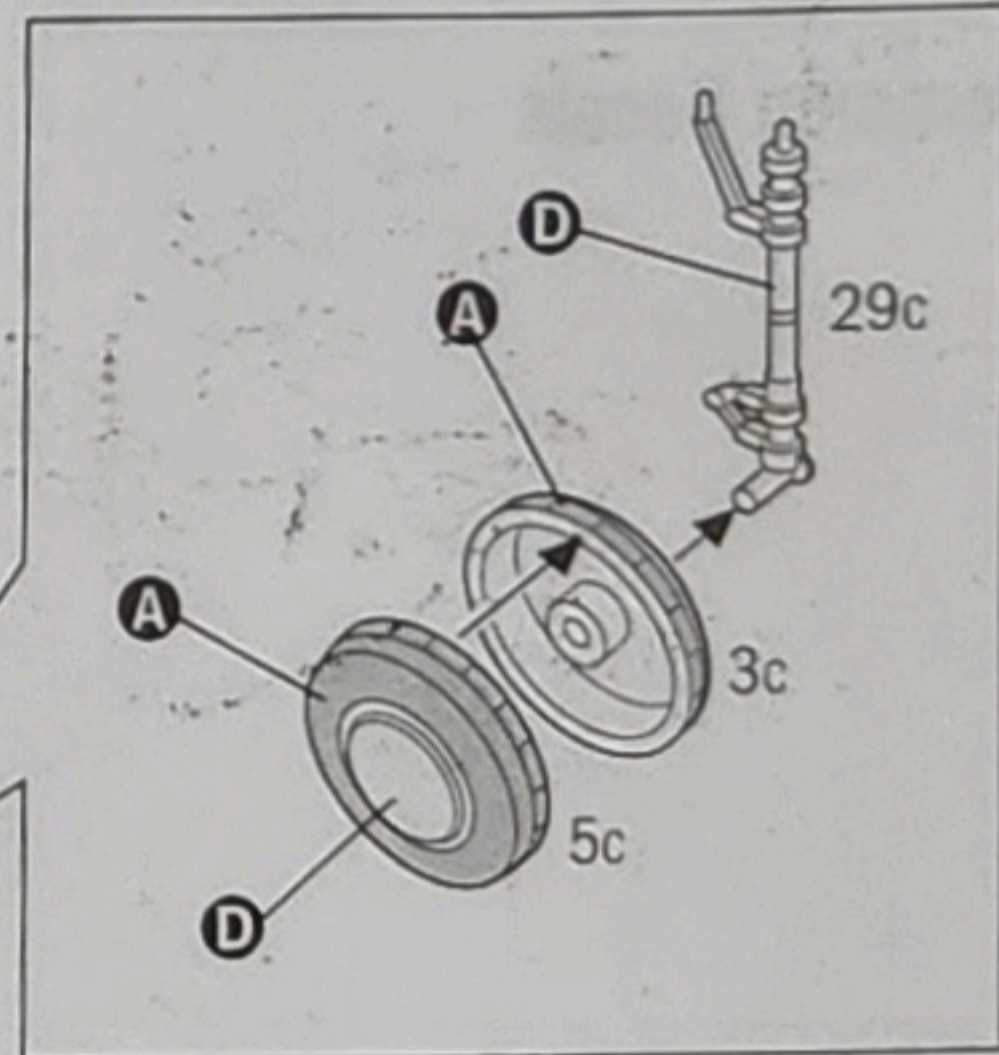
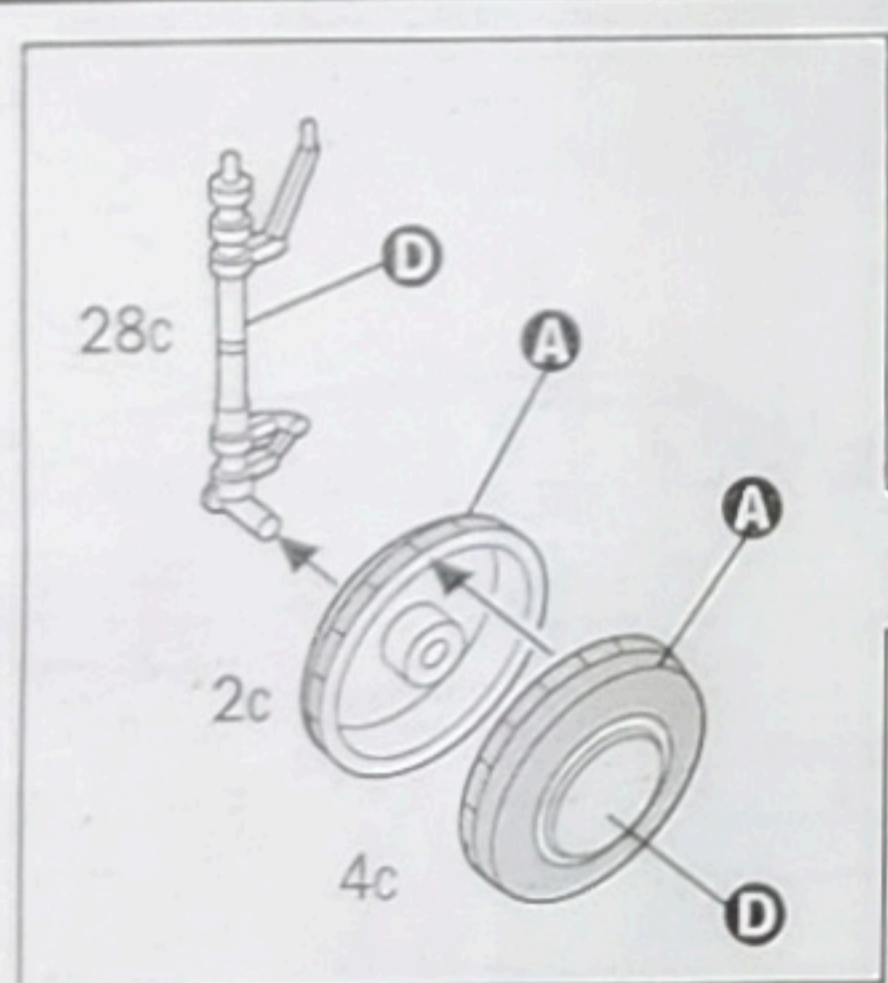
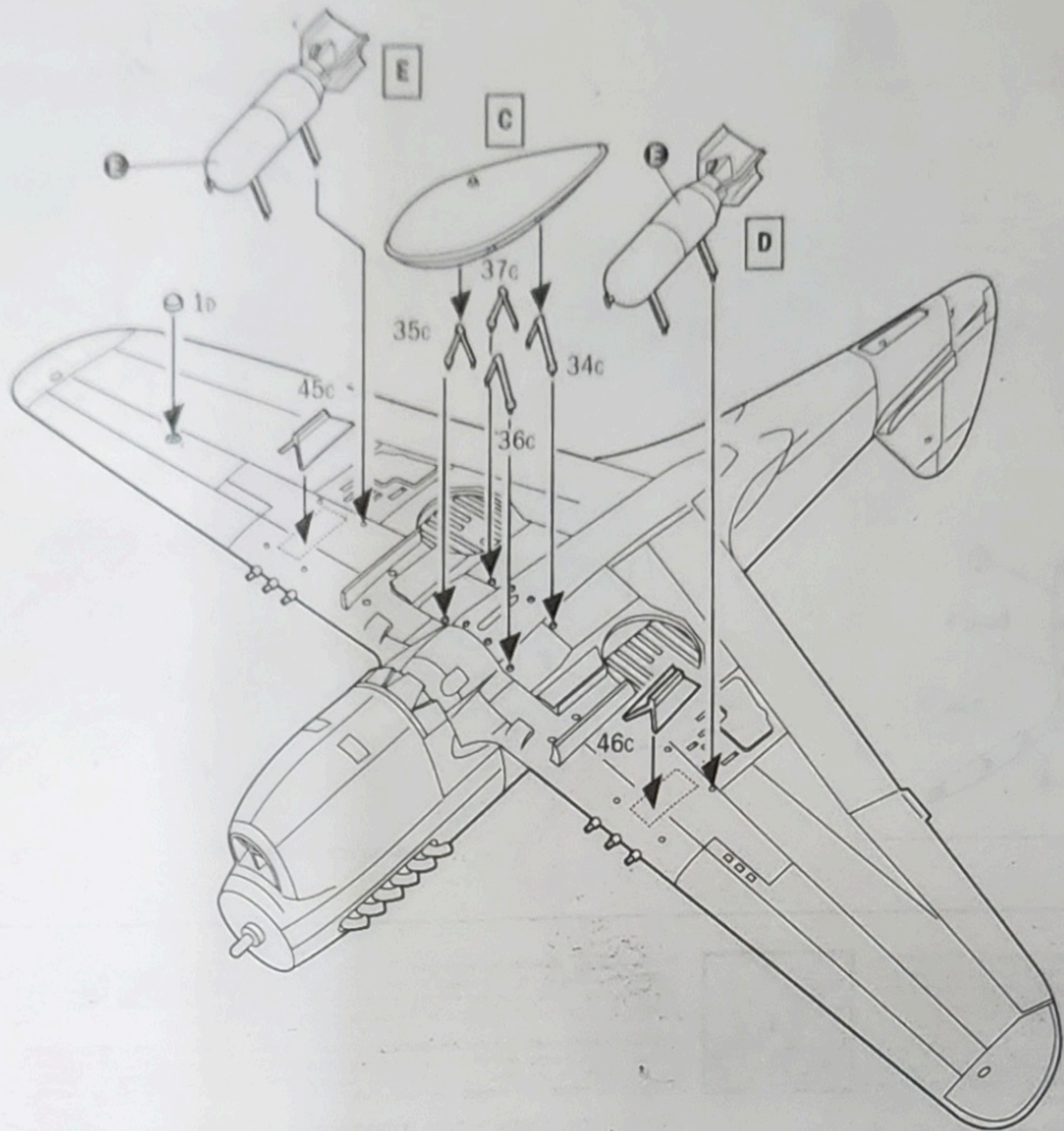

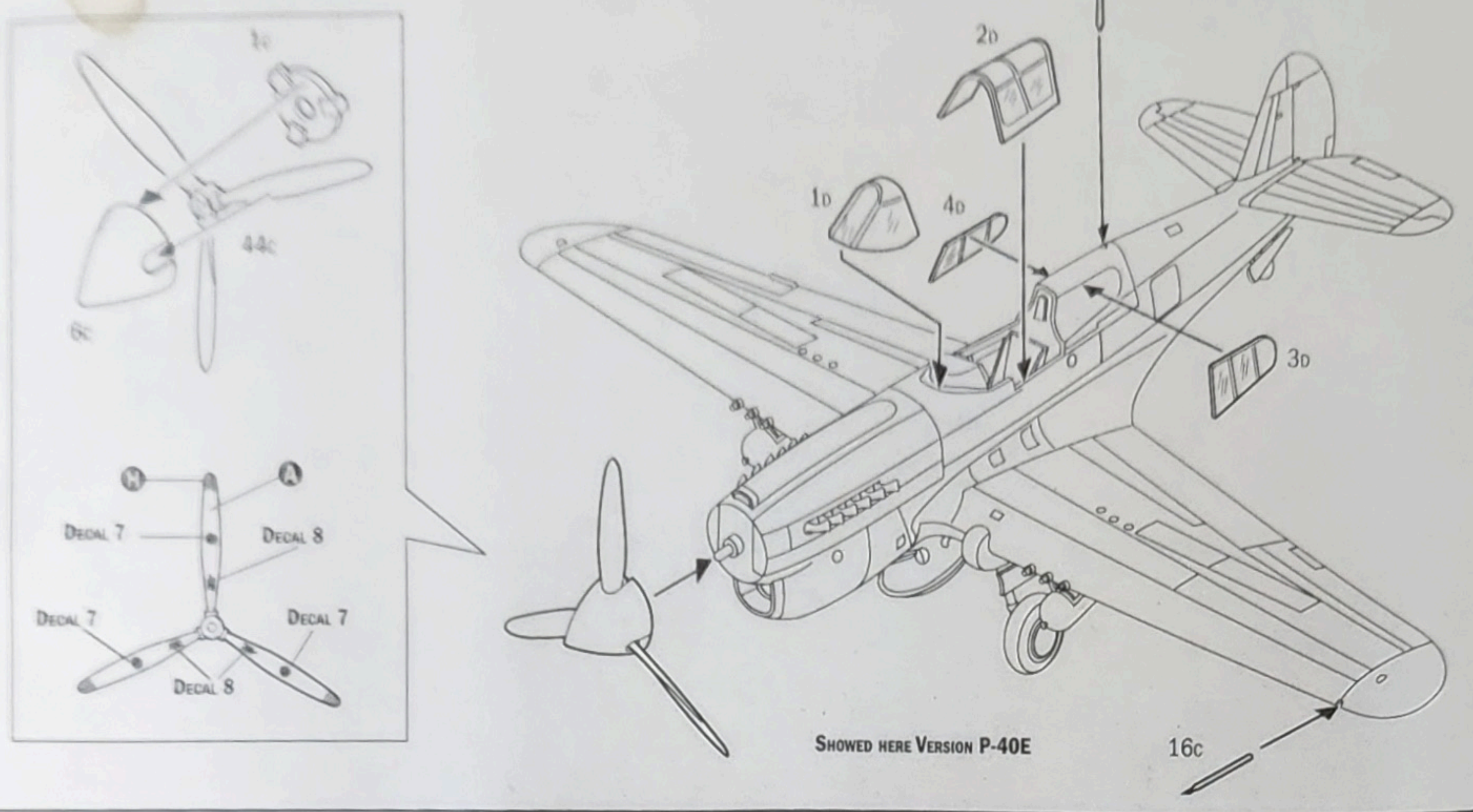

Istruzioni per l'applicazione delle decaicomanie. Ritagliare le decaicomanie occorrenti dal foglio, immergerle in un bicchiere di acqua pulita per circa 20", metterle in posizione sul modello e farle scivolare dalle carte: per una migliore aderenza comprimerle con una pezzuola pulita.

Direction for applying the decals: cut the required decals out of the sheet; dip the into a glass of clean water for about 20"; position the decals on the kit, letting them slide from the paper. For a better adhesion, press them by means of a clean rag.

Påläggning av decaler: klipp ut den decal som skall användas och doppa den i ett glas vatten under en 20". Sätt decalen på plats på modellen och låt den sakta glida av pappret. För att den skall sitta ordentligt, tryck till med en torr duk.



Anweisungen für Abziehbilder-Anbringung: Die benötigten Abziehbilder vom Blatt abschneiden, in ein Glas reines Wasser für etwa 20" eintauchen, auf das Modell legen und dann vom Papierbogen abnehmen. Um eine bessere Haftung zu erzielen, die Abziehbilder mit einem reinen Tuch andrücken.

Instruction pour l'application des décalcomanies. Couper les décalcomanies choisies et les plonger environ 20" dans un peu d'eau propre. Les placer sur le modèle en les faisant glisser de leur feuille et presser avec un morceau de chiffon pour éliminer les bulles d'air.

Istrucciones Para la aplicación de las calcomanías: cortar las requeridas, sumergirlas en un recipiente de agua limpia durante 20", colocar las calcomanías sobre el modelo, haciéndolas deslizar sobre el papel. Para una mejor adherencia, presionarlas con un trapo limpio.

Transfers: knip het benodigde deel uit, dempel et ca. 20" onder water, oudt het transfer tegen het model en schuif het vanaf het papier op zijn plaats. Met een schoon doekje aandrukken.

デカール使用法 台紙から、それぞれのマークを切り取り、ぬるま湯に20秒くらいつけて、引き上げます。マークをすべらすようにして台紙からとり、指定の位置にはってください。やわらかな布でマーク上を押して気泡を取ってください。マーク裏には、かわくまで手をふれないでください。

Указания по применению декалей: Отрежьте нужную вам часть декали от общего листа, поместите ее на 20" минут в чистую воду, затем, выбрав необходимое место на модели, переведите ту часть изображения, сдвинув его с бумажной основы. Для лучшего прилипания промажьте декаль чистой тряпочкой.

Common Decals

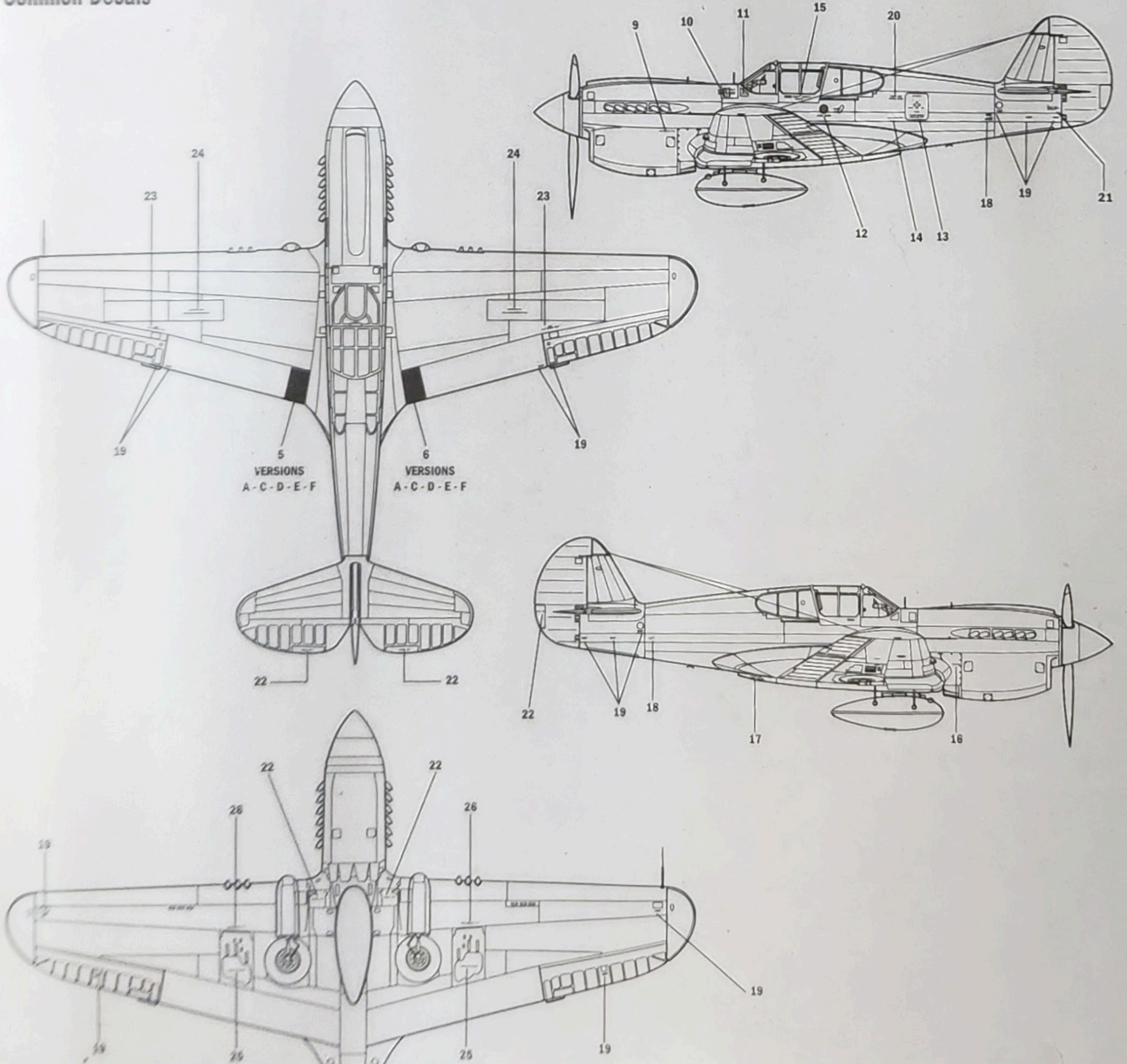

Version A - RAAF, Kittyhawk, 70th Squadron,
 Lt F/O Atherton, Nuova Guinea, summer 1942.

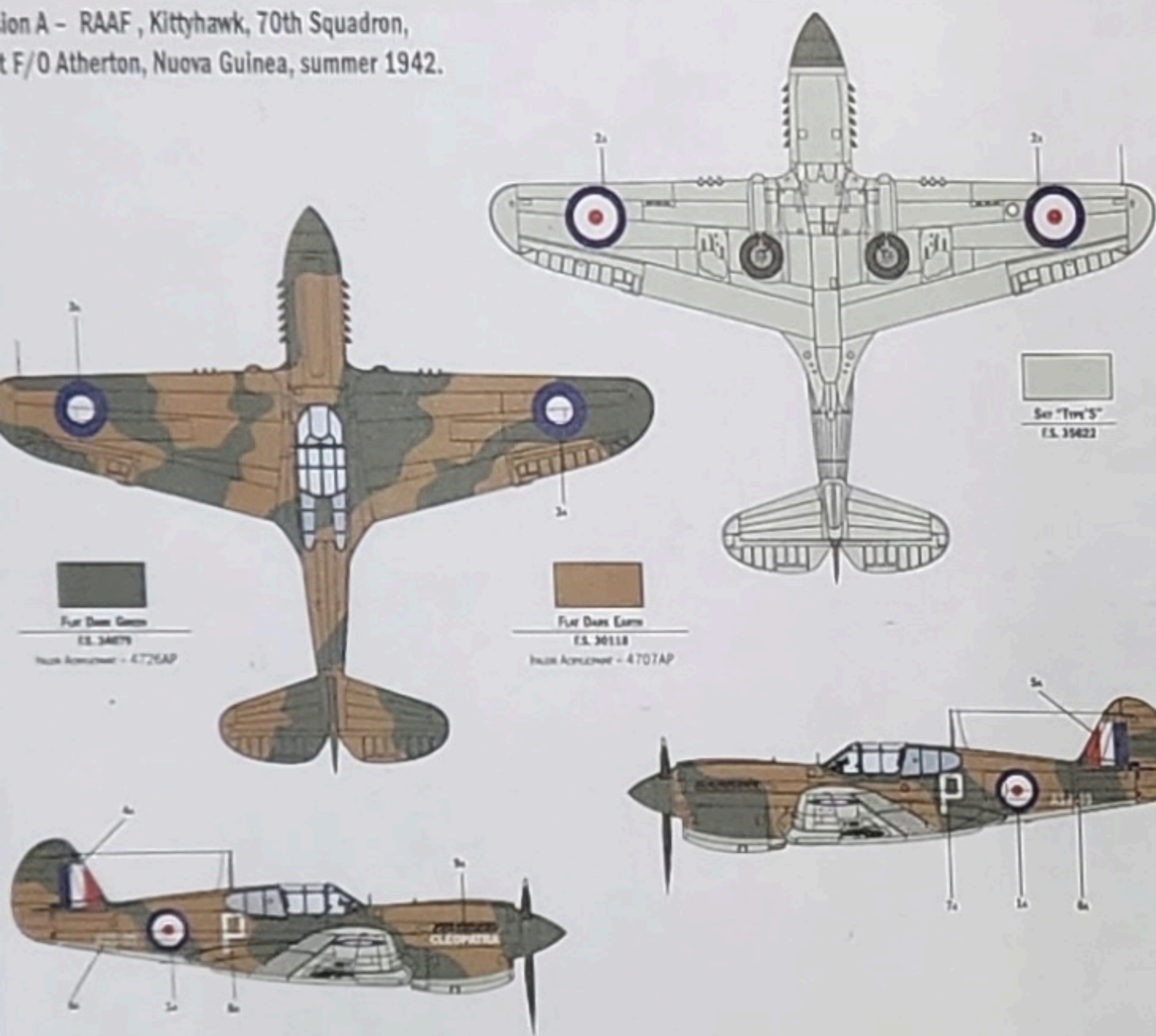

Version C - P-40 Mk.III
 (RAF, 112 Squadron), Cutella (Italy) 1944.

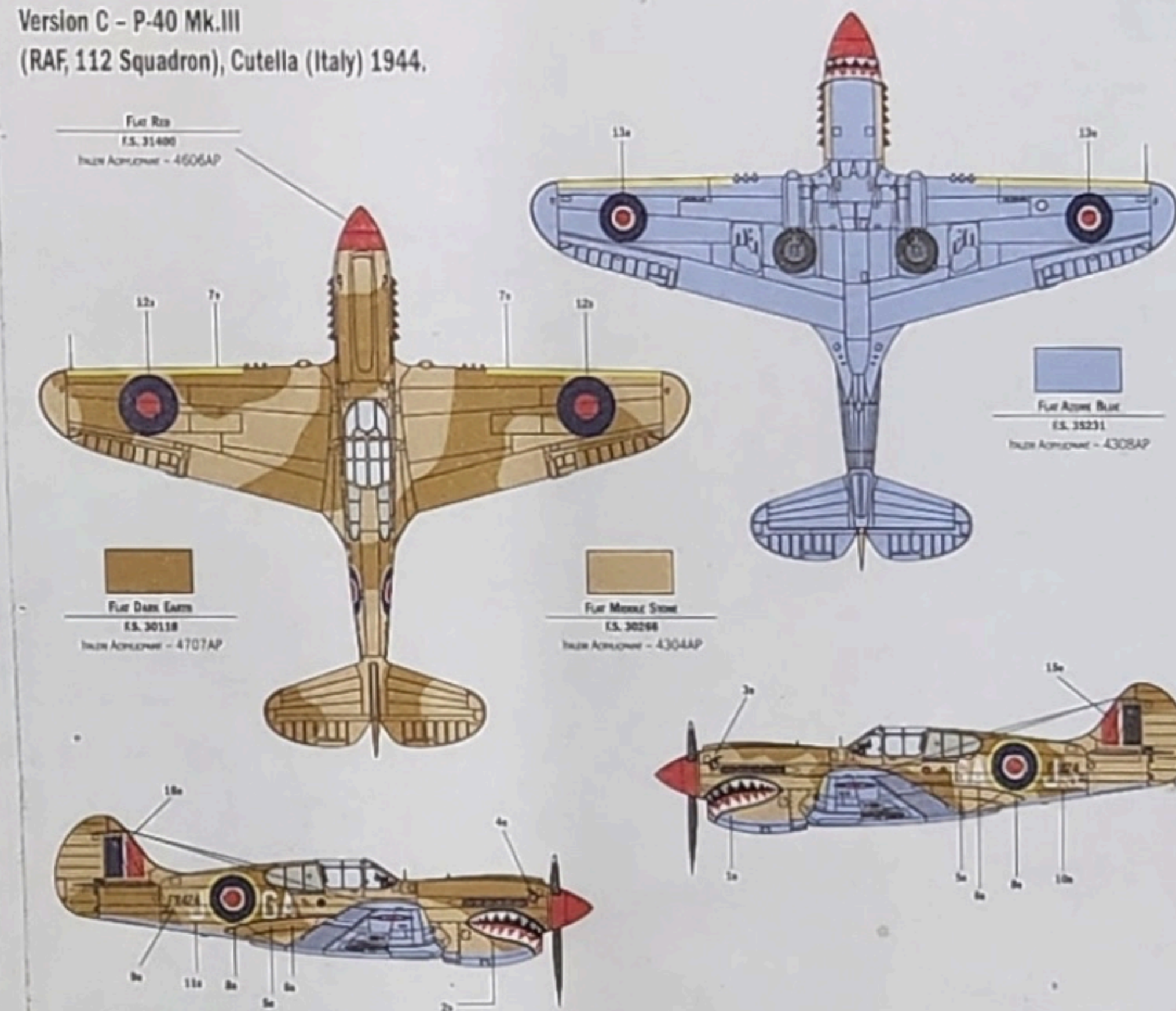

Version E - P-40E Captain Nelson D. Flack Jr.
 USAAC, 49th FG, 8th FS, Debodura (New Guinea), 1943.

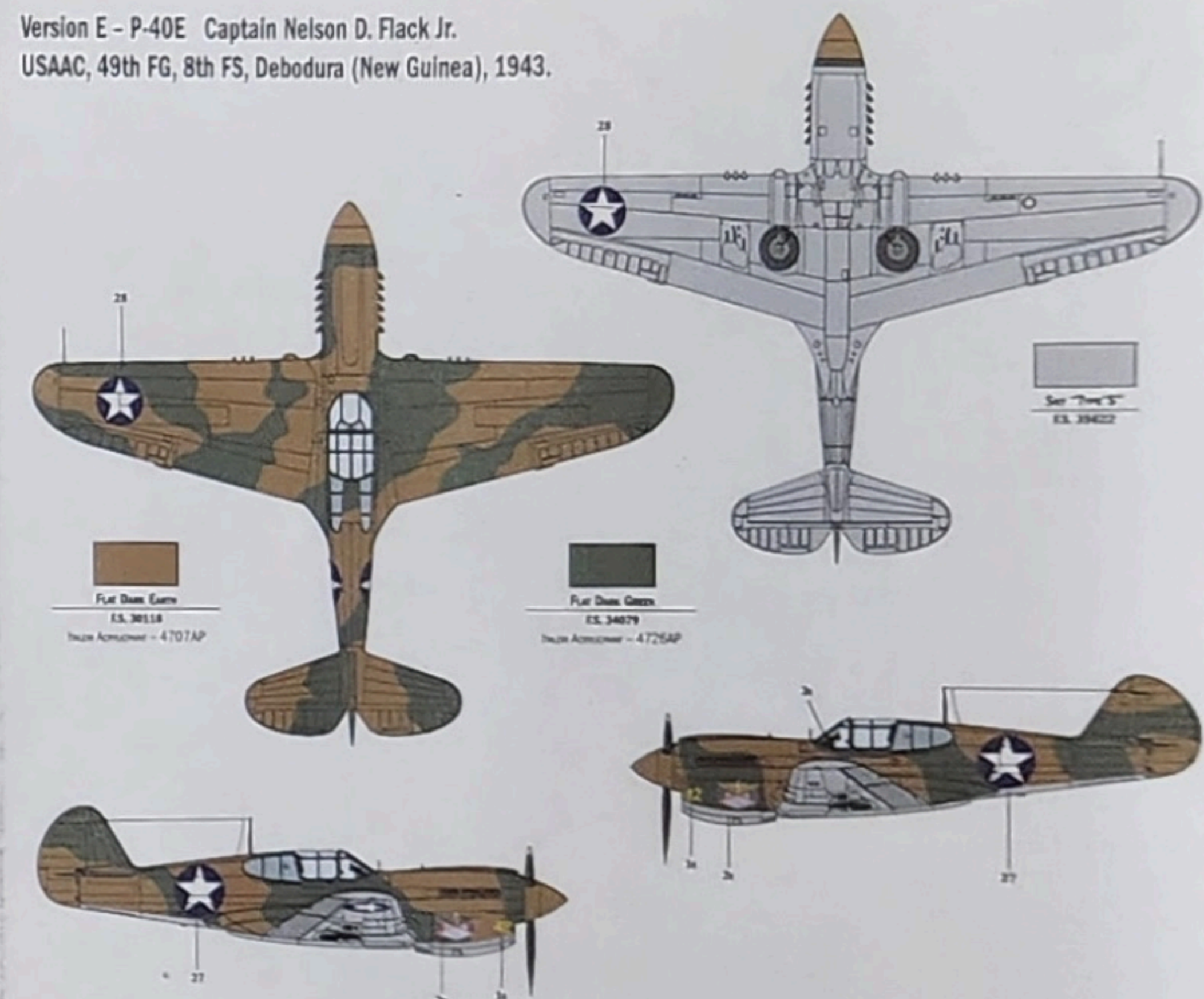

Version B - Kittyhawk Mk.I
 (RCAF, 111 Squadron), Anchorage (Alaska) 1942.

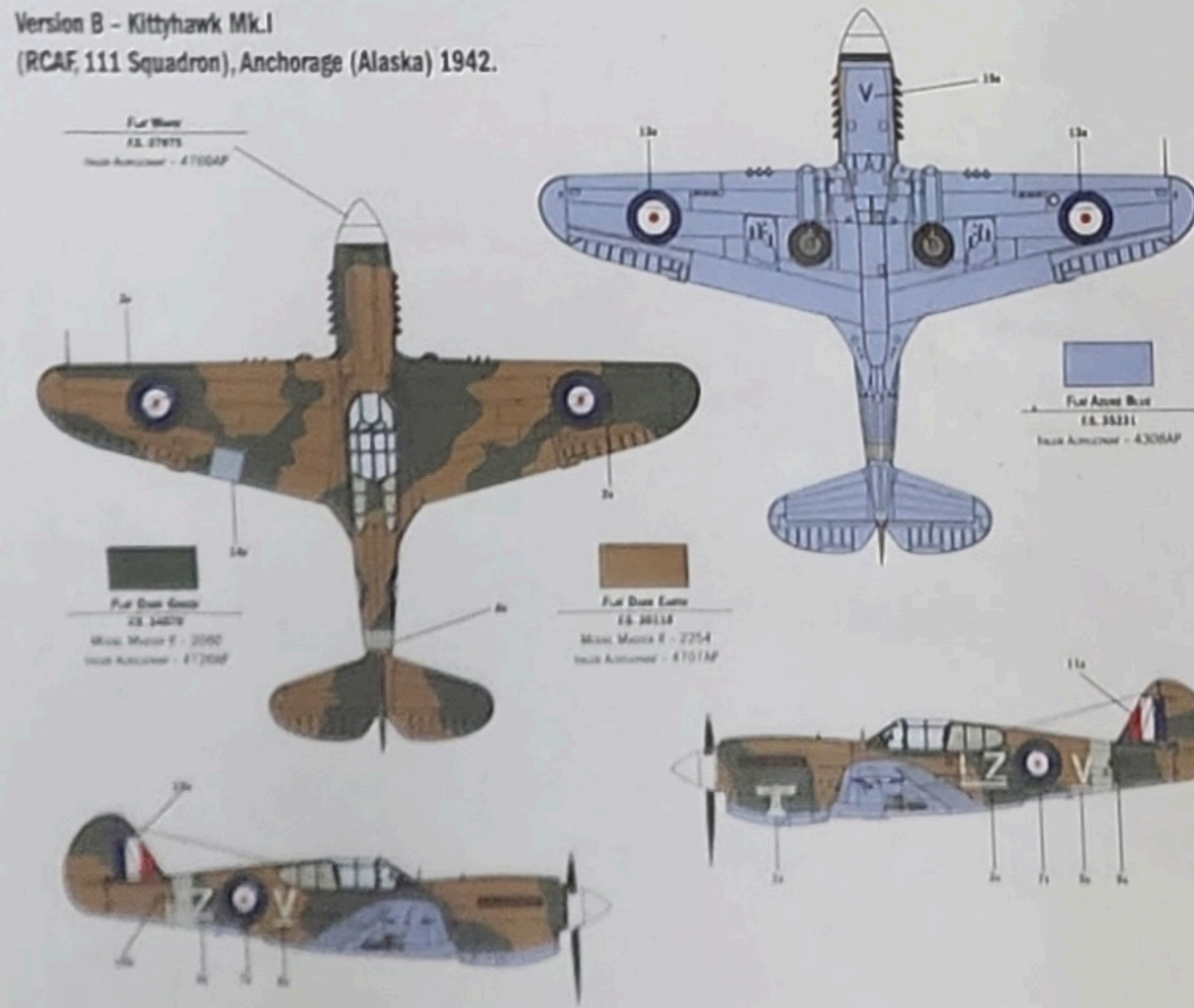

Version D - P-40 K, Captain J. Fink
 USAAC, 54th FG, 57th FS, Adak (Aleutian islands) 1942.

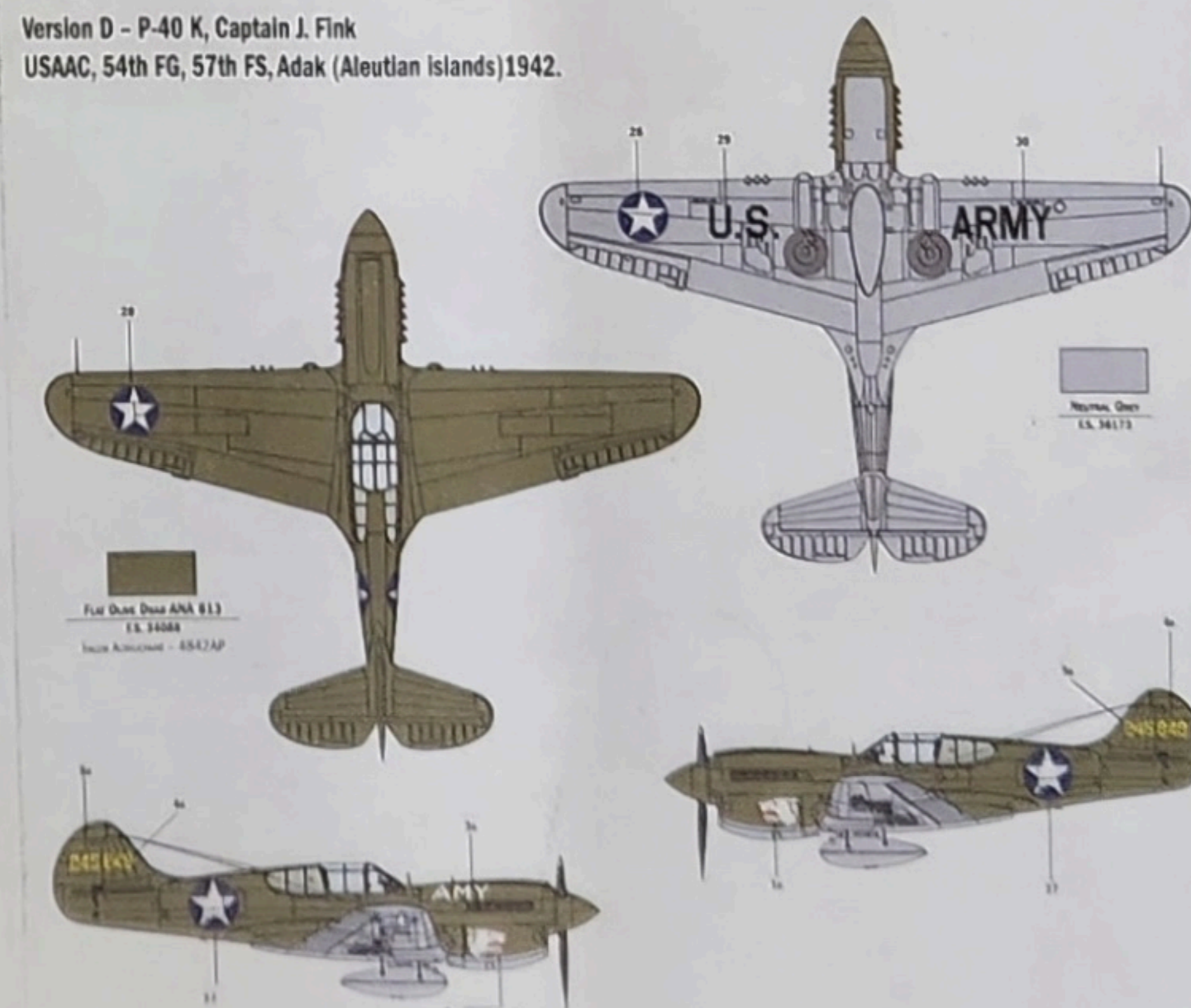

Version F - P-40 K
 USAAC, 57th FG, 64th FS, North Africa 1943.

