



MAZ-200

track of Soviet Army

1/72

72-01

МАЗ-ЯАЗ-200 - радянський вантажний автомобіль виробництва Мінського автомобільного заводу. Дослідні зразки створені в 1944-1945 на Ярославському автомобільному заводі (ЯАЗ-200). З 1947 року на МАЗі розпочато серійне виробництво.

Від оригінальної моделі МАЗ-200 відрізняється ґратами радіатора (на ЯАЗе - з горизонтальними брусами, на МАЗі - з вертикальними) і інший емблемою («зубр» замість «ведмедя»). З метою спрощення і здешевлення конструкції, а також з-за дефіциту в країні тонкого катаного сталевого листа кабіна автомобіля виготовлялася на дерев'яному каркасі з обшивкою дерев'яною планкою, а поверх неї - листами з чорної жерсті з забарвленням в захисний колір (машини, що поставлялись на експорт фарбувалися в блакитний колір). Спочатку на МАЗ-200 був встановлений двигун ЯАЗ-204, аналог двигуна з американського тягача, потужністю 110 л. с. Надалі його потужність зросла до 120 л. с.

Шасі під позначенням ЯАЗ-200Д широко використовувалося для установки самих різних кузовів і механізмів: автоцистерни різного призначення (АЦ-8-200), паливозаправників (ТЗ-200), молоковозів (АЦ-525), поливально-мийних машин (ПМ-9), підйомних кранів (К-51, К-52, К-53), самозавантажувальних автомобілів з похилою платформою для перевезення контейнерів (АПК-6). Кілька десятків автомобілів було переобладнано в пожежні машини. На рами вантажівок встановлювалися фургони-рефрижератори та військові фургони («кунги»). На базі ЯАЗ-200 були розроблені повнопривідні лісовоз МАЗ-501 і армійська вантажівка МАЗ-502, а також найбільш поширена модель сімейства - самоскид МАЗ-205, який випускався в кількості, що перевищує всі інші моделі, разом узяті.

Всього на МАЗ було випущено 230 000 автомобілів до 31 грудня 1965 року, коли завод повністю перейшов на виробництво моделі МАЗ-500 і її модифікацій.

MAZ-200 was a Soviet truck manufactured at the Minsk Automobile Plant. It was the first Soviet truck powered by a diesel engine. The MAZ-200 was initially produced by YaAZ (Yaroslavl Automobile Plant) between 1947 and 1950, after which the production was moved to MAZ.

Part of the model

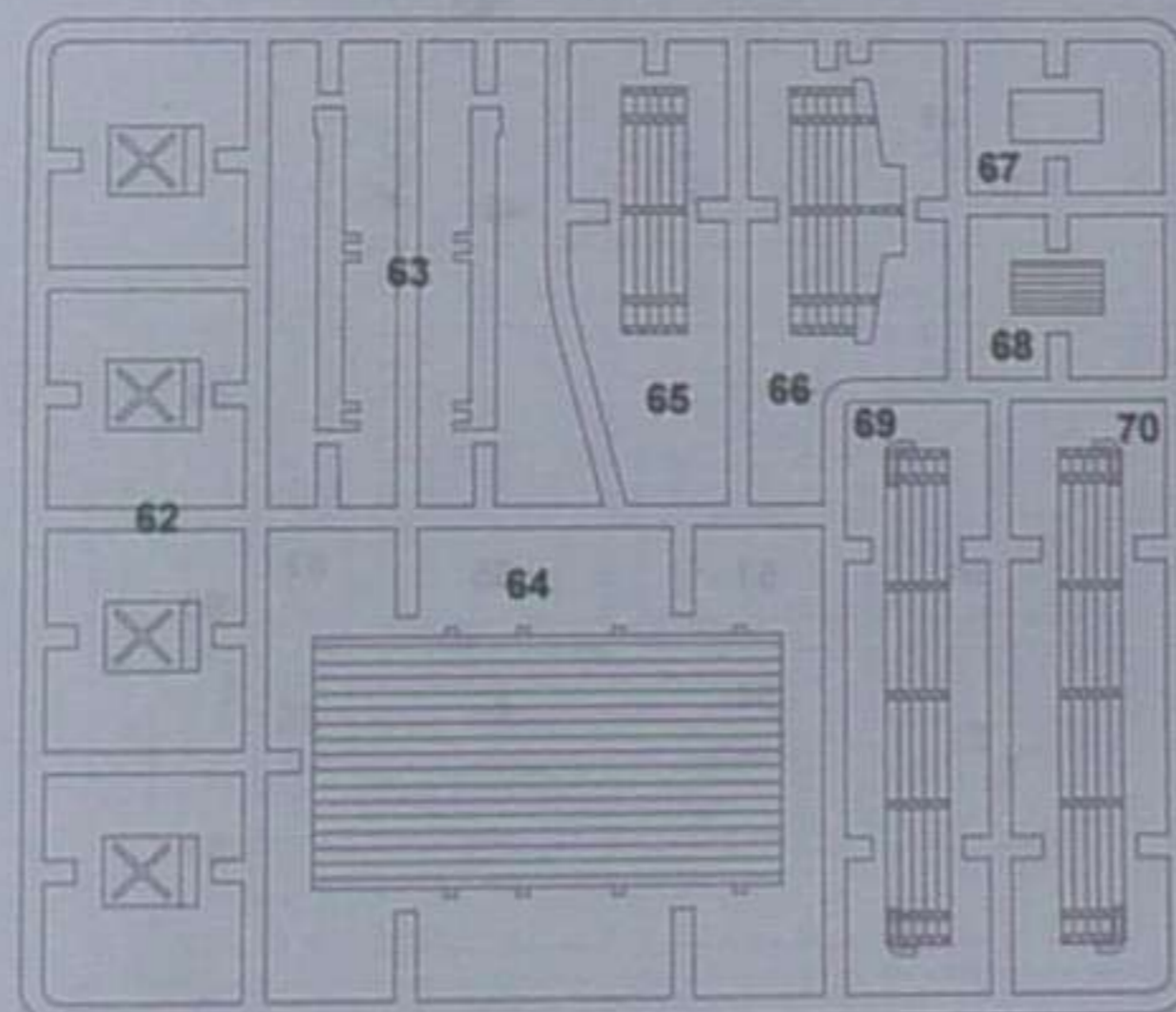

Деталі моделі

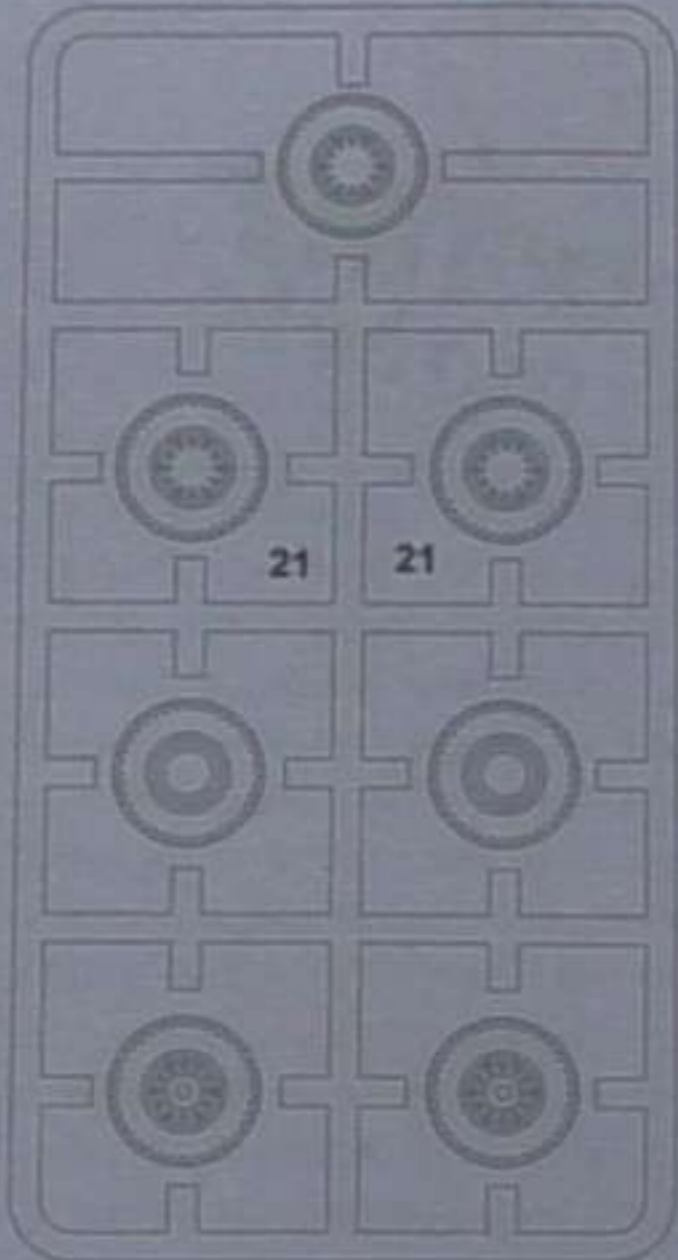
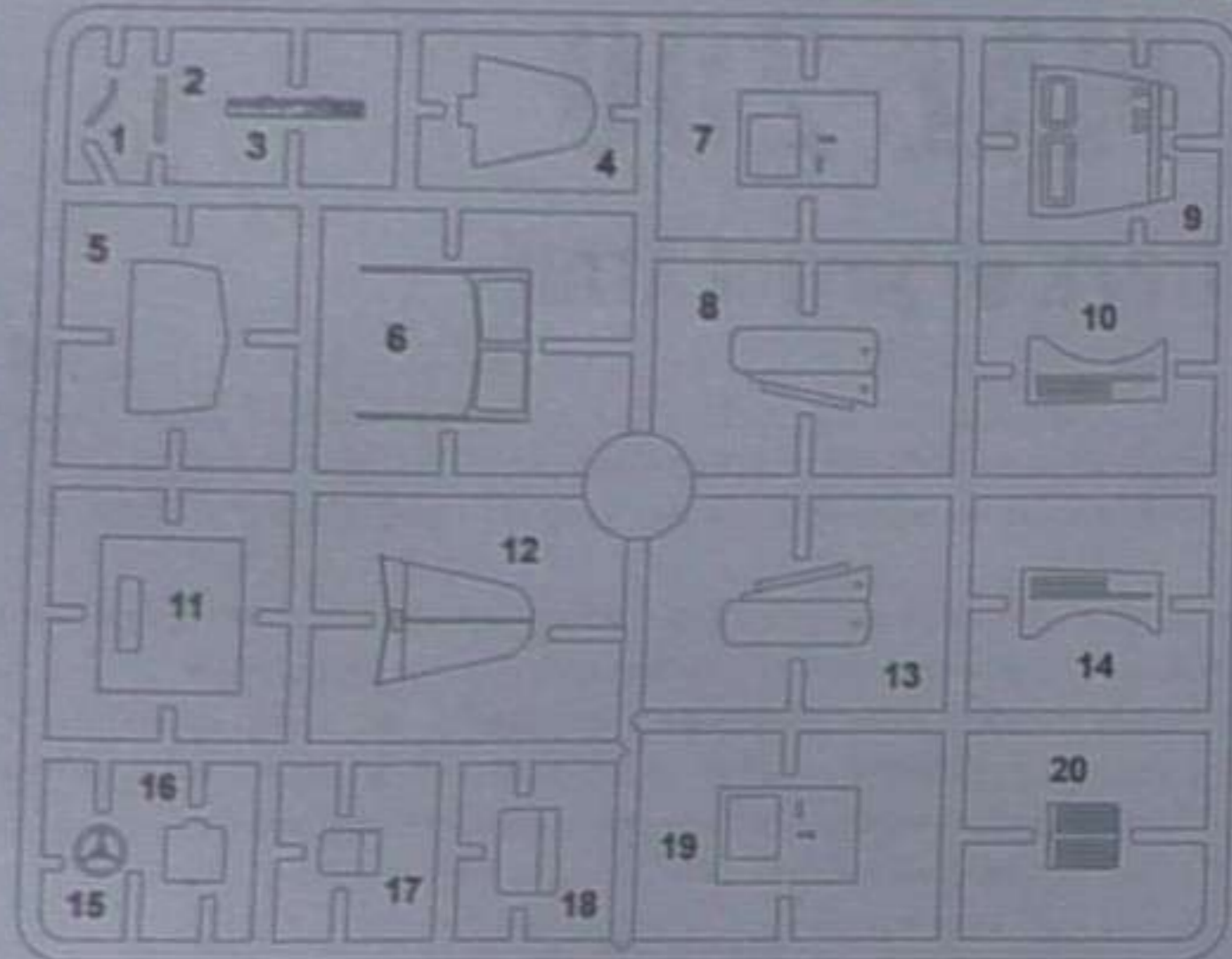
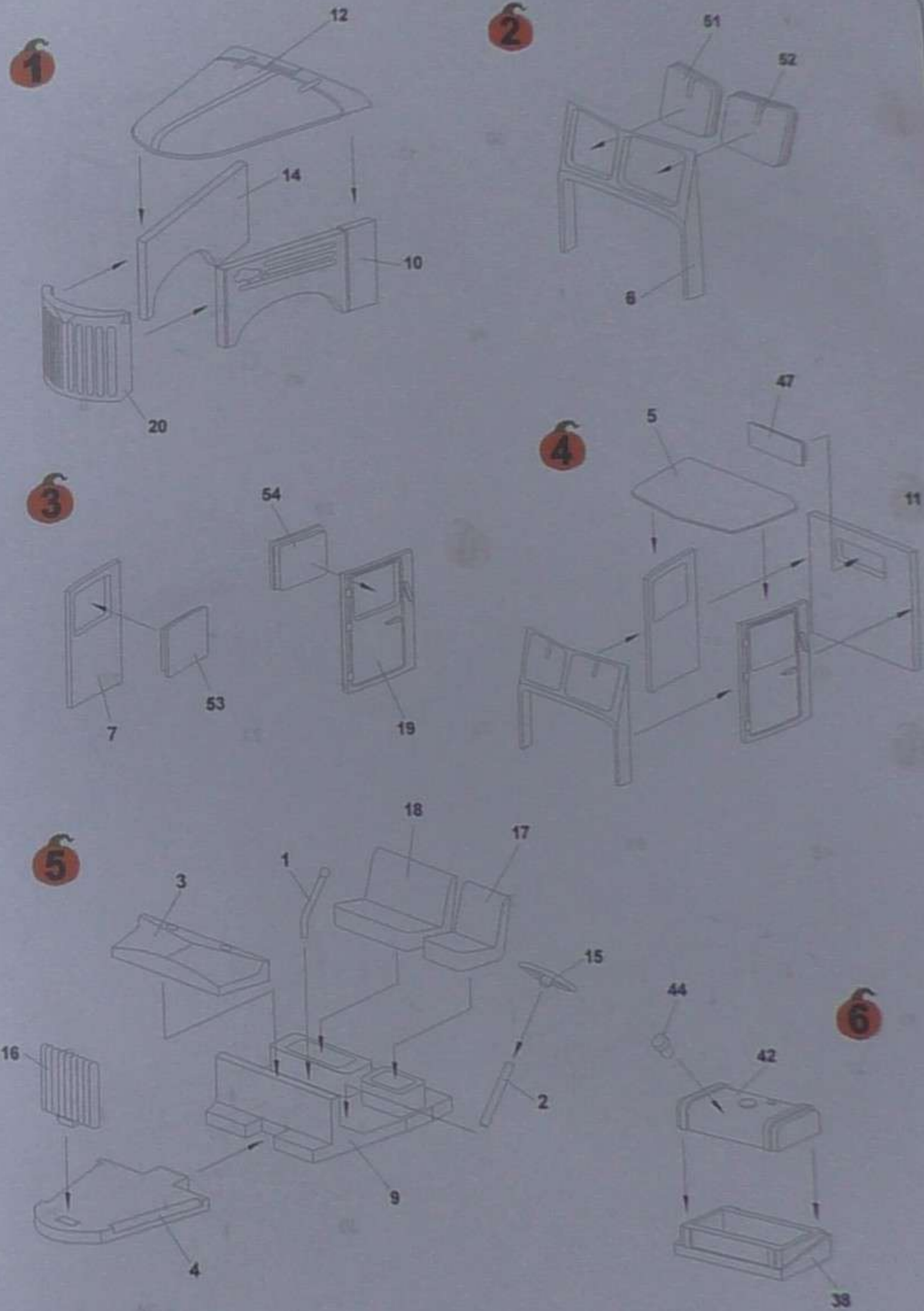
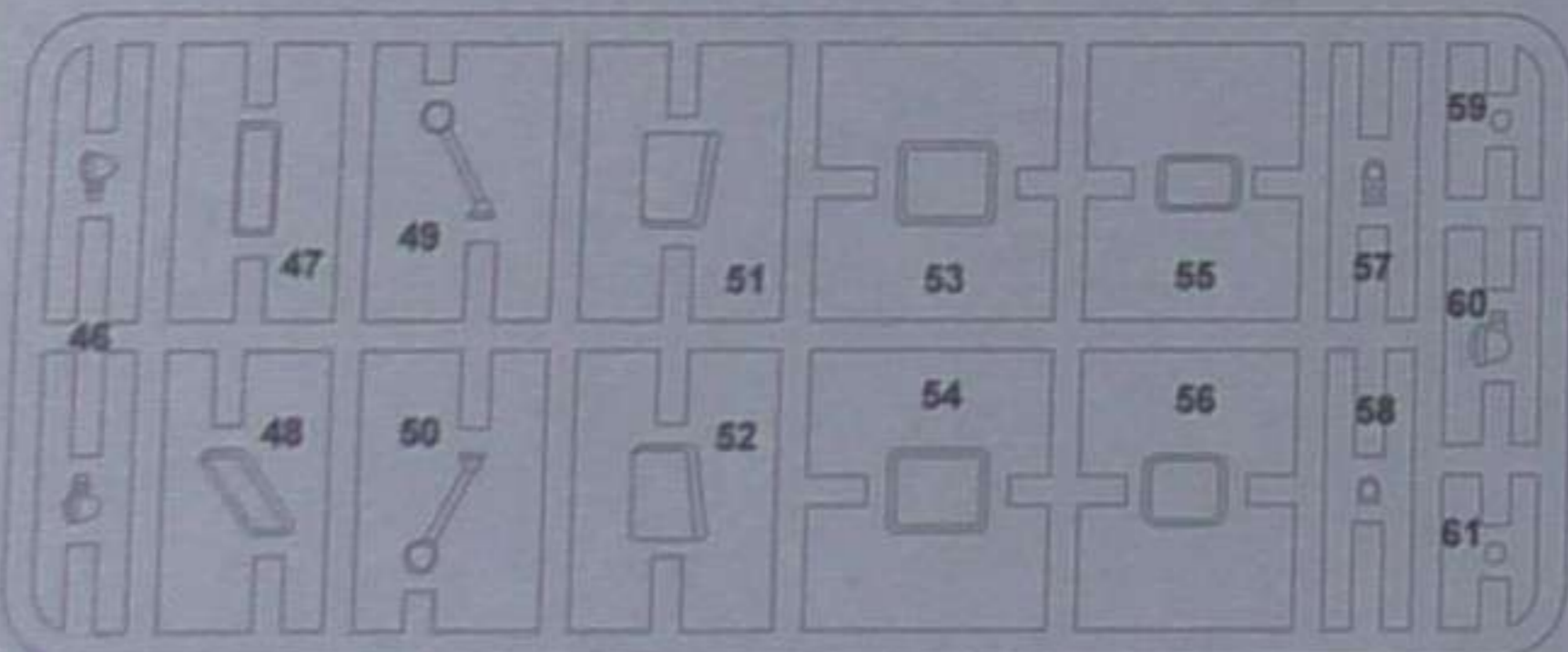
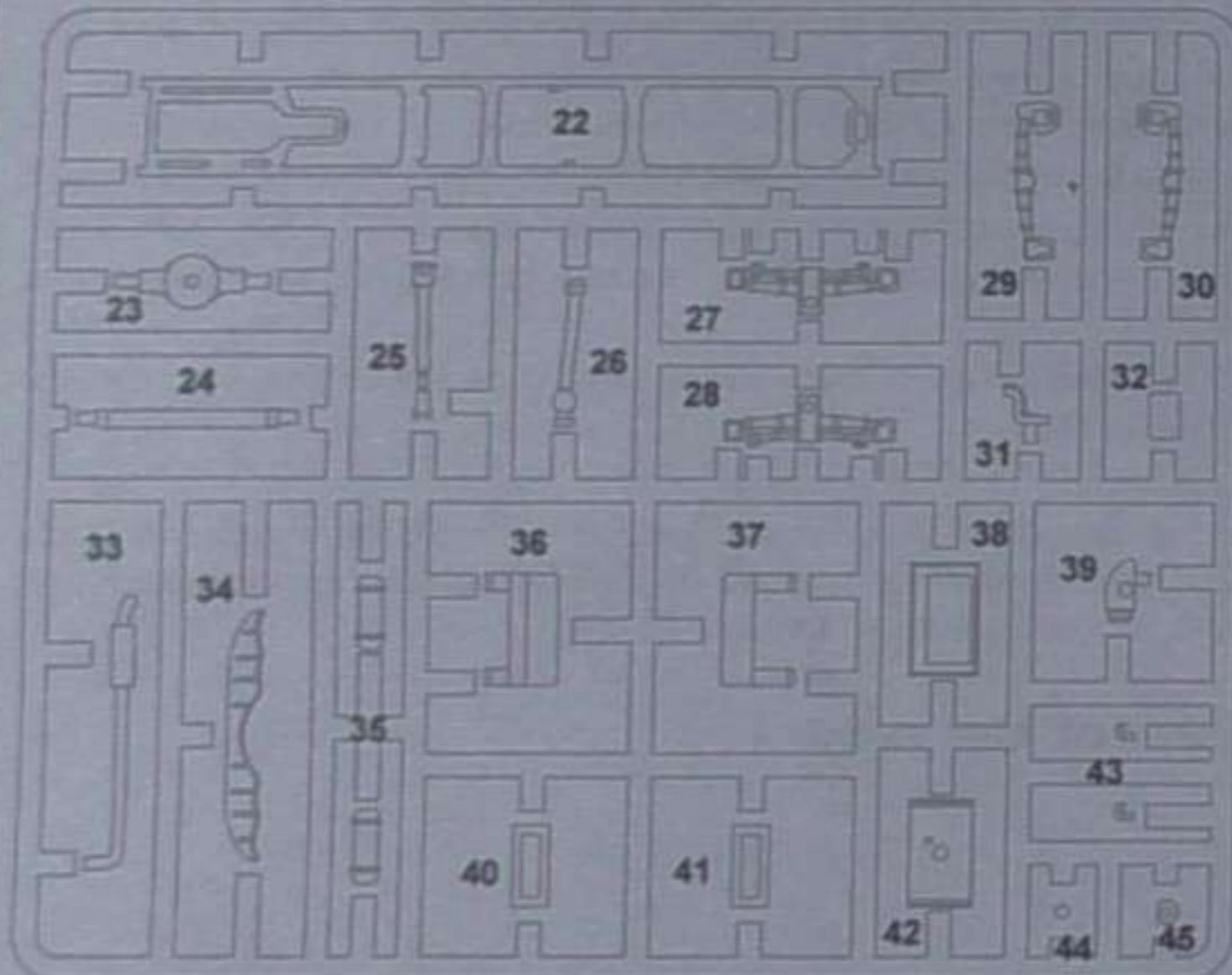
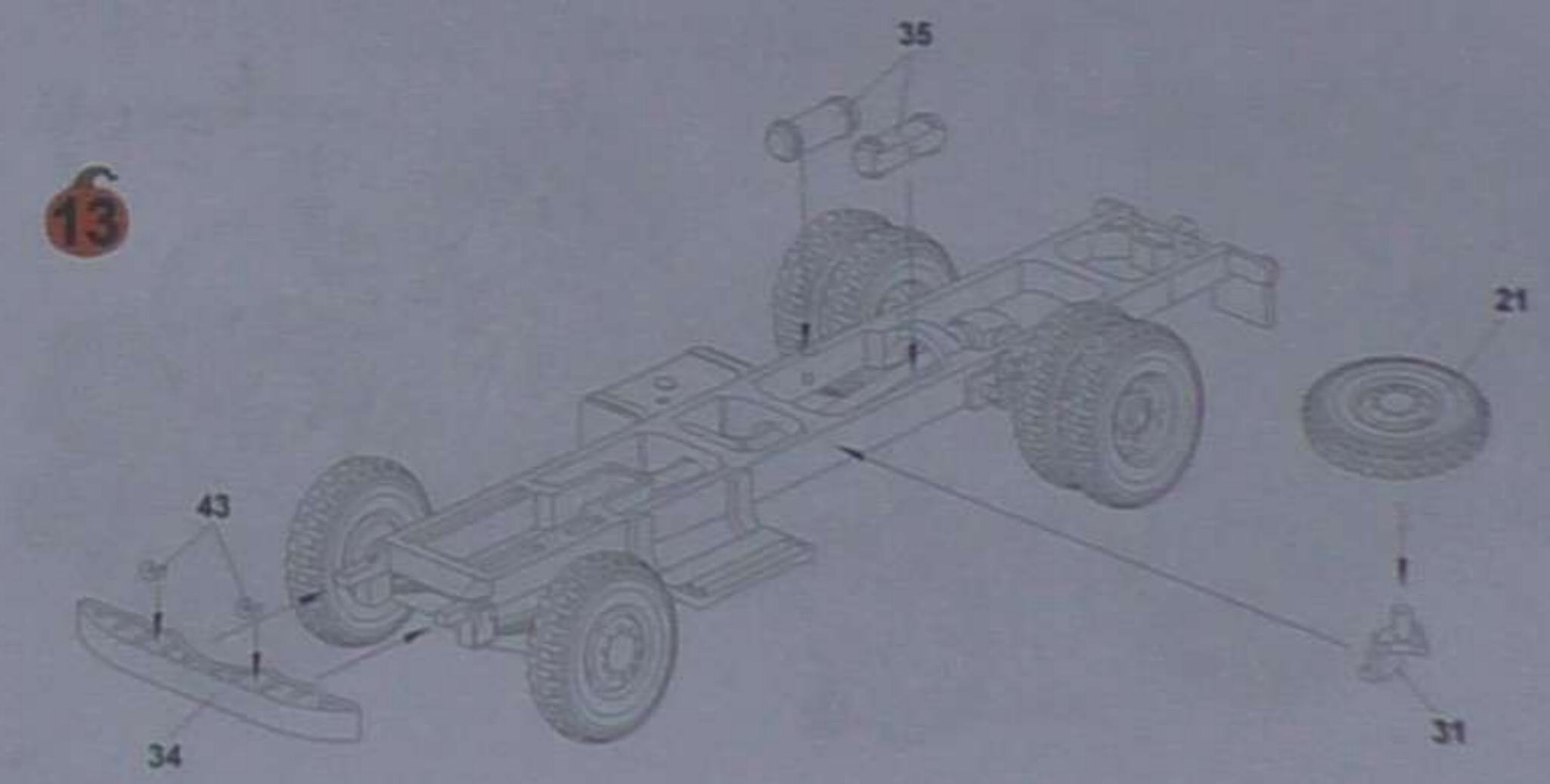
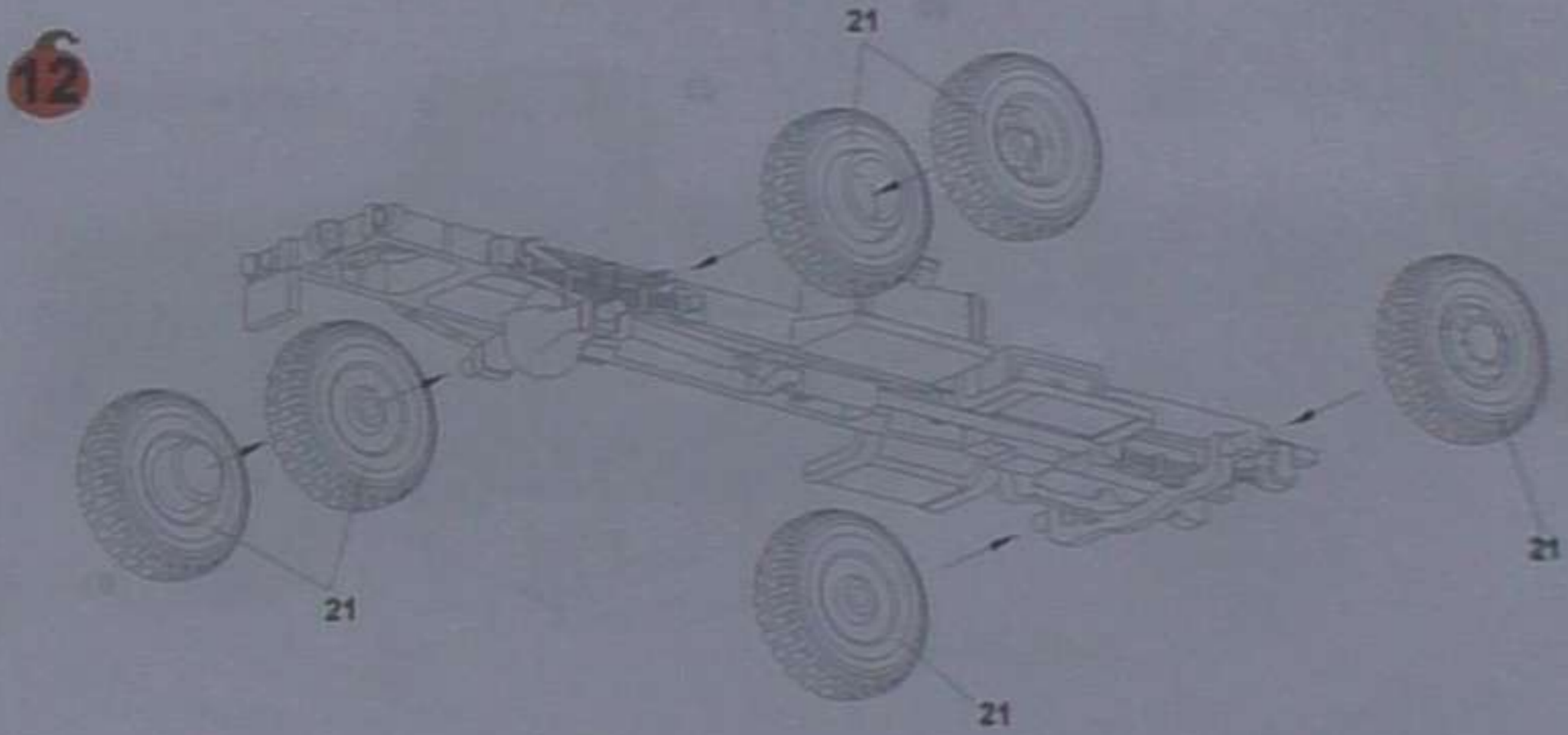
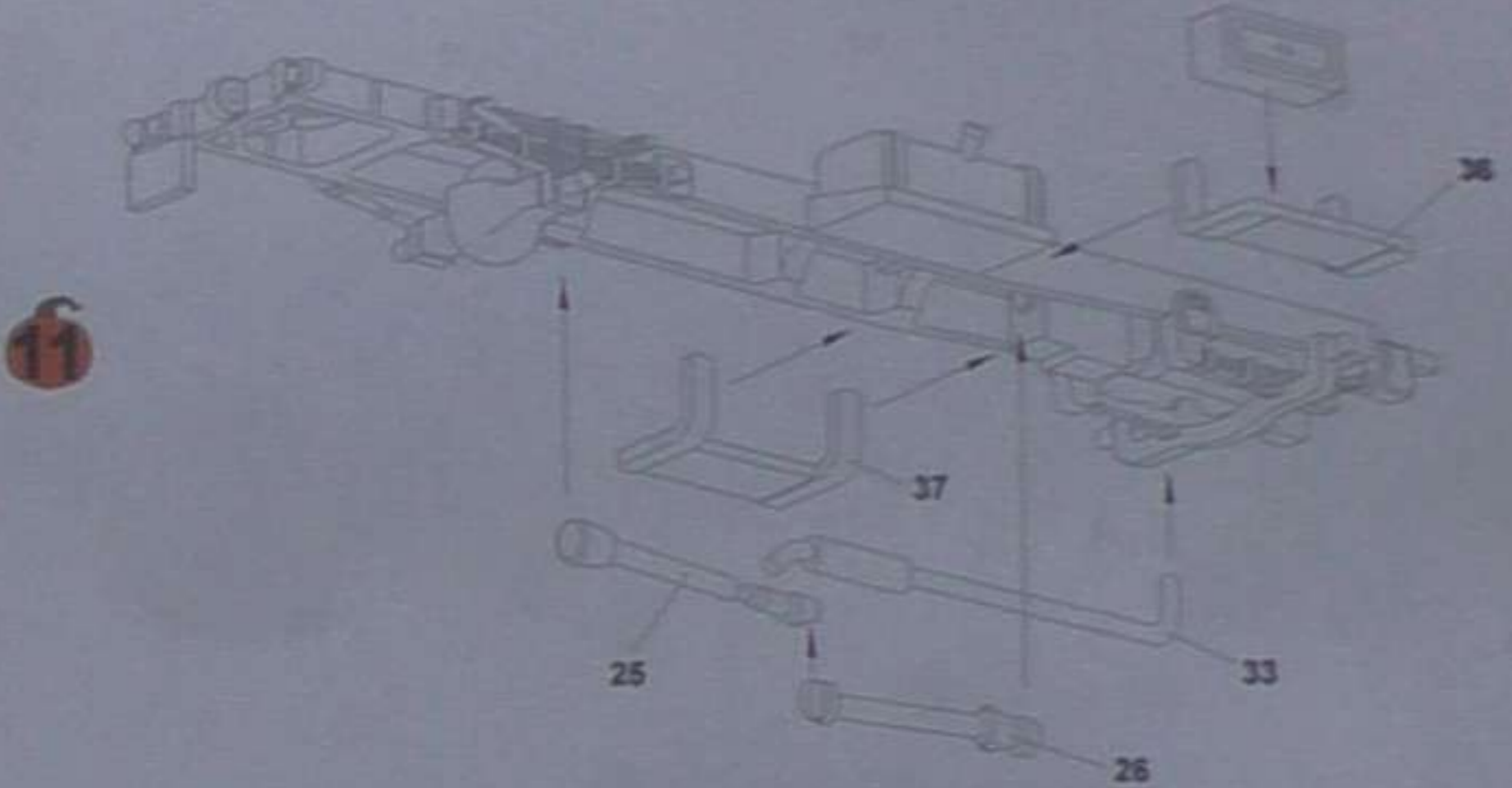
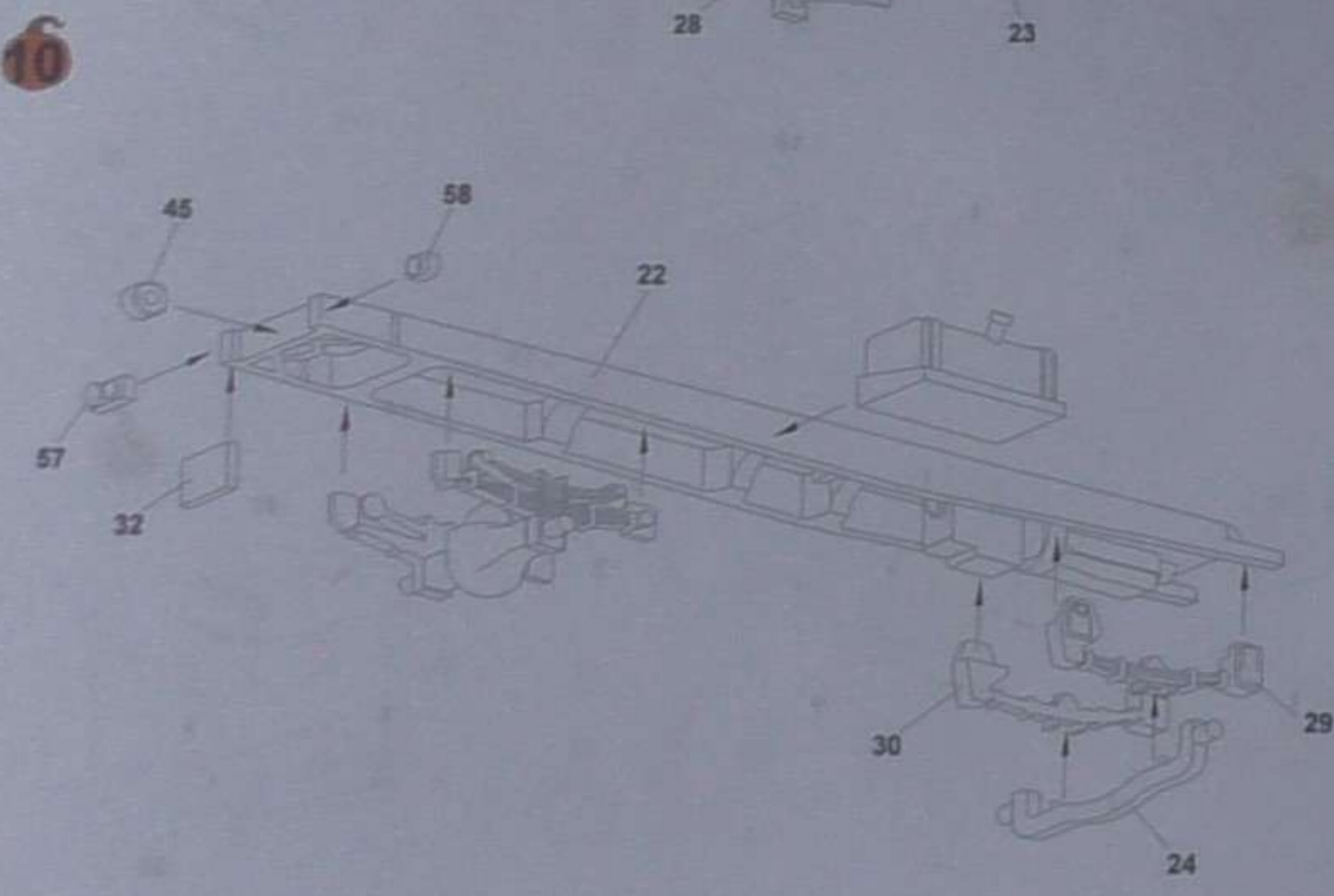
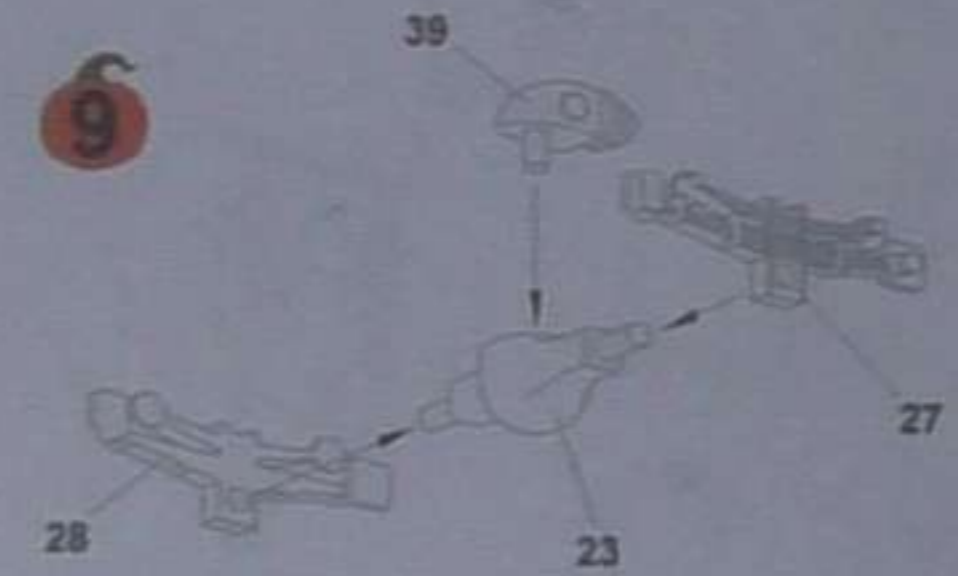
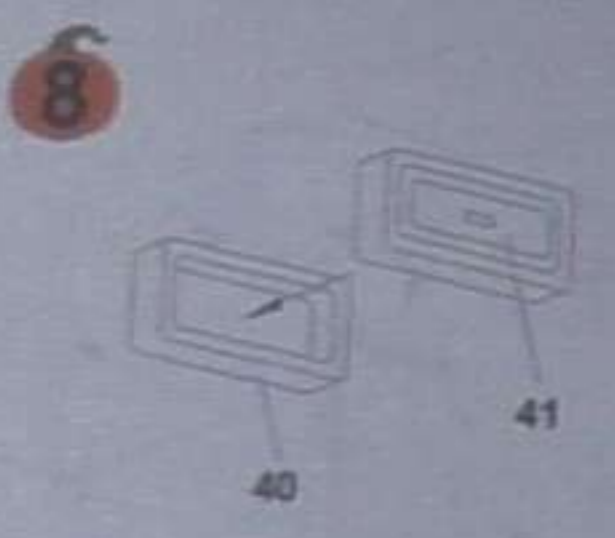
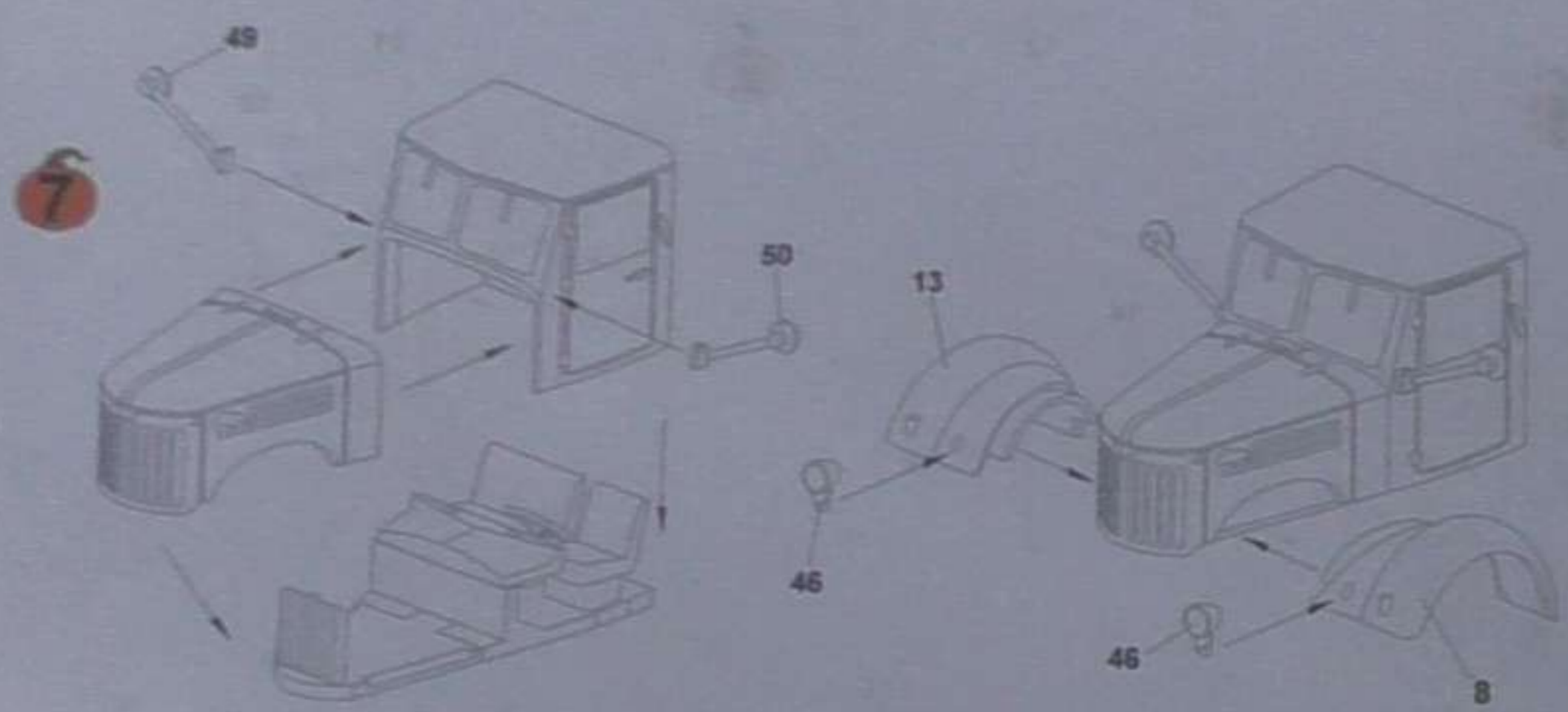
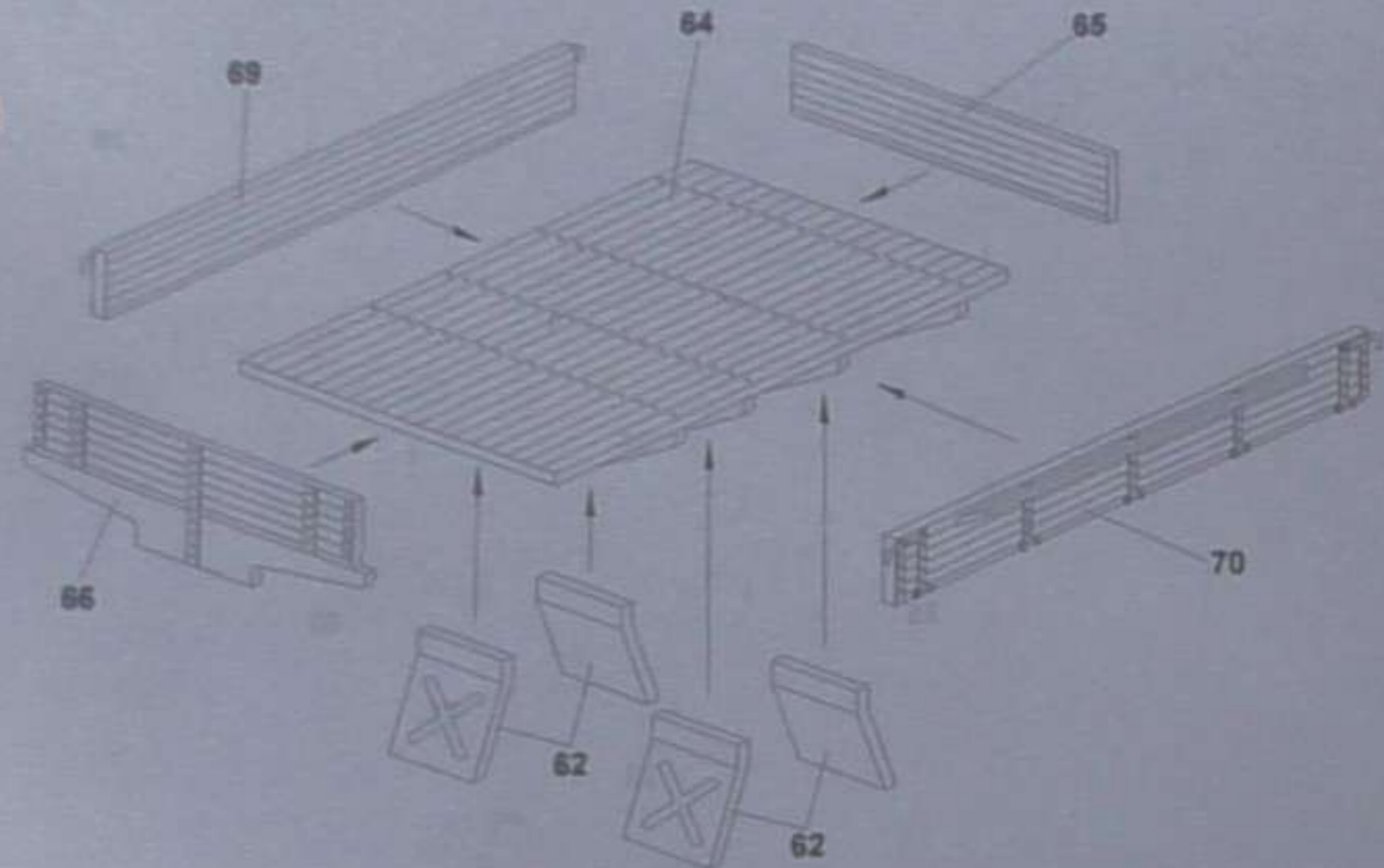

Photo Etched Parts





14



15

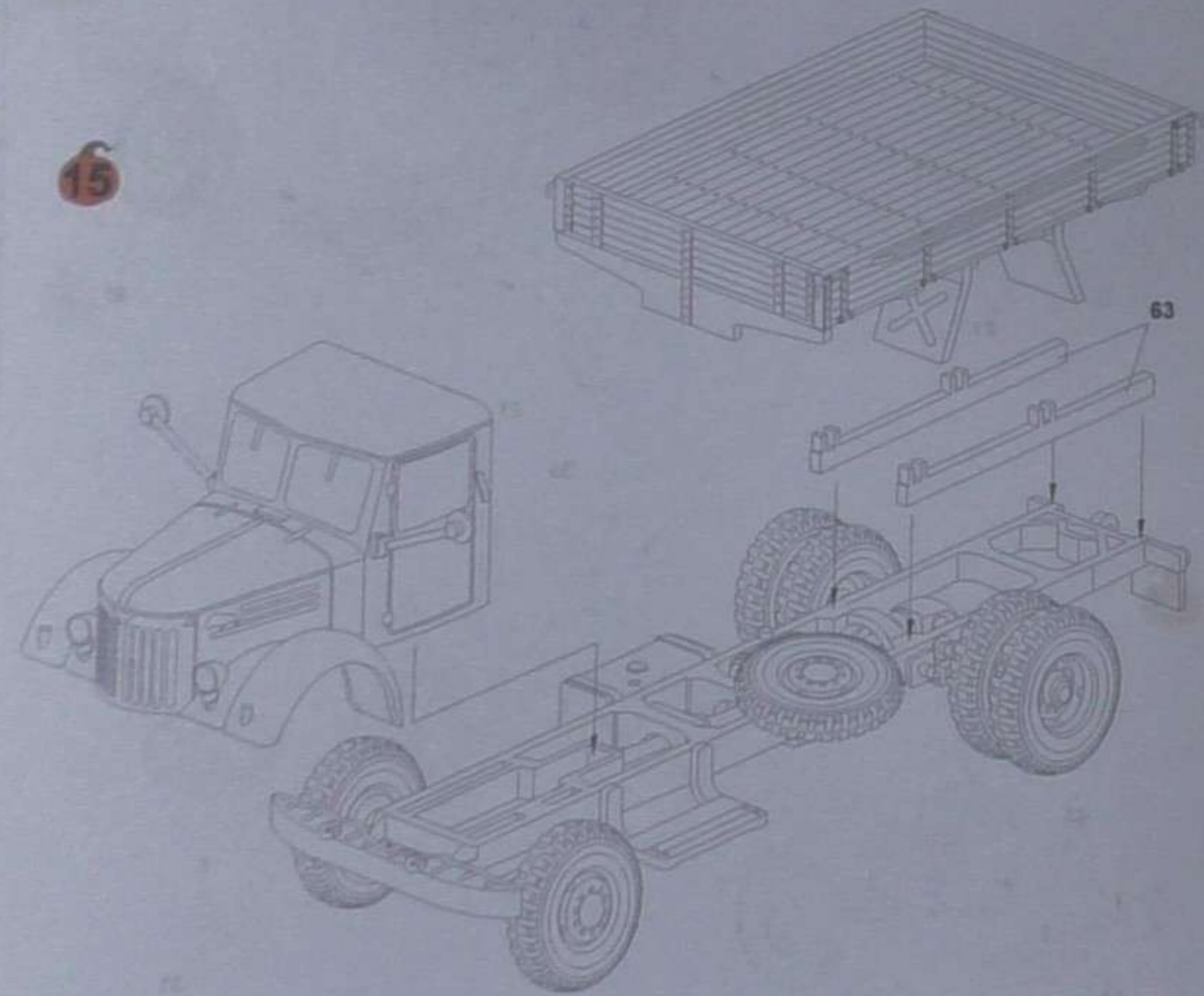

6

Нанесення декалей та фарбування
(Application decals and paints)

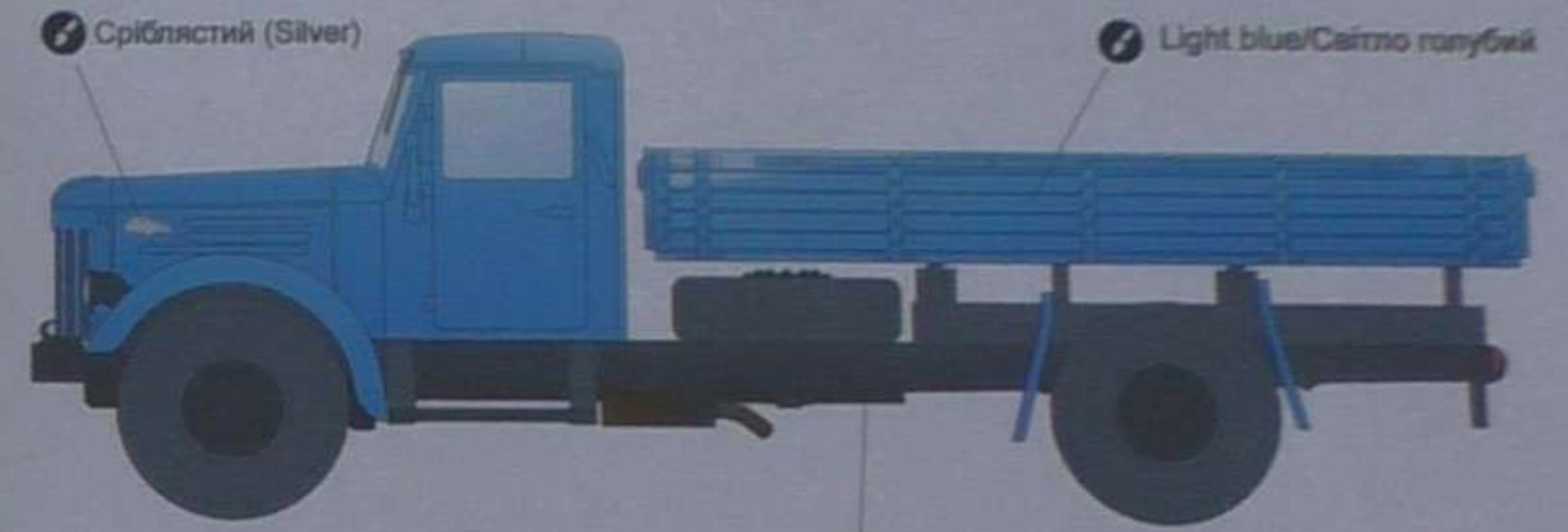

Сріблястий (Silver)

Light blue/Світло голубий

Чорний (Black)

5



Сріблястий (Silver)

Dark green/Темно зелений

Чорний (Black)

1

2



Сріблястий (Silver)

Dark green/Темно зелений

Чорний (Black)

3

4

E-mail:
Garbuzmodels@gmail.com
mikromir.dnepr@gmail.com

Made in Ukraine