

СБ 2М-100 "Катюшка"

Бомбардировщик ВВС Испании



SB 2M-100 "Katiushka"

Spanish Air Force Bomber

1:72

СБ (скоростной бомбардировщик) был одним из первых в мире двухмоторных бомбардировщиков с гладкой металлической обшивкой и убирающимся шасси. СБ (АНТ-40) был сконструирован в КБ А.Н. Туполева под руководством А.А. Архангельского. Он совершил первый полет 7 октября 1934 г.

Первые серийные самолеты были оснащены двигателями М-100. Они принимали участие в гражданской войне в Испании. Республиканцы дали им прозвище «Катюшка», а националисты – «Мартин бомбер». Всего в 1936-1937 г. СССР поставил около 70 самолетов СБ. После окончания гражданской войны СБ служили в испанских ВВС как бомбардировщики, а затем – как тренировочные самолеты.

The SB (Skorostnoy Bombardirovshchik – High-speed Bomber) was one of the world's first twin-engined bombers with smooth metal plating and retractable chassis. SB (ANT-40) has constructed in the A. N. Tupolev design bureau under the supervision of A. A. Archangelsky. It made his maiden flight in October 7, 1934.

First serial aircraft were powered by M-100 engines. They took part in Spanish Civil War (nicknamed "Katiushka" by Republicans and "Martin Bomber" by Nationalists). All in all in 1936-1937 Soviet Union delivered near 70 SB planes. After the end of the Civil War SB were in Spanish Air Force service as bombers and then as trainer aircraft.

Тактико-технические характеристики СБ 2М-100

Длина, м	12,27
Размах крыла, м	20,33
Взлетный вес, кг	5628
Двигатели	2М-100, 750 л.с.
Максимальная скорость, км/ч	392
Потолок, м	9000
Дальность, км	2187
Вооружение	4x7,62 мм пулемета ДА или ШКАС, до 1000 кг бомб

Tactical and Technical Specifications of SB 2M-100

Length, m	12,27
Span, m	20,33
Start weight, kg	5628
Engine	2 M-100, 750 hp
Max. Speed, km/h	392
Service ceiling, m	9000
Range, km	2187
Armament	4x7,62 mm MG DA or ShKAS, bombs - up to 1000 kg

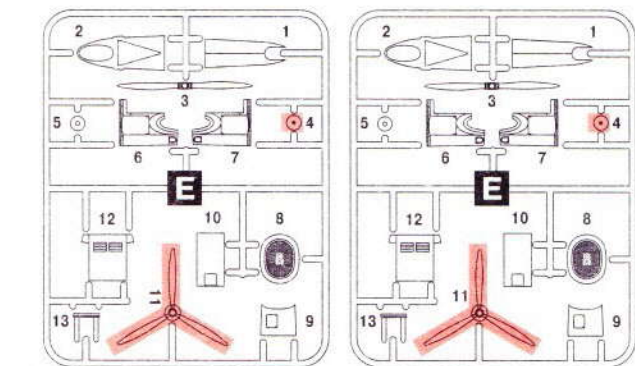
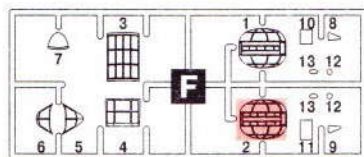
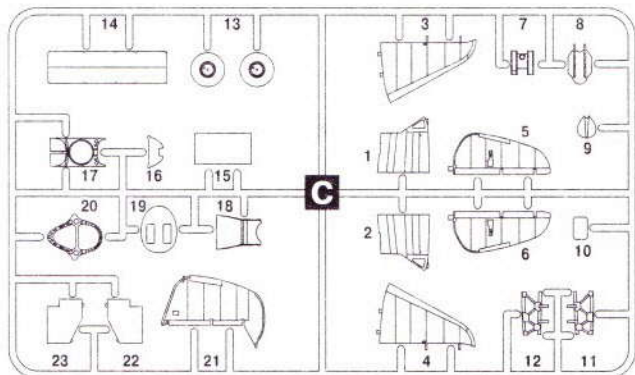
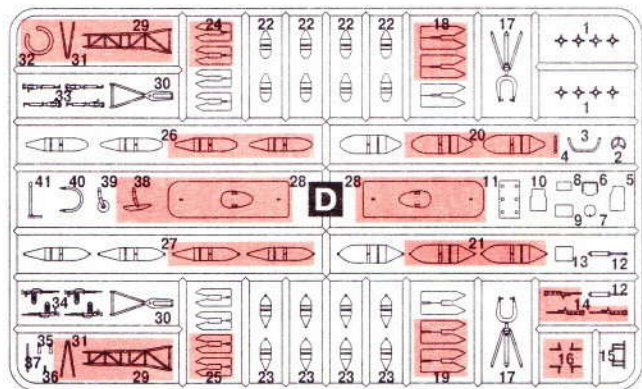
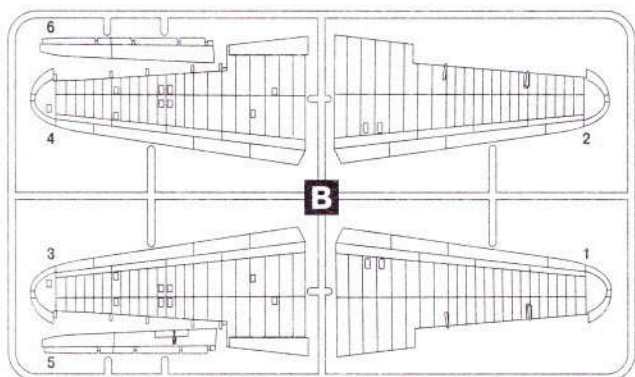
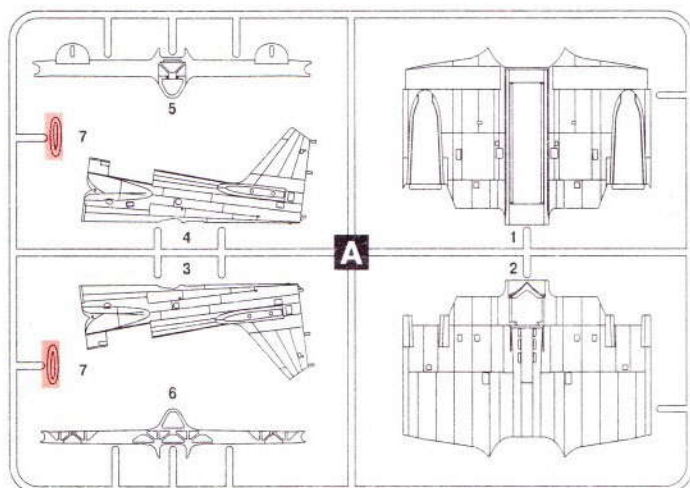

ПРИ СБОРКЕ НЕ ИСПОЛЬЗУЕТСЯ
PARTS NOT FOR USE

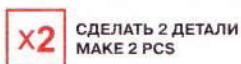
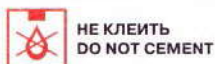

1

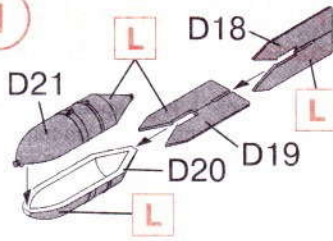

2

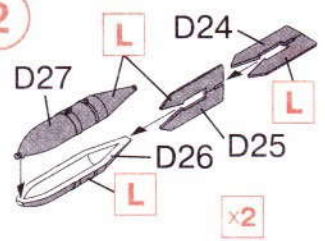

3

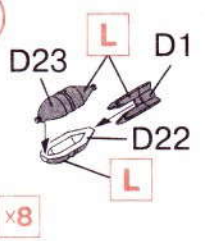

4

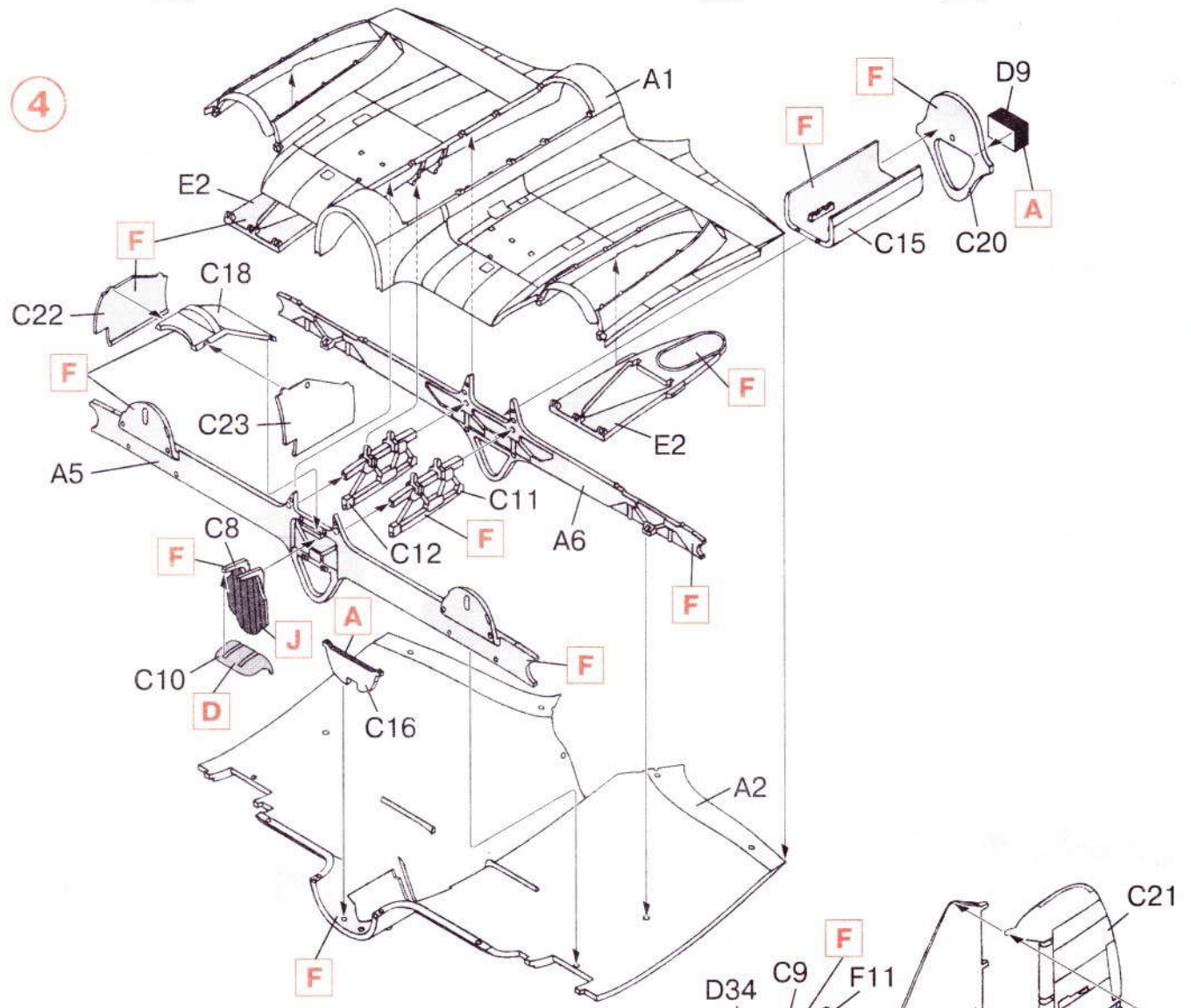

5

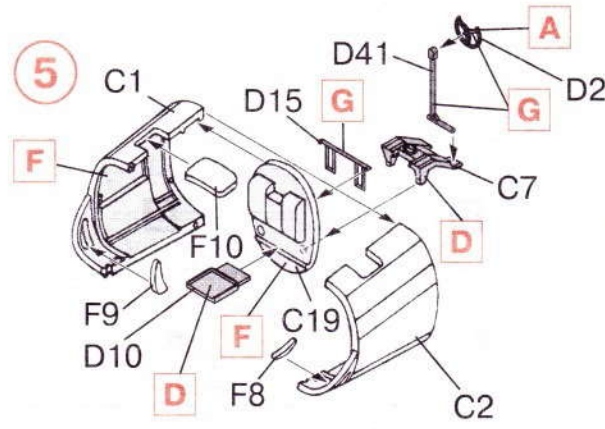

6

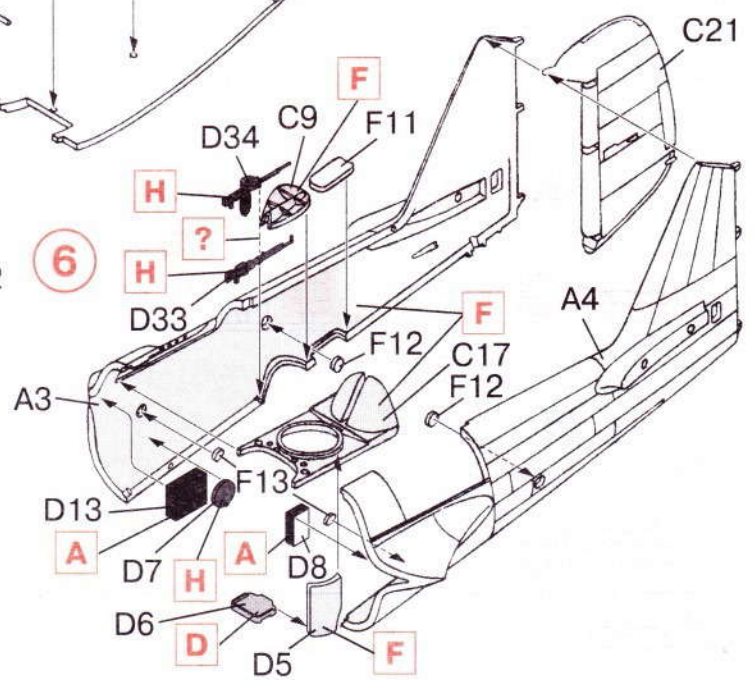

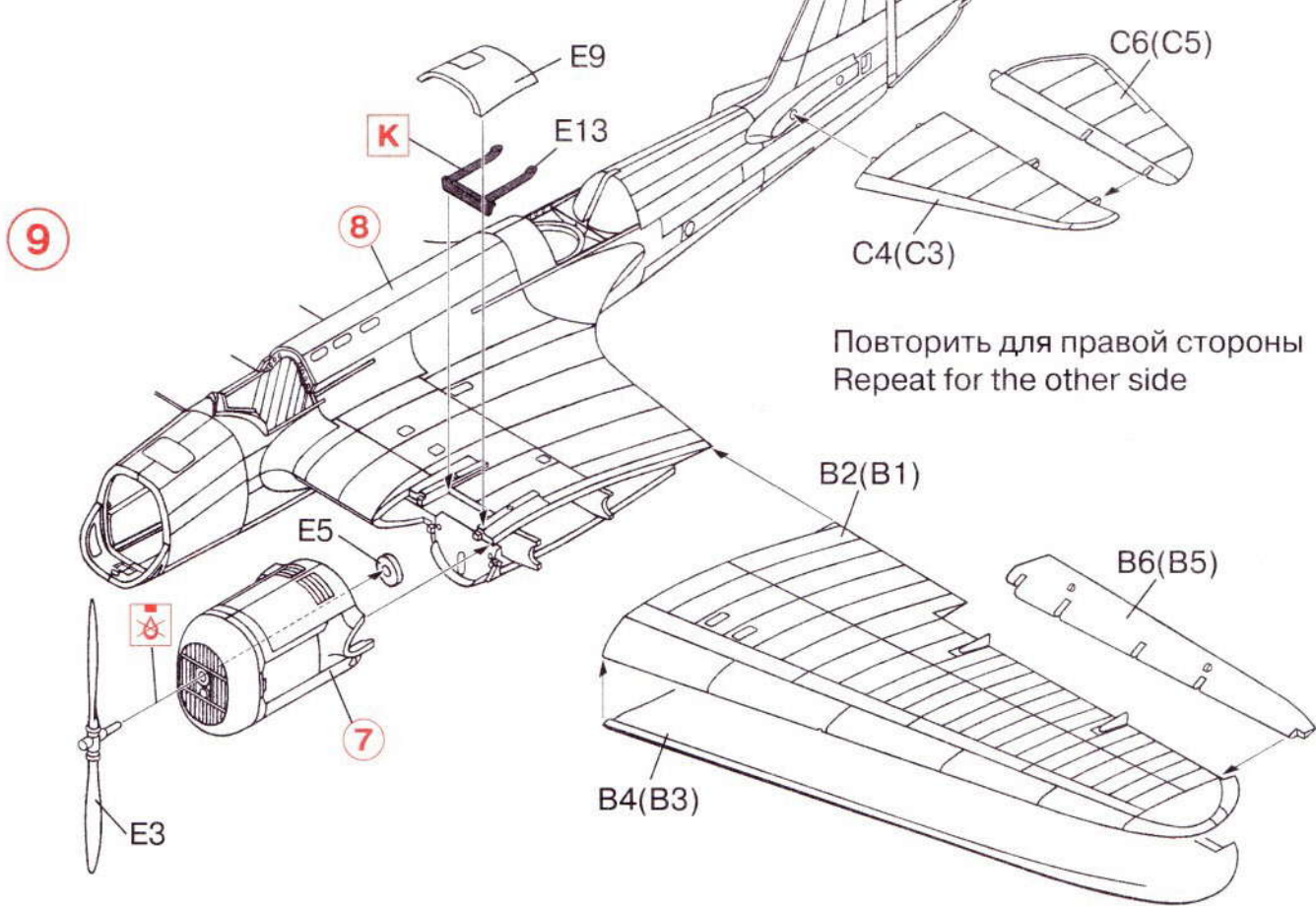
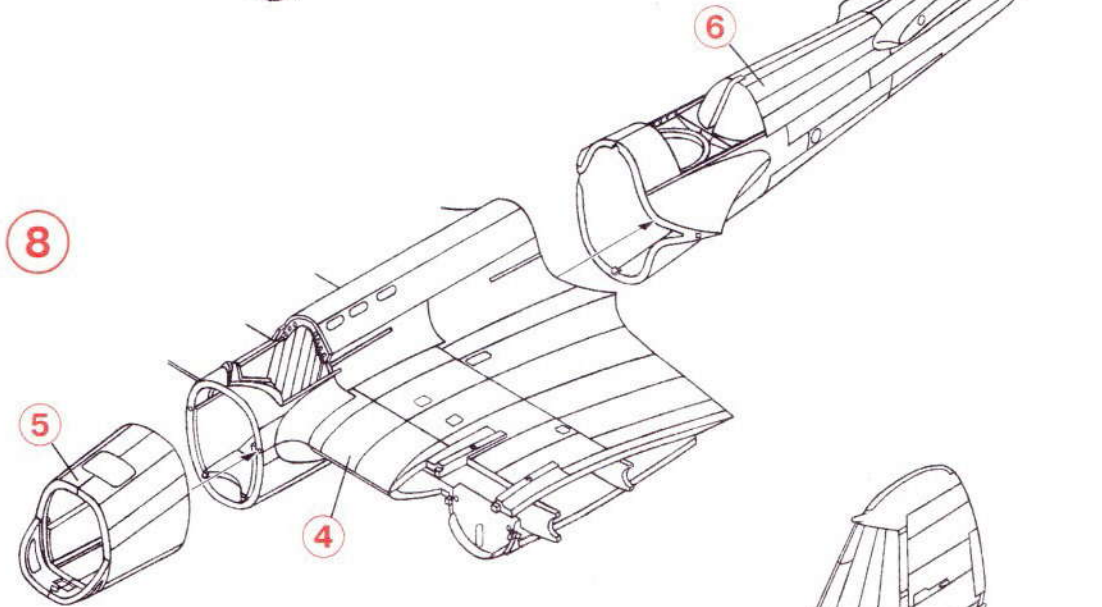
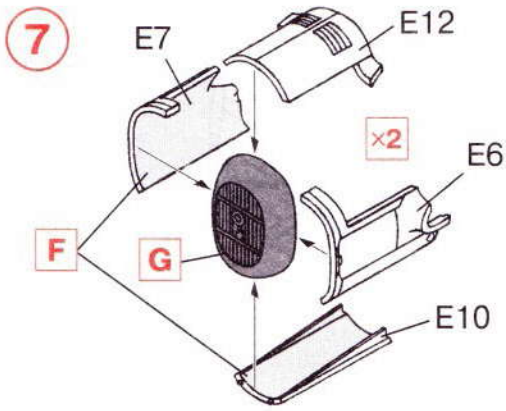

10

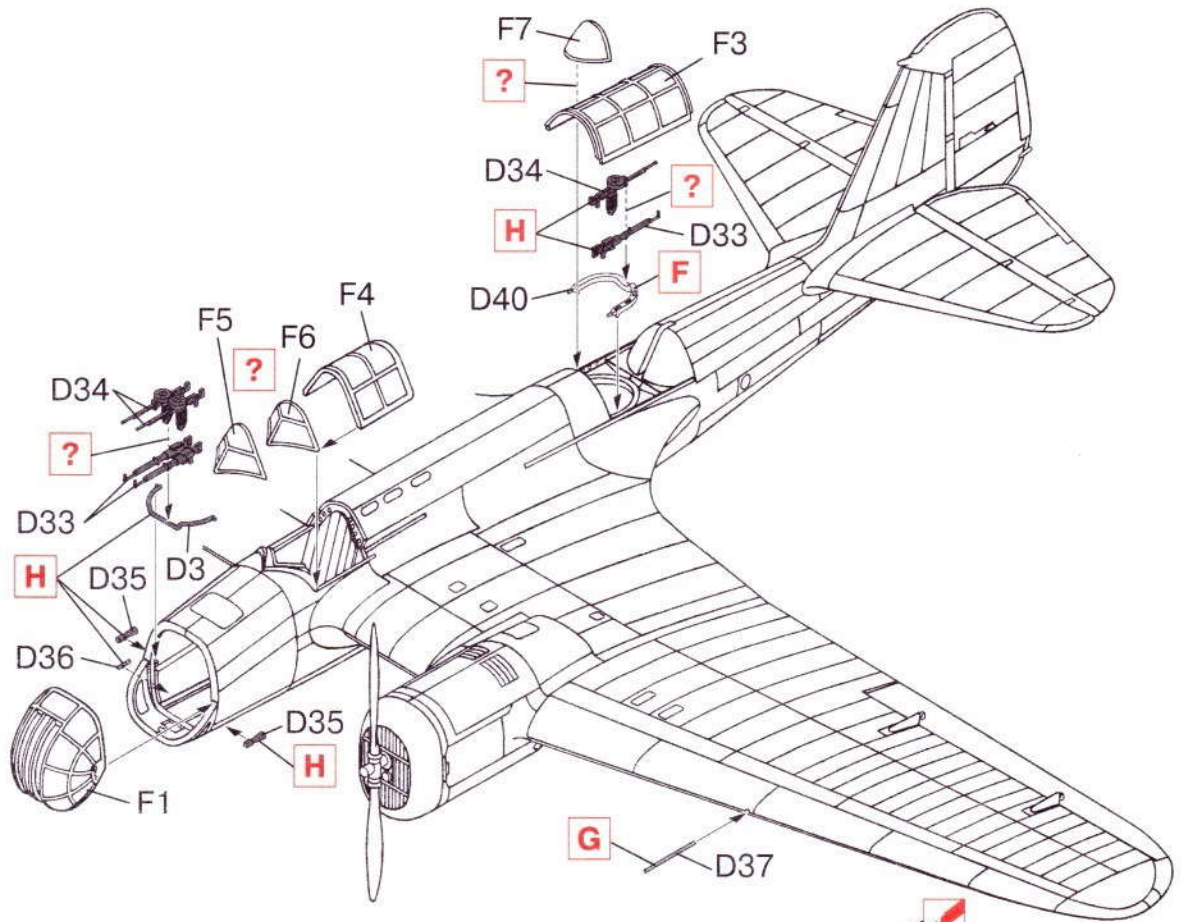

11

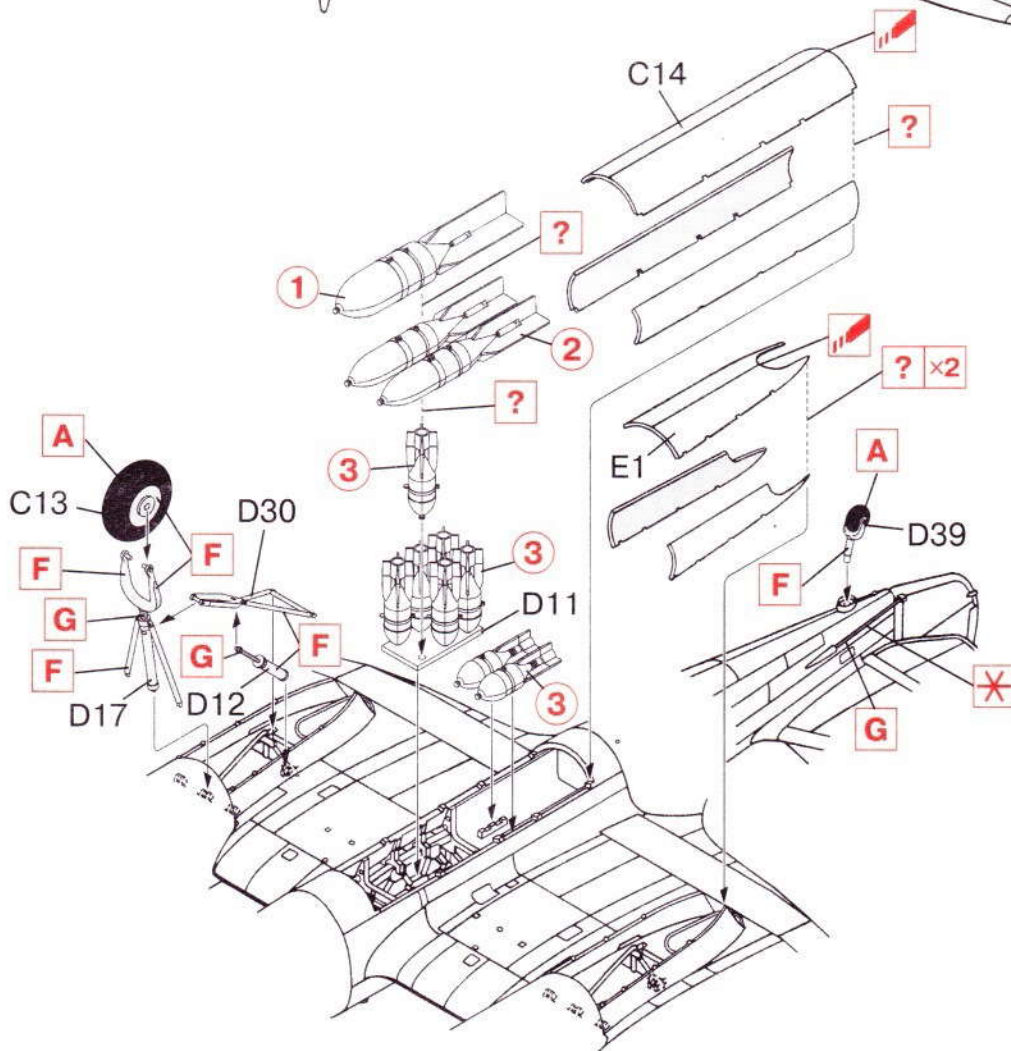

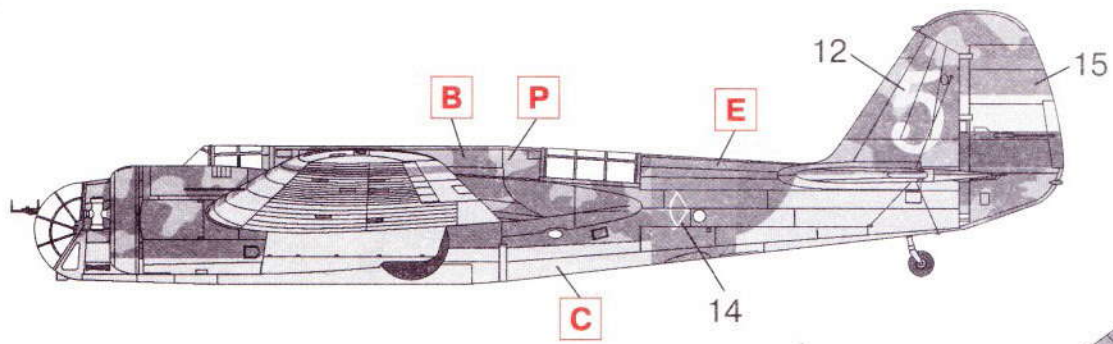

1. СБ 2М-100, Группа 12, Испанские республиканские ВВС, 1937 г.
 SB 2M-100, Grupo 12, Spanish Republican Air Force, 1937

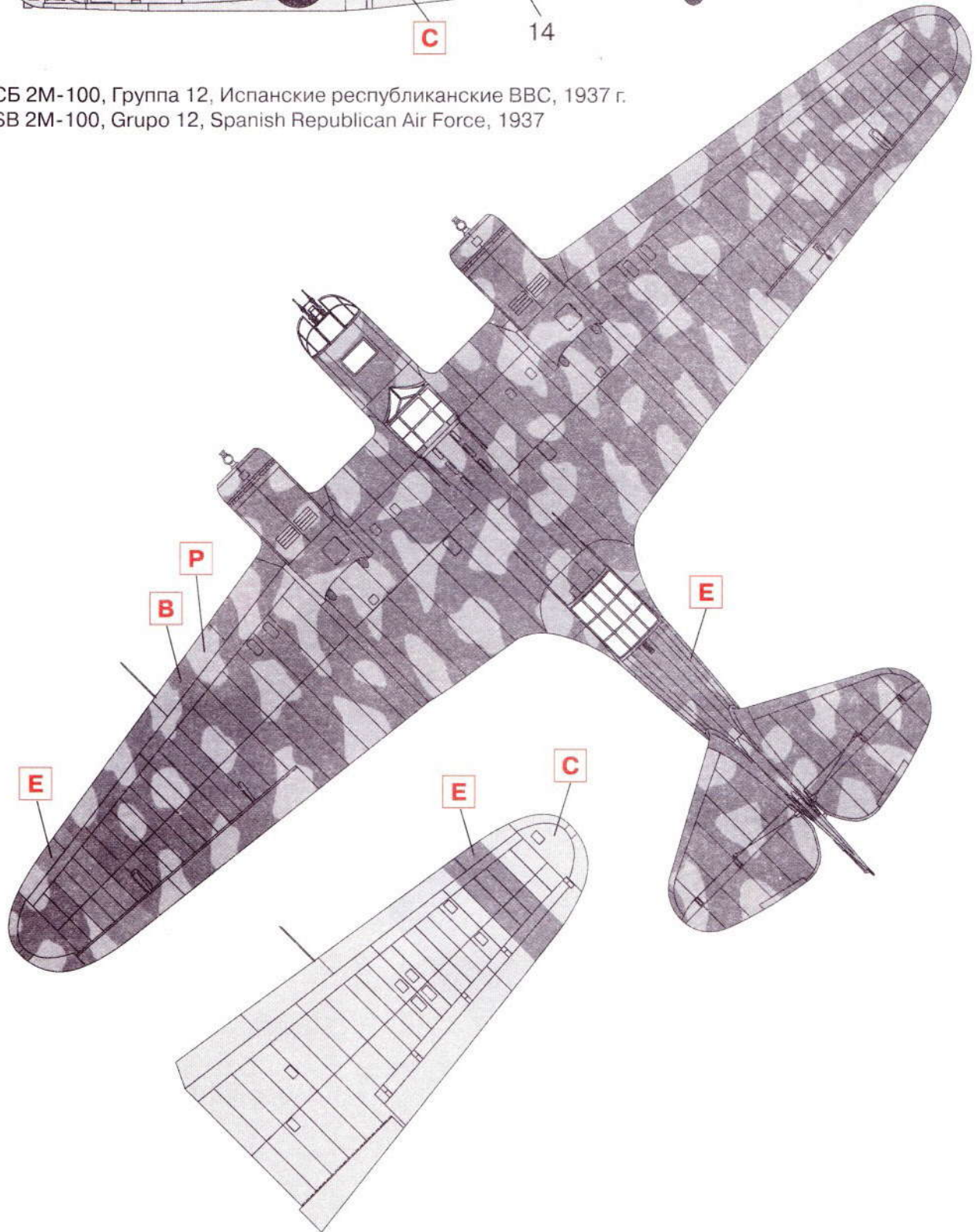

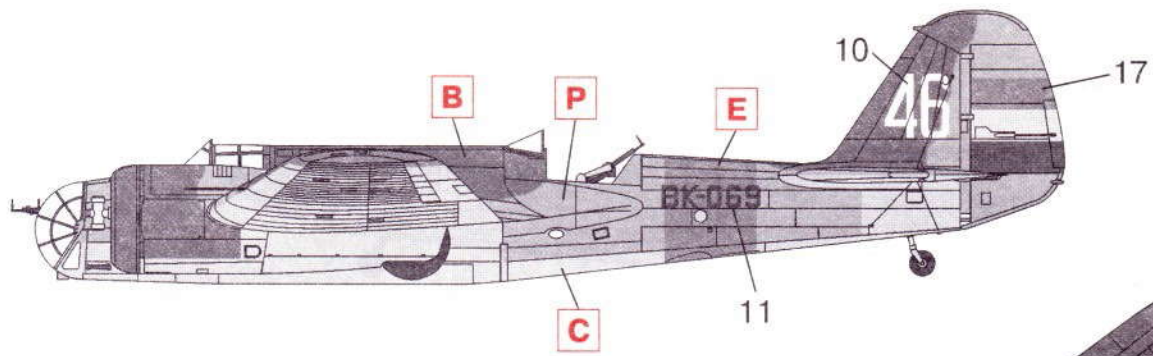

2. СБ 2М-100, Испанские республиканские ВВС, Барajas, 1938 г.
SB 2M-100, Spanish Republican Air Force, Barajas, 1938

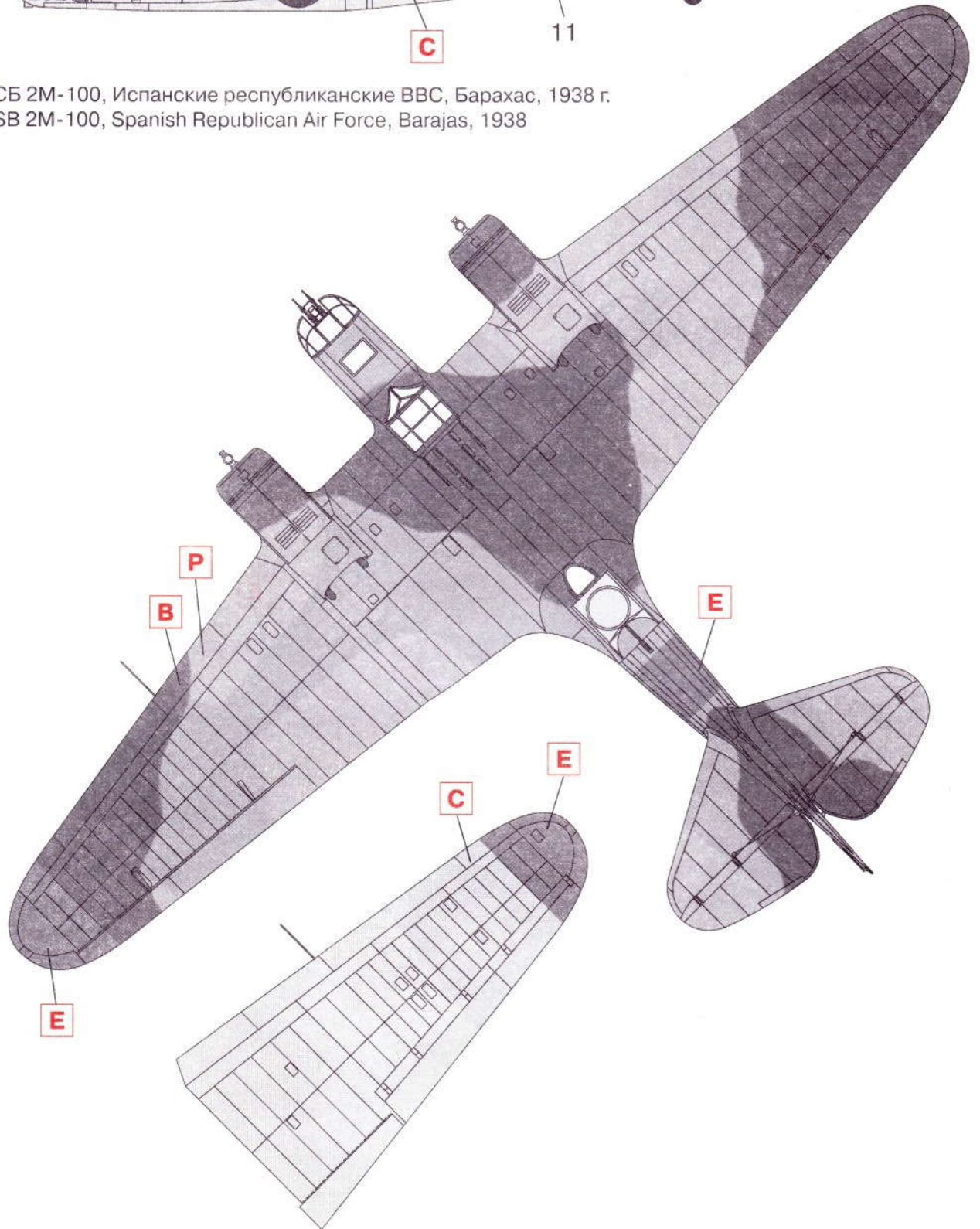

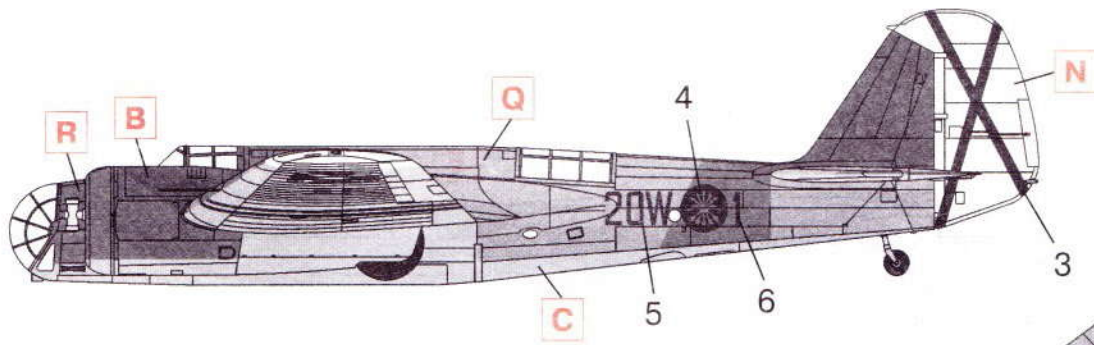

3. СБ 2М-100, ВВС Испании, Логроно, 1940 г.
 SB 2M-100, Spanish Air Force, Logrono, 1940

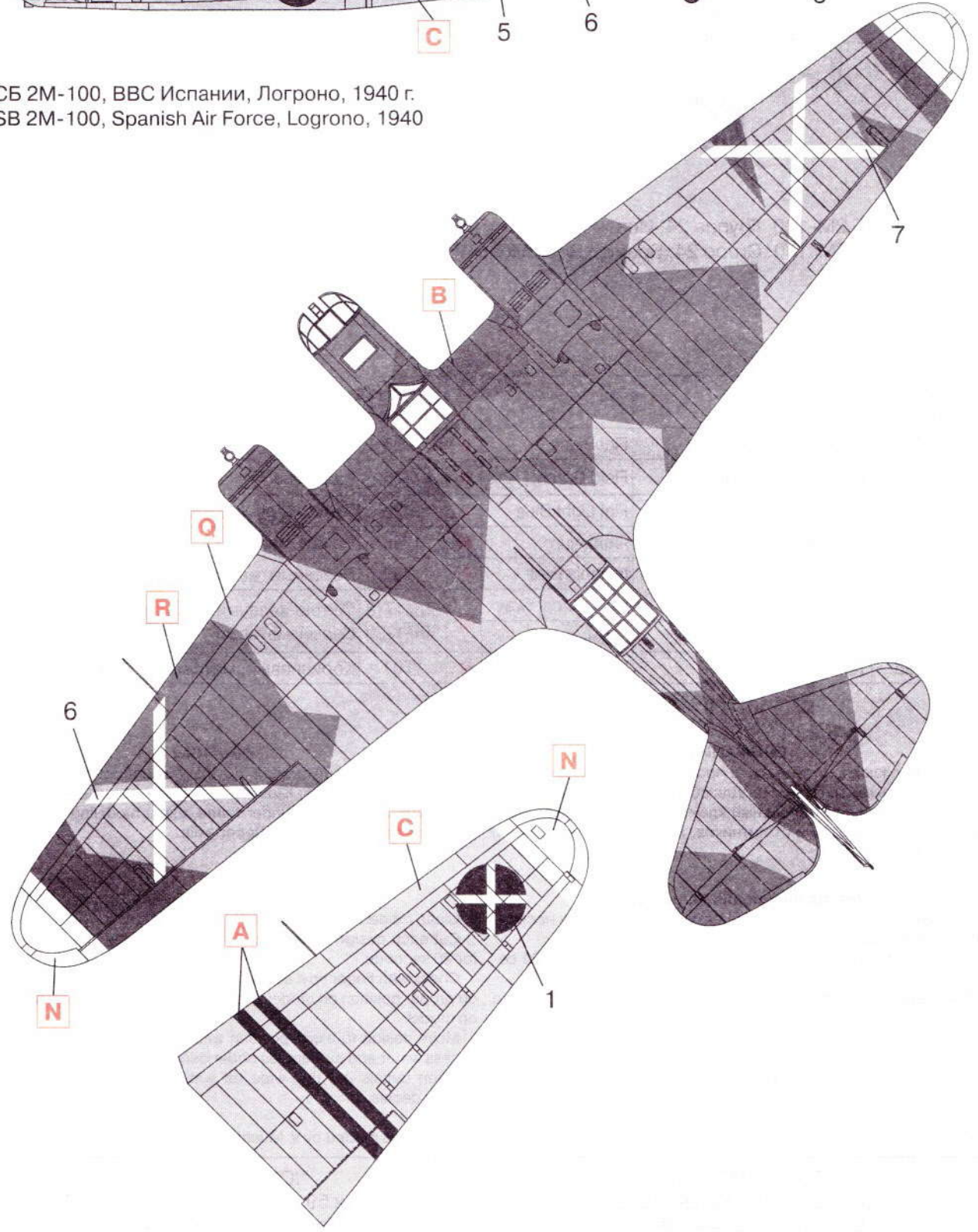

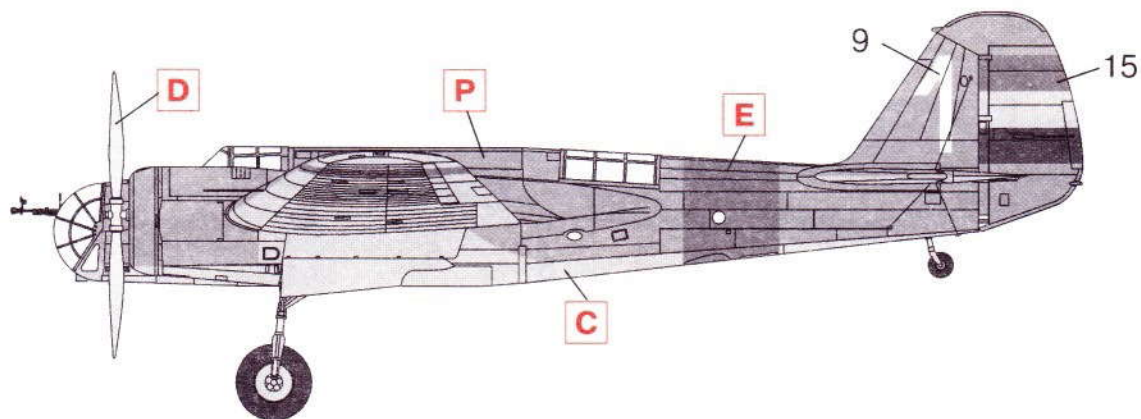

4. СБ 2М-100, Группа 24, Испанские республиканские ВВС, февраль 1937 г.
SB 2M-100, Grupo 24, Spanish Republican Air Force, February 1937

	Model Master				Model Master		
A	1749	Чёрный, матовый	Flat Black	J	1736	Кожа	Leather
B	1712	Зелёный, матовый	Field Green	K	1785	Ржавчина	Rust
C	1562	Светло-голубой, матовый	Flat Light Blue	L	1723	Тёмно-серый, матовый	Gunship Gray
D	1781	Алюминий	Aluminium	N	1768	Белый, матовый	Flat White
E	1705	Красный, матовый	Insignia Red	P	1706	Песочный, матовый	Sand
F	1728	Светло-серый, матовый	Light Ghost Gray	Q	50%1716	Светло-зелёный, матовый	Pale Green
G	1780	Сталь	Steel		50%1730	Серый, матовый	Flat Gull Gray
H	1795	Тёмный металл	Gunmetal	R	1701	Коричневый, матовый	Military Brown

ВНИМАНИЕ!

Работать с клеем и красками в проветриваемом помещении и не допускать открытого огня. Для сборки модели рекомендуется применять полистирольный клей ПС или его зарубежные аналоги. Отделяя детали от литников, используйте модельный нож для зачистки.

Метод нанесения аппликаций

Чистым ножом или ножницами аккуратно вырежьте необходимую аппликацию.

Вырезанную аппликацию погрузите в теплую воду на 20 секунд.

Приложив аппликацию к необходимому месту, аккуратно удалите подложку.

Марлевым тампоном удалите пузырьки воздуха и слегка прижмите аппликацию.

После высыхания аппликаций влажным тампоном удалите остатки клея вокруг них.

Мастер-модель изготовлена В. Мучичко

CAUTION!

When you use glue or paint, do not use near open flame, and use in well ventilated room. Glue and paint are not included. When you take parts off from the runner frame, use a modeling scissors and trim excess plastic with a cutter or a file.

Correct Method for Applying Decals

Clean model surface with wet cloth.

Cut each design out of decal sheet and dip them in warm water for 20 seconds.

Check with finger tip if design is loose on base paper. If so, place it on proper position on model and slide off base paper leaving design on model.

Move design to exact position with wet finger tip, and push out excess water and air bubbles under decal with soft cotton cloth.

When decals get dry, wipe off with wet cloth excess glue left around decals.

Model has made by V. Muchichko

ООО "ICM Холдинг"
Украина, 01033, Киев-033, а/я 59
Тел./факс (+38044) 494-04-04

"ICM Holding"
P.Box 59, Kyiv, 01033, Ukraine.
Tel./fax (+38044) 494-04-04

E-mail: icm@icm.com.ua, www.icm.com.ua

SB 2M-100 "Katiushka" 1:72

