

# MIG 29 FULCRUM



MADE IN ITALY

Scala 1/72 - 1/72nd Scale - Echelle 1/72ème - 1/72 Maßstab - Escala 1/72 - Schaal 1/72 - Skala 1/72

Il MIG-29 FULCRUM è il più recente e moderno caccia sovietico: sviluppato a partire dai primi anni '70 è largamente ispirato ai velivoli americani dell'attuale generazione (F-15, F-16 ed F-18). Questo velivolo, destinato a sostituire il MIG-23 nel ruolo di superiorità aerea, ha raggiunto la maturità operativa attorno al 1984/85 ed attualmente è in piena distribuzione ai reparti di prima linea. Grazie al suo radar direttamente ispirato a quello dell'F-18, il MIG-29 consentirà all'aviazione sovietica di incrementare considerevolmente le proprie capacità difensive ogni-tempo ponendosi al livello delle forze aeree occidentali. Un particolare accenno va posto alle prestazioni di questo biattore che in virtù di un'accurata aerodinamica e un favorevole rapporto peso-potenza lo collocano su un piano di parità con F-16 ed F-18 nel ruolo aria-aria. Attualmente l'aereo, oltre che in Unione Sovietica, è in servizio con le aviazioni Indiana, Iranica e della Repubblica Democratica Tedesca.

The MIG-29 FULCRUM is the latest, most modern Soviet jet fighter. It was designed in the early 1970's; largely inspired by present generation US aircraft like the F-15, F-16, and F-18. This aircraft, which has been designed to replace the Mig-23, reached operational strength in 1984/85 and is at present fully distributed throughout the front line forces. Thanks to its radar, which has been directly modelled on that of the F-18, the Mig-29 will enable the Soviet Air Force to greatly increase its defense capability at any given moment on a scale comparable with that of Western air forces. Particular emphasis is placed on the performance of this twin-engined aircraft whose aerodynamics and favourable weight-capability ratio put it on a par with the F-16 and F-18 in an air-to-air role. At present this aircraft, in addition to service with the Soviet Air Force, is also being used by the Iraqi, Indian and East German Air forces.

Le MIG-29 FULCRUM est le chasseur soviétique le plus moderne et le plus récent: développé au début des années 70 il s'inspire en grande partie des avions américains de l'actuelle génération (F-15, F-16 et F-18). Cet avion, destiné à remplacer le MIG-23 dans le rôle de supériorité aérienne, a atteint sa maturité opérationnelle dans les années 1984-85 et est actuellement distribué aux divisions de première ligne. Grâce à son radar inspiré directement de celui du F-18, le MIG-29 permettra à l'aviation soviétique d'augmenter considérablement ses capacités défensives tout-temps et de se placer au niveau des forces aériennes occidentales. Une allusion particulière doit être faite sur les performances de ce biacteur qui grâce à une aérodynamique soignée et un rapport favorable poids-puissance le placent à égalité avec le F-16 et le F-18 dans le rôle air-air. Le MIG-29 FULCRUM - outre à l'Union Soviétique - est en service dans les aviations de l'Inde, de l'Irak et de la République Démocratique d'Allemagne.

Die MIG-29 ist das neueste und modernste sowjetische Jagdflugzeug: es wurde zu Beginn der 70er Jahre entwickelt und folgt weitgehend dem Beispiel der amerikanischen Flugzeuge der gegenwärtigen Generation (F-15, F-16 und F-18). Dieses Flugzeug, das die MIG-23 im Hinblick auf die Überlegenheit in der Luft ersetzen sollte, erreichte um 1984/85 herum seine operative Reife und kommt derzeit bei allen Truppen der vordersten Linie zum Einsatz. Dank ihres Radars, das sich direkt an das der F-18 anlehnt, gestattet die MIG-29 der sowjetischen Luftwaffe, die eigene Abwehrkapazität jederzeit beträchtlich zu erhöhen und sich so auf das Niveau westlicher Luftstreitkräfte zu stellen. Besondere Erwähnung verdient die Leistung dieses Zweidüsenflugzeugs, das kraft seiner ausgewogenen Aerodynamik und des günstigen Verhältnisses von Gewicht und Kraft mit der F-16 und der F-18 hinsichtlich einer Konfrontation in der Luft auf eine Stufe gestellt werden kann. Gegenwärtig wird das Flugzeug, ausser in der Sowjetunion, ebenfalls bei den indischen, den irakischen und den ostdeutschen Luftstreitkräften eingesetzt.

El MIG-29 FULCRUM es el más reciente y moderno caza soviético: desarrollado a partir de los primeros años 70 e inspirado por los aviones americanos de esta generación (F-15, F-16 y F-18). Este avión, destinado a substituir el MIG-23, ha logrado alcanzar su madurez operativa alrededor de los años 1984/85 y actualmente se encuentra en plena distribución en los repartos de primera línea. Gracias a su radar, inspirado al del F-18, el MIG-29 permitirá a la aviación soviética incrementar de manera considerable las propias capacidades de defensa "siempre listas" y alcanzando el nivel de las fuerzas aéreas occidentales. Merecen una particular atención las prestaciones de este biactor que gracias a su aerodinámica y a una favorable relación peso/potencia lo ponen a la par del F-16 y del F-18 durante los ataques aire-aire. Actualmente este avión, además que en Unión Soviética, forma parte de la aviación de la India, del Irak y de la República Democrática Alemana.

## IMPORTANTE

Prima di iniziare il montaggio del modello studiare attentamente le varie fasi d'assemblaggio indicate nei disegni. A) Staccare con cura le parti dalle stampate. B) Eliminare con una limetta o con una carta-vetro fine le eventuali sbavature, controlla l'incastro di ogni pezzo prima di incollarlo. Verniciare, prima di assemblare, gli eventuali particolari interni del modello o le parti difficilmente raggiungibili ad assemblaggio effettuato. Seguire sempre l'ordine di montaggio illustrato nelle tavole, e, nel caso di parti alternative che consentano di realizzare differenti versioni, scegliere prima dell'assemblaggio la variante preferita.

## WARNING

Before starting to assemble the model, carefully examine the various assembly phases indicated in the drawings. A) Carefully remove the parts from the sprues using a razor blade or emery paper. B) Eliminate any burrs, check the fit of each piece before cementing in place. Before assembly, paint any internal parts of the model or parts which are difficult to get at once assembly has been made. Always follow the assembly order indicated on the tables and, in the case of alternative parts which make it possible to obtain different versions, always choose the version you prefer before assembly.

## IMPORTANT

Avant de procéder au montage du modèle, étudier attentivement les différentes phases d'assemblage indiquées sur le dessin. A) Détacher avec soin les pièces des montants. B) Éliminer avec une petite lime ou avec du papier de verre à grain fin les bavures éventuelles, contrôler que chaque pièce soit bien conforme avant de la coller à sa place. Peindre, avant de les assembler les éventuels détails internes du modèle ou les pièces difficiles à atteindre une fois l'assemblage effectué. Suivre toujours scrupuleusement l'ordre de montage illustré sur les plans, dans le cas de pièces offertes en alternative permettant de réaliser différentes versions, choisir la variante préférée avant de procéder à l'assemblage.

## WICHTIG

Vor der Montage des Modells Aufmerksam die Verschiedenen Phasen der auf den Zeichnungen Angegebenen Zusammensetzung Beachten und Durchlesen. A) Sorgfältig die Einzelnen Teile Abnehmen. B) Mit einer Kleinen Feile oder mit Sandpapier Eventuelle Unregelmäßigkeiten Beseitigen, die Teile vor dem Verkleben ungeleimt zusammenhalten, um ihren Passitz zu prüfen. Vor der Zusammensetzung Eventuelle Innere Teile, die nach der Zusammensetzung Schlecht zu Erreichen sind, Lacken. Immer die Reihenfolge der Illustrierten Montage Beachten. Im Fall von Alternativen Teilen, die für die Verschiedenen Versionen Vorgesehen sind, von der Zusammensetzung die Gewünschte Version Wählen.

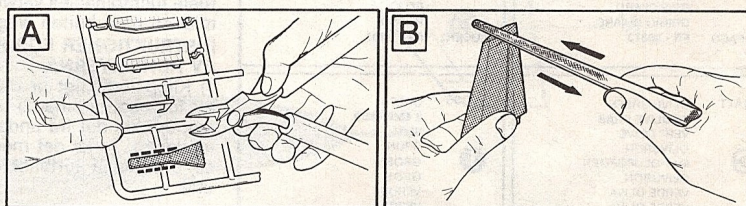

## IMPORTANTE

Antes de empezar el montaje del modelo, estudiense cuidadosamente las varias fases de ensamblaje indicadas en los dibujos. A) Despegar con cuidado las partes. B) Eliminar con una pequeña lima o con papel de lija las eventuales rebabas, verifique que cada pieza encaje bien antes de pegar en posición. Barnizar, antes de ensamblar, los eventuales detalles internos del modelo o las partes difícilmente alcanzables después de efectuado el ensamblaje. Sigase siempre el orden del montaje ilustrado en las tablas y, en el caso de partes alternativas que permitan realizar diferentes variantes, escójase, antes del ensamblaje la variante preferida.

## BELANGRIJK

Voor met de eigenlijke montage te beginnen eerst de diverse montagefases zoals die in de tekeningen zijn aangegeven aandachtig doorlezen. A) De delen voorzichtig uit de platen halen. B) Eventuele oneffenheden met een vijl of fijn schuurpapier wegwerken, controleer de passing van elk deel vóór het lijmen. Voor een en ander in elkaar te zetten eerst die delen die zich aan de binnekant bevinden of die wanneer het model in elkaar gezet is moeilijk bereikbaar zullen zijn, verven. Steeds in volgorde werken zoals die voor de montage aangegeven is, en, als er keus bestaat tussen verschillende versies, deze voor de eigenlijke montage maken.

## VIKTIGT

Innan monteringen påbörjas skall de olika ihopsättningsfaserna som är anvisade på ritningarna uppmärksamt studeras. Lossna med omsorg delarna från tryckformerna. A) Avlägsna med en liten fil eller med fint sandpapper eventuella gjutsömmar. B) Färgsätt innan monteringen modellens eventuella inre detaljer och de delar som är svåråtkomliga vid slutförd montering, kolla noga att delarna passar före limningen. Följ alltid den monteringsordning som är illustrerad på planskerna och för den händelse att det finns alternativa delar vilka tillåter att förverkliga olika versioner, så utväljes den varianten som föredrages före ihopsättningen.



**COLORI · COLOURS · COULEURS · FARBEN  
COLORES · VERFKLEUREN · FÄRGERNA**

PER LA REALIZZAZIONE DI MODELLI PIU' REALISTICI SI CONSIGLIA DI UTILIZZARE LE **VERNICI HUMBROL**.

TO OBTAIN THE BEST RESULTS WHEN COMPLETING THIS KIT, ALWAYS USE **HUMBROL ENAMELS**.

POUR LA REALISATION DE MAQUETTES PLUS PROCHES DE LA REALITE ON CONSEILLE D'UTILISER LES **VERNIS HUMBROL**.

FÜR DEN BAU WIRKLICHKEITSGETREUERER MODELLE WIRD EMPFOHLEN DIE **HUMBROL-LACKE** ZU VERWENDEN.

PARA LA REALIZACION DE MODELOS MAS REALISTAS SE ACONSEJA UTILIZAR LOS **BARNICES HUMBROL**.

OM HET BESTE RESULTAAT BIJ HET SAMENBOUWEN TE KRIJGEN, GEBRUIKT U **HUMBROL VERVEN**.

FÖR UTFÖRANDET AV MER REALISTISKA MODELLER REKOMMENDERAS **HUMBROL LACKFÄRGER**.

**ISTRUZIONI PER APPLICARE CORRETTAMENTE  
LE ADESIVE.**

1) Ritagliare, con attenzione, il soggetto prescelto seguendo i contorni. 2) Immergerlo in acqua tiepida. 3) Separarlo dal supporto. 4) Posizionare l'adesivo sul modello - asciugarlo con l'aiuto di un panno - eliminare le eventuali bolle d'aria spingendole all'esterno.

**STEPS TO FOLLOW IN ATTACHING THE DECALS  
PROPERLY.**

1) Cut out the subject you have chosen, being very careful to clip along its outlines so as not to leave any ragged edges. 2) Soak it for a few seconds in warm water. 3) Carefully separate it from its backing. 4) Place the decal on the model. Remove all drops of water with a dry cloth. Any air bubbles which may have formed can be removed by gently squeezing them out to the edges of the decal.

**MODE D'EMPLOI POUR L'APPLICATION  
DES ADHESIFS.**

1) Decouper attentivement le sujet choisi en suivant les contours. 2) Le plonger dans de l'eau tiède. 3) Le séparer de son support. 4) Placer l'adhesif sur le modele - l'essuyer avec une lingette et éliminer les bulles d'air éventuelles en les faisant glisser vers l'extérieur.

**ANLEITUNG FÜR DAS RICHTIGE ANBRINGEN  
DER ABZIEHBILDER.**

1) Das gewählte Bild sorgfältig nach den Konturen ausschneiden. 2) In lauwarmes Wasser legen. 3) Es von der Unterlage ablösen. 4) Den Aufkleber auf das Modell legen - mit einem Tuch trocknen - eventuell vorhandene Luftblasen durch Drücken nach außen beseitigen.

**INSTRUCTIVO PARA APLICAR CORRECTAMENTE  
LOS ADHESIVOS.**

1) Recortar con cuidado el sujeto escogido siguiendo la silueta. 2) Sumirlo en agua tibia. 3) Quitarlo de su soporte. 4) Situar el adhesivo en su lugar. Secarlo con un pedazo de tela. Desinflar las eventuales burbujas de aire empujandolas hacia la orilla.

**INSTRUKTIES TOT HET KORREKT AANBRENGEN  
VAN DE TRANSFERS.**

1) Het uitgekoken voorwerp voorzichtig langs de contouren uitknippen. 2) In lauw water dompelen. 3) Van de plakstrook afhaken. 4) De transfer op het model aanbrengen en met een lapje afdrogen; eventuele luchtblaasjes verwijderen door deze vanuit het midden naar buiten weg te strijken.

**INSTRUKTIONER FÖR KORREKT PÅSÄTTNING  
AV ADHESIVERNA.**

1) Klipp försiktigt ur det utvalda föremålet genom att följa konturerna. 2) Doppa ner det i ljummet vatten. 3) Skilj det från underlaget. 4) Sätt adhesivet på modellen. Torka det med hjälp av en trasa. Avlägsna eventuella luftbubblor genom att pressa dem utåt.

MATT <b>A</b>	BLACK <b>33 BLACK</b> NOIR SCHWARZ MAT ZWART SVART NEGRO NERO FS - 37038
------------------	--

<b>G</b>	SILVER <b>11 SILVER FOX</b> ARGENT SILBER ZILVER SILVER PLATA ARGENTO
----------	--

MATT <b>B</b>	LIGHT GREY <b>64 LIGHT GREY</b> GRIS CLAIR HELLGRAU MAT LICHTGRIJS LJUSGRÅ GRIS CLARO GRIGIO CHIARO FS - 36373
------------------	--

<b>H</b>	GLOSS <b>19 BRIGHT RED</b> ROUGE ROT ROOD RÖD ROJO ROSSO FS - 11105
----------	---

MATT <b>C</b>	OLIVE GREEN <b>66 OLIVE DRAB</b> VERT OLIVE OLIVGRÜN MAT OLVFGROEN OLIVGRÖN VERDE OLIVA VERDE OLIVA FS - 34079
------------------	--

<b>J</b>	GLOSS <b>2 EMERALD</b> VERT GRÜN GRÖEN GRÖN VERDE VERDE FS - 14109
----------	--

GLOSS <b>D</b>	WHITE <b>22 GLOSS WHITE</b> BLANC WEISS WIT VIT BLANCO BIANCO FS - 17875
-------------------	--

MATT <b>K</b>	GREY <b>USN3 LIGHT COMPASS</b> GHOST GREY GRIS GRAU VELGRIJS GRÄ GRIS GRIGIO FS - 36375
------------------	--

<b>E</b>	BURNISHED METAL <b>53 GUN METAL</b> METAL BRUNI BRUNIERTER METALL IJZERKLEUR OXIDERAD METALL METAL BRUNIDO METALLO BRUNITO
----------	---

MATT <b>L</b>	DARK GREY <b>USN1 DARK GREY</b> GRIS FONCE DUNKELGRAU DONKERGRIJS MÖRKGRÄ GRIS OSCURO GRIGIO SCURO FS - 36118
------------------	---

<b>F</b>	BLUE <b>52 BALTIC BLUE</b> BLEU BLAU BLAUW BLÁ AZUL BLU
----------	--

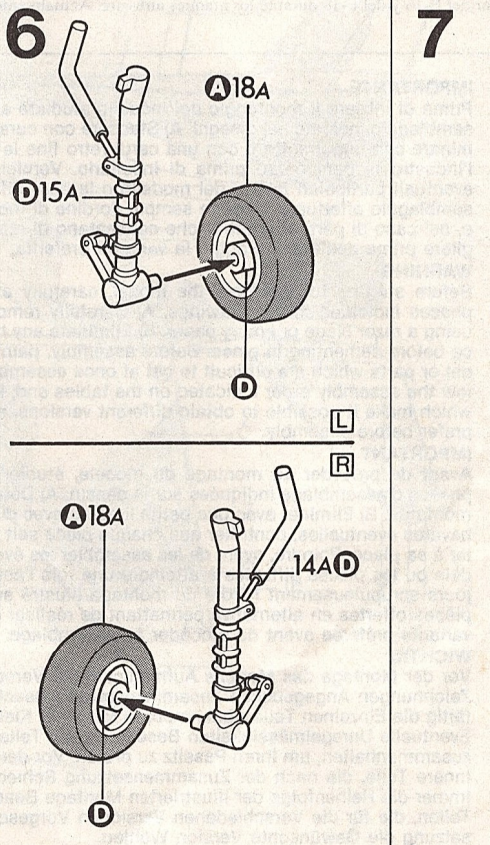
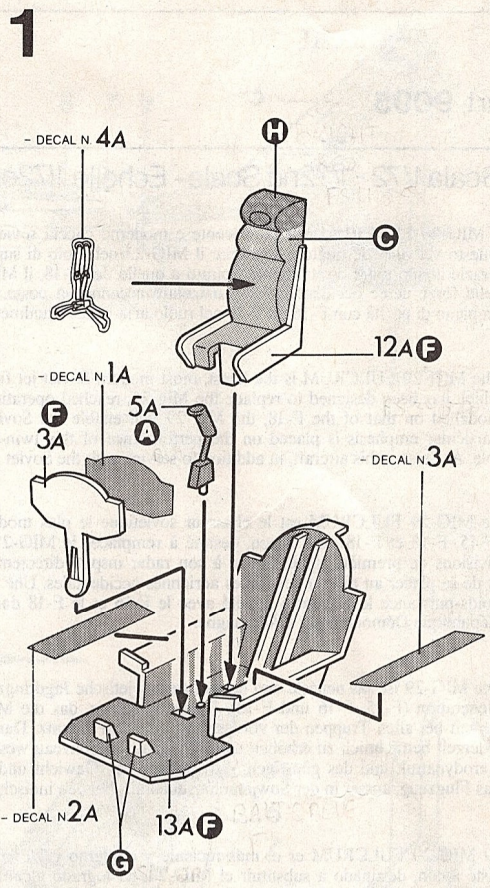
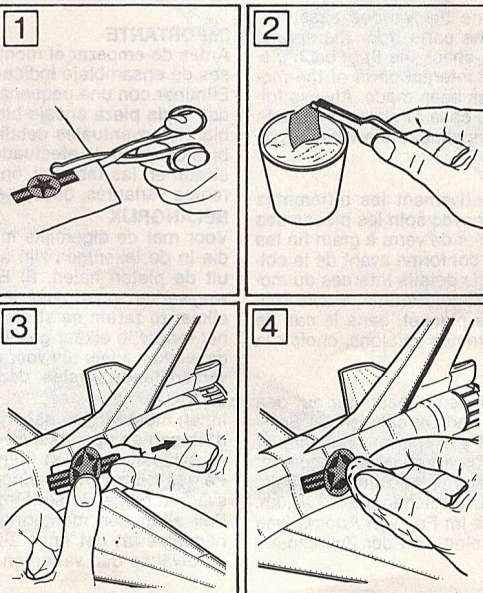



2

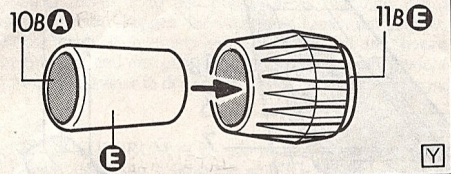
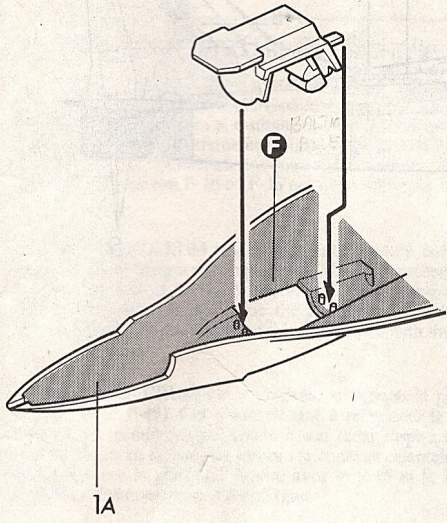

3

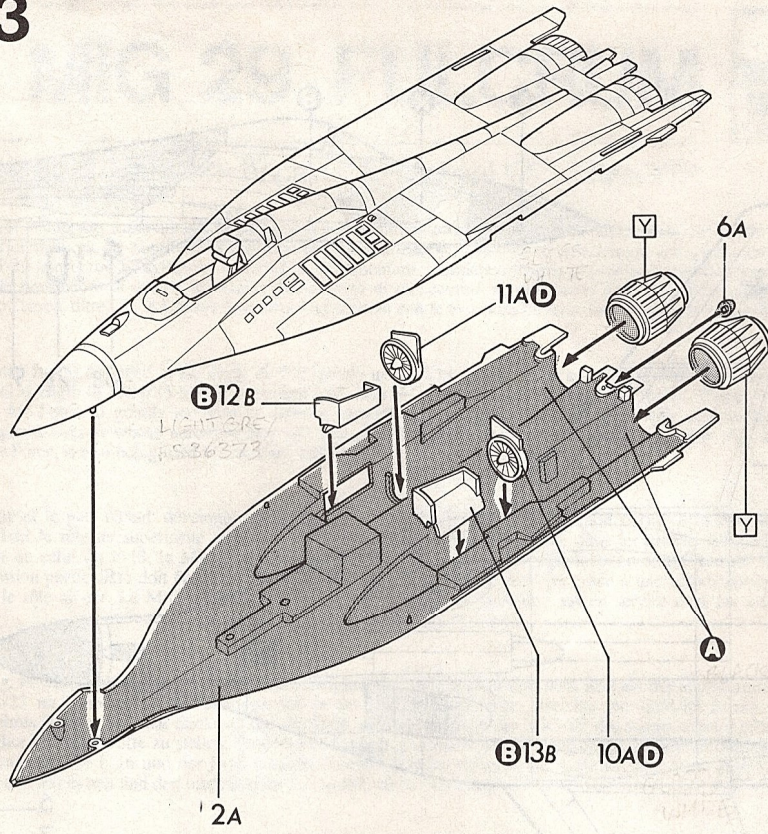

4

\* CLEAR PART  
 KLARSICHTEILE  
 TRANSPARANT DEEL  
 GENOMSKINLIG DEL  
 TRANSPARENTE  
 TRASPARENTE

\*57C

\*56C

\*62C

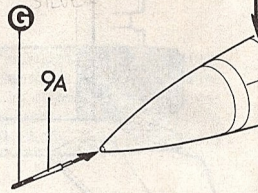

\* CLEAR PART  
 TRANSPARENTE  
 KLARSICHTEILE  
 TRANSPARANT DEEL  
 GENOMSKINLIG DEL  
 TRANSPARENTE  
 TRASPARENTE

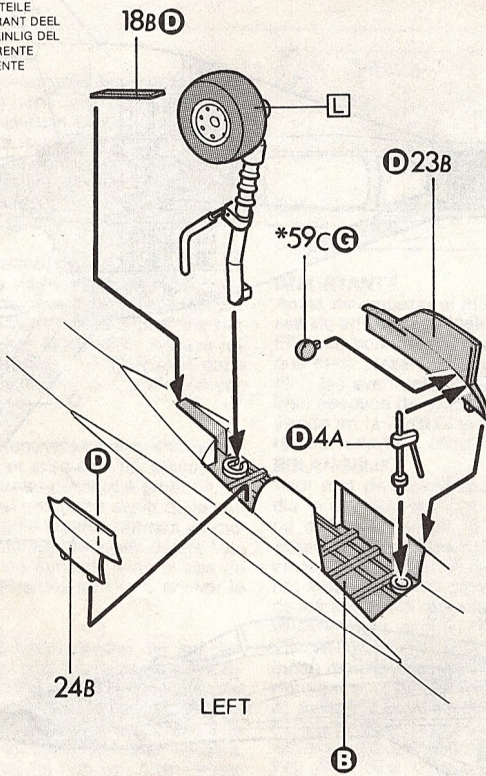
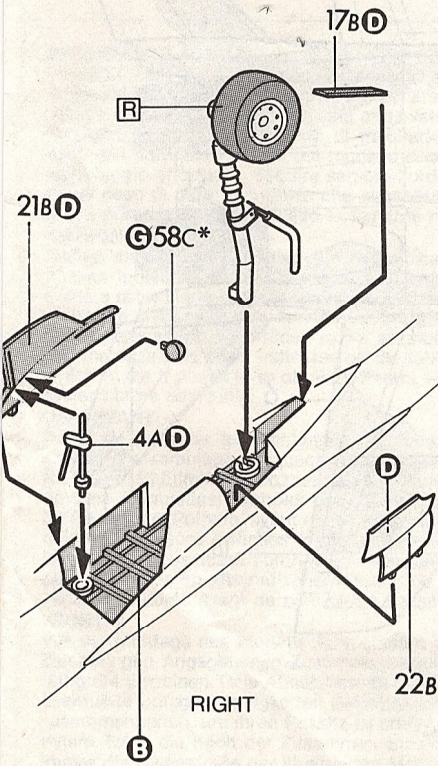

8

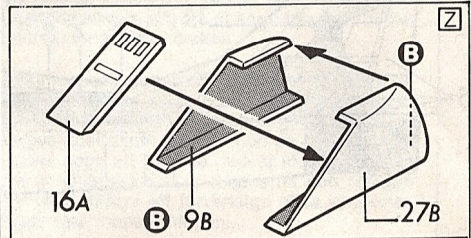
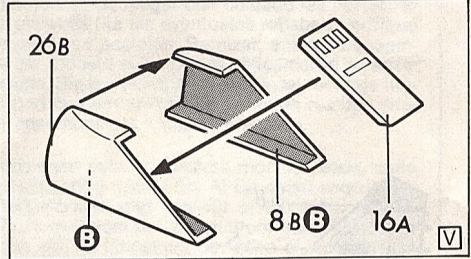
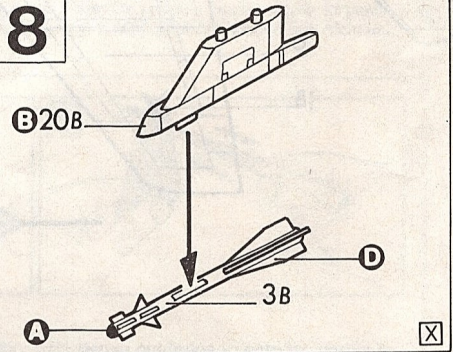



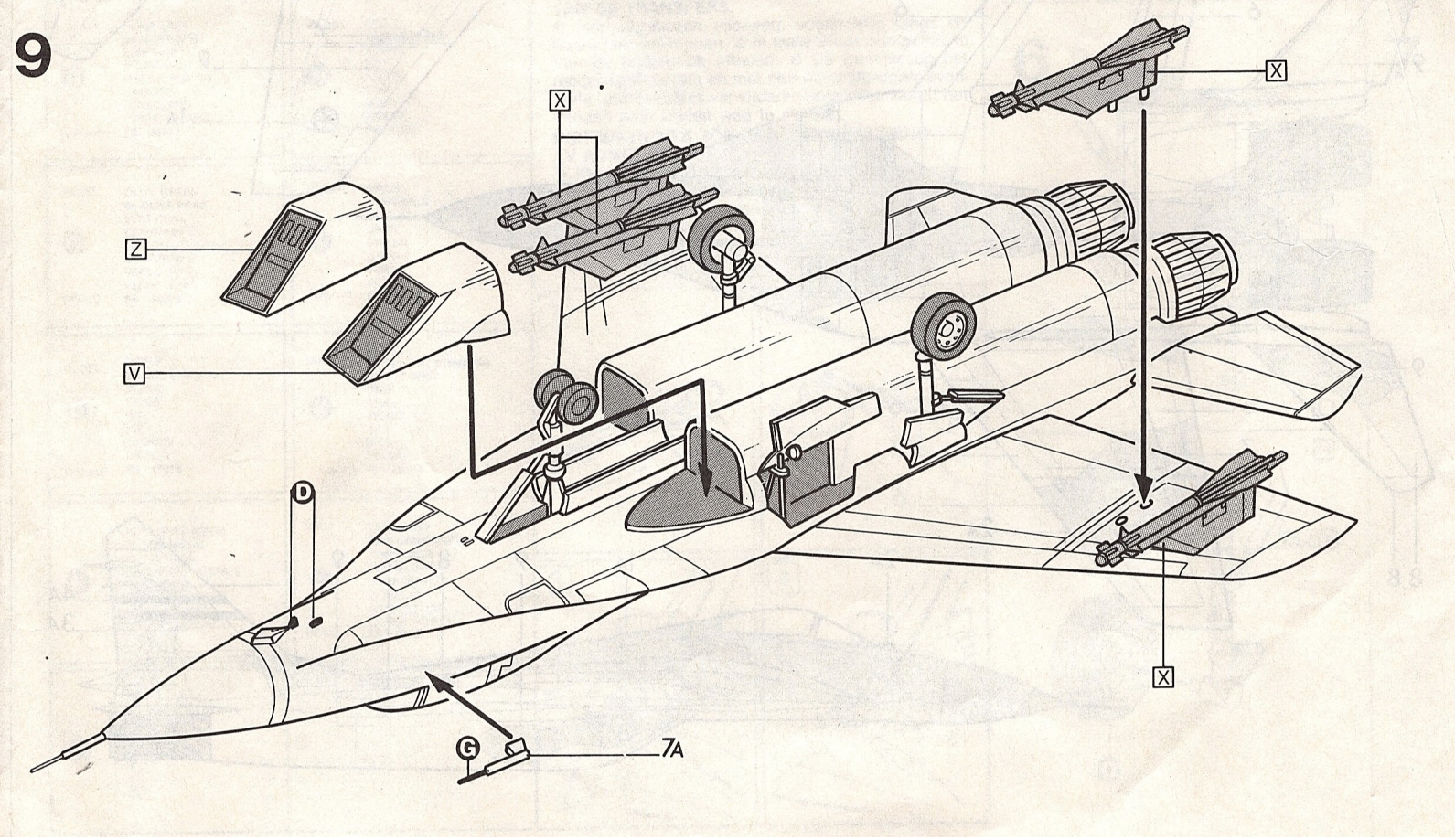
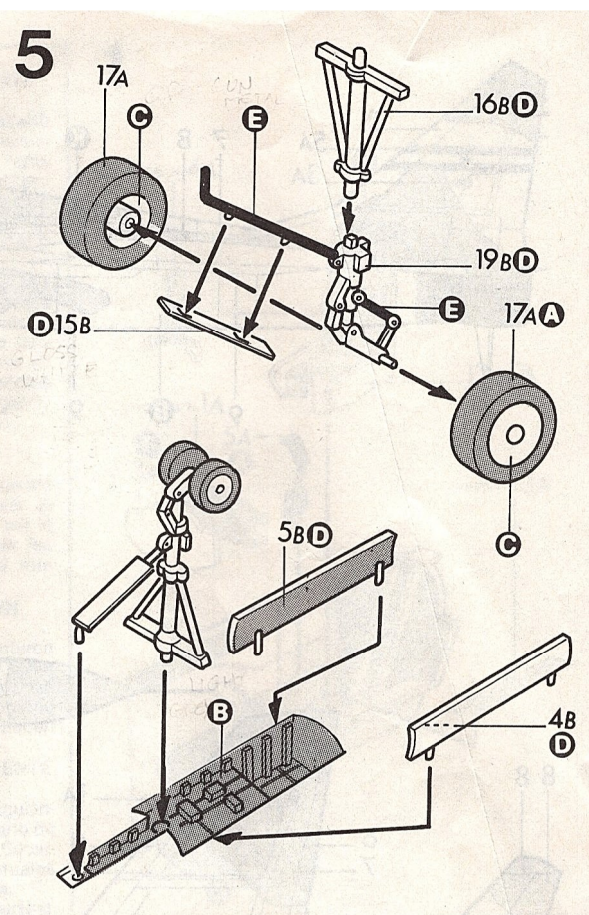
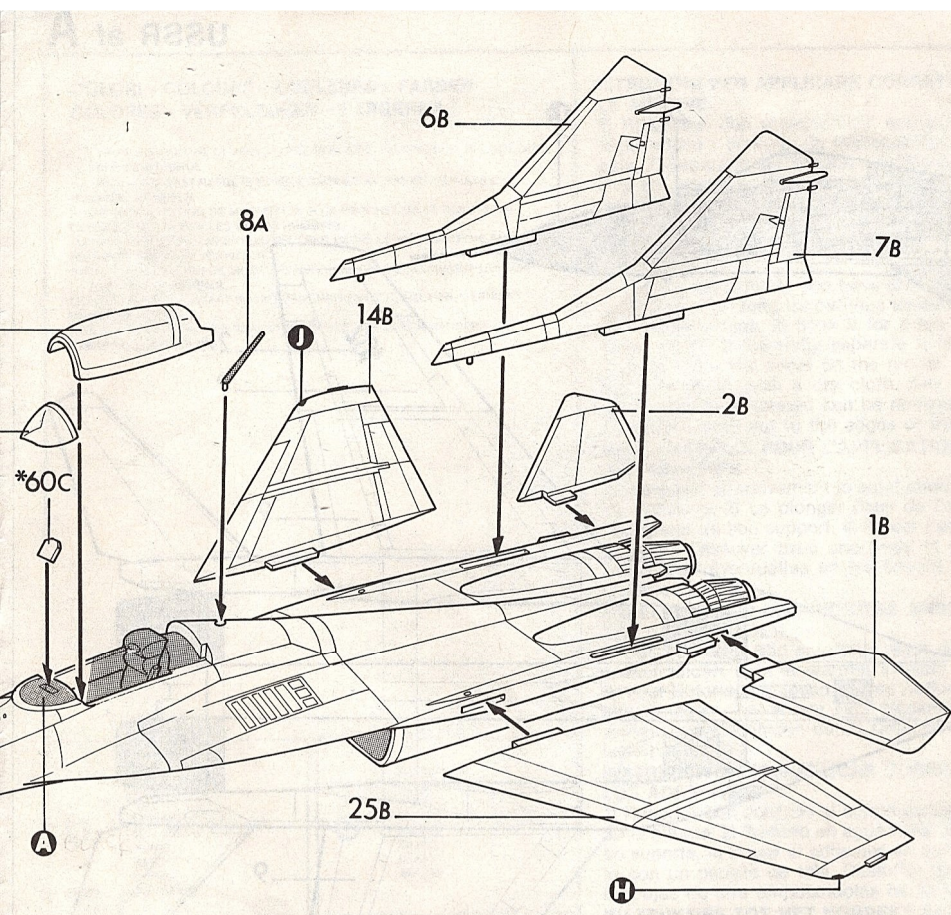



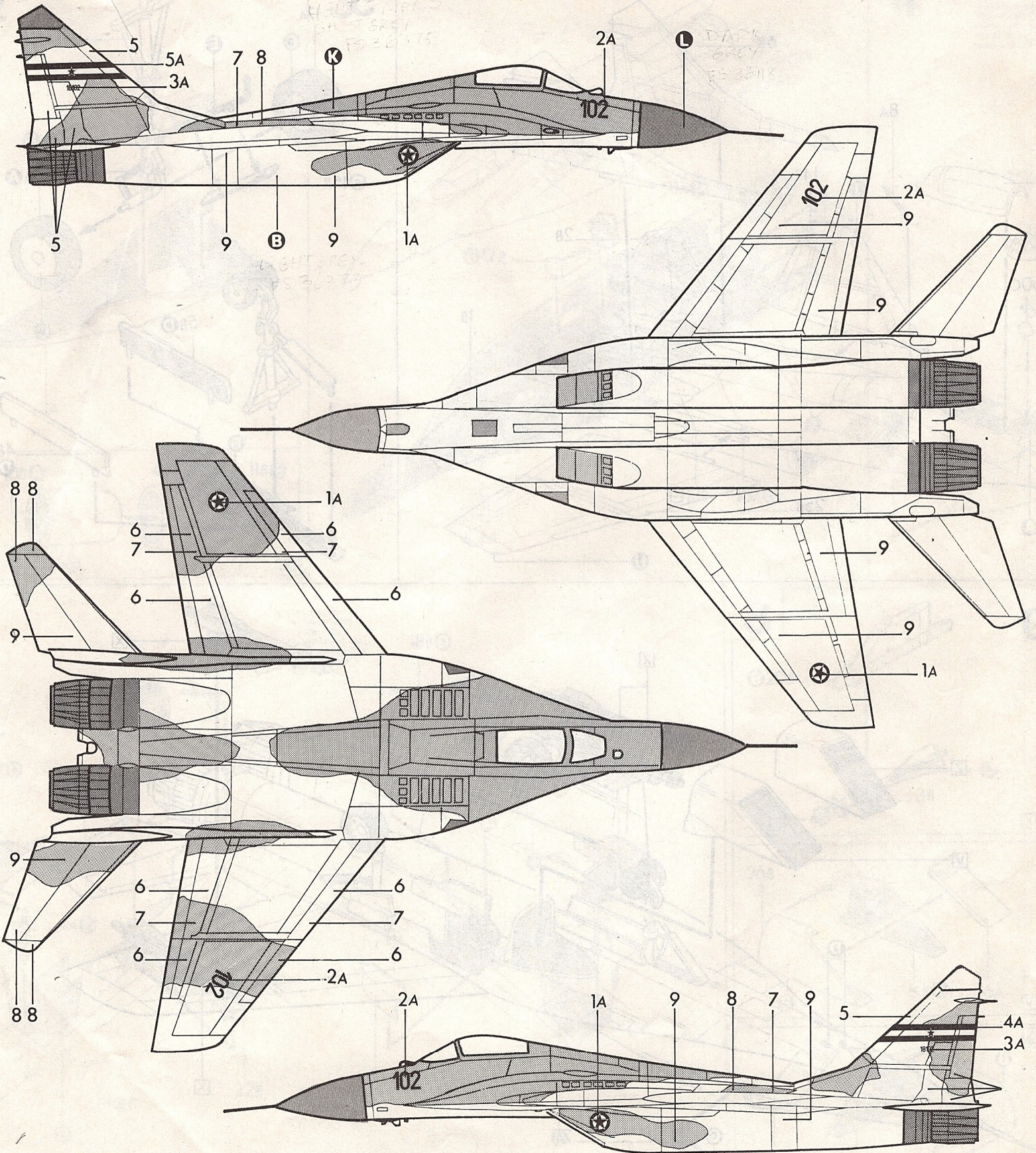



**B** yugoslavia af

