



«Over all of Spain, the sky is clear»

1/72 SCALE MODEL KIT No DS7202

«Над всей Испанией безоблачное небо»

Бомбардировщики СБ-2 были одними из первых самолетов, поступивших во время гражданской войны в Испанию из СССР. К октябрю 1936 года в составе испанских республиканских ВВС было уже 31 самолет такого типа, а общее количество поставок СБ в Испанию за все время вооруженного конфликта оценивается примерно в 170 - 200 экземпляров. Республиканцы дали им прозвище «Катюшка». В начальный период войны эти самолеты обладали превосходством в скорости и высоте полета над истребителями противника. Однако появление в небе Испании истребителей Bf 109 изменило ситуацию, так как теперь уже они обладали преимуществом в скорости, лишив тем самым бомбардировщики СБ-2 основного преимущества. Недостаточное оборонительное вооружение и отсутствие защиты топливных баков у «Катюшек» также сделало их слишком уязвимыми перед новыми истребителями, воевавшими на стороне франкистов. Первый СБ был сбит истребителем Bf 109 23 июля 1937, в последующем потери продолжали расти. К концу войны в составе республиканских военно-воздушных сил оставалось около 20 этих самолетов.

«Over all of Spain, the sky is clear»

The SB-2 bombers were among the first aircraft that arrived in Spain from the USSR during the civil war. By October 1936, the Spanish Republican Air Force already had 31 aircraft of this type, and the total number of SB deliveries to Spain during the entire period of the armed conflict is estimated at about 170 - 200 copies. The Republicans gave them the nickname «Katyushka». In the initial period of the war, these aircraft had superiority in speed and flight altitude over enemy fighters. However, the appearance of Bf 109 fighters in the skies of Spain changed the situation, since now they already had an advantage in speed, thereby depriving the SB-2 bombers of the main advantage. Insufficient defensive armament and the lack of protection of the fuel tanks of the Katyushas also made them too vulnerable to the new fighters who fought on the side of the Francoists. The first SB was shot down by a Bf 109 fighter on July 23, 1937, and subsequently the losses continued to grow. By the end of the war, about 20 of these aircraft remained in the Republican Air Force.

ИСПОЛЬЗУЕМЫЕ КРАСКИ / USED COLORS:

| COLOR | | ICM <i>Nets in the Nest</i> | Revell | Tamiya |
|-------|-----------------------------|--------------------------------|--------|--------|
| A | Красный Deep Red | 1007 | 131 | X7 |
| B | Желтый Deep Yellow | 1003 | 112 | X8 |
| C | Белый White | 1001 | 105 | - |
| D | Черный Black | 1002 | 108 | XF1 |
| E | Алюминий Aluminium | 1023 | 199 | XF16 |
| F | Оружейная сталь Gun metal | 1027 | 109 | X10 |

| COLOR | | ICM <i>Nets in the Nest</i> | Revell | Tamiya |
|-------|---|--------------------------------|--------|--------|
| G | Серо-зеленый Grey Green | 1035 | - | XF49 |
| H | Russian Green Российский танковый зеленый | 1073 | 361 | XF62 |
| J | Серо-голубой Blue Grey | 1032 | 55 | XF80 |
| K | Темно-зеленый насыщенный Extra Dark Green | 1069 | 65 | XF13 |
| L | Небесно-серая Sky Grey | 1033 | 371 | XF19 |
| M | Охра Ochre | 1057 | - | 89 |

Для получения глянцевого, сатинового или матового эффекта - используйте наши лаки!

For a glossy, satin or matte effect - use our varnishes!



2001
МАТОВЫЙ ЛАК
VARNISH MATT



2002
САТИНОВЫЙ ЛАК
VARNISH SATIN



2003
ГЛЯНЦЕВЫЙ ЛАК
VARNISH GLOSS

В Н И М А Н И Е !

Перед сборкой внимательно прочитать руководство по монтажу. Каждая деталь пронумерована. Соблюдать последовательность монтажа. Необходимые рабочие инструменты: нож и напильник для зачистки деталей; резиновая лента, клейкая лента и зажимы для сушки белья для прижимания склеиваемых деталей. Детали из пластика очистить в растворе мягкого моющего средства и высушить на воздухе для того, чтобы краска и переводные картинки лучше прилипали. Перед приклеиванием проверить, подходят ли детали; клей наносить экономно. Хром и краску удалить с поверхностей склеивания. Небольшие детали покрасить перед тем, как они будут удалены из рамок. Краску необходимо хорошо просушить, только после этого продолжать сборку. Каждую соответствующую переводную картинку отдельно вырезать и примерно на 20 секунд окунуть в теплую воду. На обозначенном месте картинку отделить от бумаги и прижать промокающей бумагой.

С А У Т И О Н !

Read the instructions thoroughly prior to assembly. Each component is numbered. Adhere to specified sequence of assembly. Tools required: knife and file for removal of components from frame; rubber bond, adhesive tape and clothes pegs for clamping components together after applying adhesive. Clean plastic components in a mild detergent solution and allow to air-dry so that paint and transfers adhere better. Prior to applying adhesive, check to see whether the components fit together; apply adhesive sparingly. Remove chrome and paint from the contact surfaces. Paint small components before removing them from the frame. Allow paint to dry well, and only then continue to assemble. Cut out each transfer individually and immerse in warm water for approx. 20 seconds. Slide transfer off paper and into designated position, then press on with blotting paper.

ООО ICM Холдинг

ул. Бориспольская 9, строение 64,
02099, Киев, Украина
Тел./факс: +38(044) 369 54 12
E-mail: export@icm.com.ua



ICM Holding

Borispolskaya, 9, build. 64,
02099, Kiev, Ukraine
Tel./Fax: +38(044) 369 54 12
E-mail: export@icm.com.ua

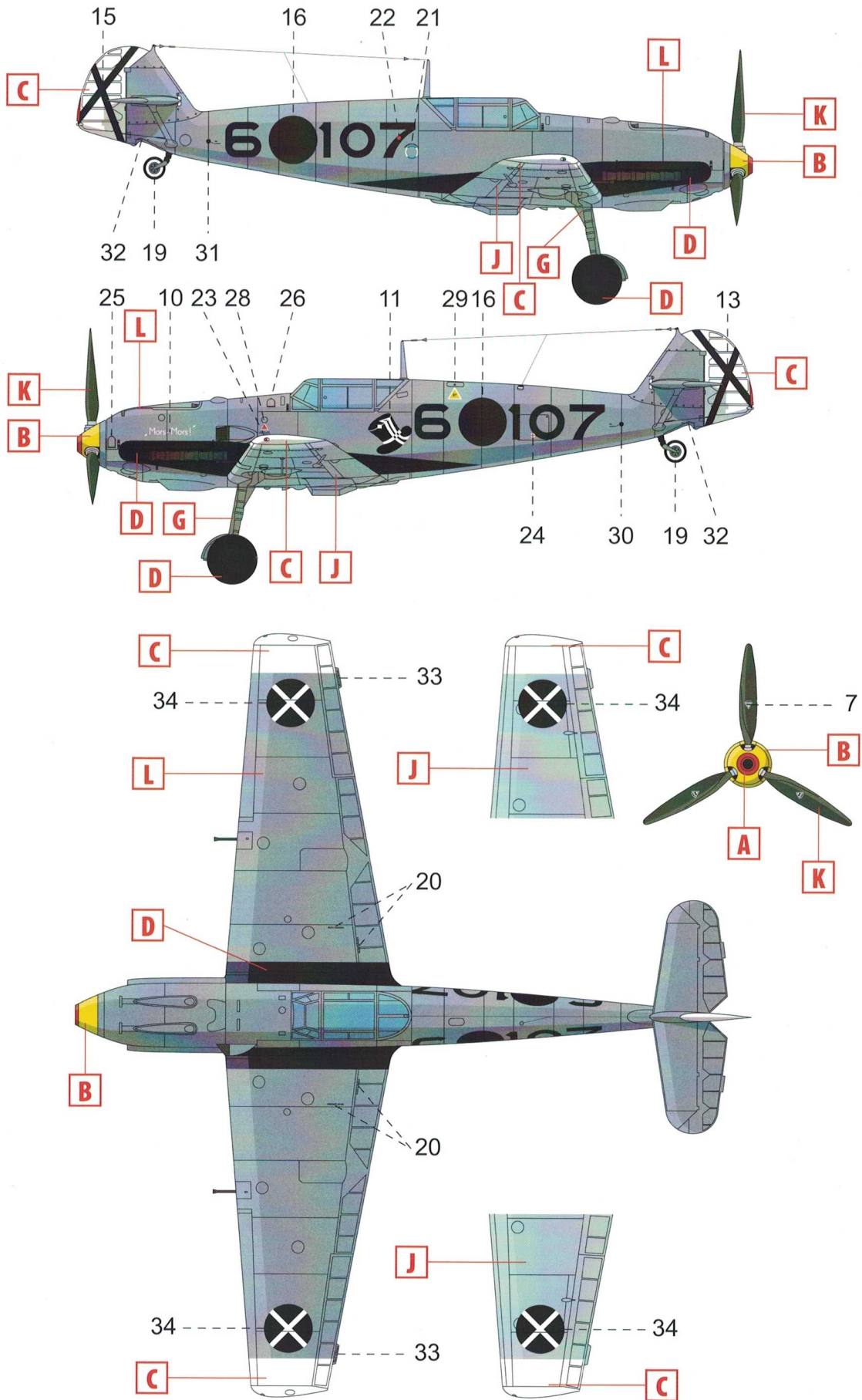

Bf 109E-3, 2.J/88, Legion Condor, Spain, spring 1939
 Bf 109E-3, 2.J/88, Легион «Кондор», Испания, весна 1939

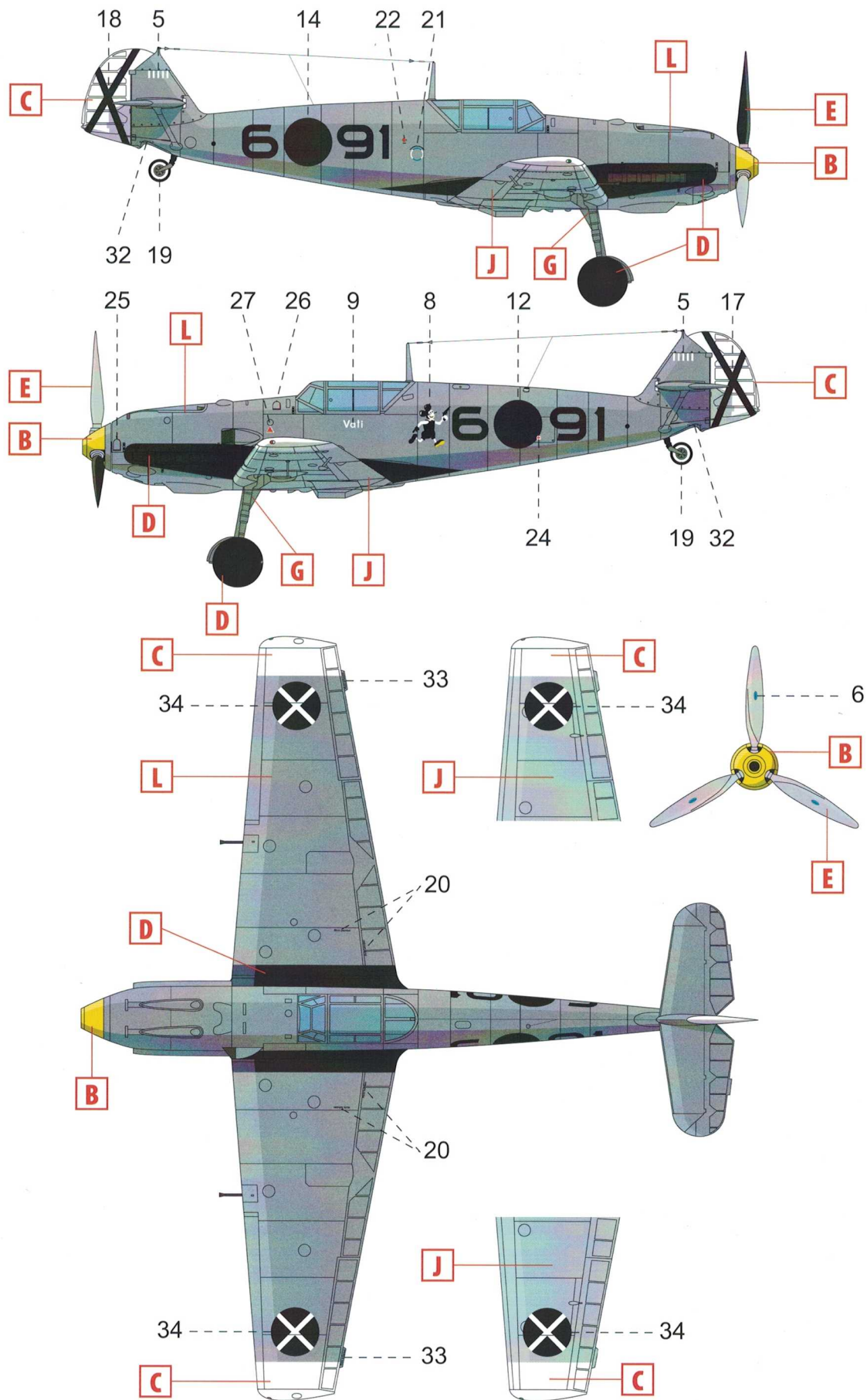

Bf 109E-3, 3.J/88, Legion Condor, Spain, spring 1939
 Bf 109E-3, 3.J/88, Легион «Кондор», Испания, весна 1939

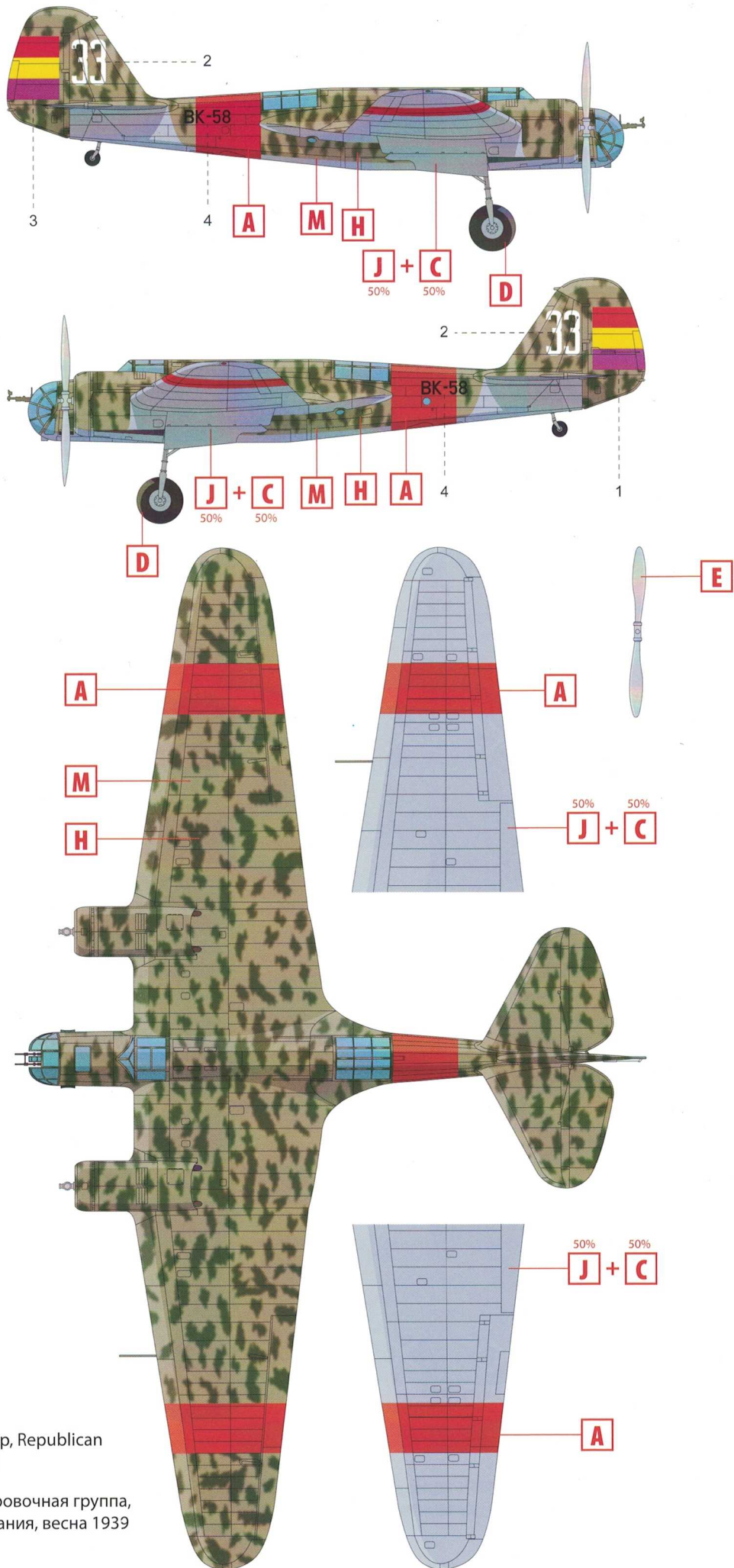

SB 2M-100, 24th Bomb Group, Republican Air Force, Spain, spring 1939

СБ 2М-100, 24-я бомбардировочная группа, республиканские ВВС, Испания, весна 1939

**№ 72131
(DS7202)**

Bf 109 E-3

**Германский истребитель
II Мировой войны**

1:72

Bf 109 E-3

WWII German Fighter

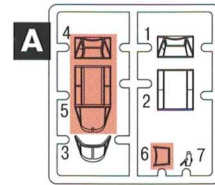
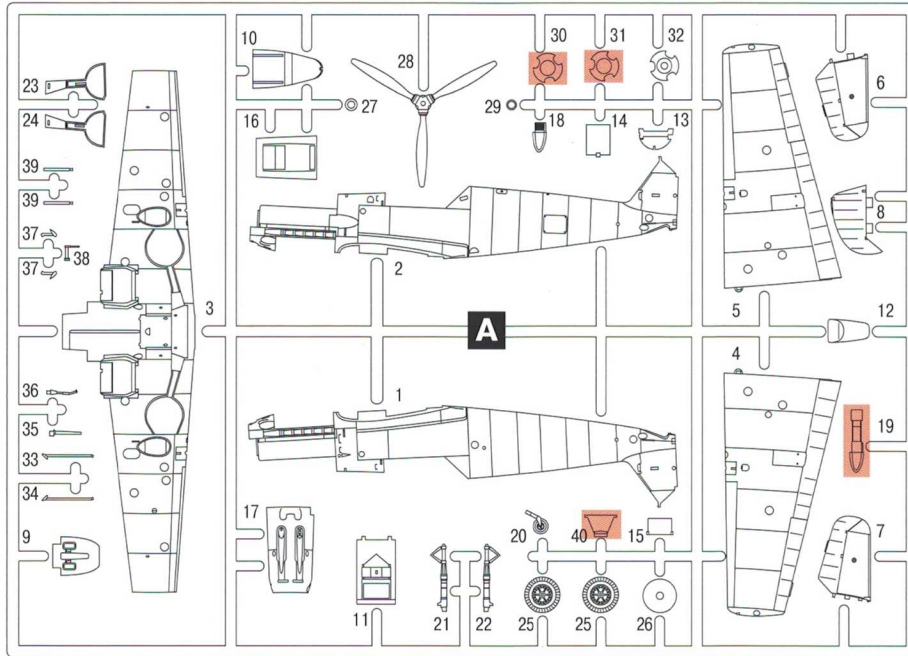

**НЕ КЛЕИТЬ
DO NOT CEMENT**



**СДЕЛАТЬ 2 ДЕТАЛИ
MAKE 2 PCS**



**УДАЛИТЬ
REMOVE**



**ПРОИЗВОЛЬНЫЙ ВЫБОР
OPTIONAL**



**ПРИ СБОРКЕ НЕ
ИСПОЛЗУЮТСЯ
PARTS NOT FOR USE**

1

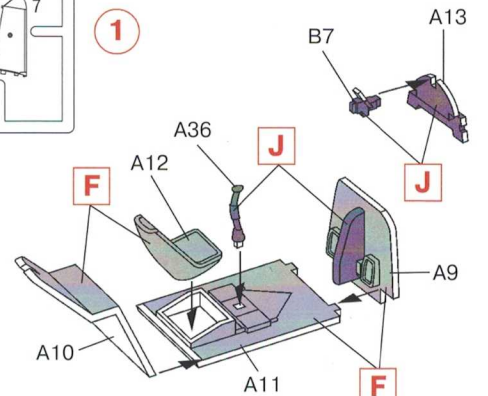

2

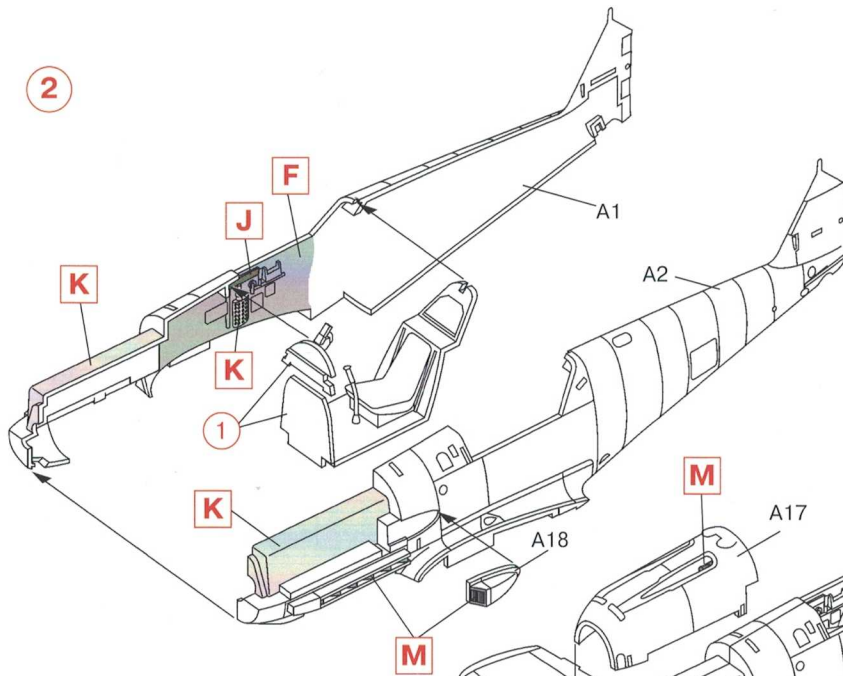

3

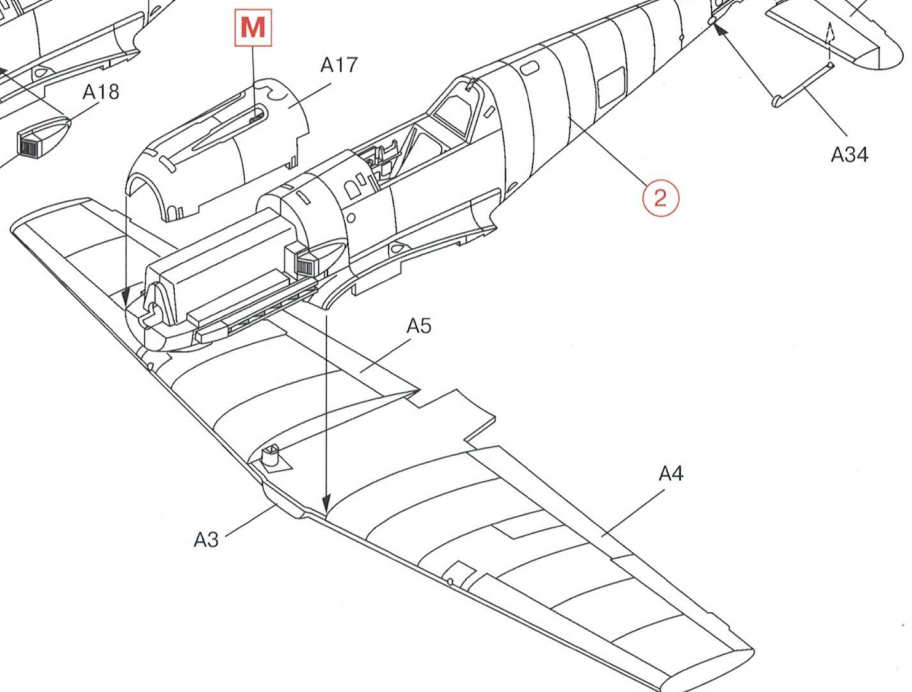

4 x2

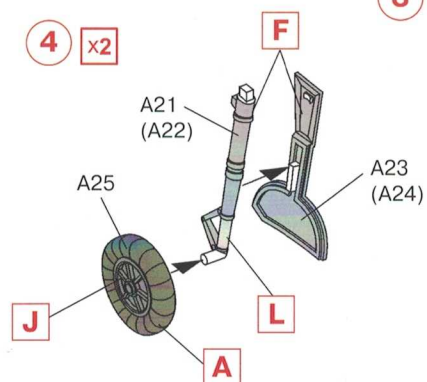

5

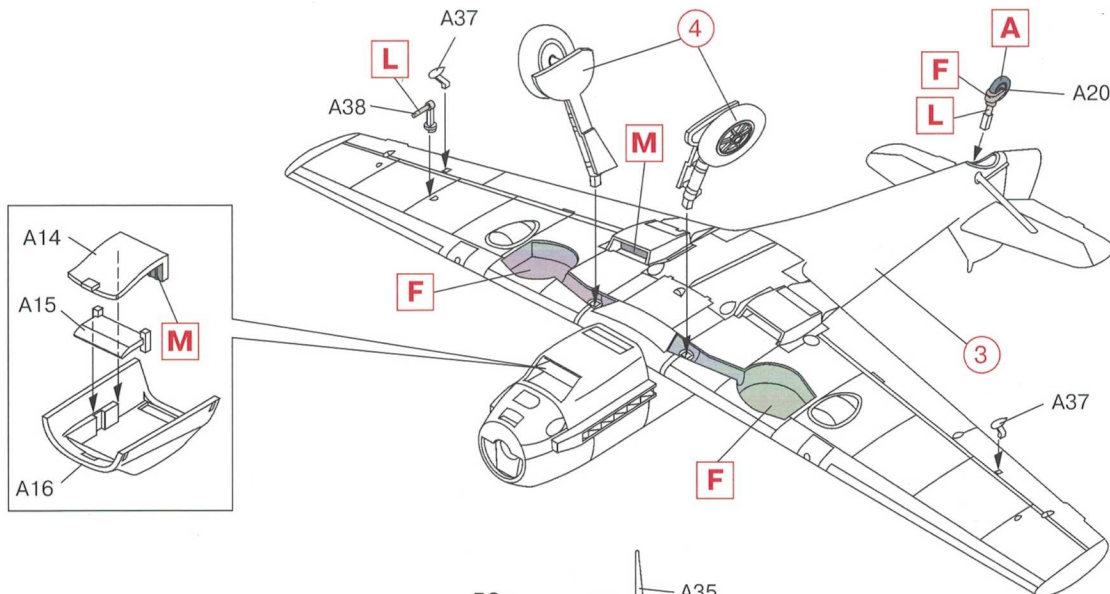

6

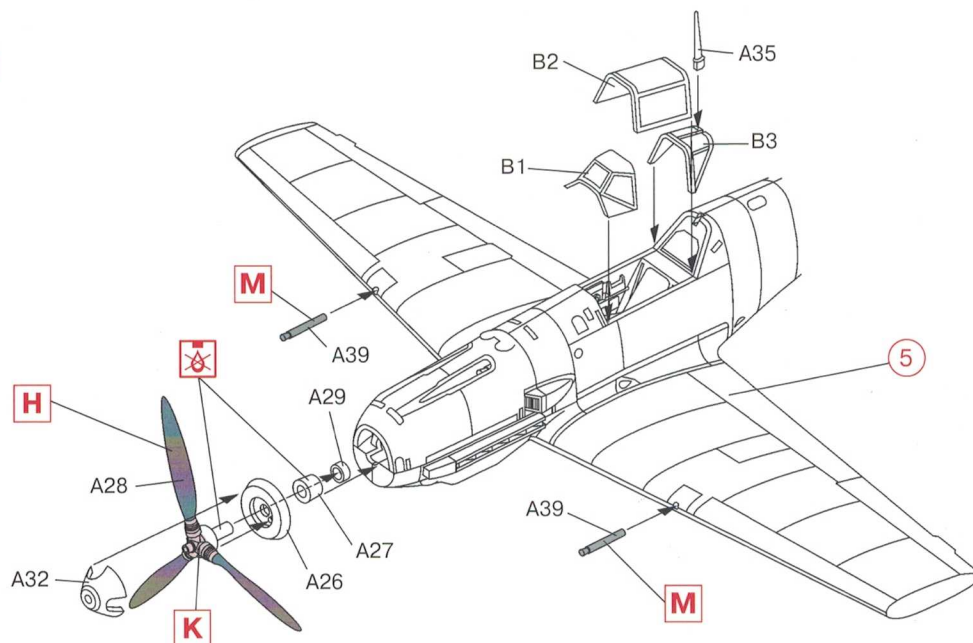

| Model Master | | | Model Master | | | | |
|--------------|------|-------------------|------------------------|----------|------|--------------------|------------------------|
| A | 1749 | Flat Black | Черный, матовый | G | 2078 | Hellbau RLM 65 | Светло-голубой |
| B | 1768 | Flat White | Белый, матовый | H | 2080 | Schwarzgrun RLM 70 | Черно-зеленый, матовый |
| C | 2072 | Gelb RLM 04 | Желтый, матовый | J | 2079 | Schwarzgrun RLM 66 | Черно-серый, матовый |
| D | 2073 | Rot RLM 03 | Красный, матовый | K | 1781 | Aluminium | Алюминий |
| E | 2081 | Dunkelgrun RLM 71 | Темно-зеленый, матовый | L | 1780 | Steel | Сталь |
| F | 2071 | Grau RLM 02 | Серо-зеленый, матовый | M | 1795 | Gun Metal | Вороненая сталь |

ВНИМАНИЕ!

Работать с клеем и красками в проветриваемом помещении и не допускать открытого огня. Для сборки модели рекомендуется применять полистирольный клей ПС или его зарубежные аналоги. Отделяя детали от литников, используйте модельный нож для зачистки.

Метод нанесения аппликаций

Чистым ножом или ножницами аккуратно вырежьте необходимую аппликацию.

Вырезанную аппликацию погрузите в теплую воду на 20 секунд.

Приложив аппликацию к необходимому месту, аккуратно удалите подложку.

Марлевым тампоном удалите пузырьки воздуха и слегка прижмите аппликацию.

После высыхания аппликаций влажным тампоном удалите остатки клея вокруг них.

CAUTION!

When you use glue or paint, do not use near open flame, and use in well ventilated room.

Glue and paint are not included.

When you take parts off from the runner frame, use a modeling scissors and trim excess plastic with a cutter or a file.

Correct Method for Applying Decals

Clean model surface with wet cloth.

Cut each design out of decal sheet and dip them in warm water for 20 seconds.

Check with finger tip if design is loose on base paper. If so, place it on proper position on model and slide off base paper leaving design on model.

Move design to exact position with wet finger tip, and push out excess water and air bubbles under decal with soft cotton cloth.

When decals get dry, wipe off with wet cloth excess glue left around decals.

ООО ICM Холдинг
ул. Бориспольская 9, строение 64,
02099, Киев, Украина
Тел./факс: +38(044) 369 54 12
E-mail: export@icm.com.ua



ICM Holding
Borispolskaya, 9, build. 64,
02099, Kiev, Ukraine
Tel./Fax: +38(044) 369 54 12
E-mail: export@icm.com.ua

СБ 2М-100 «Катюшка»

Бомбардировщик ВВС Испании

№ 72161
1:72

SB 2M-100 «Katiushka»

Spanish Air Force Bomber

СБ (скоростной бомбардировщик) был одним из первых в мире двухмоторных бомбардировщиков с гладкой металлической обшивкой и убирающимся шасси. СБ (АНТ-40) был сконструирован в КБ А.Н. Туполева под руководством А.А. Архангельского. Он совершил первый полет 7 октября 1934 г.

Первые серийные самолеты были оснащены двигателями М-100. Они принимали участие в гражданской войне в Испании. Республиканцы дали им прозвище «Катюшка», а националисты – «Мартин бомбер». Всего в 1936-1937 г. СССР поставил около 70 самолетов СБ. После окончания гражданской войны СБ служили в испанских ВВС как бомбардировщики, а затем – как тренировочные самолеты.

The SB (Skorostnoy Bombardirovshchik – High-speed Bomber) was one of the world's first twin-engine bombers with smooth metal plating and retractable chassis. SB (ANT-40) has constructed in the A. N. Tupolev design bureau under the supervision of A. A. Archangelsky. It made his maiden flight in October 7, 1934.

First serial aircraft were powered by M-100 engines. They took part in Spanish Civil War (nicknamed "Katiushka" by Republicans and "Martin Bomber" by Nationalists). All in all in 1936-1937 Soviet Union delivered near 70 SB planes. After the end of the Civil War SB were in Spanish Air Force service as bombers and then as trainer aircraft.

Тактико-технические характеристики СБ 2М-100

| | |
|-----------------------------|--|
| Длина, м | 12,27 |
| Размах крыла, м | 20,33 |
| Взлетный вес, кг | 5628 |
| Двигатели | 2М-100, 750 л.с. |
| Максимальная скорость, км/ч | 392 |
| Потолок, м | 9000 |
| Дальность, км | 2187 |
| Вооружение | 4x7,62 мм пулемета ДА или ШКАС, до 1000 кг бомб |

Tactical and Technical Specifications of SB 2M-100

| | |
|--------------------|--|
| Length, m | 12,27 |
| Span, m | 20,33 |
| Start weight, kg | 5628 |
| Engine | 2 M-100, 750 hp |
| Max. Speed, km/h | 392 |
| Service ceiling, m | 9000 |
| Range, km | 2187 |
| Armament | 4x7,62 mm MG DA or ShKAS, bombs - up to 1000 kg |

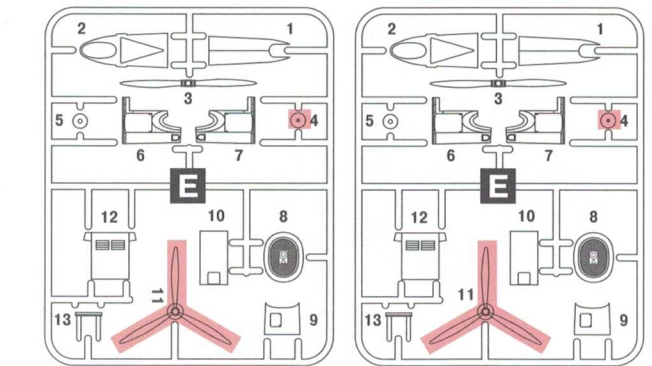
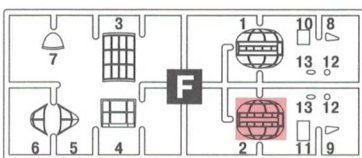
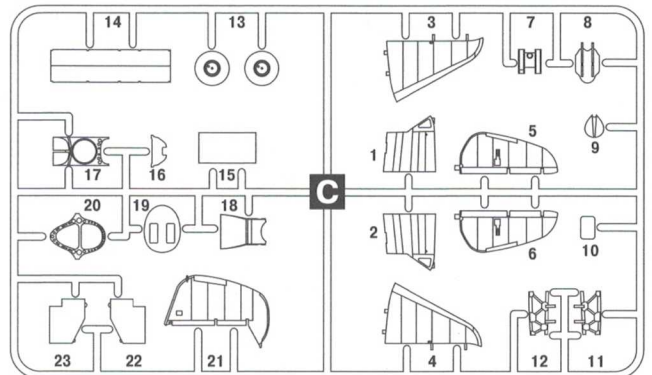
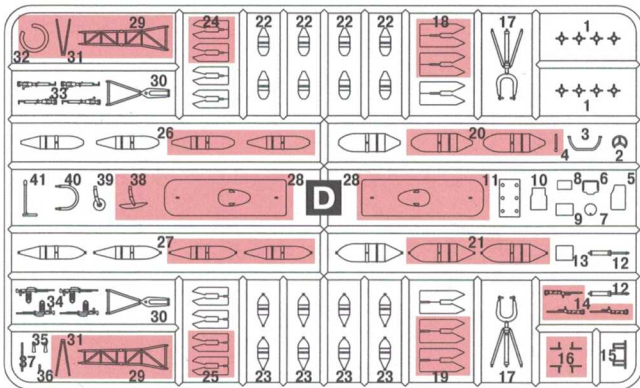
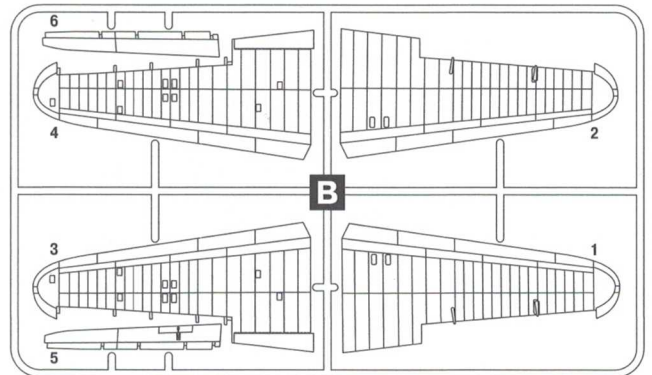
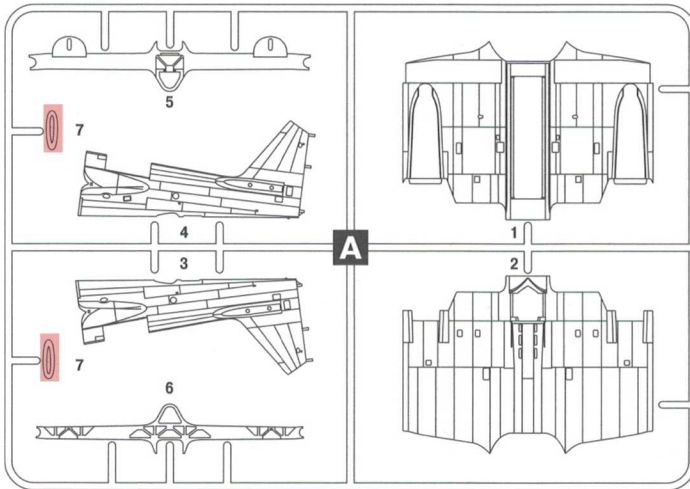

ПРИ СБОРКЕ
НЕ ИСПОЛЬЗУЕТСЯ
PARTS NOT FOR USE



ОТРЕЗАТЬ
REMOVE



НЕ КЛЕИТЬ
DO NOT CEMENT



СДЕЛАТЬ 2 ДЕТАЛИ
MAKE 2 PCS



ПРОИЗВОЛЬНЫЙ
ВЫБОР
OPTIONAL



СДЕЛАТЬ
САМОСТОЯТЕЛЬНО
SCRATCHBUILD

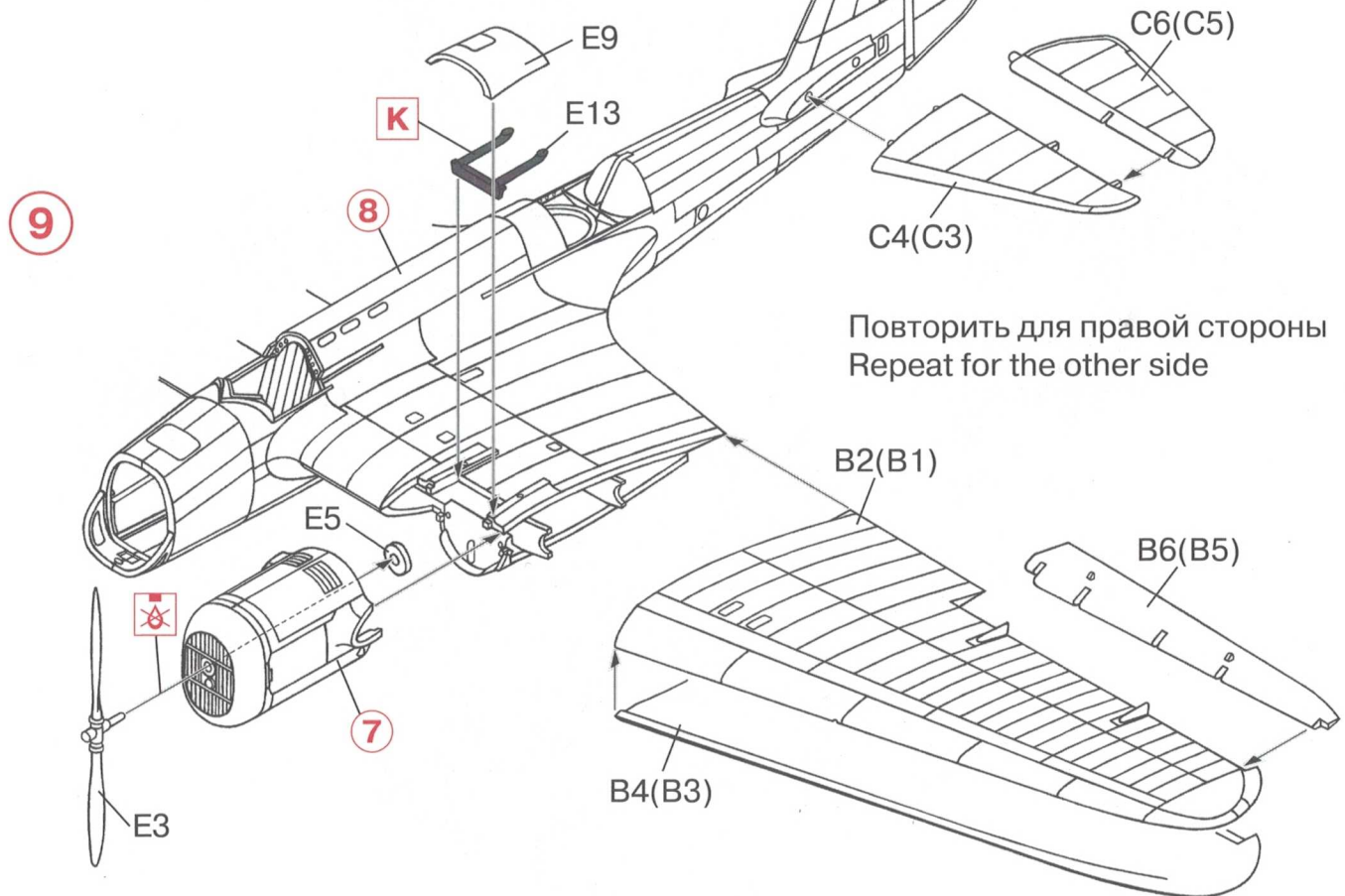
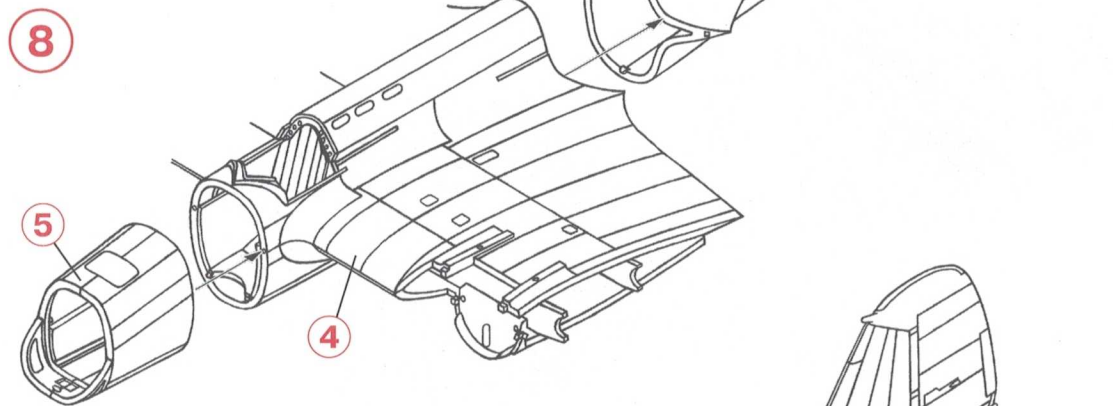
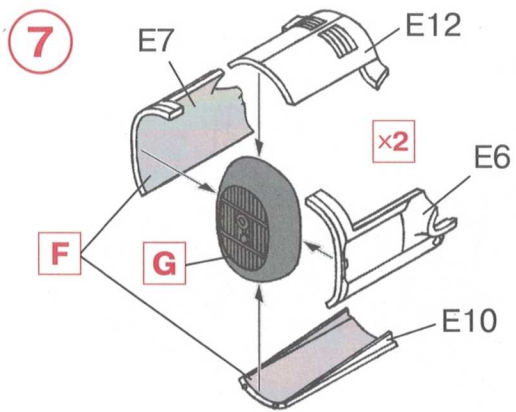

10

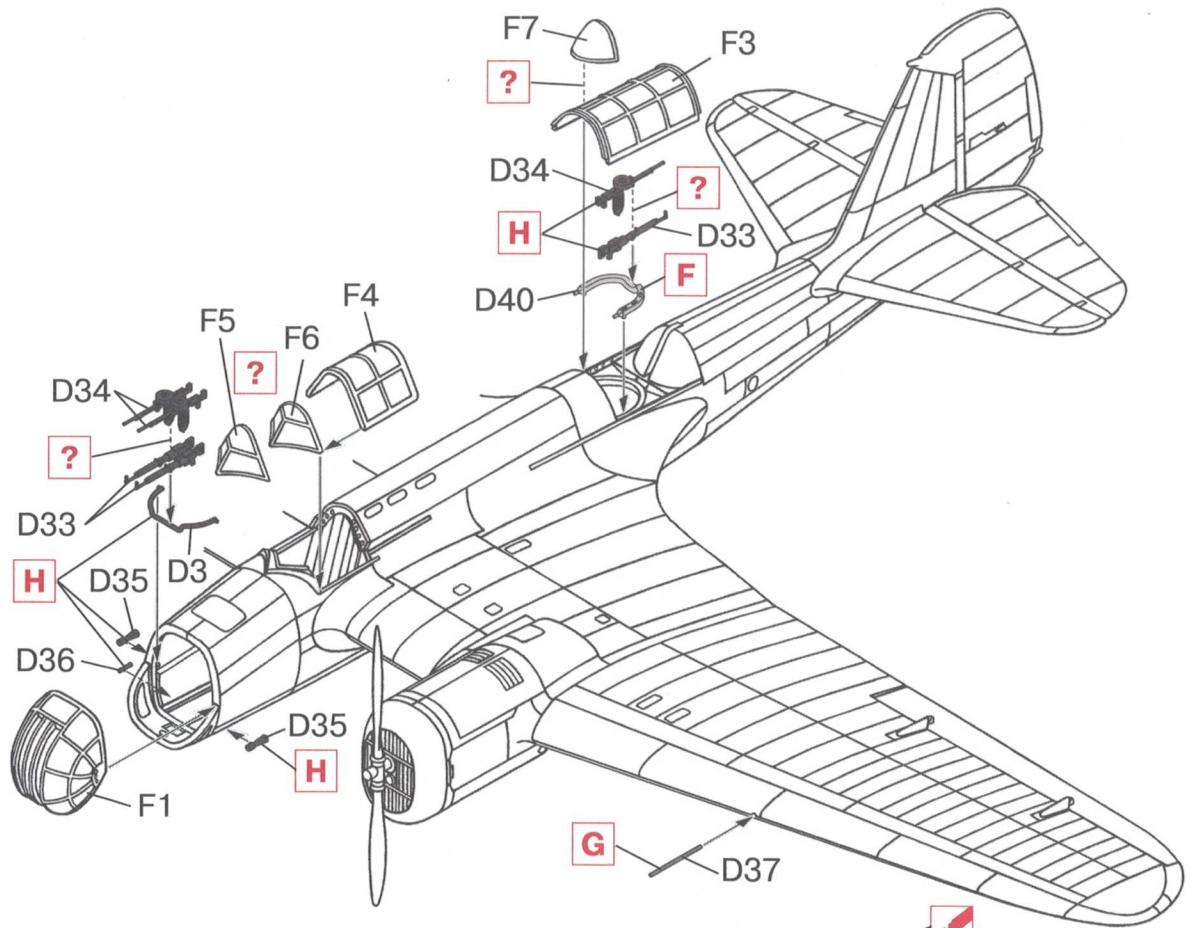

11

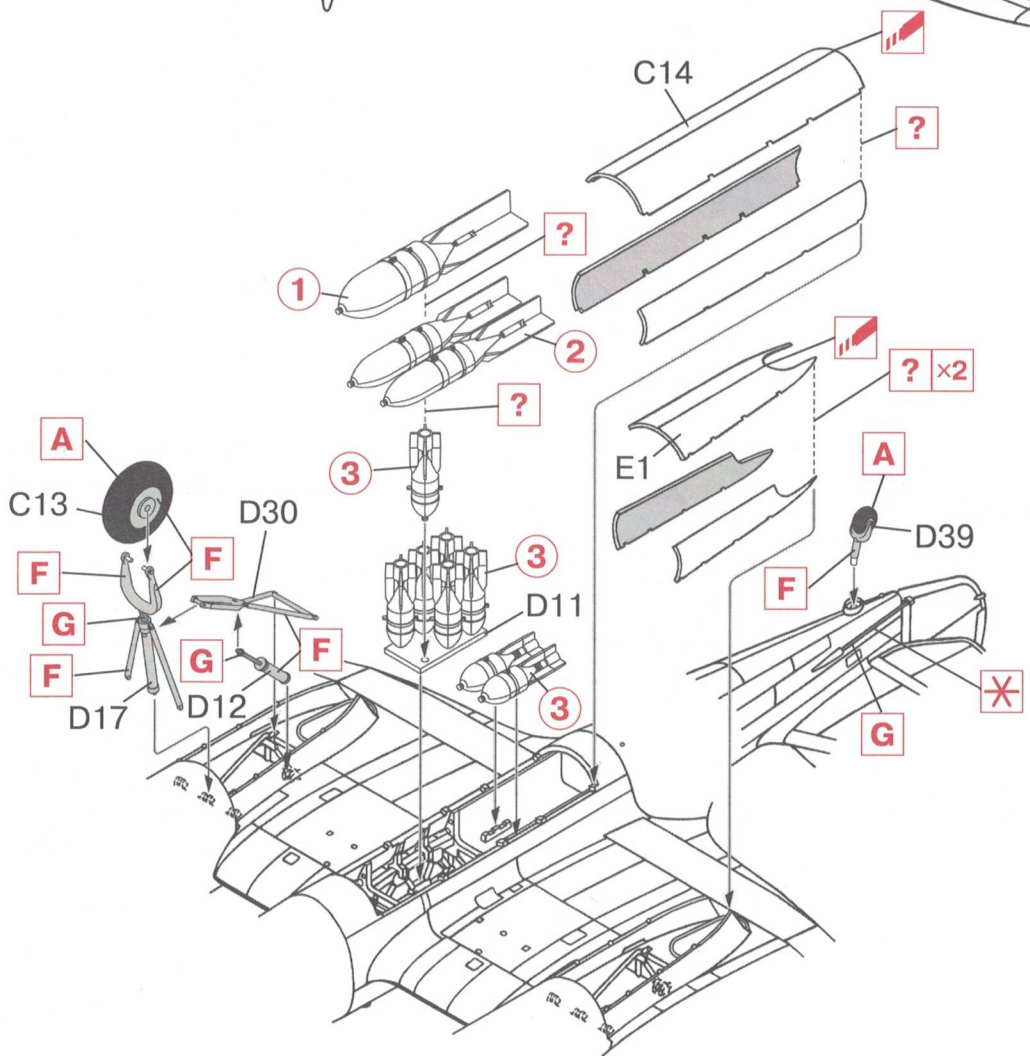

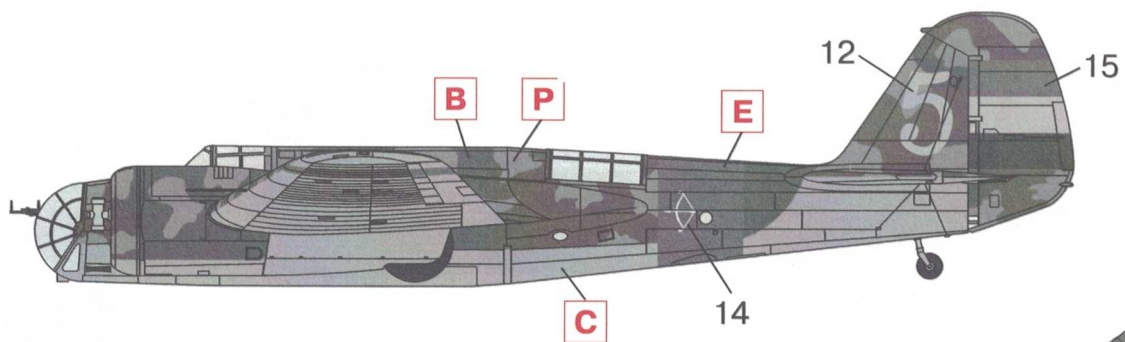

1. СБ 2М-100, Группа 12, Испанские республиканские ВВС, 1937 г.
SB 2M-100, Grupo 12, Spanish Republican Air Force, 1937

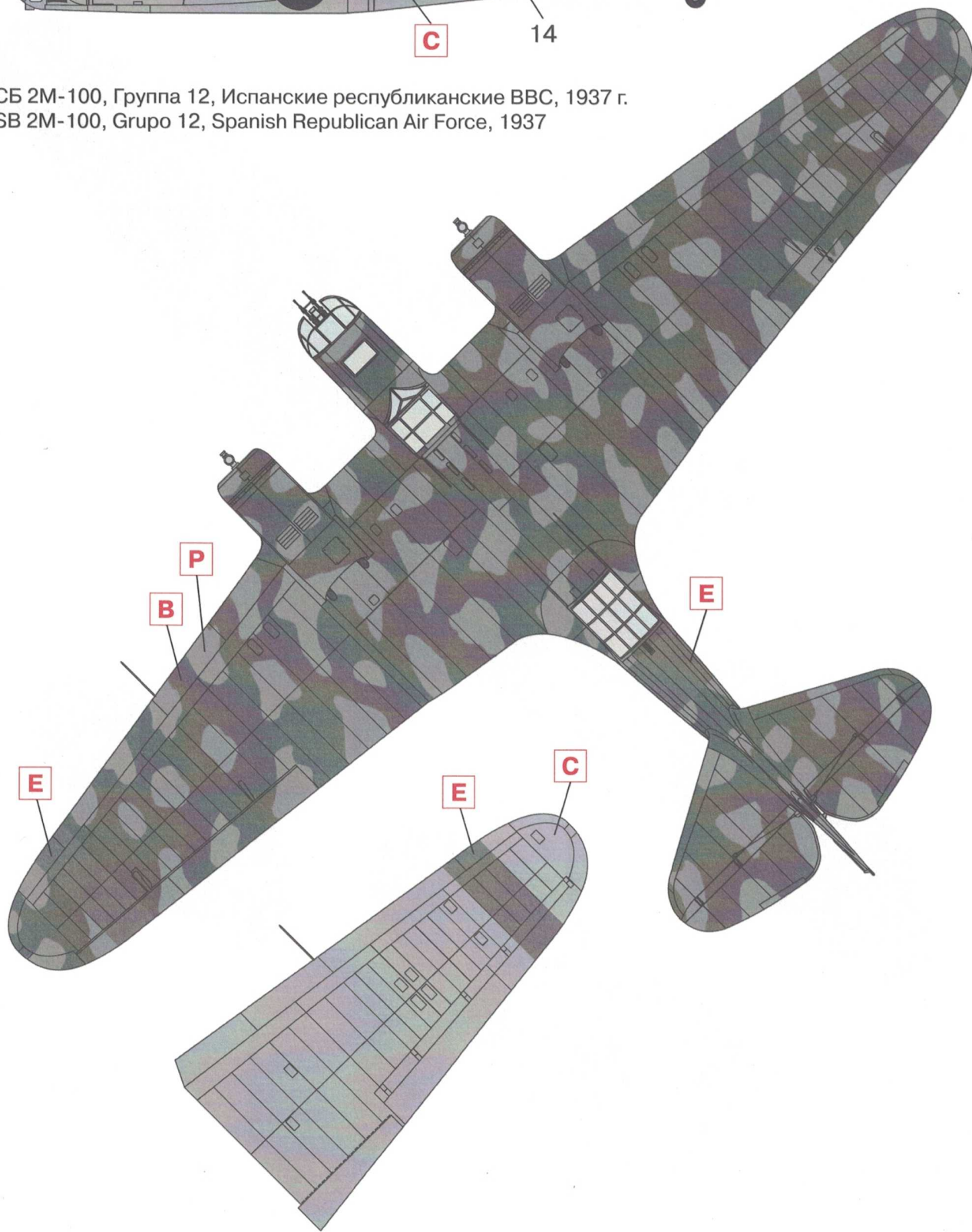

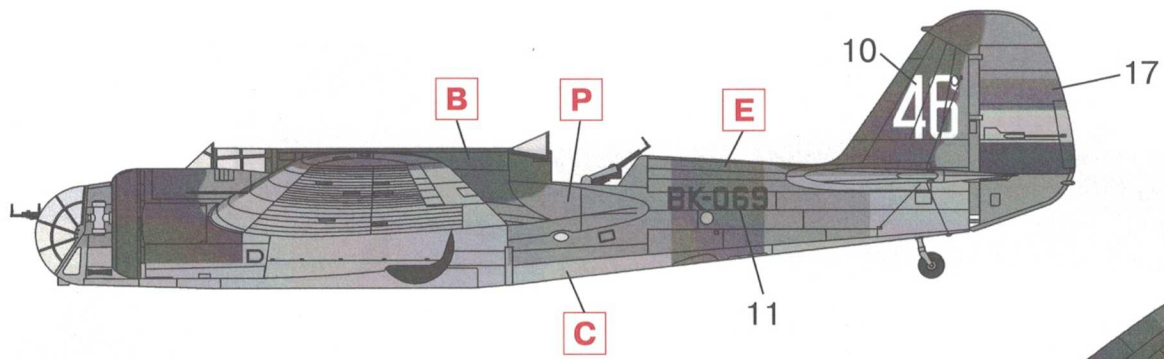

2. СБ 2М-100, Испанские республиканские ВВС, Барajas, 1938 г.
SB 2M-100, Spanish Republican Air Force, Barajas, 1938

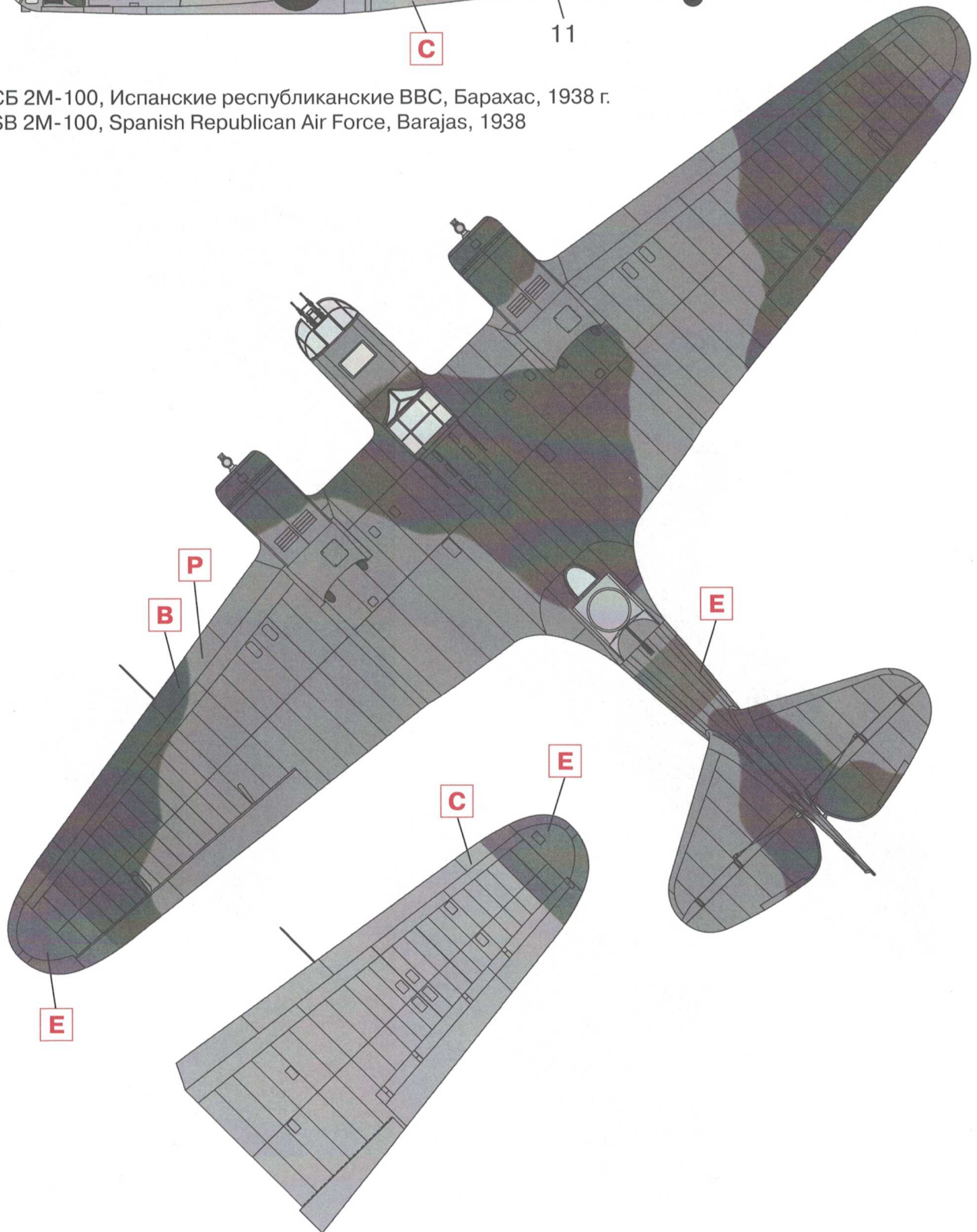

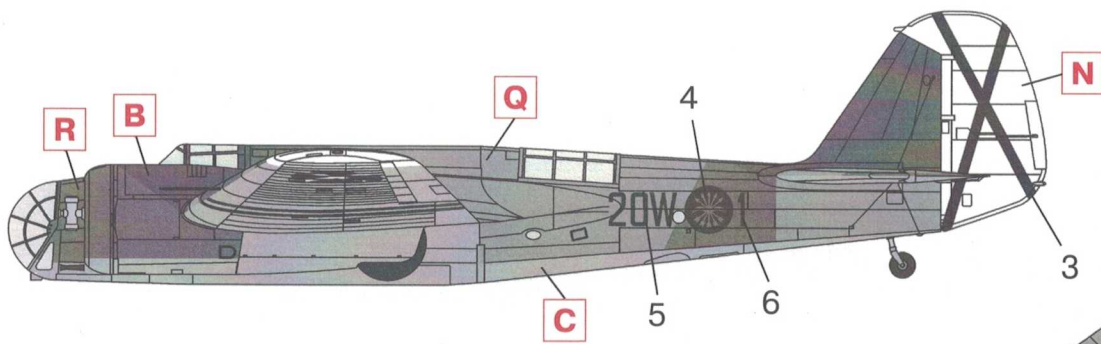

3. СБ 2М-100, ВВС Испании, Логроно, 1940 г.
 SB 2M-100, Spanish Air Force, Logrono, 1940

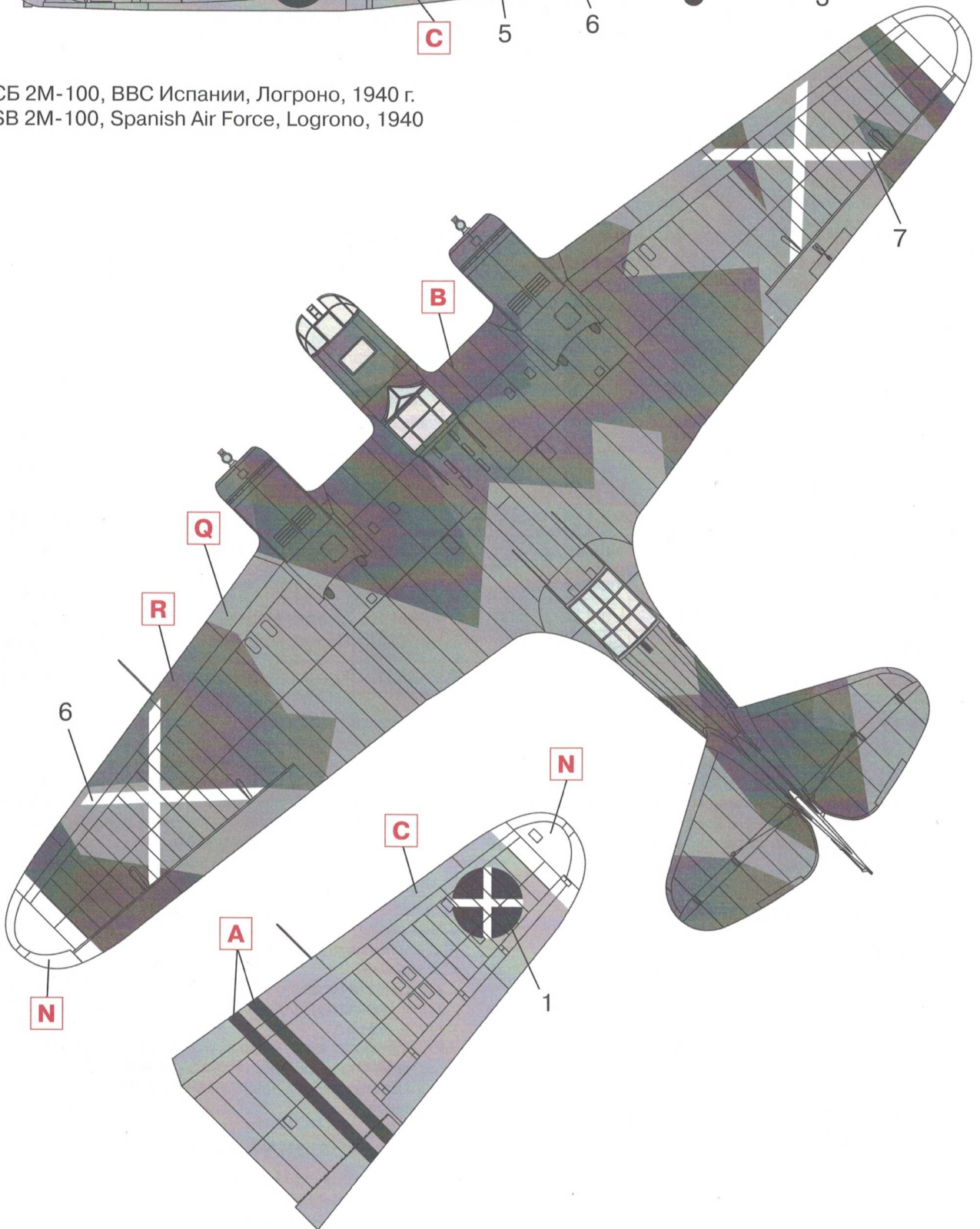

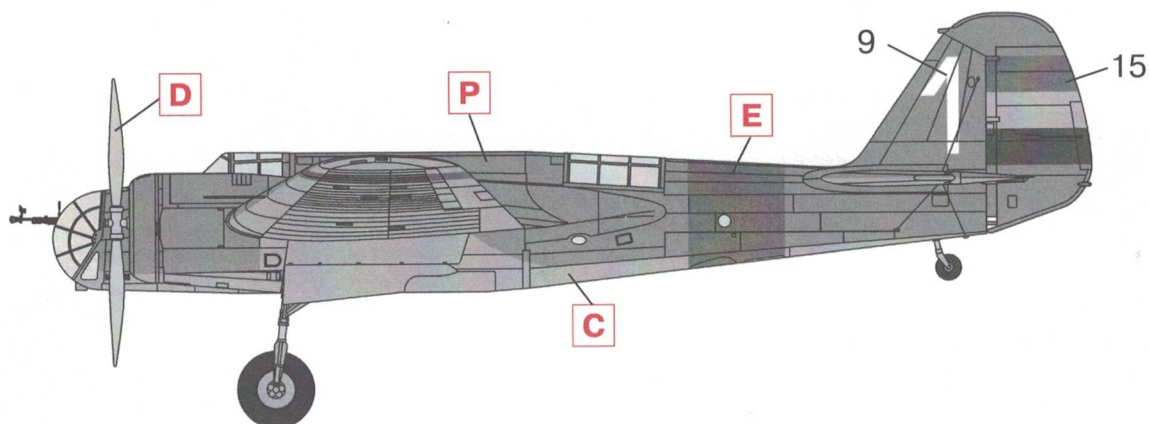

**4. СБ 2М-100, Группа 24, Испанские республиканские ВВС, февраль 1937 г.
SB 2M-100, Grupo 24, Spanish Republican Air Force, February 1937**

| | Model Master | | | | Model Master | | |
|----------|--------------|-------------------------|------------------|----------|--------------|-------------------------|----------------|
| A | 1749 | Чёрный, матовый | Flat Black | J | 1736 | Кожа | Leather |
| B | 1712 | Зелёный, матовый | Field Green | K | 1785 | Ржавчина | Rust |
| C | 1562 | Светло-голубой, матовый | Flat Light Blue | L | 1723 | Тёмно-серый, матовый | Gunship Gray |
| D | 1781 | Алюминий | Aluminium | N | 1768 | Белый, матовый | Flat White |
| E | 1705 | Красный, матовый | Insignia Red | P | 1706 | Песочный, матовый | Sand |
| F | 1728 | Светло-серый, матовый | Light Ghost Gray | Q | 50%1716 | Светло-зелёный, матовый | Pale Green |
| G | 1780 | Сталь | Steel | | 50%1730 | Серый, матовый | Flat Gull Gray |
| H | 1795 | Тёмный металл | Gunmetal | R | 1701 | Коричневый, матовый | Military Brown |

ВНИМАНИЕ!

Работать с клеем и красками в проветриваемом помещении и не допускать открытого огня. Для сборки модели рекомендуется применять полистирольный клей ПС или его зарубежные аналоги. Отделяя детали от литников, используйте модельный нож для зачистки.

Метод нанесения аппликаций

Чистым ножом или ножницами аккуратно вырежьте необходимую аппликацию.

Вырезанную аппликацию погрузите в теплую воду на 20 секунд.

Приложив аппликацию к необходимому месту, аккуратно удалите подложку.

Марлевым тампоном удалите пузырьки воздуха и слегка прижмите аппликацию.

После высыхания аппликаций влажным тампоном удалите остатки клея вокруг них.

Мастер-модель изготовлена В. Мучичко

CAUTION!

When you use glue or paint, do not use near open flame, and use in well ventilated room. Glue and paint are not included. When you take parts off from the runner frame, use a modeling scissors and trim excess plastic with a cutter or a file.

Correct Method for Applying Decals

Clean model surface with wet cloth.

Cut each design out of decal sheet and dip them in warm water for 20 seconds.

Check with finger tip if design is loose on base paper. If so, place it on proper position on model and slide off base paper leaving design on model.

Move design to exact position with wet finger tip, and push out excess water and air bubbles under decal with soft cotton cloth.

When decals get dry, wipe off with wet cloth excess glue left around decals.

Model has made by V. Muchichko

ООО ICM Холдинг
ул. Бориспольская 9, строение 64,
02099, Киев, Украина
Тел./факс: +38(044) 369 54 12
E-mail: export@icm.com.ua



ICM Holding
Borispolskaya, 9, build. 64,
02099, Kiev, Ukraine
Tel./Fax: +38(044) 369 54 12
E-mail: export@icm.com.ua