

1/72 FOKKER Dr. I

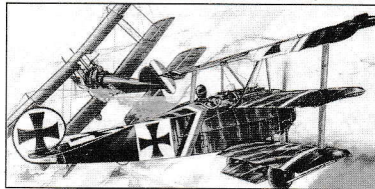

Stručná historie letounu:

Trojplášník Fokker Dr. I patřil k neznámějším německým stíhacím letounům první světové války. Jeho konstruktérem byl ing. Reinhold Platz.

Fokker Dr. I byl vyvinut z experimentální stíhačky Fokker V3, zalétané v únoru 1917. Tento prototyp byl zajímavý mimo jiné tím, že všechna křídla byla nejen samonosná, ale postrádala jakékoli vzpěry. Jen horní křídlo bylo k trupu připevněno dvojicí vzpěr. Tato konstrukce byla zdrojem značných vibrací, a tak již prototyp Dr. I, označený jako Fokker V-4, měl mezi křídly normální vzpěry, avšak bez jakýchkoliv drátěných výztuh. Po úspěšném zalétání byl dán letoun do sériové výroby a v srpnu 1917 se objevil už jako Fokker Dr. I na francouzsko-německé frontě.

Němečtí letci nebyli s letounem zpočátku příliš spokojeni, a to nejen pro jeho nezvyklou konstrukci, ale také pro velmi náročnou pilotáž. Po úspěchu, zejména poručíka Wernera Vosse, který s touto stíhačkou během 21 dnů sestřelil nad Ypres 22 britských letounů – počáteční nedůvěra zmizela. Nicméně letoun vyžadoval velmi zkušené piloty.

Technický popis:

Fokker Dr. I byl jednomístný stíhací trojplášník. Trup, kormidla, křídélka a baldchýnové i podvozkové vzpěry byly z ocelových trubek. Křídla byla celodřevěná. Kostra draku letadla byla potažena plátnem.

• **Motor**
rotační, vzduchem chlazený devítiválec Oberursel o výkonu 110 k.

• **Rozměry**
rozpětí horního křídla: 7,18 m
rozpětí středního křídla: 6,24 m
rozpětí dolního křídla: 5,71 m
nosná plocha: 16,00 m²

• **Hmotnost:**
prázdná: 375 kg
v letu: 571 kg

• **Výkony:**
maximální rychlost: 186 až 195 km/h
stoupavost: do výšky 3000 m za 6,5 min.
do výšky 5000 m za 14,0 min.
dostup: 6100 m
vytrvalost: 2,5 hod.

• **Výzbroj:**
2 synchronizované kulomety „Spandau 08/15“ umístěné na hřbetě trupu před pilotem. Mohly střílet buď současně, nebo každý zvlášť.

A Brief History:

The triplane Fokker Dr. I, designed by Reinhold Platz, was among the best German fighters utilized in World War I.

The Fokker Dr. I was developed from the Fokker V3 experimental fighter, which was test flown in February 1917. This model was unique because of its self-supporting wings, which lacked standard struts.

Just the upper wing was connected to the fuselage using pairs of struts. This design resulted in strong vibrations, so on the next series fighter, the Fokker V.4, the wings were provided with standard struts, but without wire reinforcements.

After successfully passing flight tests, it was released for series production and as early as August 1917 deployed under the name of Fokker Dr. I on the French-German front. Initially, German pilots were not happy with the fighter because of its unusual design and difficulty to control. But the success of prominent pilots such as Lieutenant Werner Voss, who downed 22 British planes at Ypres, caused them to change their attitude. Nevertheless, the plane was suitable only for experienced pilots.

Technical Description:

The Fokker Dr. I was a single-seater triplane fighter. The fuselage, rudder, canopy and undercarriage struts were made of steel tubes. The wings were made of wood, while the airframe was reinforced with wire.

• **Engine:**
110 h. p. Oberursel air-cooled nine-cylinder rotary engine.

• **Dimensions:**
Upper wing span: 7,18 m
Middle wing span: 6,24 m
Lower wing span: 5,71 m
Lifting surface: 16,00 sq. m

• **Weights:**
Landing weight: 375 kg
Take-off weight: 571 kg

• **Performances:**
Max. speed: 186–195 kmph
Climbing ability: 3000 m within 6,5 min.
5000 m within 14,0 min.
Ceiling: 6100 m
Air range: 2,5 hours

• **Armament:**
2 "Spandau 08/15" synchronized machine-guns on the top of the fuselage in front of the pilot. They could shoot simultaneously or separately.

Kurzgefasste Geschichte des Flugzeuges:

Der Dreidecker Fokker Dr. I gehörte zu den meistbekanntesten deutschen Jäger des ersten Weltkrieges. Sein Konstrukteur war Dipl. Ing. Reinhold Platz.

Der Jäger Fokker Dr. I wurde aus dem experimentellen Jagdflugzeug V3, das im Februar 1917 eingeflogen worden war, entwickelt. Dieser Prototyp war interessant unter anderem deshalb, weil alle seine Flügel nicht nur freitragend waren, sondern auch deshalb, weil diese keine Flügelstiele hatten. Nur der Oberflügel war zu dem Rumpfwerk mittels eines Paares von Streben befestigt. Die Konstruktion war die Quelle von beträchtlichen Vibrationen und so bereits der als Fokker V-4 bezeichnete Prototyp des Dr. I hatte zwischen den Flügeln normale Streben aber ohne irgendeinen Drahtverspannungen. Nach dem erfolgreichen Einfliegen wurde die Serienproduktion des Flugzeuges aufgenommen und schon im August war es als Fokker Dr. I an der französisch-deutschen Front eingesetzt worden.

Die deutschen Jagdflieger waren mit dem Flugzeug anfangs nicht sehr zufrieden, und zwar nicht nur wegen dessen aussergewöhnlichen Konstruktion, sondern auch wegen der anspruchreichen Flugzeugführung. Das anfängliche Misstrauen ist nach dem Erfolg, besonders des Leutnants Werner Voss, der mit diesem Jäger im Laufe von 21 Tage über Ypern 22 britische Flugzeuge abgeschossen hatte, verschwunden. Das Flugzeug erforderte immerhin sehr erfahrene Piloten.

Technische Beschreibung:

Die Fokker Dr. I war ein einsitziger Jagddreidecker. Der Rumpf, die Querruder und die Baldachin- und Fahrgestellstreben waren aus Stahlrohren hergestellt. Die Flügel in Ganzholzbauweise. Das Flugwerkgerüst wurde mit Leinenüberzug versehen.

• Motor:

Leftgekühlter Neunzylinder-Umlaufmotor Oberursel mit einer Leistung von 110 PS.

• Abmessungen:

Oberflügelspannweite:	7,18 m
Mittelflügelspannweite:	6,24 m
Unterflügelspannweite:	5,71 m

• Massen:

Leermasse:	375 kg
beim Flug:	571 kg

• Leistungen:

Höchstgeschwindigkeit:	186 bis 195 km/h
Steigfähigkeit:	bis 3000 m Höhe in 6,5 min. bis 5000 m Höhe in 14,0 min.
Dienstgipfelhöhe:	6100 m
Flugdauer:	2,5 h

• Bewaffnung:

2 durch den Piloten betätigte synchronisierte Maschinengewehre „Spandau 08/15“ angeordnet am Rumpfrücken, konnten entweder gleichzeitig oder separat feuern.

Stavební postup

Assembly

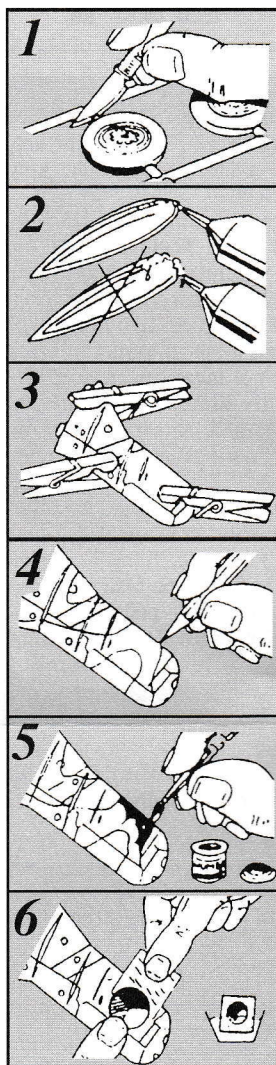

- K oddělování dílů použijte ostrý nůž.
- Detach parts from the stem only as they are needed using a sharp knife or blade.
- Lepidlo nanášejte v tenké vrstvě.
- Do not use too much cement to join parts. Use only cement for polystyrene plastic.
- K fixaci použijte kuličky nebo gumičky.
- Use tweezers to pick up and hold the small parts and rubber band or tape to hold parts together until the cement dries.
- Složitě zbarvené si předmaluje tužkou.
- In case the camouflage is more complex draw the outlines with pencil first, then paint parts according to the assembly diagram.
- K malování použijte barvy, které neleptají polystyren.
- Use only paints suitable for plastic, i.e. not cellulose based.
- Obtisky nanášejte až na vybarvený model.
- Decals apply after assembly and painting.

SYMBOLY



Lepidlo na polystyren
Polystyrene cement
Plastik Kleber
Coller à styrene
Styrene cemento
Klej na plastyk
Клей для пластмассы
Lepidlo na polystyrén



Nelepit
Do not cement
Nicht kleben
À ne pas coller
No engomar
Nie kleic
Неклеить
Nelepít

1

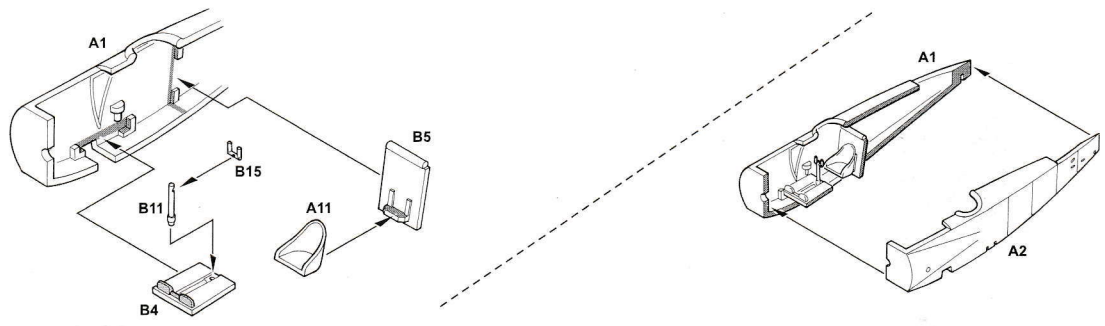

2

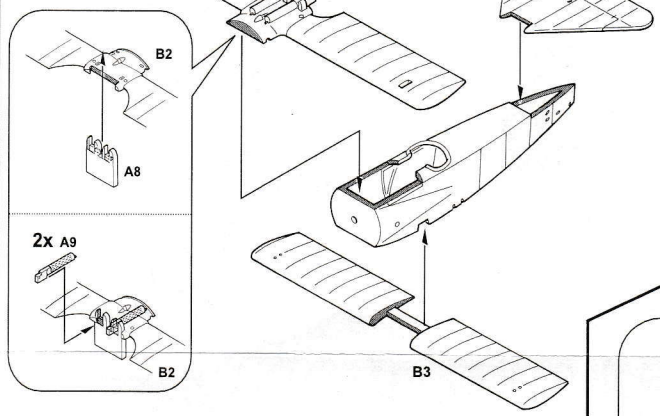

3

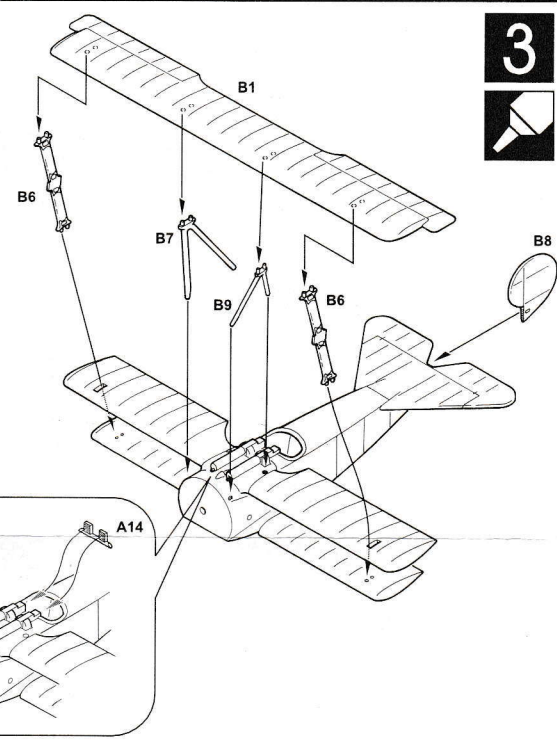

4

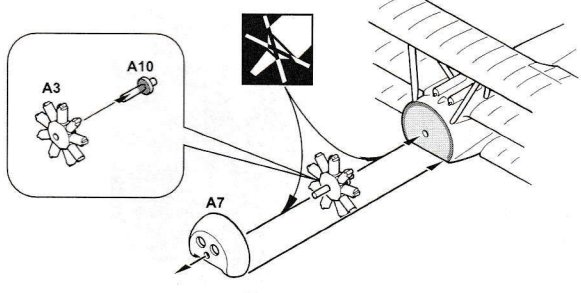

5

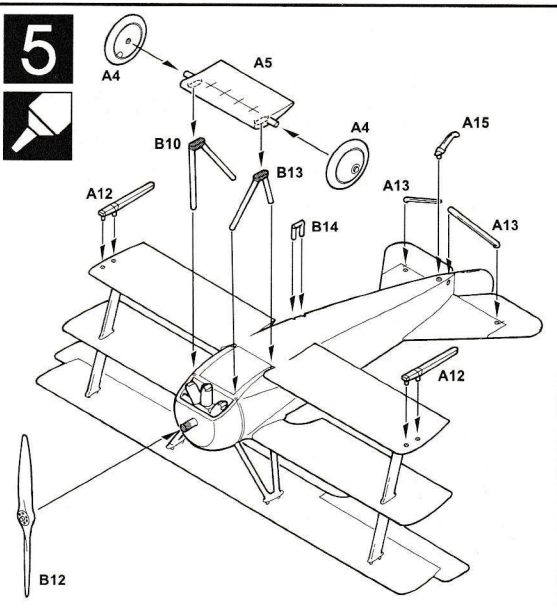

6

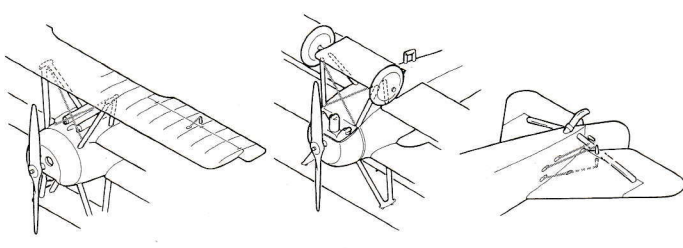

Fokker Dr. I 470/17,
 pilot: Leutnant Josef Carl Jacobs (41 vítězství),
 velitel Jasta 7, 1918

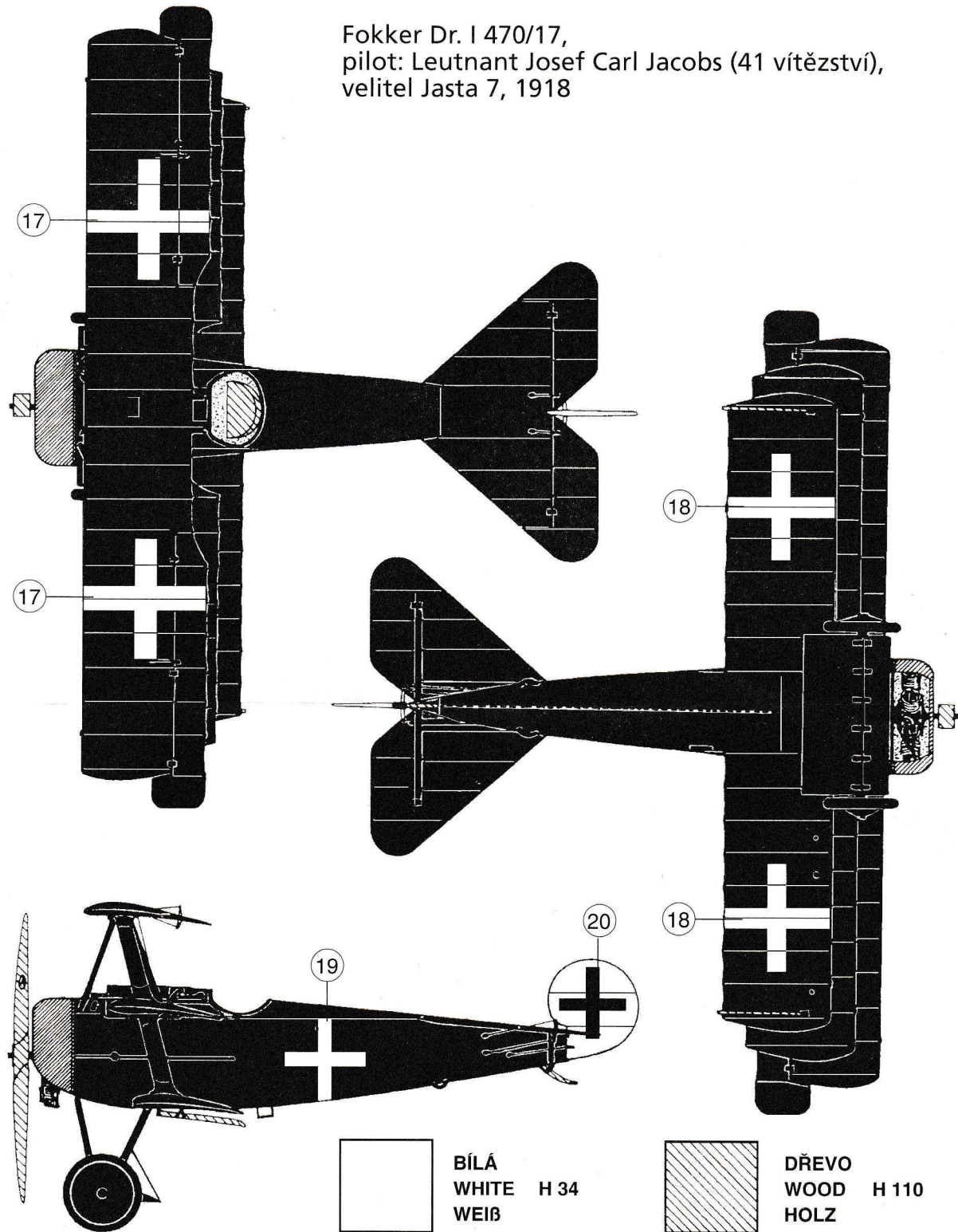

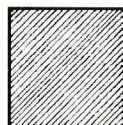

ČERNÁ
BLACK
SCHWARZ

H 33

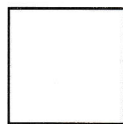

LESKLÁ ČERNÁ
GLOSS BLACK
GLÄNZENDSCHWARZ

H 21



BÍLÁ
WHITE
WEIß

H 34

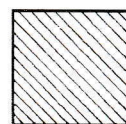



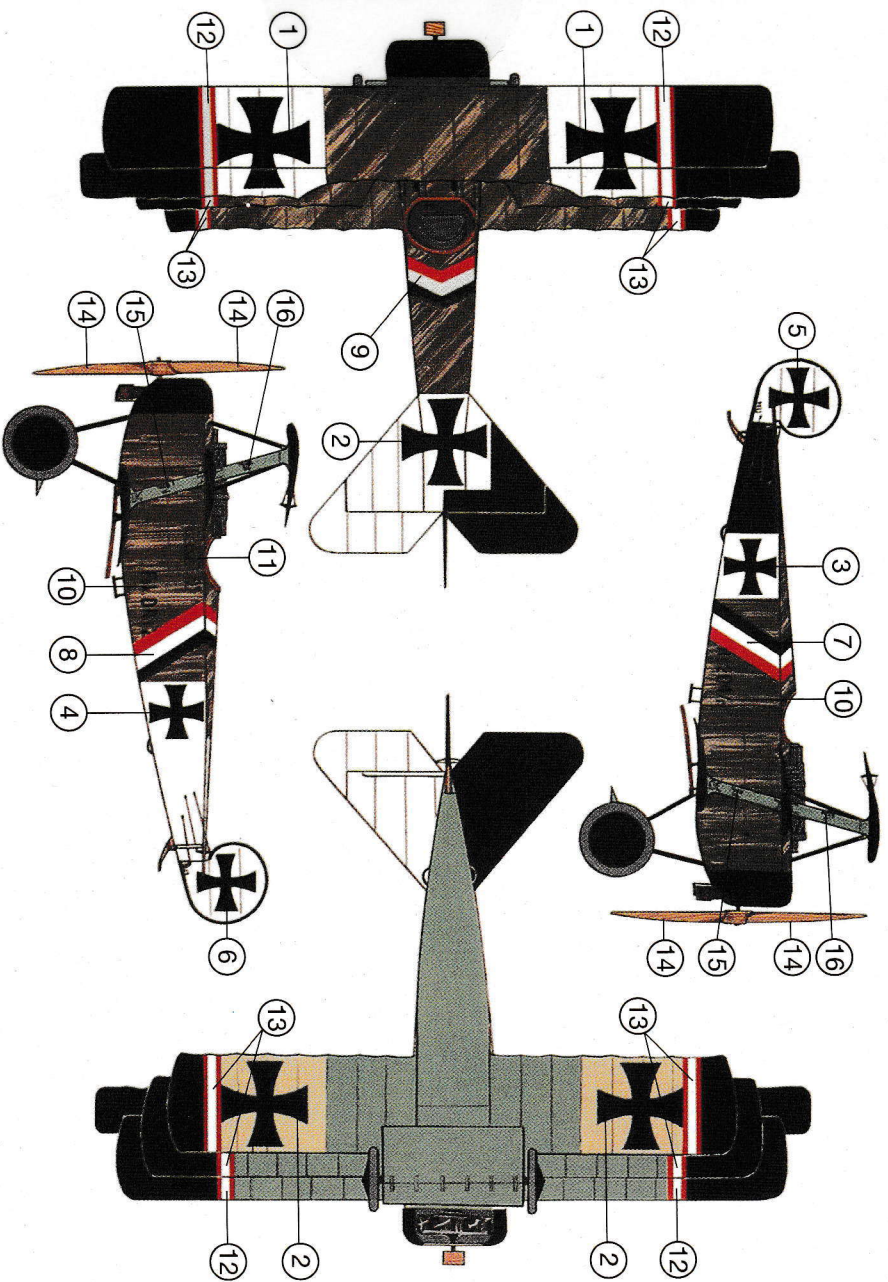

DŘEVO
WOOD
HOLZ

H 110

Použity odstíny barev HUMBROL

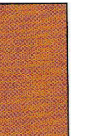

Fokker Dr.1 204/17 – w/h 1923
 Pilot: Leutnant Paul Baumer (44 vítězství),
 Jasta 2 „Boelcke“, únor 1918

	PLÁTNO LINEN LEINEN	H 103
	OLIVOVÁ OLIVE DRAB OLIVGRAU	H 155
	TYRKYSOVÁ TURQUOISE TÜRKSIFARBE	H 65 + H 2 10 : 1
	ČERNÁ BLACK SCHWARZ	H 33
	BÍLÁ WHITE WEIß	H 34
	DŘEVO WOOD HOLZ	H 110

Použitý přibližné odstíny barev HUMBROL